

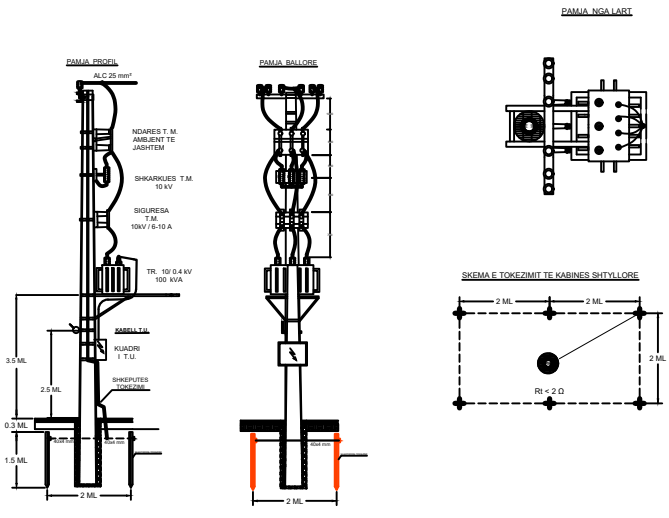

PROJEKTI ELEKTRIK
"RIKONSTRUKSION I PJESSHËM I FIDERIT TË
UJESJELLËSIT N/STACIONI 110/10 kV TROPOJË"

KABINE SHTYLLORE 10/04 kV TRANSFORMATOR 100 kVA



KABINE SHTYLLORE 10/04 kV TRANSFORMATOR 100 kVA

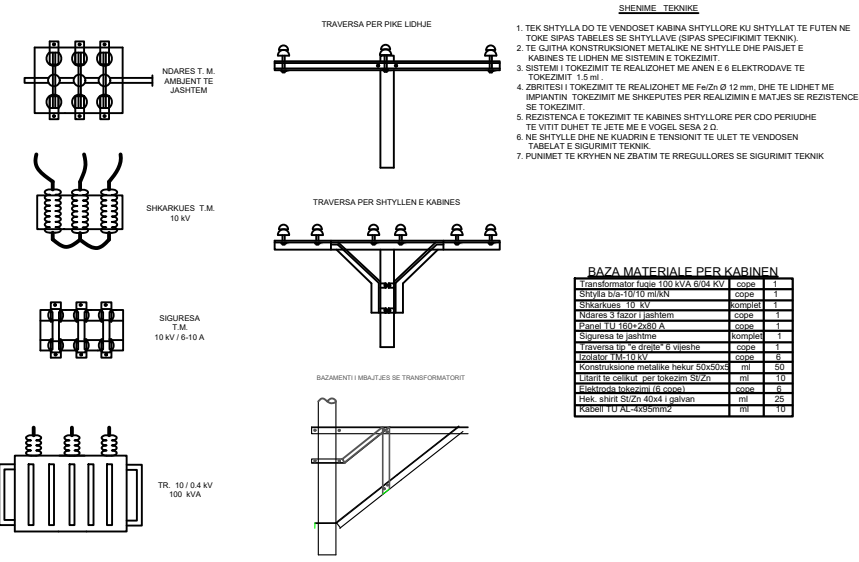

SKEMA PRIMARE E KABINES SHTYLLORE

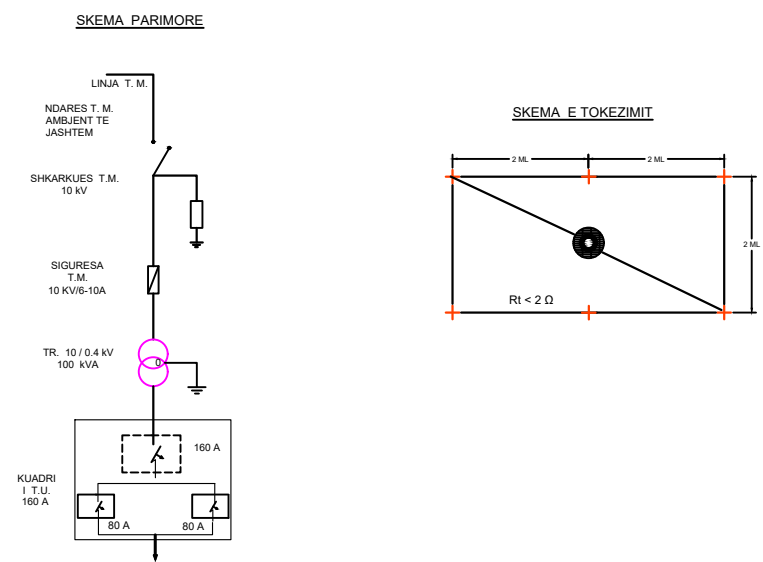

DETAJE TE LINJES TENSIONIT TE MESEJ

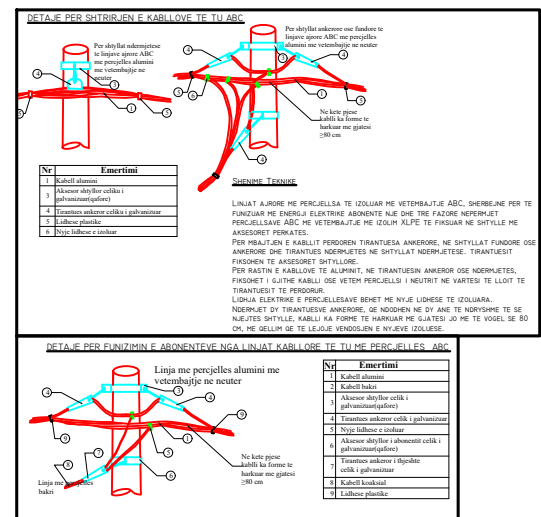
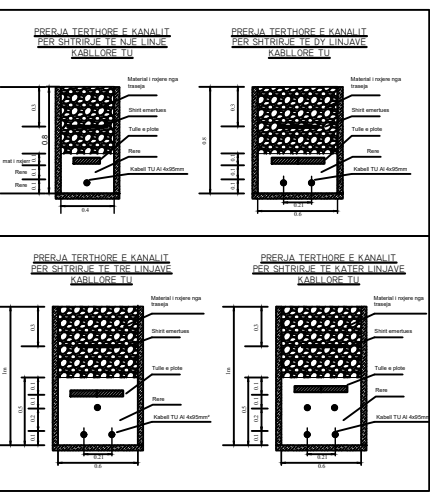
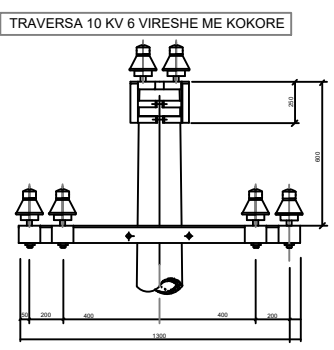

Detaji i fiksimit te kablrit koaksial per furnizimin e abonenteve nje dhe tre fazore

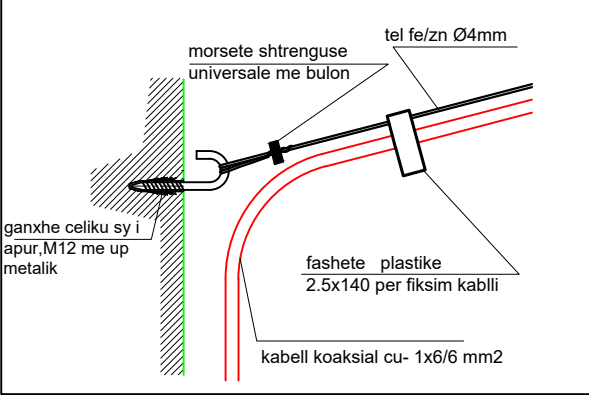

TOKEZIMI I SHTYLLES TU

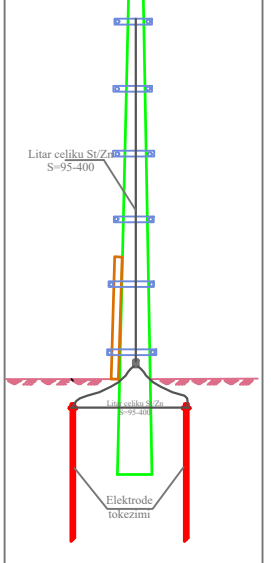

NGRITJA E KABLLIT TU PVC NE SHTYLLE

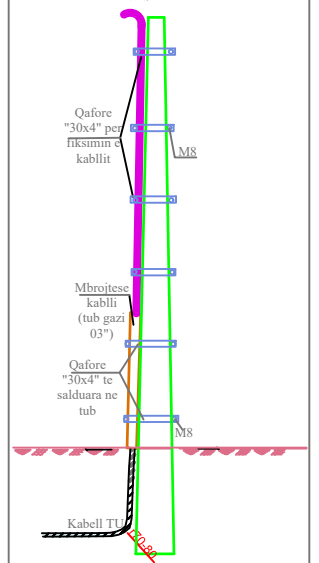

SHENIME
 NUMRI I ELEKTRODAVE TE TOKEZIMIT ESHTHE ORIENTUES.
 SASIA E TYRE ESHTHE NE FUNKSION TE ARITJES SE VLERES SE REZISTENCES SE TOKEZIMIT. RT < 10Ω PER TOKEZIMIN E PERSERITUR TE NULIT NE SHTYLLET E LINJES TU. THELLESIA E NGULJES SE PUESJE SE SIPERME TE ELEKTRODAVE ESHTHE 0.5M NEN KUOTEN 0.0, NESE NUK ARRITHEJ "RT" E KERKUAR TE SHTOHET NUMRI I ELEKTRODAVE.
 DISTANCA MIDIS DY ELEKTRODAVE TE TOKEZIMIT ESHTHE 2M.
 BASHKIMI I ELEKTRODAVE TE KRYHET ME SHIRIT CELIKU TE ZINKUAR 40x4 MM DERI TEK SHKEPUTESI I TOKEZIMIT. TOKEZIMI NE GJATESINE E SHTYLLES ESHTHE I PARAPREGATITUR NGA FABRIKA PRODHUESE E SHTYLLEVE. NE DALJEN E SIPERME TOKEZIMI VAZHDON ME LITAR CELIKU TE ZINKUAR Ø12MM DHE LIDHET ME TRANSVERASAT NEPERMJET KAPIKORTAVE OSE KONEKTORAVE.
 GROPA HAPET SIPAS PERMASAVE TE DHENA NE PROJEKT. NE VENDIN KU DO TE VENDOSET SHTYLLA VENDOSJET NJE TUB ME DIAMETER TE DHENE NE PROJEKT (ME I MADH SE DIAMETRI I FUNDIT TE SHTYLLES), VENDOSJET TUBI FLEKSIBEL Ø 90 MM ME GJATESI 1 ML PER NGJITJEN E KABELOVE NE SHTYLLE SIPAS POZICIONIT DHE RENDIT TE PERCATUAR NE PROJEKT, DY ANET E TUBIT FLEKSIBEL IZOLOHEN QE TE MOS BULLQOQEN. BETONOHET GROPA, FASI ESHTHE MPKURSIUR BETONI. VENDOSJET SHTYLLA NE TUBIN E LENE GJATE NDRERMIT DHE MBUSHET ME RERE DHE NGJESHET . TE ZBATOHEN KTZ-TE (KUSHTET TEKNIKE TE ZBATIMIT) PER PUNIME BETONI DHE BETONARME.
 FUNDI I SHTYLLES MBULOHET ME BETON ME PJERESI SI NE PROJEKT. PERMASAT JANE NE MM.

Nr.	Shtylla	Lartesia H	D 1	D 2	h	a	b	c	Germim	Beton	Heqje
1	9 m / 6 kN	9	150	285	1.6	0.9	0.9	0.0	1.296	1.159	1.296
2	9 m / 15 kN	9	220	355	1.8	1.3	1.3	0.0	3.042	2.849	3.042
3	10 m / 6 kN	10	150	300	1.8	1.1	1.1	0.0	2.179	2.005	2.178
4	10 m / 15 kN	10	220	370	2.0	1.5	1.5	0.0	4.500	4.308	4.500

LEGENDE

- Kabina e re. shtyllore
- Kabina egz. shtyllore
- Kabina egz. murature
- Shtet ekzistues TM-TU
- Shtet e re B/A 9(6m/kN)
- Shtet e re B/A 9(15m/kN)
- Shtet e re B/A 10(6m/kN)
- Shtet e re B/A 10(15m/kN)
- Tokezimi i nulit ne shtylle
- Linje "TM"
- Dalja 1 agrote me "ABC"
- Dalja 2 agrote me "ABC"
- Dalja 3 agrote me "ABC"
- Dalja 4 agrote me "ABC"

OSSH DREJTORIA E PROJEKTIMIT, STANDARTIZIMIT DHE MBOJTTJES SE MJEDISIT	DREJTORI	AFRIM HODA
	K/D/TEKNIKE	EDMOND HALLACI
Emertimi objektit	PROJEKTOI	ARDIAN GJANA
RIKONSTRUKSION I PESHHEM I FIDERIT TE UJESJELLESIT N/STACIONI 110/10 kV TROPOJE	PROJEKTOI	
Emertimi fletes		
SPECIFIKIME	FAZA: PROJEKT ZBATIM	
Porositet:		
DREJTORIA RAJONALE KUKËS	NR.PROJEKTTIT	71-DPSMM-01
	FLETA VIZATIMIT	
		DIN A3

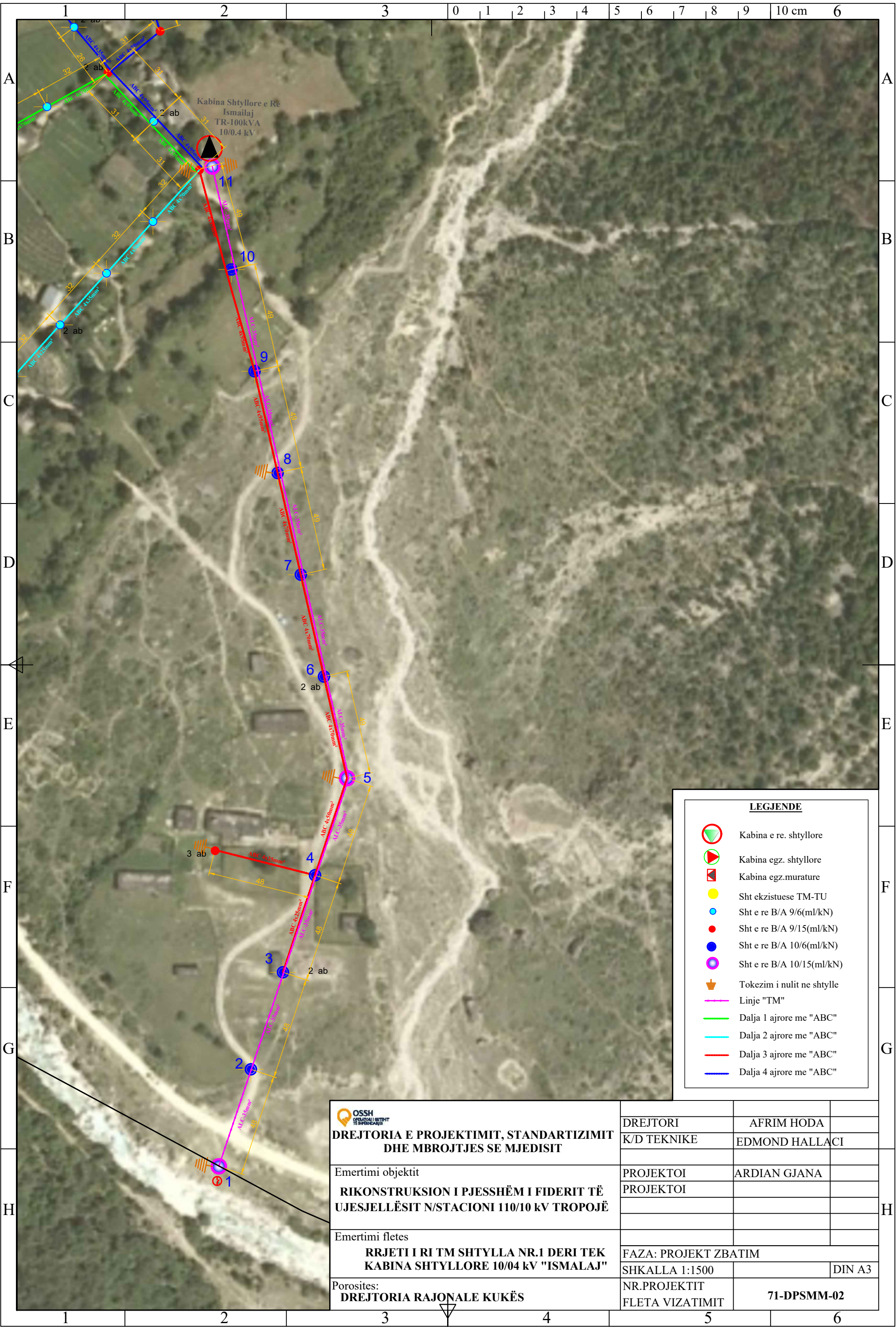

LEGJENDE

- Kabina e re. shtyllore
- Kabina egz. shtyllore
- Kabina egz. murature
- Sht ekzistuese TM-TU
- Sht e re B/A 9/6(ml/kN)
- Sht e re B/A 9/15(ml/kN)
- Sht e re B/A 10/6(ml/kN)
- Sht e re B/A 10/15(ml/kN)
- Tokezim i nulit ne shtylle
- Linje "TM"
- Dalja 1 ajrore me "ABC"
- Dalja 2 ajrore me "ABC"
- Dalja 3 ajrore me "ABC"
- Dalja 4 ajrore me "ABC"

DREJTORIA E PROJEKTIMIT, STANDARTIZIMIT DHE MBROJTJES SE MJEDISIT	DREJTORI	AFRIM HODA
	K/D TEKNIKE	EDMOND HALLACI
Emertimi objektit RIKONSTRUKSION I PJESHËM I FIDERIT TË UJESJELLËSIT N/STACIONI 110/10 kV TROPOJË	PROJEKTOI	ARDIAN GJANA
	PROJEKTOI	
Emertimi fletes RRJETI I RI TM SHTYLLA NR.1 DERI TEK KABINA SHTYLLORE 10/04 kV "ISMALAJ"	FAZA: PROJEKT ZBATIM	
	SHKALLA 1:1500	DIN A3
	NR.PROJEKTIT FLETA VIZATIMIT	71-DPSMM-02
Porosites: DREJTORIA RAJONALE KUKËS		

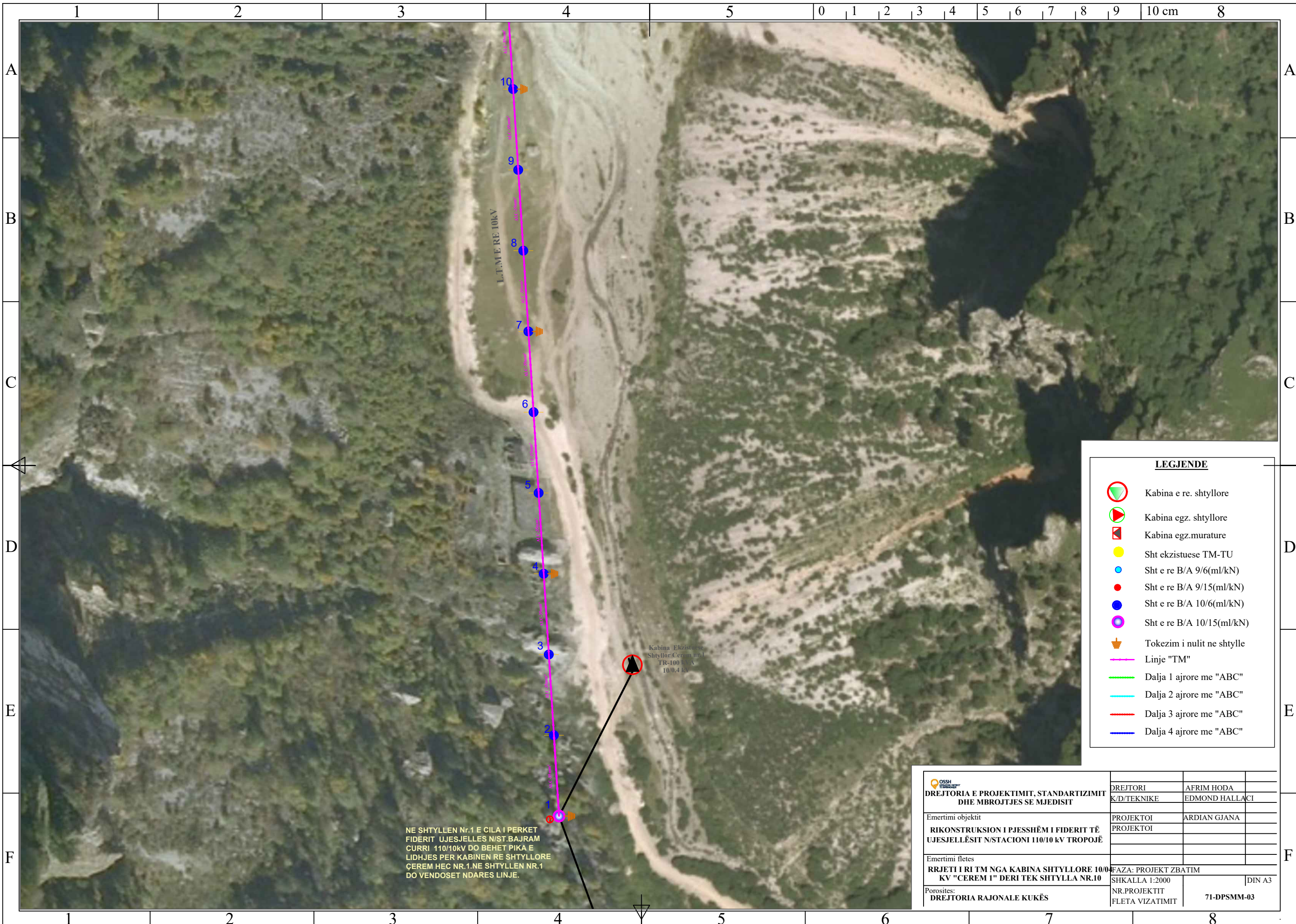

NE SHTYLLEN Nr.1 E CILA I PERKET FIDERIT UJESJELLES N/ST.BAJRAM CURRI 110/10kV DO BEHET PIKA E LIDHJES PER KABINEN RE SHTYLLORE ÇEREM HEC NR.1.NE SHTYLLEN NR.1 DO VENDOSET NDARES LINJE.

Kabina Elzistuese Shtyllor Cerem nr.1 TR-100 kVA 10/0.4 kV







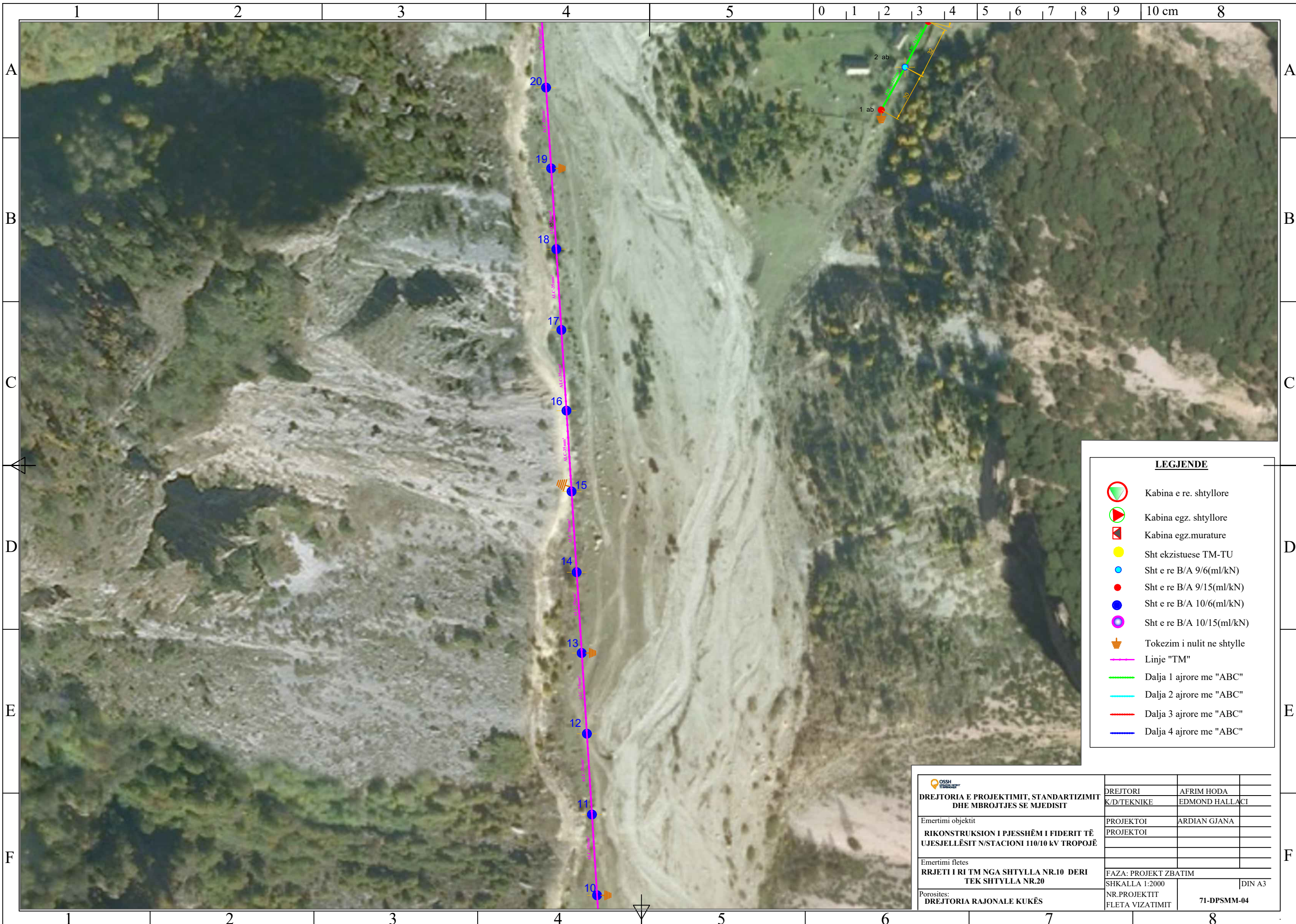







LEGJENDE

- Kabina e re. shtyllore
- Kabina egz. shtyllore
- Kabina egz.murature
- Sht ekzistuese TM-TU
- Sht e re B/A 9/6(ml/kN)
- Sht e re B/A 9/15(ml/kN)
- Sht e re B/A 10/6(ml/kN)
- Sht e re B/A 10/15(ml/kN)
- Tokezim i nulit ne shtylle
- Linje "TM"
- Dalja 1 ajrore me "ABC"
- Dalja 2 ajrore me "ABC"
- Dalja 3 ajrore me "ABC"
- Dalja 4 ajrore me "ABC"

DREJTORIA E PROJEKTIMIT, STANDARTIZIMIT DHE MBROJTJES SE MJEDISIT	DREJTORI	AFRIM HODA
	K/D/TEKNIKE	EDMOND HALLACI
Emertimi objektit	PROJEKTOI	ARDIAN GJANA
RIKONSTRUKSION I PJESHËM I FIDERIT TË UJESJELLËSIT N/STACIONI 110/10 kV TROPOJË	PROJEKTOI	
Emertimi fletes		
RRJETI I RI TM NGA KABINA SHTYLLORE 10/0.4 kV "CEREM 1" DERI TEK SHTYLLA NR.10	FAZA: PROJEKT ZBATIM	
	SHKALLA 1:2000	DIN A3
Porositës:	NR.PROJEKTIT	
DREJTORIA RAJONALE KUKËS	FLETA VIZATIMIT	71-DPSMM-03



LEGJENDE

-  Kabina e re. shtyllore
-  Kabina egz. shtyllore
-  Kabina egz.murature
-  Sht ekzistuese TM-TU
-  Sht e re B/A 9/6(ml/kN)
-  Sht e re B/A 9/15(ml/kN)
-  Sht e re B/A 10/6(ml/kN)
-  Sht e re B/A 10/15(ml/kN)
-  Tokezim i nulit ne shtylle
-  Linje "TM"
-  Dalja 1 ajrore me "ABC"
-  Dalja 2 ajrore me "ABC"
-  Dalja 3 ajrore me "ABC"
-  Dalja 4 ajrore me "ABC"

 DREJTORIA E PROJEKTIMIT, STANDARTIZIMIT DHE MBROJTJES SE MJEDISIT	DREJTORI	AFRIM HODA	
	K/D/TEKNIKE	EDMOND HALLACI	
Emertimi objektit	PROJEKTOI	ARDIAN GJANA	
RIKONSTRUKSION I PJESSHËM I FIDERIT TË UJESJELLËSIT N/STACIONI 110/10 KV TROPOJË	PROJEKTOI		
Emertimi fletes			
RRJETI I RI TM NGA SHTYLLA NR.10 DERI TEK SHTYLLA NR.20	FAZA: PROJEKT ZBATIM		
	SHKALLA 1:2000		DIN A3
Porositës:	NR.PROJEKTIT		
DREJTORIA RAJONALE KUKËS	FLETA VIZATIMIT	71-DPSMM-04	

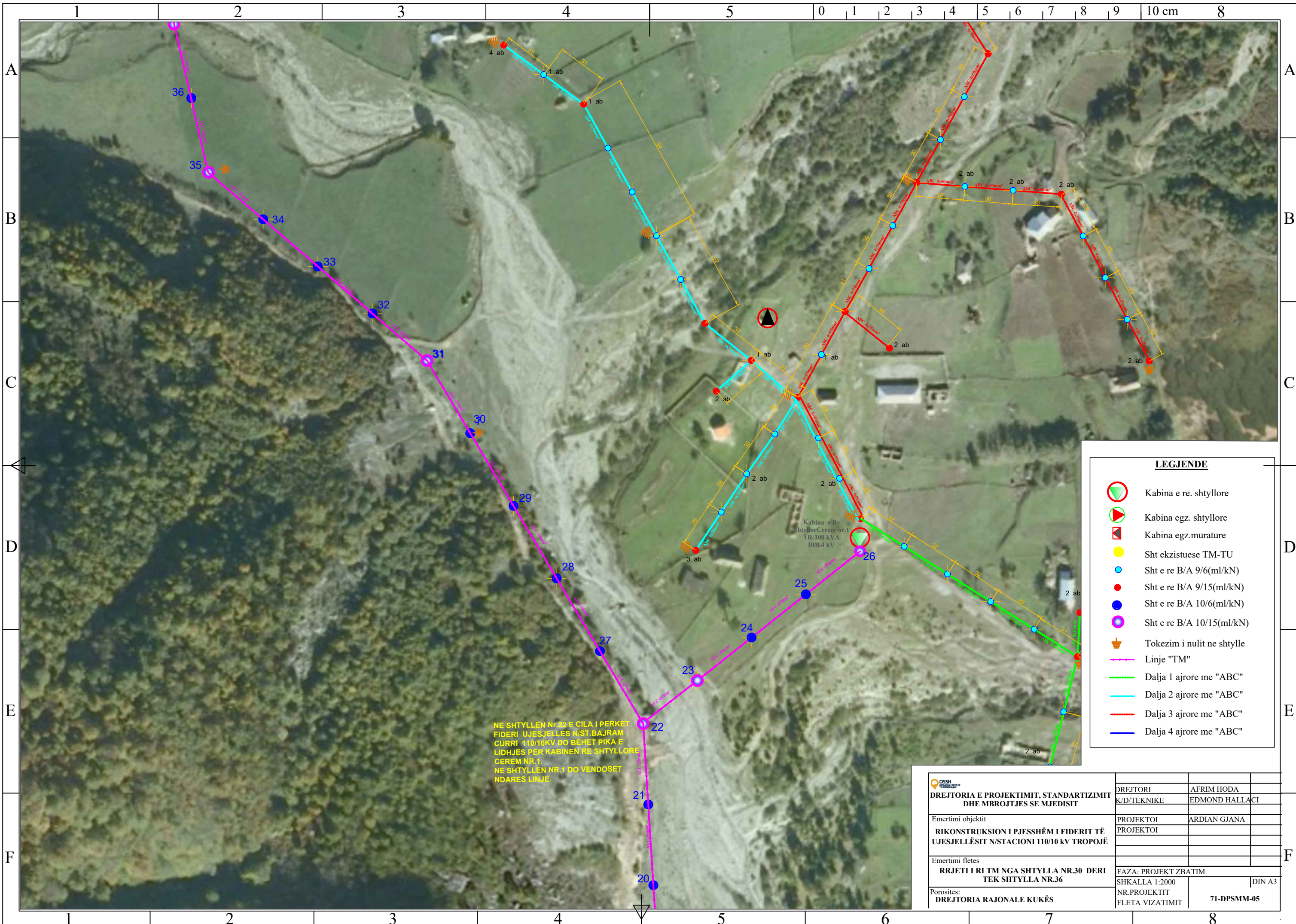

NE SHTYLLEN Nr.22 E CILA I PERKET FIDERI UJESJELLES N/ST.BAJRAM CURRI 110/10KV DO BEHET PIKA E LIDHJES PER KABINEN RE SHTYLLORE CEREM NR.1. NE SHTYLLEN NR.1 DO VENDOSET NDARES LINJE.

LEGJENDE

- Kabina e re. shtyllore
- Kabina egz. shtyllore
- Kabina egz.murature
- Sht ekzistuese TM-TU
- Sht e re B/A 9/6(ml/kN)
- Sht e re B/A 9/15(ml/kN)
- Sht e re B/A 10/6(ml/kN)
- Sht e re B/A 10/15(ml/kN)
- Tokezim i nultit ne shtylle
- Linje "TM"
- Dalja 1 ajrore me "ABC"
- Dalja 2 ajrore me "ABC"
- Dalja 3 ajrore me "ABC"
- Dalja 4 ajrore me "ABC"

DREJTORIA E PROJEKTIMIT, STANDARTIZIMIT DHE MBROJTJES SE MJEDISIT	DREJTORI	AFRIM HODA
	K/D/TEKNIKE	EDMOND HALLACI
Emertimi objektit	PROJEKTOI	ARDIAN GJANA
RIKONSTRUKSION I PJESHËM I FIDERIT TË UJESJELLËSIT N/STACIONI 110/10 KV TROPOJË	PROJEKTOI	
Emertimi fletes	FAZA: PROJEKT ZBATIM	
RRJETI I RI TM NGA SHTYLLA NR.30 DERI TEK SHTYLLA NR.36	SHKALLA 1:2000	DIN A3
	NR.PROJEKTIT	
Porositës:	71-DPSMM-05	
DREJTORIA RAJONALE KUKËS	FLETA VIZATIMIT	

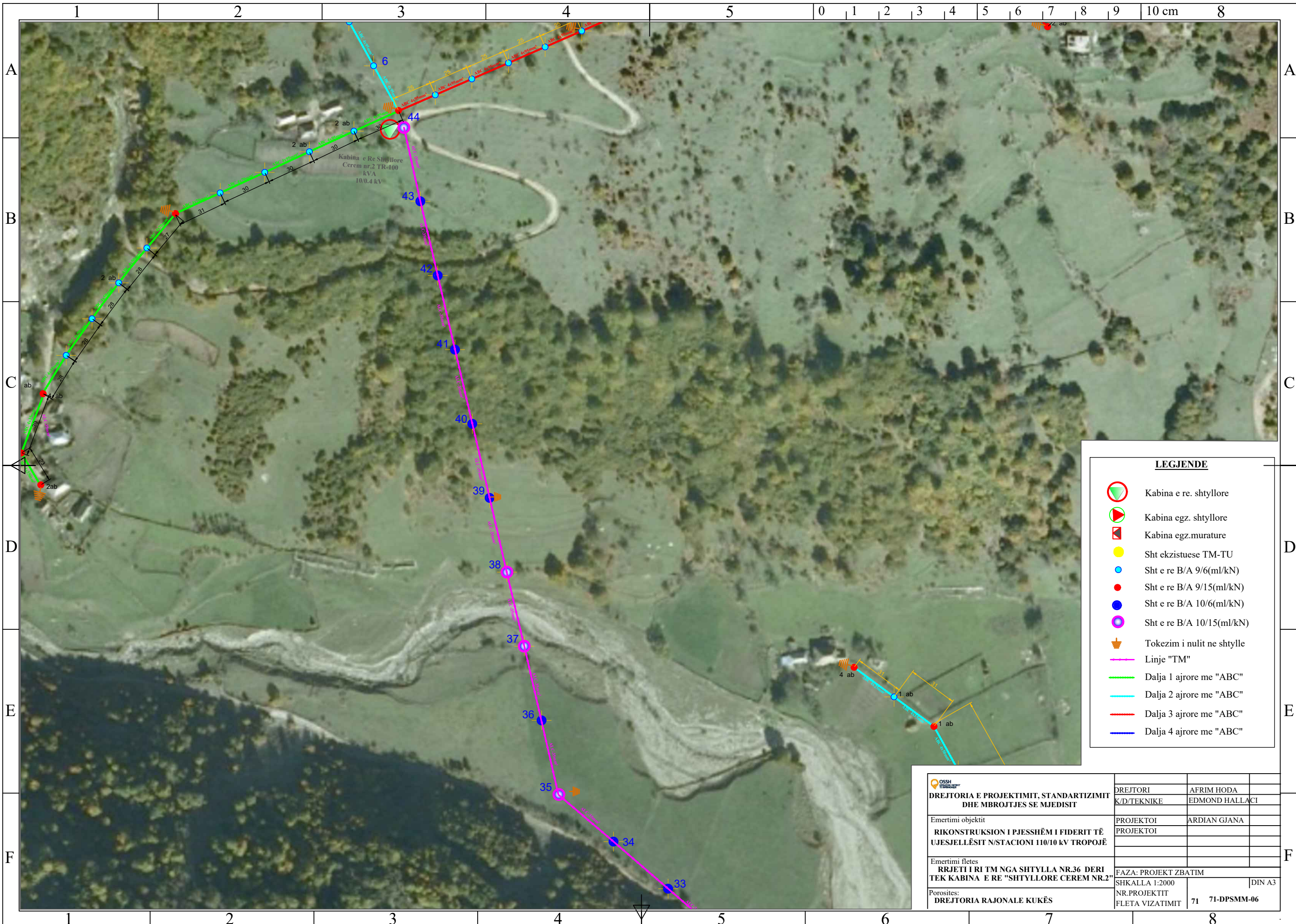

LEGJENDE

- Kabina e re. shtyllore
- Kabina egz. shtyllore
- Kabina egz.murature
- Sht ekzistuese TM-TU
- Sht e re B/A 9/6(ml/kN)
- Sht e re B/A 9/15(ml/kN)
- Sht e re B/A 10/6(ml/kN)
- Sht e re B/A 10/15(ml/kN)
- Tokezim i nultit ne shtylle
- Linje "TM"
- Dalja 1 ajrore me "ABC"
- Dalja 2 ajrore me "ABC"
- Dalja 3 ajrore me "ABC"
- Dalja 4 ajrore me "ABC"

DREJTORIA E PROJEKTIMIT, STANDARTIZIMIT DHE MBROJTJES SE MJEDISIT	DREJTORI	AFRIM HODA	
	K/D/TEKNIKE	EDMOND HALLACI	
Emertimi objektit	PROJEKTOI	ARDIAN GJANA	
	PROJEKTOI		
Emertimi fletes	FAZA: PROJEKT ZBATIM		
	SHKALLA 1:2000		
Porositës:	NR.PROJEKTIT		DIN A3
	DREJTORIA RAJONALE KUKËS	FLETA VIZATIMIT	71 71-DPSMM-06

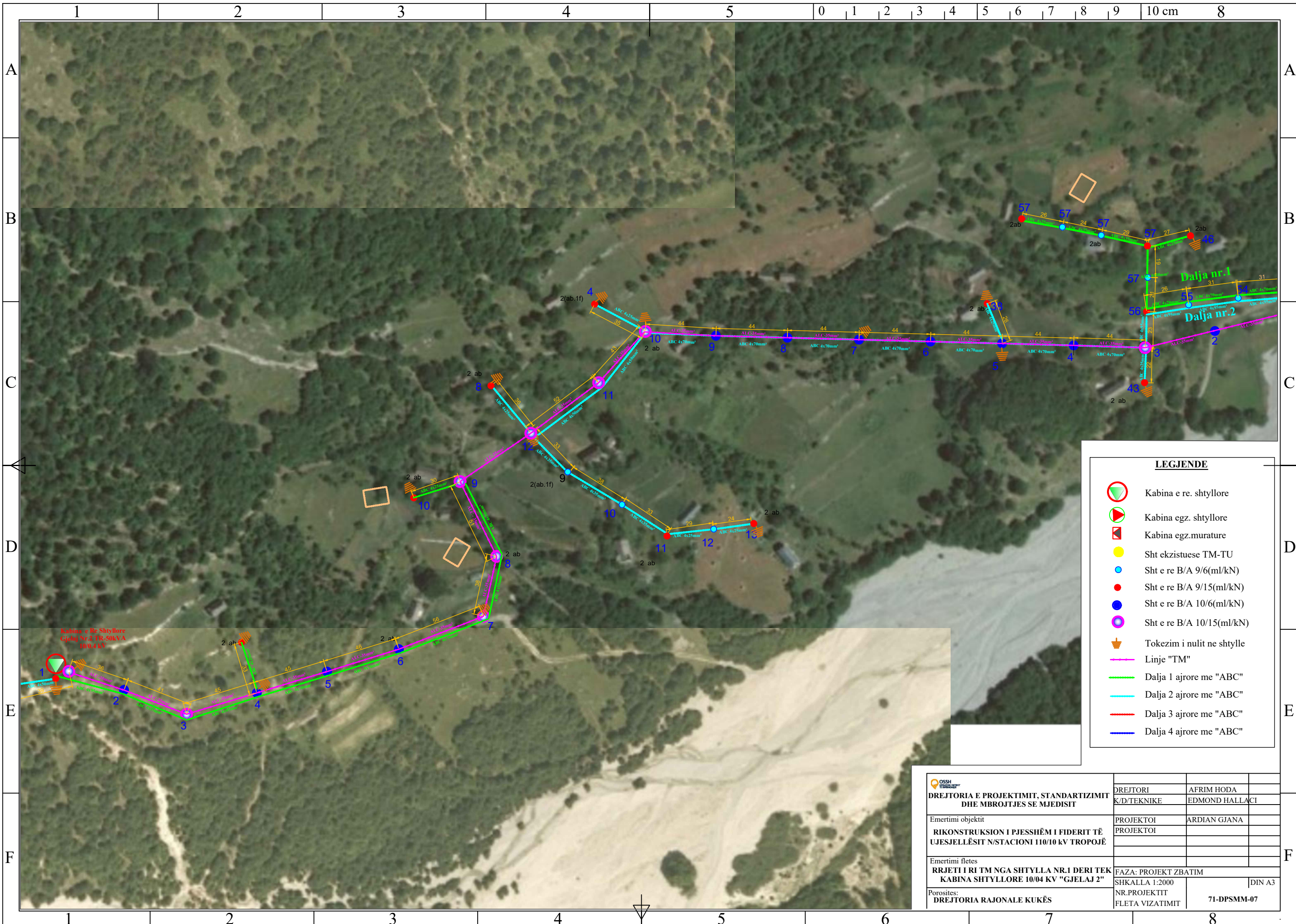

LEGJENDE

- Kabina e re. shtyllore
- Kabina egz. shtyllore
- Kabina egz.murature
- Sht ekzistuese TM-TU
- Sht e re B/A 9/6(ml/kN)
- Sht e re B/A 9/15(ml/kN)
- Sht e re B/A 10/6(ml/kN)
- Sht e re B/A 10/15(ml/kN)
- Tokezim i nulit ne shtylle
- Linje "TM"
- Dalja 1 ajrore me "ABC"
- Dalja 2 ajrore me "ABC"
- Dalja 3 ajrore me "ABC"
- Dalja 4 ajrore me "ABC"

DREJTORIA E PROJEKTIMIT, STANDARTIZIMIT DHE MBROJTJES SE MJEDISIT	DREJTORI	AFRIM HODA	
	K/D/TEKNIKE	EDMOND HALLACI	
Emertimi objektit	PROJEKTOI	ARDIAN GJANA	
RIKONSTRUKSION I PJESHËM I FIDERIT TË UJESJELLËSIT N/STACIONI 110/04 KV "GJELAJ 2"	PROJEKTOI		
Emertimi fletes	FAZA: PROJEKT ZBATIM		
RRJETI I RI TM NGA SHTYLLA NR.1 DERI TEK KABINA SHTYLLORE 10/04 KV "GJELAJ 2"	SHKALLA 1:2000		DIN A3
Porositës:	NR.PROJEKTTIT		
DREJTORIA RAJONALE KUKËS	FLETA VIZATIMIT	71-DPSMM-07	

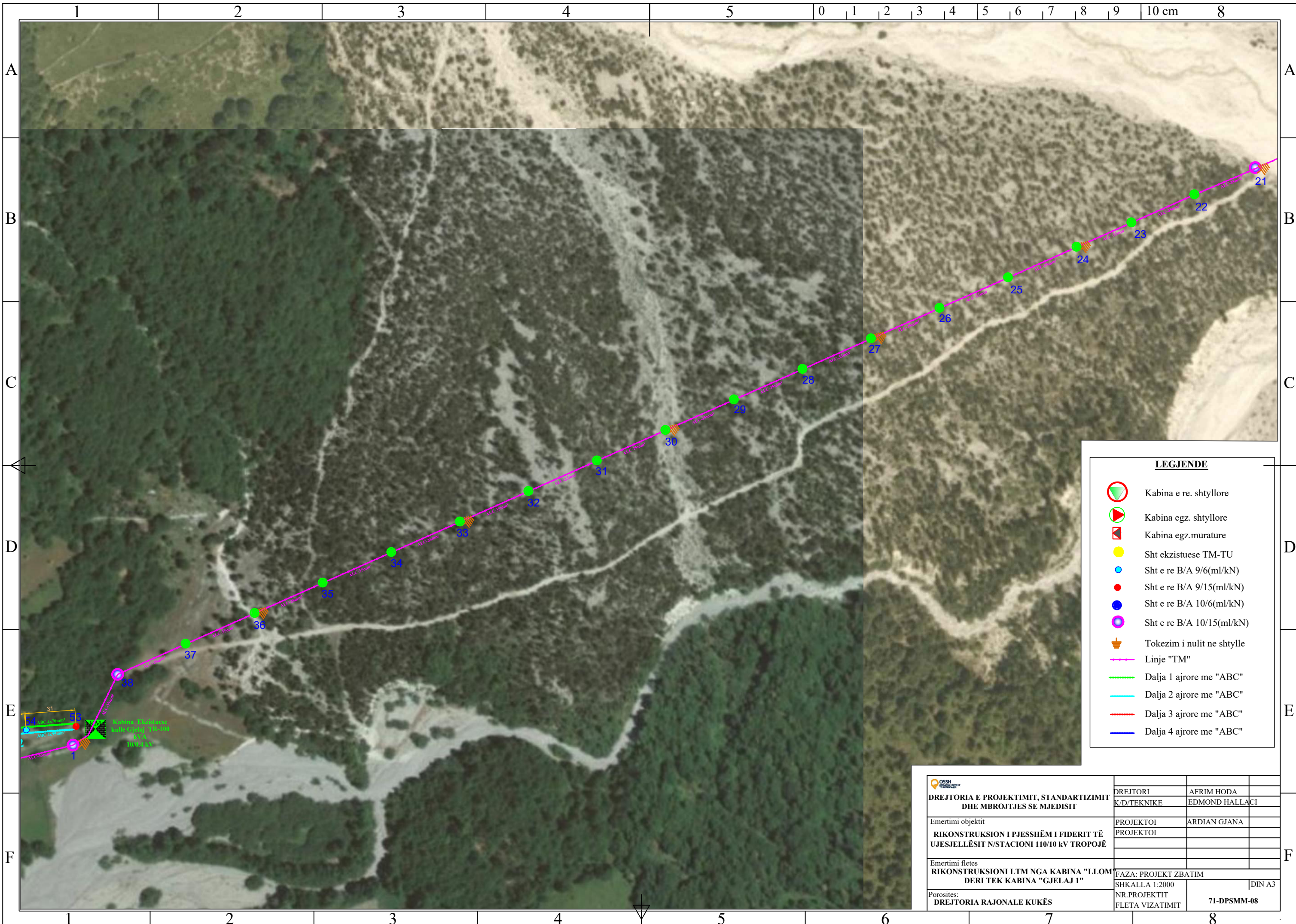

LEGJENDE

- Kabina e re. shtyllore
- Kabina egz. shtyllore
- Kabina egz. murature
- Sht ekzistuese TM-TU
- Sht e re B/A 9/6(ml/kN)
- Sht e re B/A 9/15(ml/kN)
- Sht e re B/A 10/6(ml/kN)
- Sht e re B/A 10/15(ml/kN)
- Tokezim i nulit ne shtylle
- Linje "TM"
- Dalja 1 ajrore me "ABC"
- Dalja 2 ajrore me "ABC"
- Dalja 3 ajrore me "ABC"
- Dalja 4 ajrore me "ABC"

DREJTORIA E PROJEKTIMIT, STANDARTIZIMIT DHE MBROJTJES SE MJEDISIT	DREJTORI	AFRIM HODA	
	K/D/TEKNIKE	EDMOND HALLACI	
Emertimi objektit	PROJEKTOI	ARDIAN GJANA	
RIKONSTRUKSION I PJESHËM I FIDERIT TË UJESJELLËSIT N/STACIONI 110/10 KV TROPOJË	PROJEKTOI		
Emertimi fletes	FAZA: PROJEKT ZBATIM		
RIKONSTRUKSIONI LTM NGA KABINA "LLOM DERI TEK KABINA "GJELAJ 1"	SHKALLA 1:2000		DIN A3
Porositës:	NR.PROJEKTIT		
DREJTORIA RAJONALE KUKËS	FLETA VIZATIMIT	71-DPSMM-08	

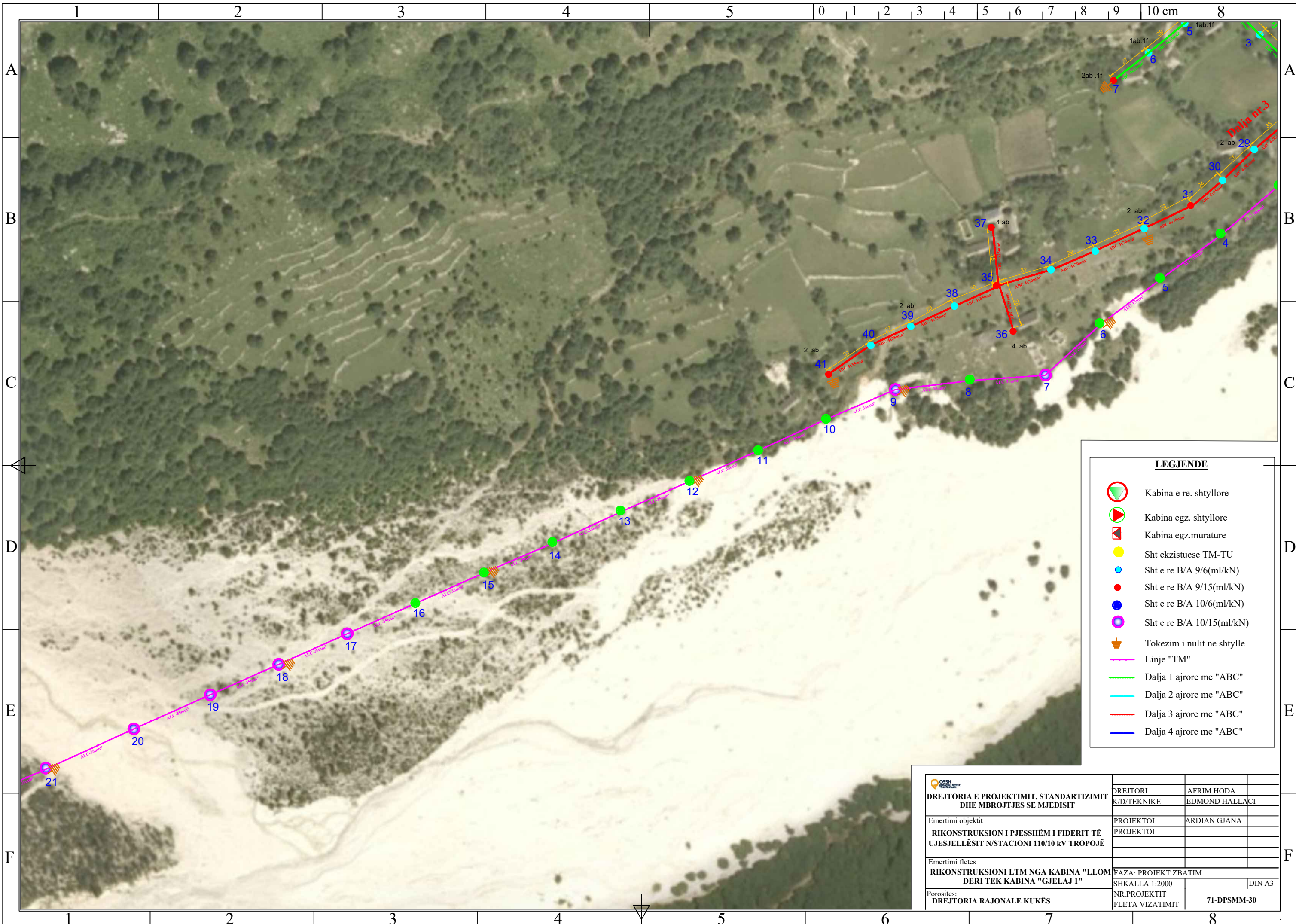

LEGJENDE

- Kabina e re. shtyllore
- Kabina egz. shtyllore
- Kabina egz. murature
- Sht ekzistuese TM-TU
- Sht e re B/A 9/6(ml/kN)
- Sht e re B/A 9/15(ml/kN)
- Sht e re B/A 10/6(ml/kN)
- Sht e re B/A 10/15(ml/kN)
- Tokezim i nultit ne shtylle
- Linje "TM"
- Dalja 1 ajrore me "ABC"
- Dalja 2 ajrore me "ABC"
- Dalja 3 ajrore me "ABC"
- Dalja 4 ajrore me "ABC"

 DREJTORIA E PROJEKTIMIT, STANDARTIZIMIT DHE MBROJTJES SE MJEDISIT	DREJTORI	AFRIM HODA	
	K/D/TEKNIKE	EDMOND HALLACI	
Emertimi objektit	PROJEKTOI	ARDIAN GJANA	
RIKONSTRUKSION I PJESHËM I FIDERIT TË UJESJELLËSIT N/STACIONI 110/10 kV TROPOJË	PROJEKTOI		
Emertimi fletes			
RIKONSTRUKSIONI LTM NGA KABINA "LLOM DERI TEK KABINA "GJELAJ 1"	FAZA: PROJEKT ZBATIM		
Porositës:	SHKALLA 1:2000		DIN A3
DREJTORIA RAJONALE KUKËS	NR.PROJEKTIT		
	FLETA VIZATIMIT	71-DPSMM-30	

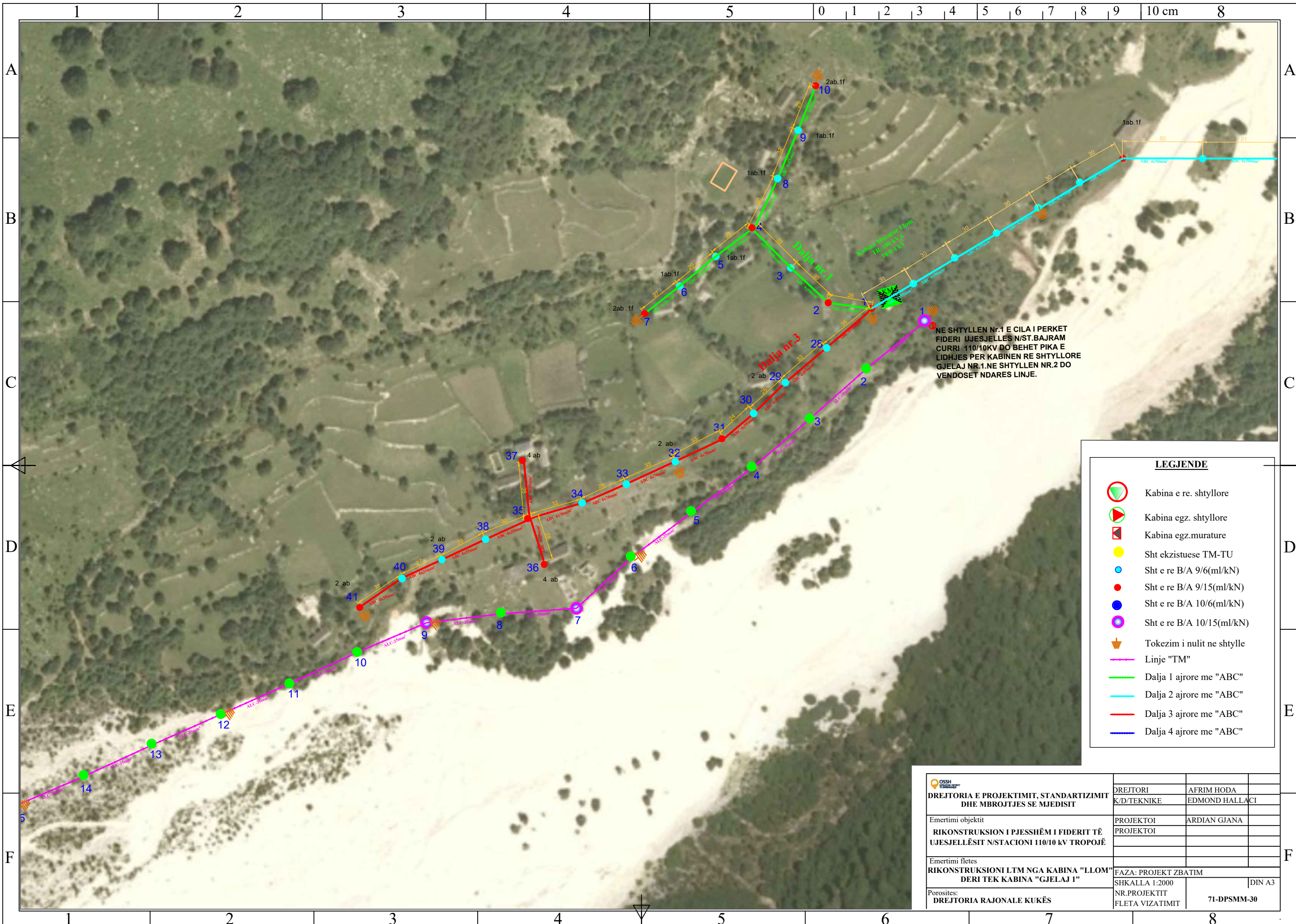

NE SHTYLLEN NR.1 E CILA I PERKET FIDERI UJESJELLES N/ST.BAJRAM CURRI 110/10KV DO BEHET PIKA E LIDHJES PER KABINEN RE SHTYLLORE GJELAJ NR.1.NE SHTYLLEN NR.2 DO VENDOSET NDARES LINJE.

LEGJENDE

- Kabina e re. shtyllore
- Kabina egz. shtyllore
- Kabina egz.murature
- Sht ekzistuese TM-TU
- Sht e re B/A 9/6(ml/kN)
- Sht e re B/A 9/15(ml/kN)
- Sht e re B/A 10/6(ml/kN)
- Sht e re B/A 10/15(ml/kN)
- Tokezim i nulit ne shtylle
- Linje "TM"
- Dalja 1 ajrore me "ABC"
- Dalja 2 ajrore me "ABC"
- Dalja 3 ajrore me "ABC"
- Dalja 4 ajrore me "ABC"

DREJTORIA E PROJEKTIMIT, STANDARTIZIMIT DHE MBROJTJES SE MJEDISIT	DREJTORI	AFRIM HODA
	K/D/TEKNIKE	EDMOND HALLACI
Emertimi objektit	PROJEKTOI	ARDIAN GJANA
	PROJEKTOI	
Emertimi fletes	FAZA: PROJEKT ZBATIM	
	SHKALLA 1:2000	
Porositës:	NR.PROJEKTTIT	DIN A3
	DREJTORIA RAJONALE KUKËS	FLETA VIZATIMIT
		71-DPSMM-30

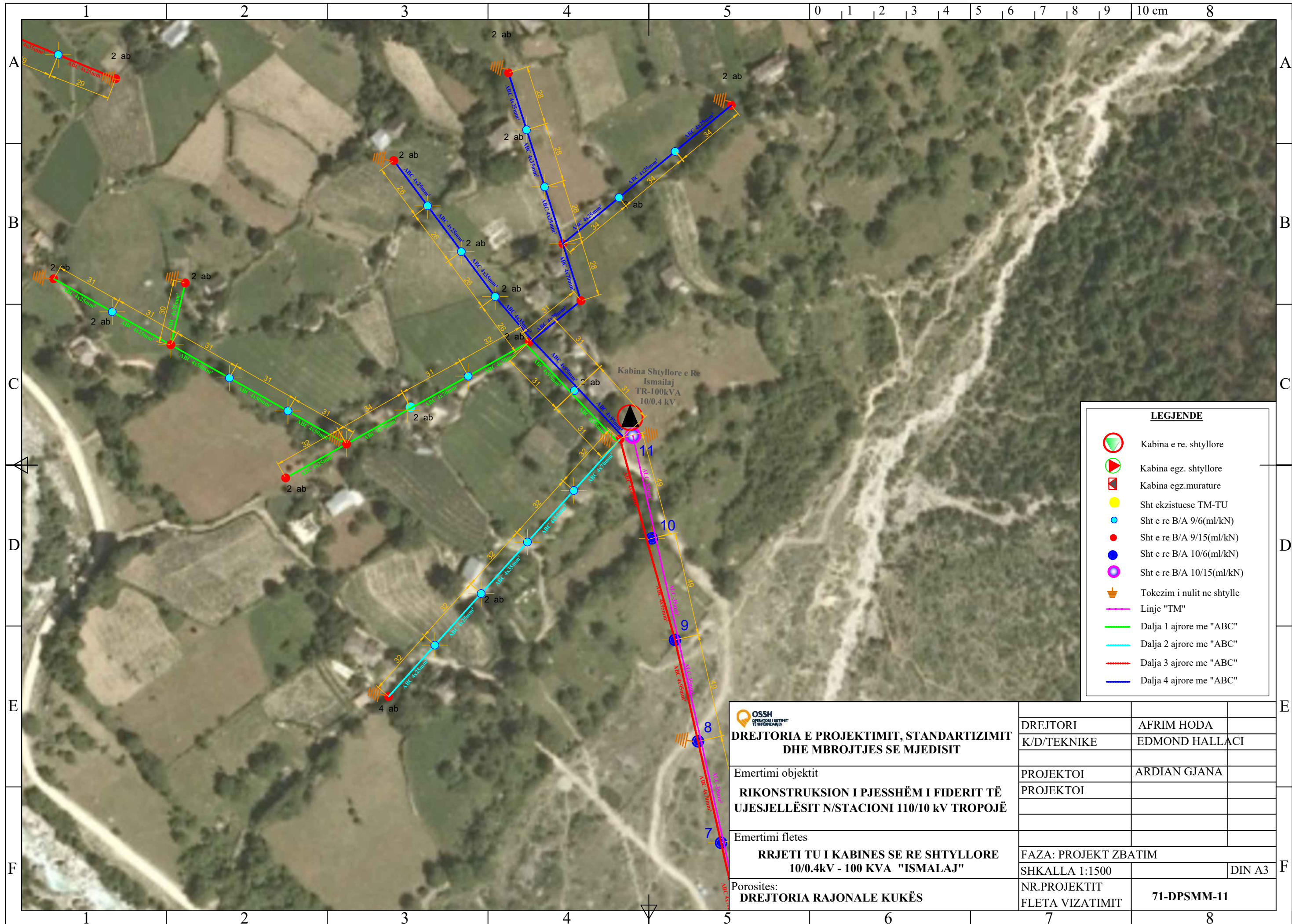

LEGENDE

- Kabina e re. shtyllore
- Kabina egz. shtyllore
- Kabina egz. murature
- Sht ekzistuese TM-TU
- Sht e re B/A 9/6(ml/kN)
- Sht e re B/A 9/15(ml/kN)
- Sht e re B/A 10/6(ml/kN)
- Sht e re B/A 10/15(ml/kN)
- Tokezim i nultit ne shtylle
- Linje "TM"
- Dalja 1 ajrore me "ABC"
- Dalja 2 ajrore me "ABC"
- Dalja 3 ajrore me "ABC"
- Dalja 4 ajrore me "ABC"

DREJTORIA E PROJEKTIMIT, STANDARTIZIMIT DHE MBROJTJES SE MJEDISIT	DREJTORI	AFRIM HODA
	K/D/TEKNIKE	EDMOND HALLACI
Emertimi objektit RIKONSTRUKSION I PJESHËM I FIDERIT TË UJESJELLËSIT N/STACIONI 110/10 kV TROPOJË	PROJEKTOI	ARDIAN GJANA
	PROJEKTOI	
Emertimi fletes RRJETI TU I KABINES SE RE SHTYLLORE 10/0.4kV - 100 KVA "ISMALAJ"	FAZA: PROJEKT ZBATIM	
	SHKALLA 1:1500	DIN A3
Porosites: DREJTORIA RAJONALE KUKËS	NR.PROJEKTIT	71-DPSMM-11
	FLETA VIZATIMIT	

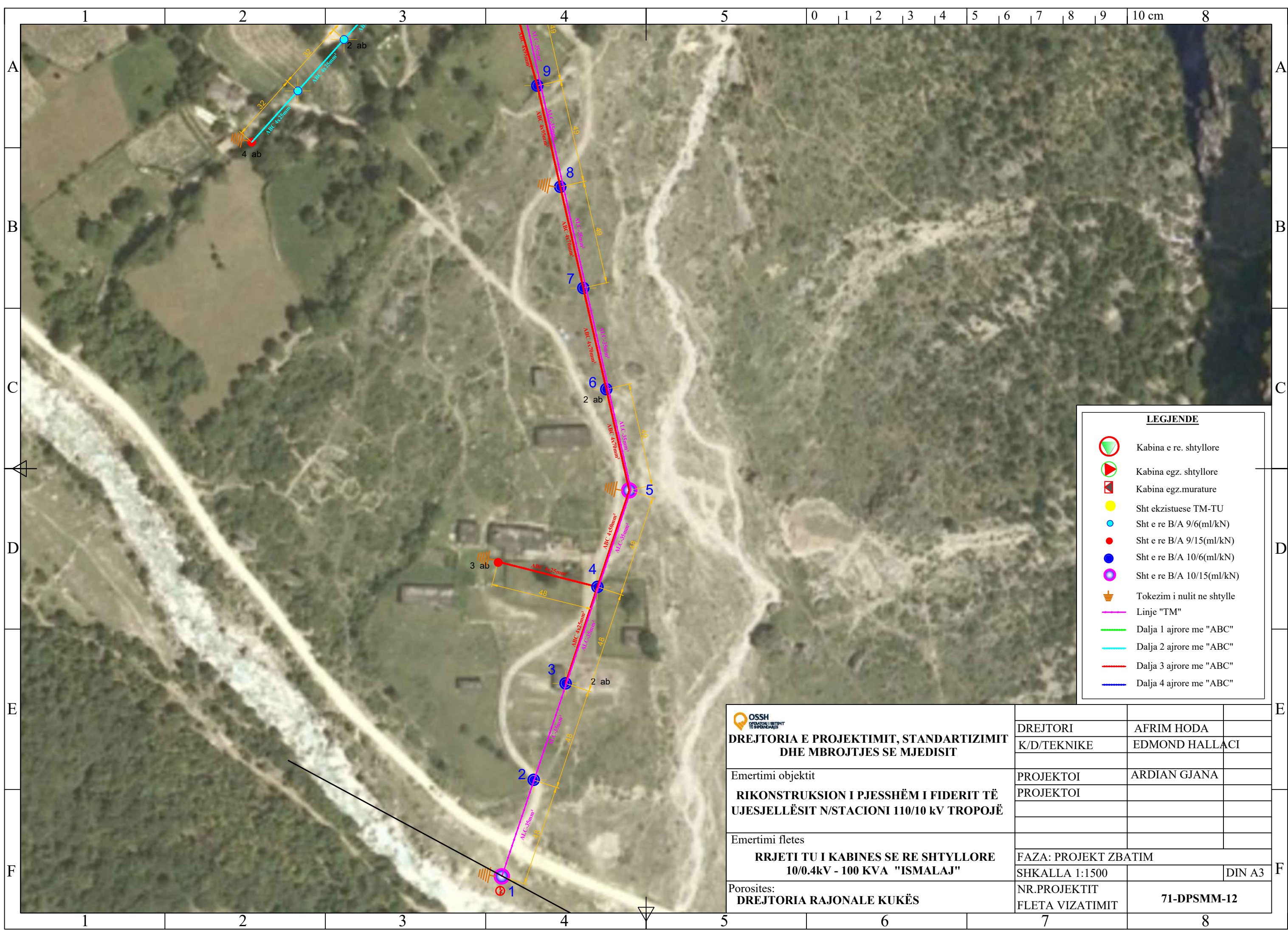

LEGJENDE

- Kabina e re. shtyllore
- Kabina egz. shtyllore
- Kabina egz. murature
- Sht ekzistuese TM-TU
- Sht e re B/A 9/6(ml/kN)
- Sht e re B/A 9/15(ml/kN)
- Sht e re B/A 10/6(ml/kN)
- Sht e re B/A 10/15(ml/kN)
- Tokezim i nulit ne shtylle
- Linje "TM"
- Dalja 1 ajrore me "ABC"
- Dalja 2 ajrore me "ABC"
- Dalja 3 ajrore me "ABC"
- Dalja 4 ajrore me "ABC"

DREJTORIA E PROJEKTIMIT, STANDARTIZIMIT DHE MBROJTJES SE MJEDISIT	DREJTORI	AFRIM HODA
	K/D/TEKNIKE	EDMOND HALLACI
Emertimi objektit RIKONSTRUKSION I PJESHËM I FIDERIT TË UJESJELLËSIT N/STACIONI 110/10 kV TROPOJË	PROJEKTOI	ARDIAN GJANA
	PROJEKTOI	
Emertimi fletes RRJETI TU I KABINES SE RE SHTYLLORE 10/0.4kV - 100 KVA "ISMALAJ"	FAZA: PROJEKT ZBATIM	
	SHKALLA 1:1500	DIN A3
	NR.PROJEKTIT	71-DPSMM-12
Porosites: DREJTORIA RAJONALE KUKËS	FLETA VIZATIMIT	

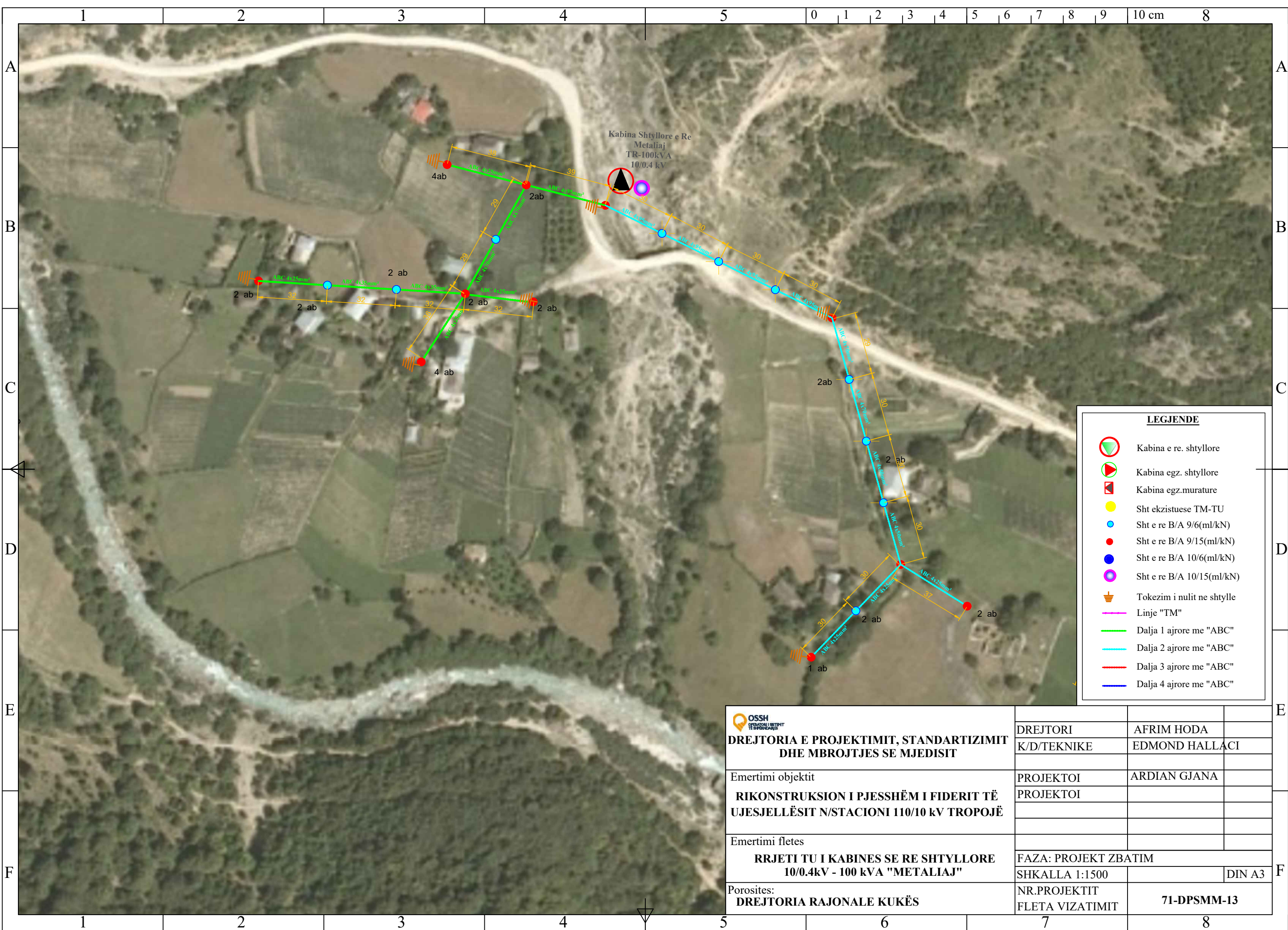

LEGJENDE

- Kabina e re. shtyllore
- Kabina egz. shtyllore
- Kabina egz. murature
- Sht ekzistuese TM-TU
- Sht e re B/A 9/6(ml/kN)
- Sht e re B/A 9/15(ml/kN)
- Sht e re B/A 10/6(ml/kN)
- Sht e re B/A 10/15(ml/kN)
- Tokezim i nulit ne shtylle
- Linje "TM"
- Dalja 1 ajrore me "ABC"
- Dalja 2 ajrore me "ABC"
- Dalja 3 ajrore me "ABC"
- Dalja 4 ajrore me "ABC"

DREJTORIA E PROJEKTIMIT, STANDARTIZIMIT DHE MBROJTJES SE MJEDISIT	DREJTORI	AFRIM HODA
	K/D/TEKNIKE	EDMOND HALLACI
Emertimi objektit RIKONSTRUKSION I PJESHËM I FIDERIT TË UJESJELLËSIT N/STACIONI 110/10 kV TROPOJË	PROJEKTOI	ARDIAN GJANA
	PROJEKTOI	
Emertimi fletes RRJETI TU I KABINES SE RE SHTYLLORE 10/0.4kV - 100 kVA "METALIAJ"	FAZA: PROJEKT ZBATIM	
	SHKALLA 1:1500	DIN A3
Porosites: DREJTORIA RAJONALE KUKËS	NR.PROJEKTIT FLETA VIZATIMIT	71-DPSMM-13

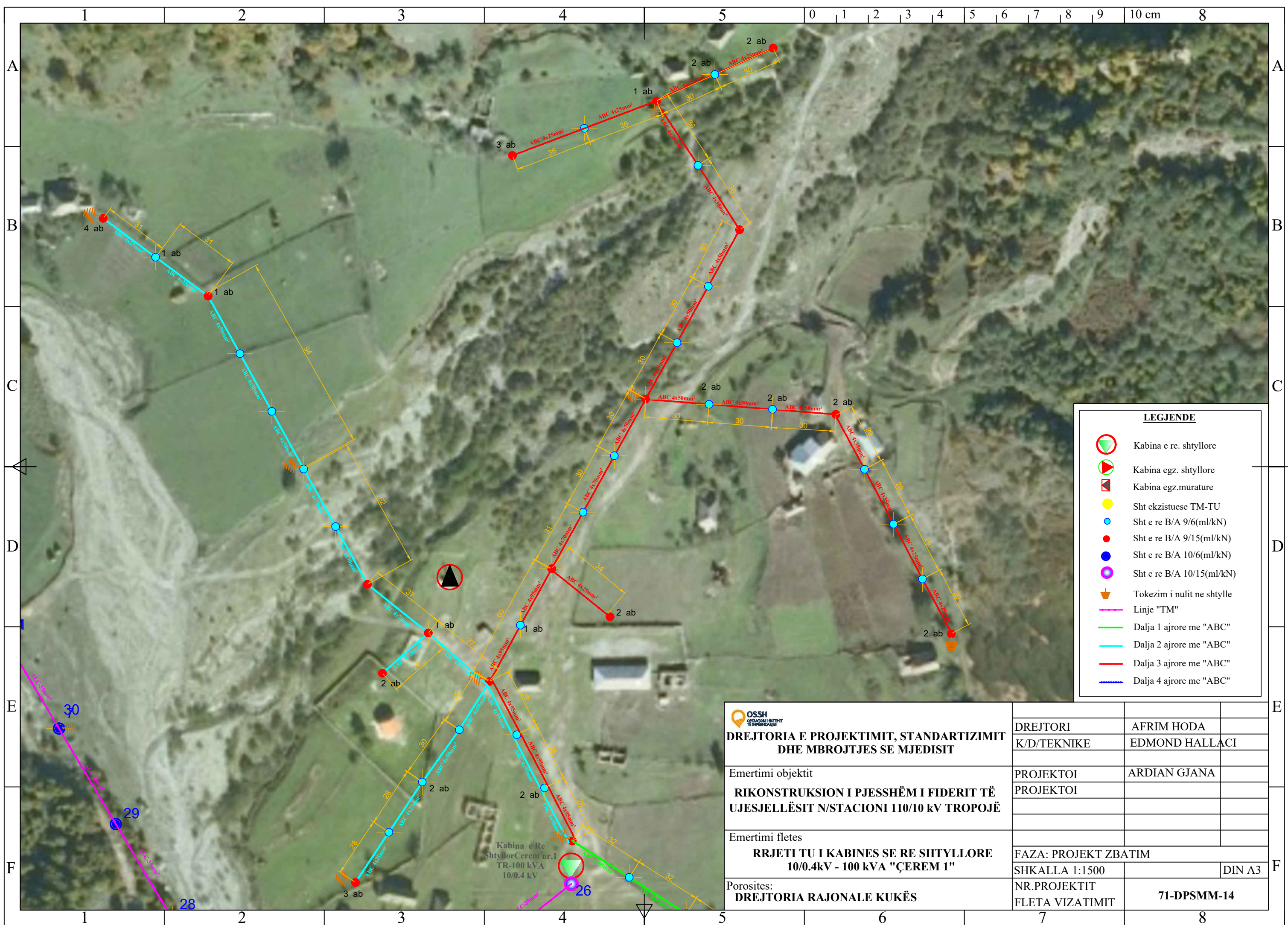

LEGJENDE

- Kabina e re. shtyllore
- Kabina egz. shtyllore
- Kabina egz. murature
- Sht ekzistuese TM-TU
- Sht e re B/A 9/6(ml/kN)
- Sht e re B/A 9/15(ml/kN)
- Sht e re B/A 10/6(ml/kN)
- Sht e re B/A 10/15(ml/kN)
- Tokezim i nultit ne shtylle
- Linje "TM"
- Dalja 1 ajrore me "ABC"
- Dalja 2 ajrore me "ABC"
- Dalja 3 ajrore me "ABC"
- Dalja 4 ajrore me "ABC"

DREJTORIA E PROJEKTIMIT, STANDARTIZIMIT DHE MBROJTJES SE MJEDISIT	DREJTORI	AFRIM HODA
	K/D/TEKNIKE	EDMOND HALLACI
Emertimi objektit RIKONSTRUKSION I PJESHËM I FIDERIT TË UJESJELLËSIT N/STACIONI 110/10 kV TROPOJË	PROJEKTOI	ARDIAN GJANA
	PROJEKTOI	
Emertimi fletes RRJETI TU I KABINES SE RE SHTYLLORE 10/0.4kV - 100 kVA "ÇEREM 1"	FAZA: PROJEKT ZBATIM	
	SHKALLA 1:1500	DIN A3
Porositet: DREJTORIA RAJONALE KUKËS	NR.PROJEKTIT FLETA VIZATIMIT	71-DPSMM-14

Kabina e Re Shtyllor Cerem nr.1
TR-100 kVA
10/0.4 kV

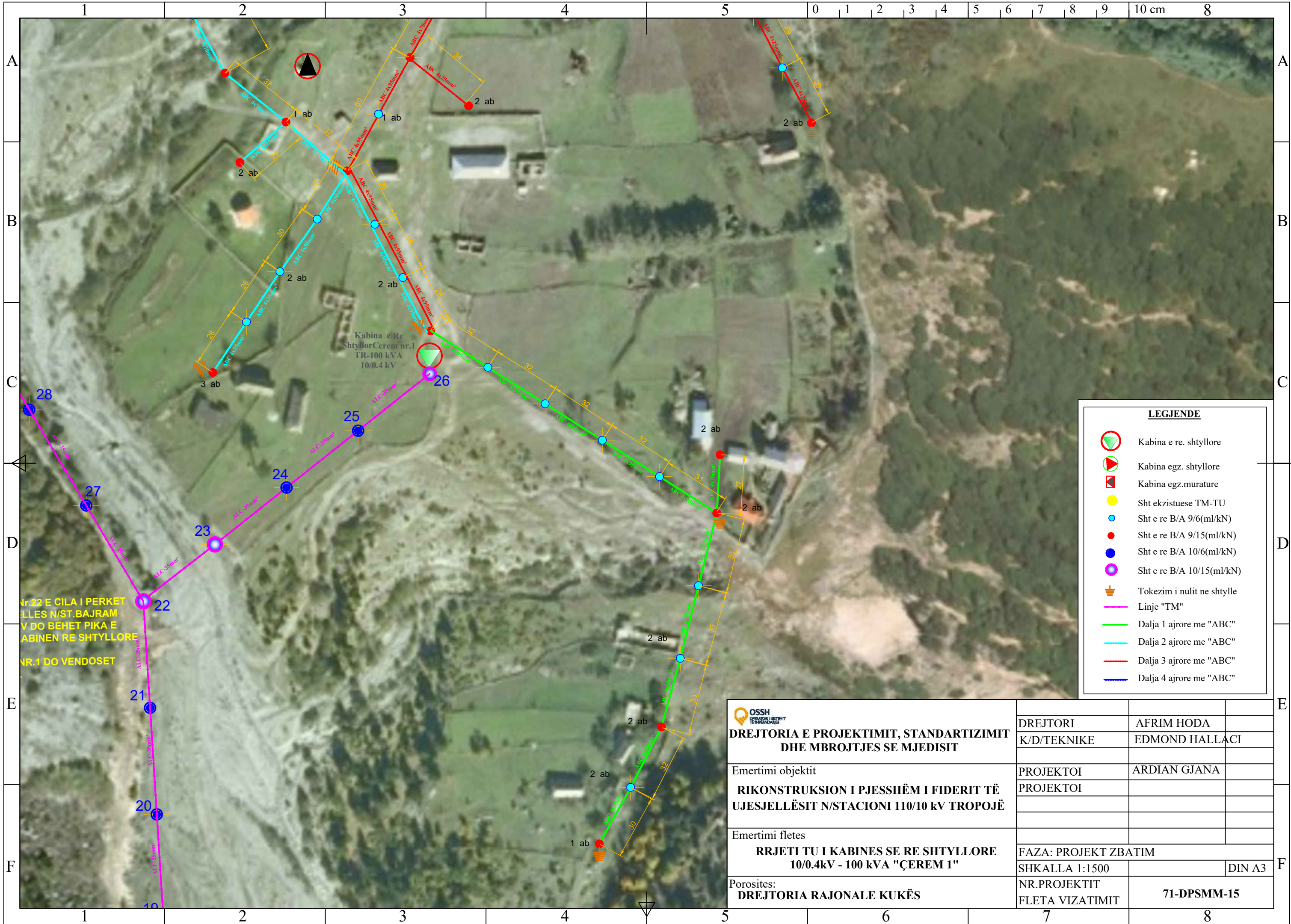

LEGJENDE

- Kabina e re. shtyllore
- Kabina egz. shtyllore
- Kabina egz. murature
- Sht ekzistuese TM-TU
- Sht e re B/A 9/6(ml/kN)
- Sht e re B/A 9/15(ml/kN)
- Sht e re B/A 10/6(ml/kN)
- Sht e re B/A 10/15(ml/kN)
- Tokezim i nudit ne shtylle
- Linje "TM"
- Dalja 1 ajrore me "ABC"
- Dalja 2 ajrore me "ABC"
- Dalja 3 ajrore me "ABC"
- Dalja 4 ajrore me "ABC"

Nr.22 E CILA I PERKET LLES N/ST.BAJRAM V DO BEHET PIKA E ABINEN RE SHTYLLORE NR.1 DO VENDOSET

DREJTORIA E PROJEKTIMIT, STANDARTIZIMIT DHE MBROJTJES SE MJEDISIT	DREJTORI	AFRIM HODA
	K/D/TEKNIKE	EDMOND HALLACI
Emertimi objektit RIKONSTRUKSION I PJESHËM I FIDERIT TË UJESJELLËSIT N/STACIONI 110/10 kV TROPOJË	PROJEKTOI	ARDIAN GJANA
	PROJEKTOI	
Emertimi fletes RRJETI TU I KABINES SE RE SHTYLLORE 10/0.4kV - 100 kVA "ÇEREM 1"	FAZA: PROJEKT ZBATIM	
	SHKALLA 1:1500	DIN A3
Porosites: DREJTORIA RAJONALE KUKËS	NR.PROJEKTIT	71-DPSMM-15
	FLETA VIZATIMIT	

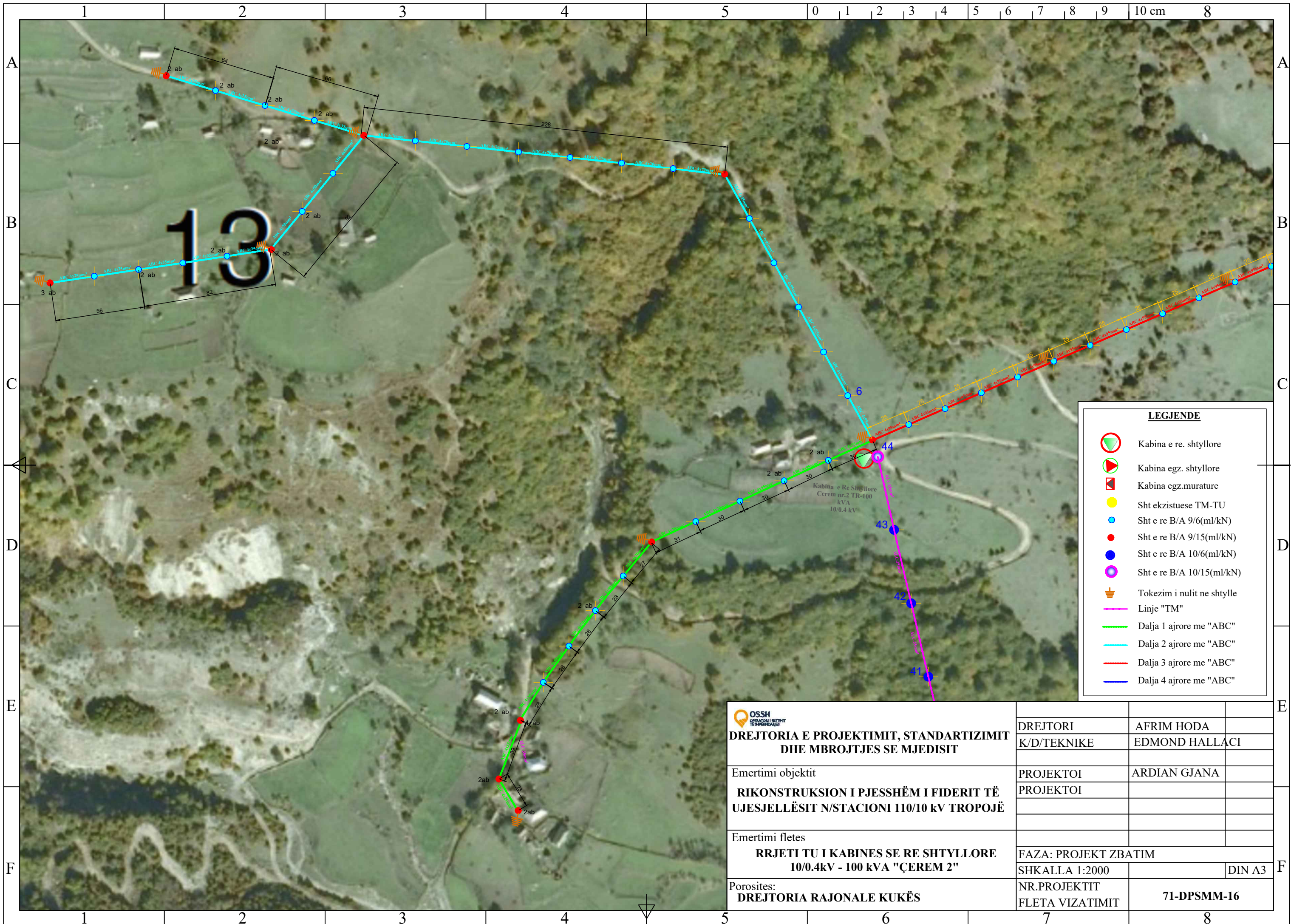

LEGJENDE

- Kabina e re. shtyllore
- Kabina egz. shtyllore
- Kabina egz.murature
- Sht ekzistuese TM-TU
- Sht e re B/A 9/6(ml/kN)
- Sht e re B/A 9/15(ml/kN)
- Sht e re B/A 10/6(ml/kN)
- Sht e re B/A 10/15(ml/kN)
- Tokezim i nulit ne shtylle
- Linje "TM"
- Dalja 1 ajrore me "ABC"
- Dalja 2 ajrore me "ABC"
- Dalja 3 ajrore me "ABC"
- Dalja 4 ajrore me "ABC"

DREJTORIA E PROJEKTIMIT, STANDARTIZIMIT DHE MBROJTJES SE MJEDISIT	DREJTORI	AFRIM HODA	
	K/D/TEKNIKE	EDMOND HALLACI	
Emertimi objektit RIKONSTRUKSION I PJESSHËM I FIDERIT TË UJESJELLËSIT N/STACIONI 110/10 kV TROPOJË	PROJEKTOI	ARDIAN GJANA	
	PROJEKTOI		
Emertimi fletes RRJETI TU I KABINES SE RE SHTYLLORE 10/0.4kV - 100 kVA "ÇEREM 2"	FAZA: PROJEKT ZBATIM		
	SHKALLA 1:2000		DIN A3
	NR.PROJEKTIT FLETA VIZATIMIT	71-DPSMM-16	

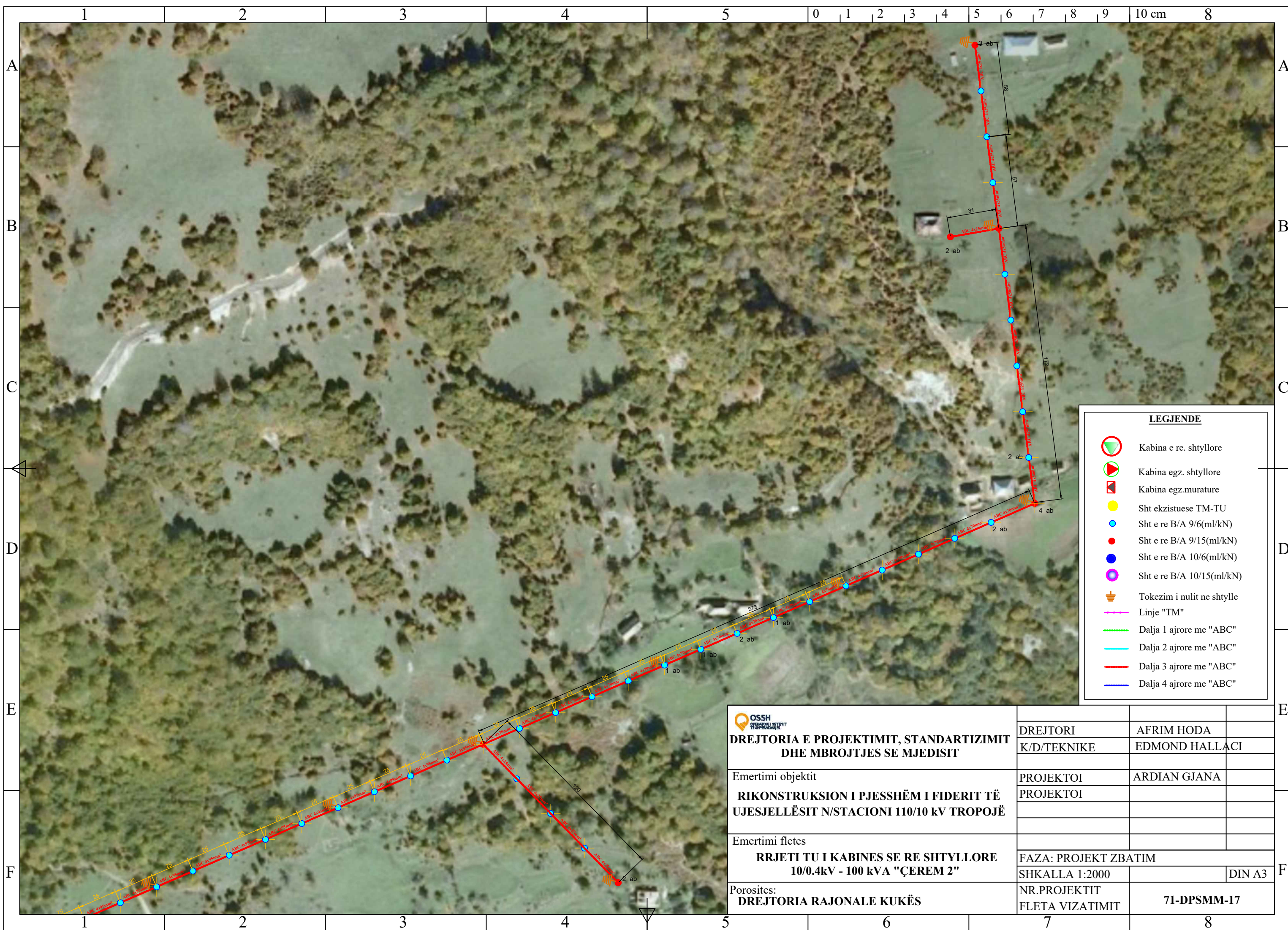

LEGJENDE

- Kabina e re. shtyllore
- Kabina egz. shtyllore
- Kabina egz. murature
- Sht ekzistuese TM-TU
- Sht e re B/A 9/6(ml/kN)
- Sht e re B/A 9/15(ml/kN)
- Sht e re B/A 10/6(ml/kN)
- Sht e re B/A 10/15(ml/kN)
- Tokezim i nulit ne shtylle
- Linje "TM"
- Dalja 1 ajrore me "ABC"
- Dalja 2 ajrore me "ABC"
- Dalja 3 ajrore me "ABC"
- Dalja 4 ajrore me "ABC"

OSSH
OPERACIONI RRENTIT
TE RR-NDARJES

**DREJTORIA E PROJEKTIMIT, STANDARTIZIMIT
DHE MBROJTJES SE MJEDISIT**

Emertimi objektit
**RIKONSTRUKSION I PJESHËM I FIDERIT TË
UJESJELLËSIT N/STACIONI 110/10 kV TROPOJË**

Emertimi fletes
**RRJETI TU I KABINES SE RE SHTYLLORE
10/0.4kV - 100 kVA "ÇEREM 2"**

Porosites:
DREJTORIA RAJONALE KUKËS

DREJTORI	AFRIM HODA	
K/D/TEKNIKE	EDMOND HALLACI	
PROJEKTOI	ARDIAN GJANA	
PROJEKTOI		
FAZA: PROJEKT ZBATIM		
SHKALLA 1:2000		DIN A3
NR.PROJEKTIT FLETA VIZATIMIT	71-DPSMM-17	

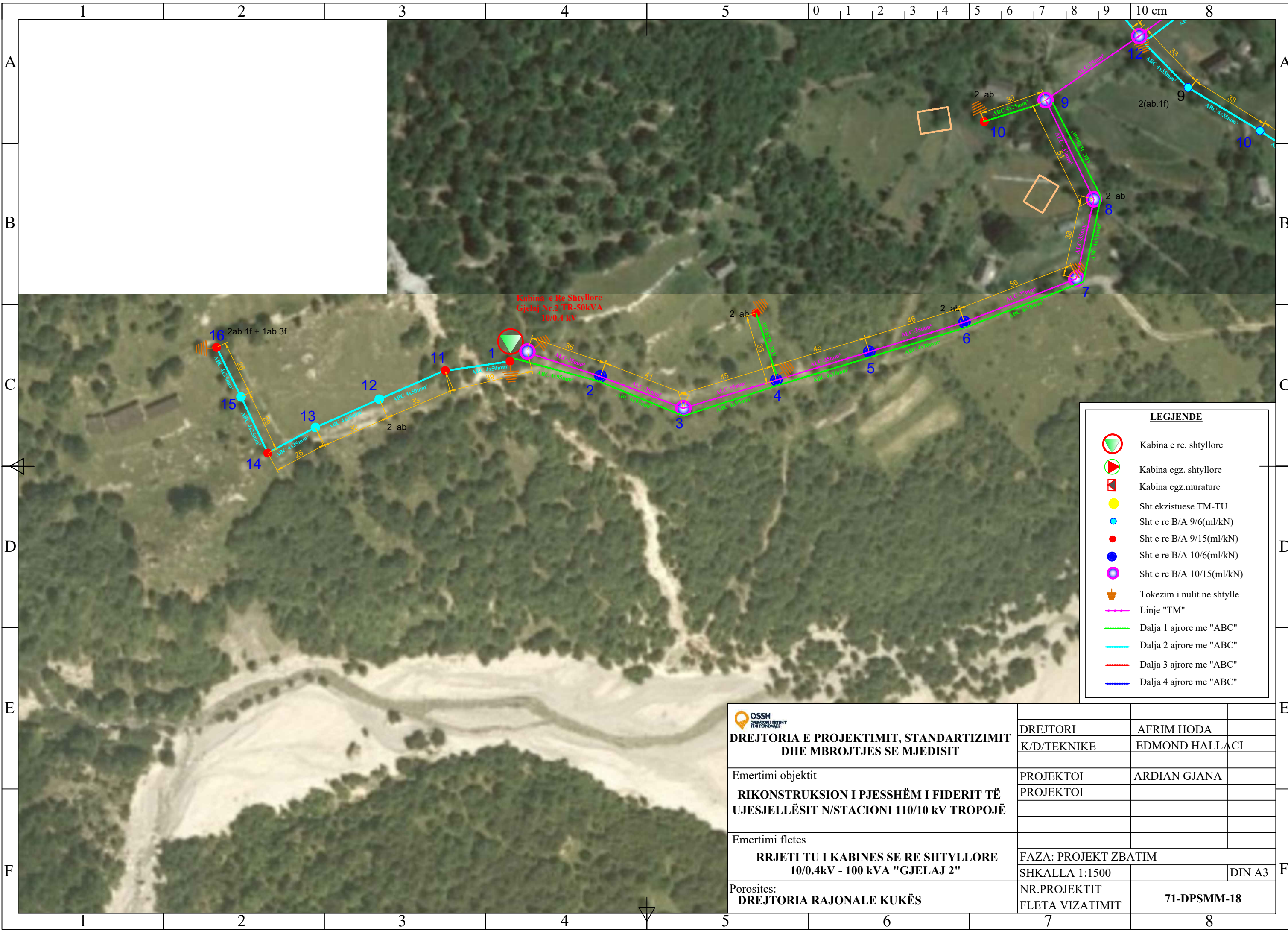

LEGJENDE

- Kabina e re. shtyllore
- Kabina egz. shtyllore
- Kabina egz. murature
- Sht ekzistuese TM-TU
- Sht e re B/A 9/6(ml/kN)
- Sht e re B/A 9/15(ml/kN)
- Sht e re B/A 10/6(ml/kN)
- Sht e re B/A 10/15(ml/kN)
- Tokezim i nudit ne shtylle
- Linje "TM"
- Dalja 1 ajrore me "ABC"
- Dalja 2 ajrore me "ABC"
- Dalja 3 ajrore me "ABC"
- Dalja 4 ajrore me "ABC"

DREJTORIA E PROJEKTIMIT, STANDARTIZIMIT DHE MBROJTJES SE MJEDISIT	DREJTORI	AFRIM HODA	
	K/D/TEKNIKE	EDMOND HALLACI	
Emertimi objektit RIKONSTRUKSION I PJESHËM I FIDERIT TË UJESJELLËSIT N/STACIONI 110/10 kV TROPOJË	PROJEKTOI	ARDIAN GJANA	
	PROJEKTOI		
Emertimi fletes RRJETI TU I KABINES SE RE SHTYLLLORE 10/0.4kV - 100 kVA "GJELAJ 2"	FAZA: PROJEKT ZBATIM		
	SHKALLA 1:1500		DIN A3
	NR.PROJEKTIT	71-DPSMM-18	
Porosites: DREJTORIA RAJONALE KUKËS	FLETA VIZATIMIT		

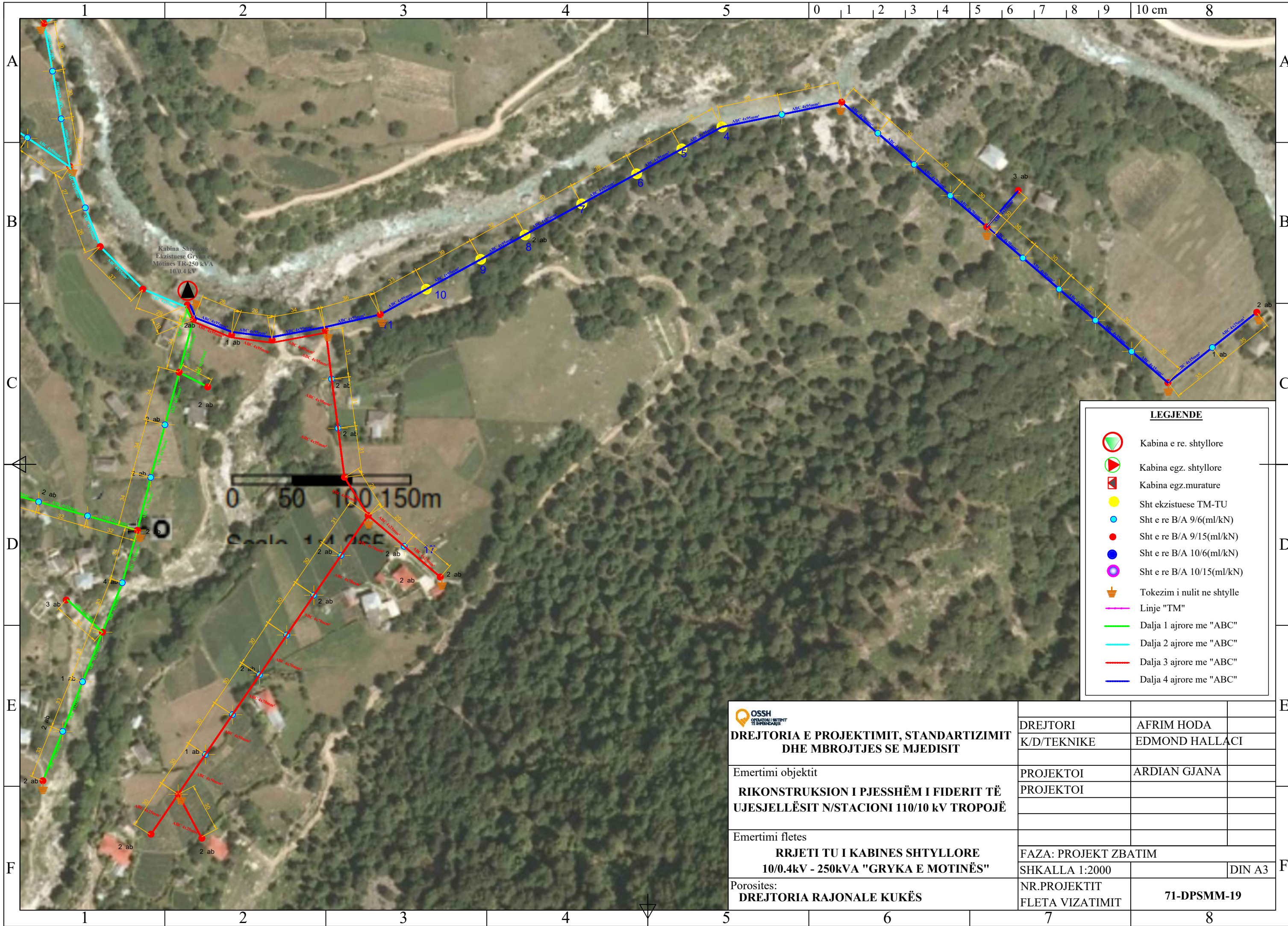

Kabina Shtyllore
Ekzistuese Gryka e
Motines TR-250 kVA
10/0.4 kV

0 50 100 150m
Scale 1:1000

LEGJENDE

- Kabina e re. shtyllore
- Kabina egz. shtyllore
- Kabina egz. murature
- Sht ekzistuese TM-TU
- Sht e re B/A 9/6(ml/kN)
- Sht e re B/A 9/15(ml/kN)
- Sht e re B/A 10/6(ml/kN)
- Sht e re B/A 10/15(ml/kN)
- Tokezim i nulit ne shtylle
- Linje "TM"
- Dalja 1 ajrore me "ABC"
- Dalja 2 ajrore me "ABC"
- Dalja 3 ajrore me "ABC"
- Dalja 4 ajrore me "ABC"

DREJTORIA E PROJEKTIMIT, STANDARTIZIMIT DHE MBROJTJES SE MJEDISIT	DREJTORI	AFRIM HODA	
	K/D/TEKNIKE	EDMOND HALLACI	
Emertimi objektit RIKONSTRUKSION I PJESHËM I FIDERIT TË UJESJELLËSIT N/STACIONI 110/10 kV TROPOJË	PROJEKTOI	ARDIAN GJANA	
	PROJEKTOI		
Emertimi fletes RRJETI TU I KABINES SHTYLLORE 10/0.4kV - 250kVA "GRYKA E MOTINËS"	FAZA: PROJEKT ZBATIM		
	SHKALLA 1:2000		DIN A3
Porosites: DREJTORIA RAJONALE KUKËS	NR.PROJEKTIT	71-DPSMM-19	
	FLETA VIZATIMIT		

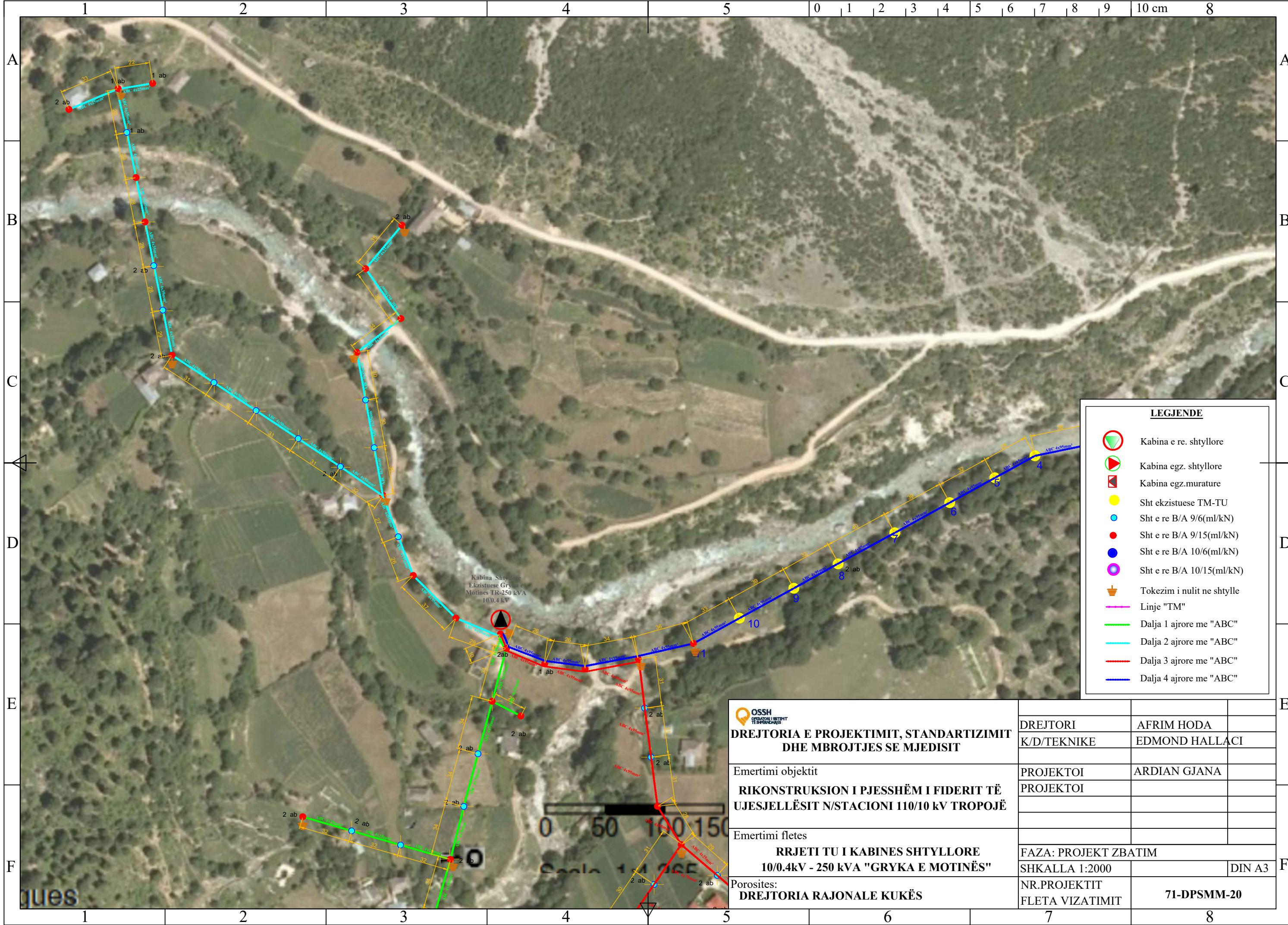

LEGJENDE

- Kabina e re. shtyllore
- Kabina egz. shtyllore
- Kabina egz. murature
- Sht ekzistuese TM-TU
- Sht e re B/A 9/6(ml/kN)
- Sht e re B/A 9/15(ml/kN)
- Sht e re B/A 10/6(ml/kN)
- Sht e re B/A 10/15(ml/kN)
- Tokezim i nulit ne shtylle
- Linje "TM"
- Dalja 1 ajrore me "ABC"
- Dalja 2 ajrore me "ABC"
- Dalja 3 ajrore me "ABC"
- Dalja 4 ajrore me "ABC"

DREJTORIA E PROJEKTIMIT, STANDARTIZIMIT DHE MBROJTJES SE MJEDISIT	DREJTORI	AFRIM HODA
	K/D/TEKNIKE	EDMOND HALLACI
Emertimi objektit RIKONSTRUKSION I PJESHËM I FIDERIT TË UJESJELLËSIT N/STACIONI 110/10 kV TROPOJË	PROJEKTOI	ARDIAN GJANA
	PROJEKTOI	
Emertimi fletes RRJETI TU I KABINES SHTYLLORE 10/0.4kV - 250 kVA "GRYKA E MOTINËS"	FAZA: PROJEKT ZBATIM	
	SHKALLA 1:2000	DIN A3
Porositet: DREJTORIA RAJONALE KUKËS	NR.PROJEKTIT	71-DPSMM-20
	FLETA VIZATIMIT	

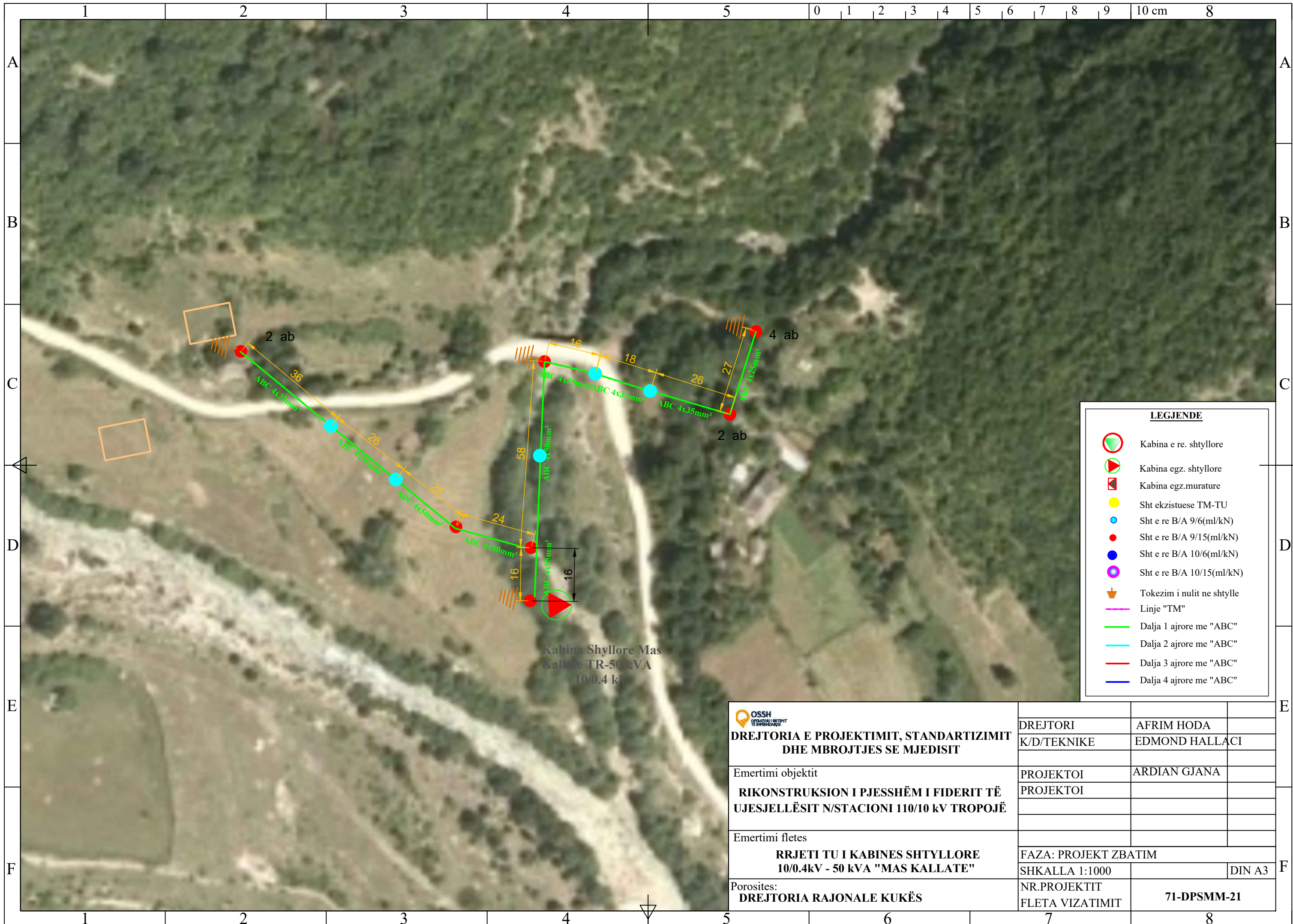

LEGJENDE

- Kabina e re. shtyllore
- Kabina egz. shtyllore
- Kabina egz. murature
- Sht ekzistuese TM-TU
- Sht e re B/A 9/6(ml/kN)
- Sht e re B/A 9/15(ml/kN)
- Sht e re B/A 10/6(ml/kN)
- Sht e re B/A 10/15(ml/kN)
- Tokezim i nudit ne shtylle
- Linje "TM"
- Dalja 1 ajrore me "ABC"
- Dalja 2 ajrore me "ABC"
- Dalja 3 ajrore me "ABC"
- Dalja 4 ajrore me "ABC"

DREJTORIA E PROJEKTIMIT, STANDARTIZIMIT DHE MBROJTJES SE MJEDISIT	DREJTORI	AFRIM HODA
	K/D/TEKNIKE	EDMOND HALLACI
Emertimi objektit RIKONSTRUKSION I PJESSHËM I FIDERIT TË UJESJELLËSIT N/STACIONI 110/10 kV TROPOJË	PROJEKTOI	ARDIAN GJANA
	PROJEKTOI	
Emertimi fletes RRJETI TU I KABINES SHTYLLORE 10/0.4kV - 50 kVA "MAS KALLATE"	FAZA: PROJEKT ZBATIM	
	SHKALLA 1:1000	DIN A3
Porosites: DREJTORIA RAJONALE KUKËS	NR.PROJEKTIT	71-DPSMM-21
	FLETA VIZATIMIT	

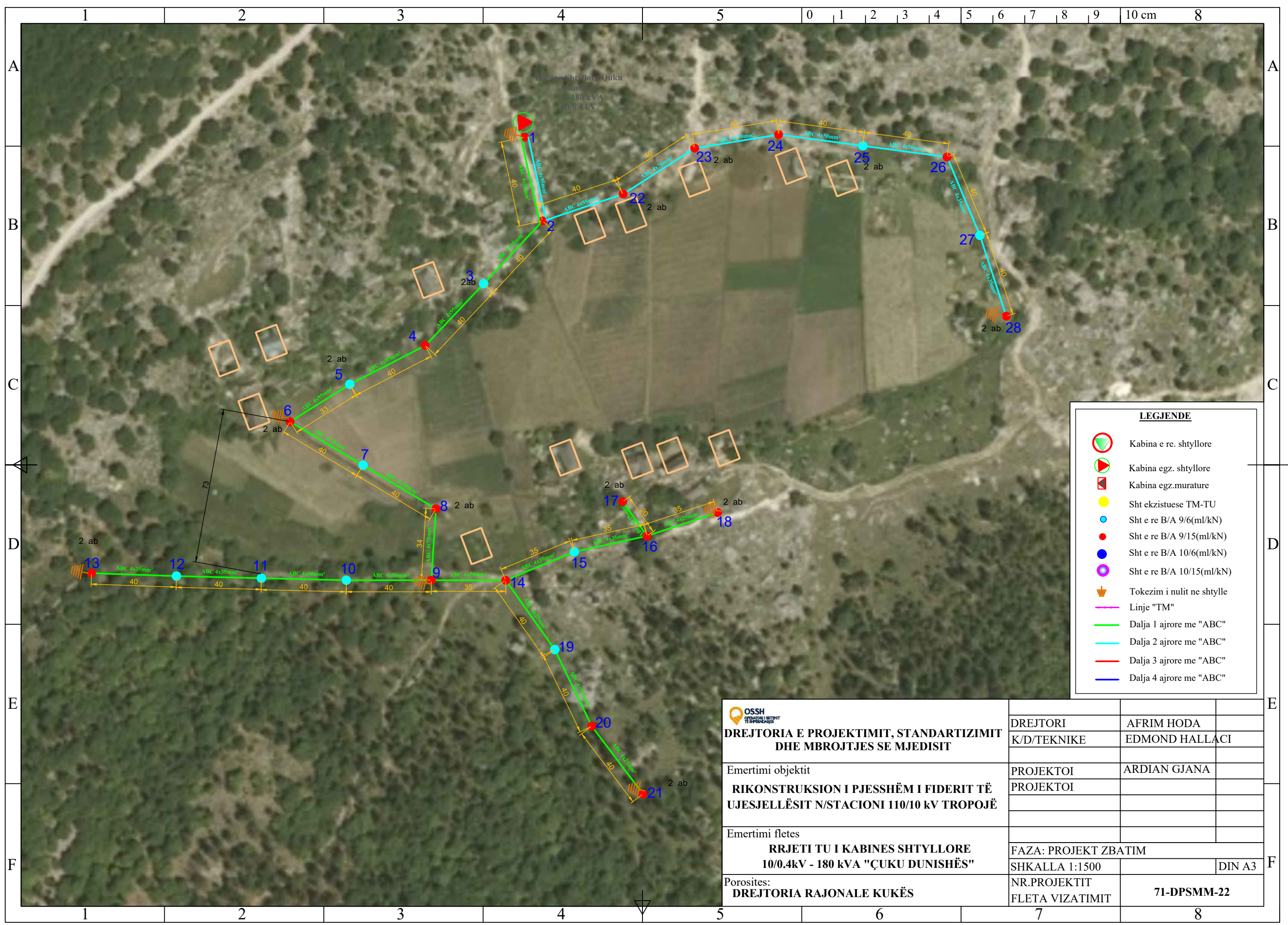

LEGJENDE

- Kabina e re. shtyllore
- Kabina egz. shtyllore
- Kabina egz.murature
- Sht ekzistuese TM-TU
- Sht e re B/A 9/6(ml/kN)
- Sht e re B/A 9/15(ml/kN)
- Sht e re B/A 10/6(ml/kN)
- Sht e re B/A 10/15(ml/kN)
- Tokezim i nulit ne shtylle
- Linje "TM"
- Dalja 1 ajrore me "ABC"
- Dalja 2 ajrore me "ABC"
- Dalja 3 ajrore me "ABC"
- Dalja 4 ajrore me "ABC"

DREJTORIA E PROJEKTIMIT, STANDARTIZIMIT DHE MBROJTJES SE MJEDISIT	DREJTORI	AFRIM HODA	
	K/D/TEKNIKE	EDMOND HALLACI	
Emertimi objektit	PROJEKTOI	ARDIAN GJANA	
RIKONSTRUKSION I PJESHËM I FIDERIT TË UJESJELLËSIT N/STACIONI 110/10 kV TROPOJË	PROJEKTOI		
Emertimi fletes			
RRJETI TU I KABINES SHTYLLORE 10/0.4kV - 180 kVA "ÇUKU DUNISHËS"	FAZA: PROJEKT ZBATIM		
Porositës:	SHKALLA 1:1500		DIN A3
DREJTORIA RAJONALE KUKËS	NR.PROJEKTIT		
	FLETA VIZATIMIT	71-DPSMM-22	

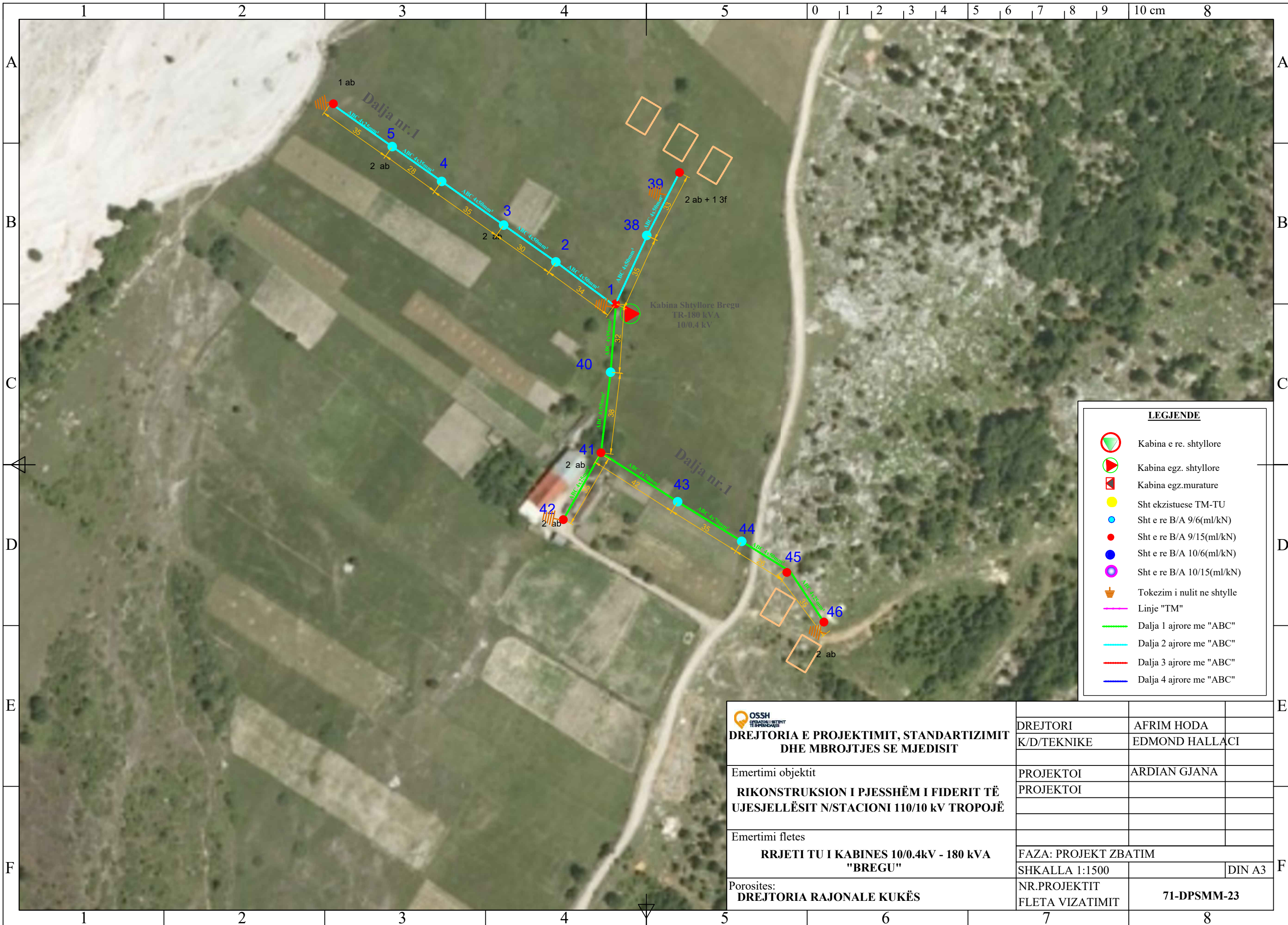

LEGJENDE

- Kabina e re. shtyllore
- Kabina egz. shtyllore
- Kabina egz. murature
- Sht ekzistuese TM-TU
- Sht e re B/A 9/6(ml/kN)
- Sht e re B/A 9/15(ml/kN)
- Sht e re B/A 10/6(ml/kN)
- Sht e re B/A 10/15(ml/kN)
- Tokezim i nudit ne shtylle
- Linje "TM"
- Dalja 1 ajrore me "ABC"
- Dalja 2 ajrore me "ABC"
- Dalja 3 ajrore me "ABC"
- Dalja 4 ajrore me "ABC"

DREJTORIA E PROJEKTIMIT, STANDARTIZIMIT DHE MBROJTJES SE MJEDISIT	DREJTORI	AFRIM HODA
	K/D/TEKNIKE	EDMOND HALLACI
Emertimi objektit RIKONSTRUKSION I PJESHËM I FIDERIT TË UJESJELLËSIT N/STACIONI 110/10 kV TROPOJË	PROJEKTOI	ARDIAN GJANA
	PROJEKTOI	
Emertimi fletes RRJETI TU I KABINES 10/0.4kV - 180 kVA "BREGU"	FAZA: PROJEKT ZBATIM	
	SHKALLA 1:1500	DIN A3
Porosites: DREJTORIA RAJONALE KUKËS	NR.PROJEKTIT	71-DPSMM-23
	FLETA VIZATIMIT	

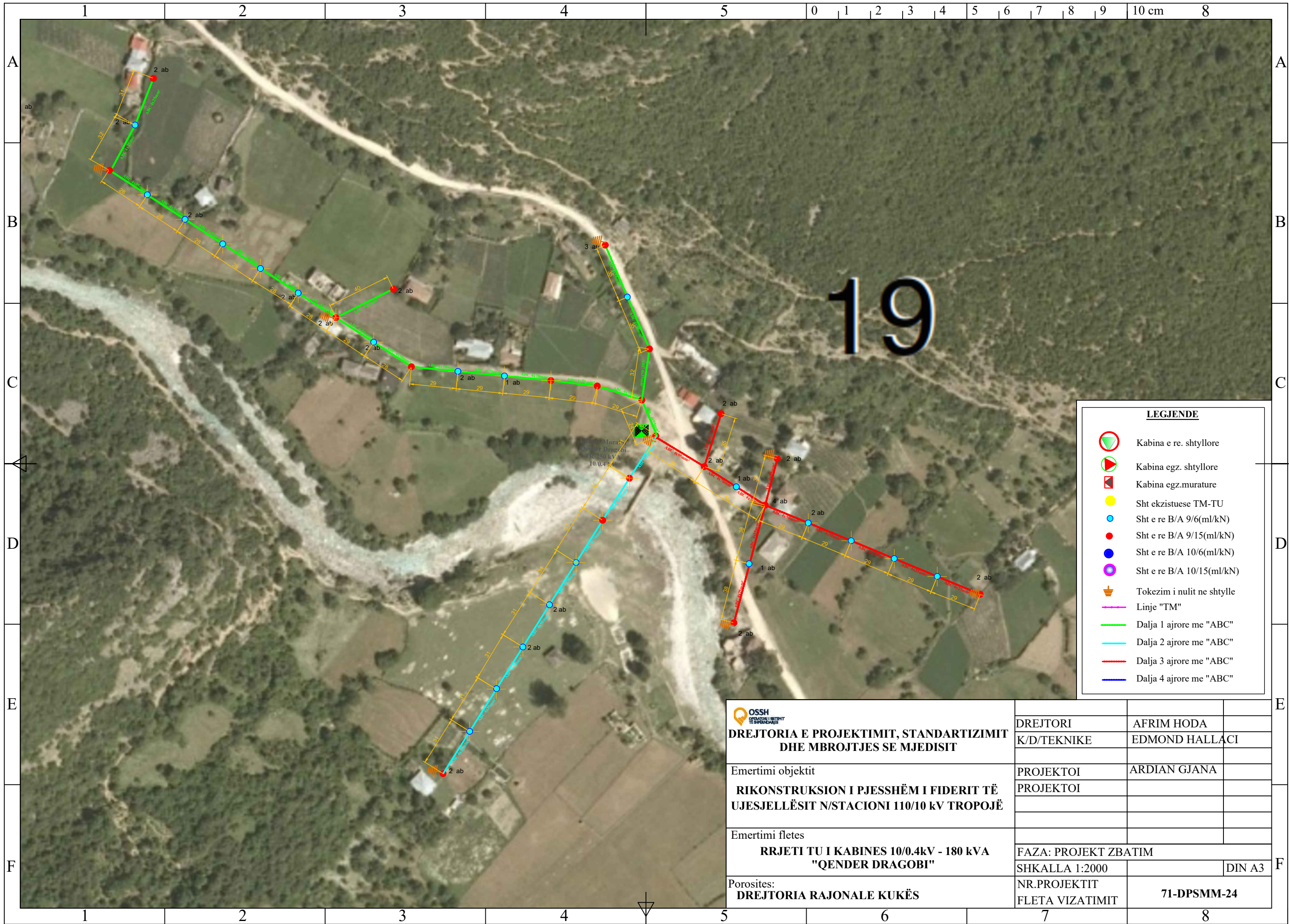

LEGJENDE

- Kabina e re. shtyllore
- Kabina egz. shtyllore
- Kabina egz. murature
- Sht ekzistuese TM-TU
- Sht e re B/A 9/6(ml/kN)
- Sht e re B/A 9/15(ml/kN)
- Sht e re B/A 10/6(ml/kN)
- Sht e re B/A 10/15(ml/kN)
- Tokezim i nult ne shtylle
- Linje "TM"
- Dalja 1 ajrore me "ABC"
- Dalja 2 ajrore me "ABC"
- Dalja 3 ajrore me "ABC"
- Dalja 4 ajrore me "ABC"



**DREJTORIA E PROJEKTIMIT, STANDARTIZIMIT
DHE MBROJTJES SE MJEDISIT**

Emertimi objektit
**RIKONSTRUKSION I PJESSHËM I FIDERIT TË
UJESJELLËSIT N/STACIONI 110/10 kV TROPOJË**

Emertimi fletes
**RRJETI TU I KABINES 10/0.4kV - 180 kVA
"QENDER DRAGOBI"**

Porosites:
DREJTORIA RAJONALE KUKËS

DREJTORI	AFRIM HODA
K/D/TEKNIKE	EDMOND HALLACI
PROJEKTOI	ARDIAN GJANA
PROJEKTOI	
FAZA: PROJEKT ZBATIM	
SHKALLA 1:2000	DIN A3
NR.PROJEKTIT FLETA VIZATIMIT	71-DPSMM-24

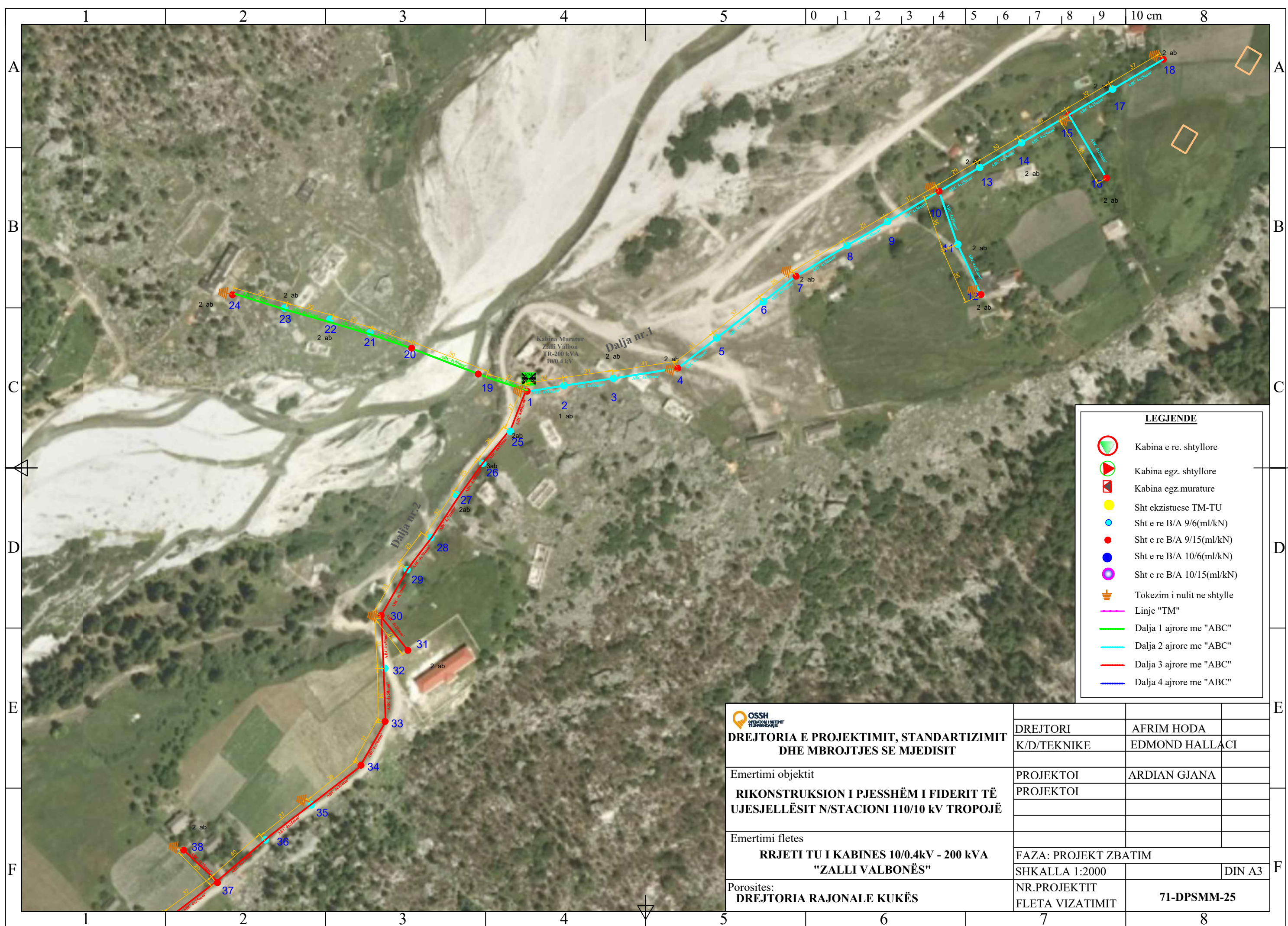

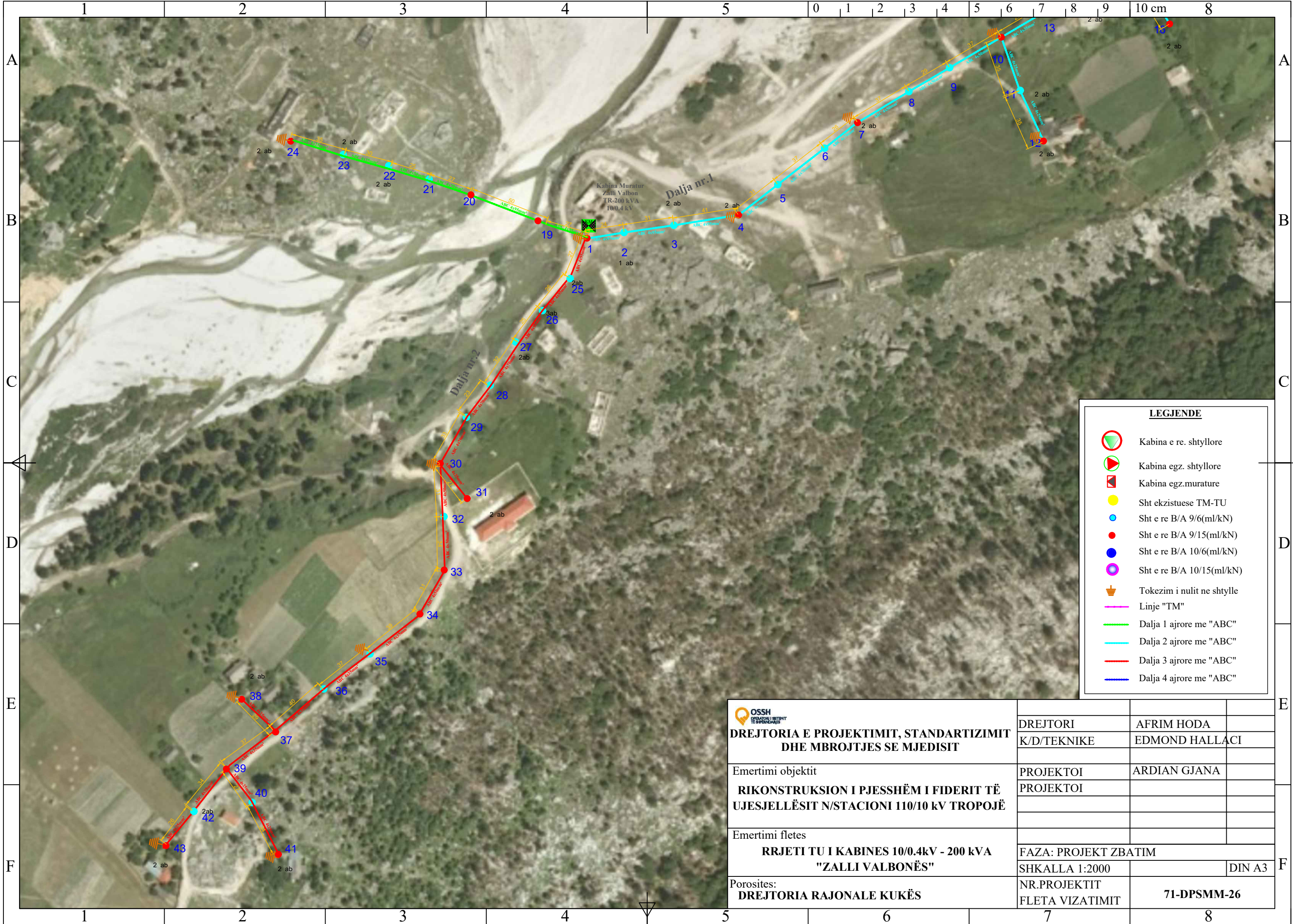

LEGJENDE

- Kabina e re. shtyllore
- Kabina egz. shtyllore
- Kabina egz. murature
- Sht ekzistuese TM-TU
- Sht e re B/A 9/6(ml/kN)
- Sht e re B/A 9/15(ml/kN)
- Sht e re B/A 10/6(ml/kN)
- Sht e re B/A 10/15(ml/kN)
- Tokezim i nulit ne shtylle
- Linje "TM"
- Dalja 1 ajrore me "ABC"
- Dalja 2 ajrore me "ABC"
- Dalja 3 ajrore me "ABC"
- Dalja 4 ajrore me "ABC"

DREJTORIA E PROJEKTIMIT, STANDARTIZIMIT DHE MBROJTJES SE MJEDISIT	DREJTORI	AFRIM HODA
	K/D/TEKNIKE	EDMOND HALLACI
Emertimi objektit RIKONSTRUKSION I PJESHËM I FIDERIT TË UJESJELLËSIT N/STACIONI 110/10 kV TROPOJË	PROJEKTOI	ARDIAN GJANA
	PROJEKTOI	
Emertimi fletes RRJETI TU I KABINES 10/0.4kV - 200 kVA "ZALLI VALBONËS"	FAZA: PROJEKT ZBATIM	
	SHKALLA 1:2000	DIN A3
Porosites: DREJTORIA RAJONALE KUKËS	NR.PROJEKTIT FLETA VIZATIMIT	71-DPSMM-26

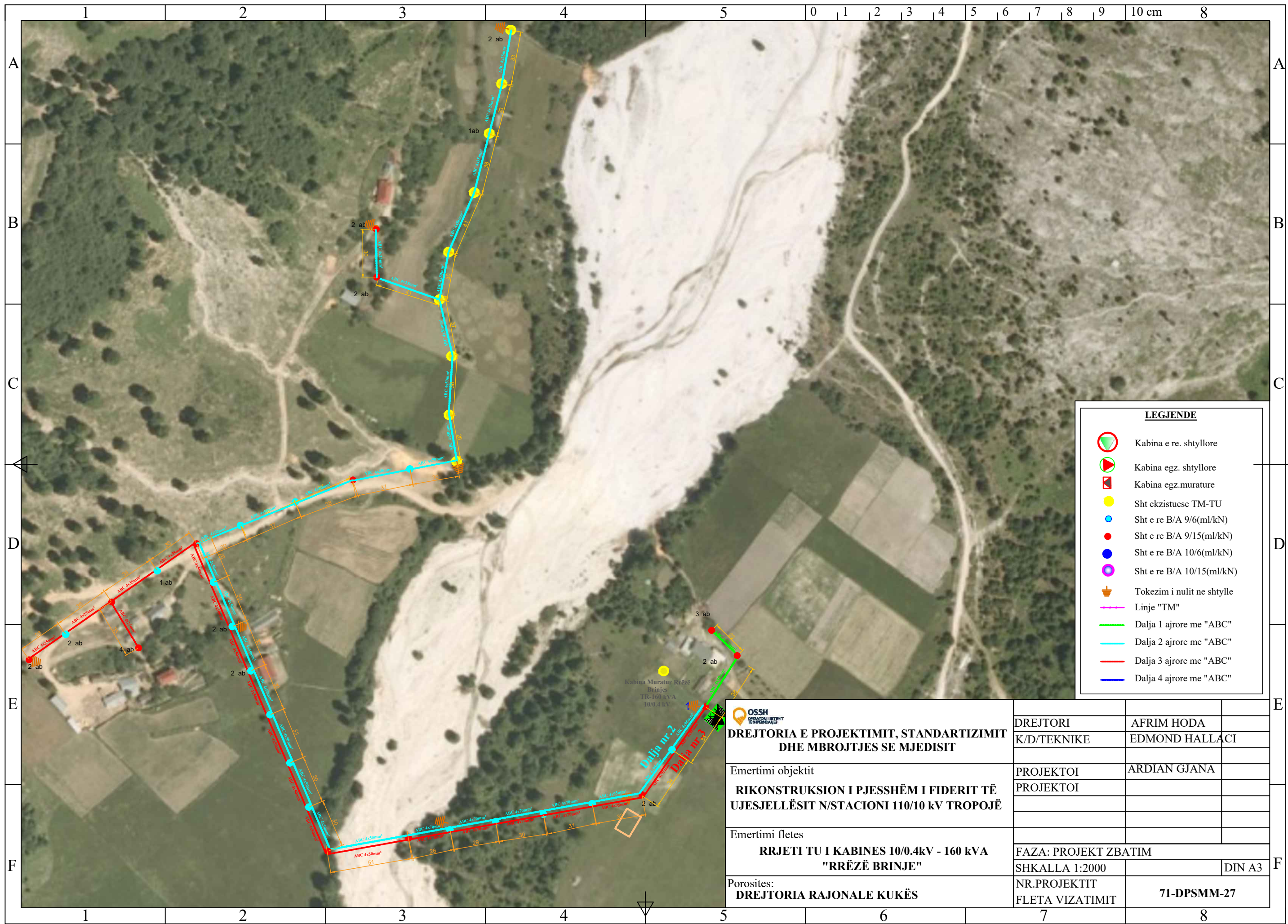

LEGJENDE

- Kabina e re. shtyllore
- Kabina egz. shtyllore
- Kabina egz.murature
- Sht ekzistuese TM-TU
- Sht e re B/A 9/6(ml/kN)
- Sht e re B/A 9/15(ml/kN)
- Sht e re B/A 10/6(ml/kN)
- Sht e re B/A 10/15(ml/kN)
- Tokezim i nultit ne shtylle
- Linje "TM"
- Dalja 1 ajrore me "ABC"
- Dalja 2 ajrore me "ABC"
- Dalja 3 ajrore me "ABC"
- Dalja 4 ajrore me "ABC"

DREJTORIA E PROJEKTIMIT, STANDARTIZIMIT DHE MBROJTJES SE MJEDISIT	DREJTORI	AFRIM HODA
	K/D/TEKNIKE	EDMOND HALLACI
Emertimi objektit RIKONSTRUKSION I PJESSHËM I FIDERIT TË UJESJELLËSIT N/STACIONI 110/10 kV TROPOJË	PROJEKTOI	ARDIAN GJANA
	PROJEKTOI	
Emertimi fletes RRJETI TU I KABINES 10/0.4kV - 160 kVA "RRËZË BRINJE"	FAZA: PROJEKT ZBATIM	
	SHKALLA 1:2000	DIN A3
Porosites: DREJTORIA RAJONALE KUKËS	NR.PROJEKTIT FLETA VIZATIMIT	71-DPSMM-27

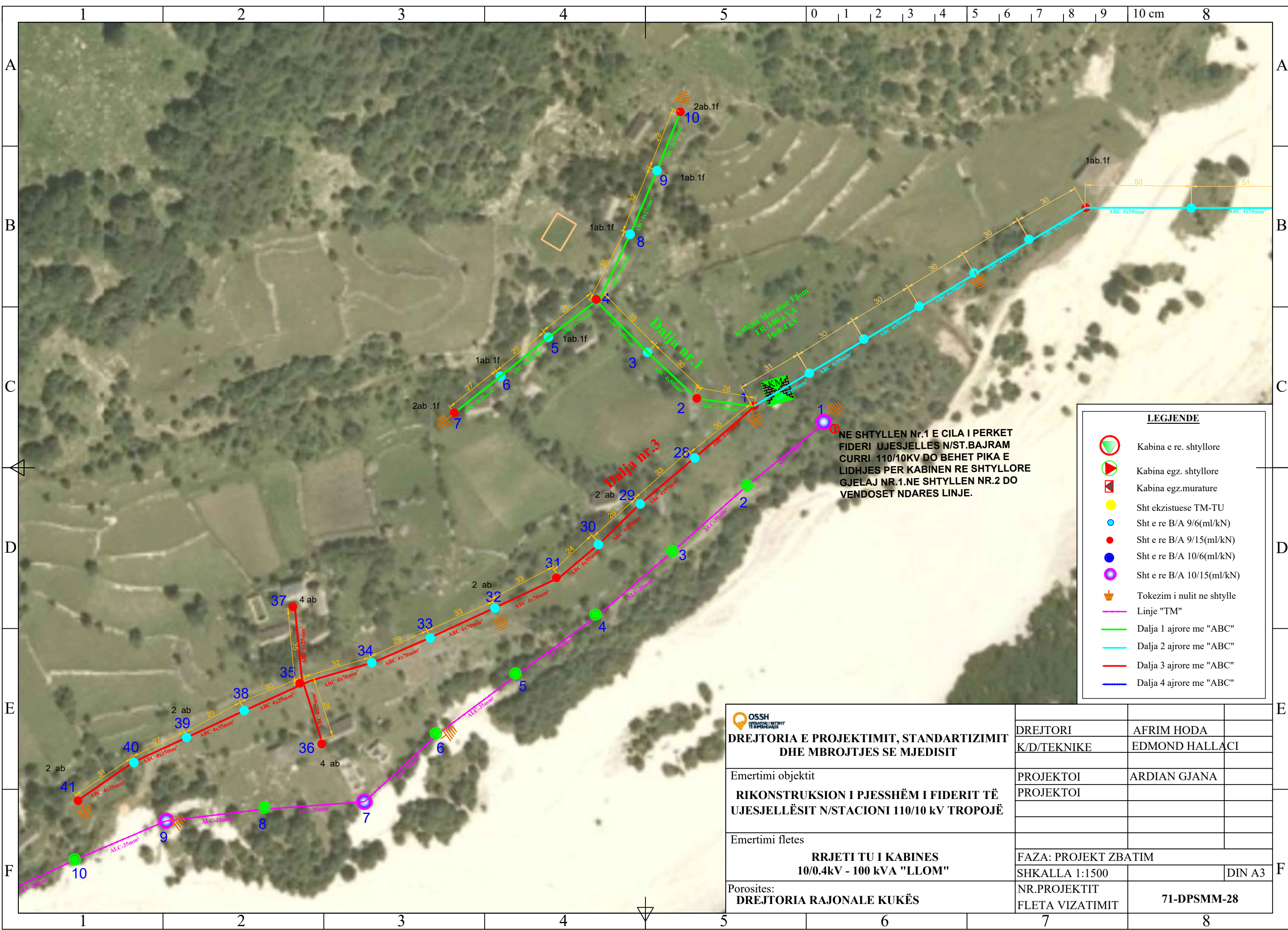

LEGJENDE

- Kabina e re. shtyllore
- Kabina egz. shtyllore
- Kabina egz. murature
- Sht ekzistuese TM-TU
- Sht e re B/A 9/6(ml/kN)
- Sht e re B/A 9/15(ml/kN)
- Sht e re B/A 10/6(ml/kN)
- Sht e re B/A 10/15(ml/kN)
- Tokezim i nulit ne shtylle
- Linje "TM"
- Dalja 1 ajrore me "ABC"
- Dalja 2 ajrore me "ABC"
- Dalja 3 ajrore me "ABC"
- Dalja 4 ajrore me "ABC"

NE SHTYLLEN Nr.1 E CILA I PERKET FIDERI UJESJELLES N/ST.BAJRAM CURRI 110/10KV DO BEHET PIKA E LIDHJES PER KABINEN RE SHTYLLORE GJELAJ NR.1.NE SHTYLLEN NR.2 DO VENDOSET NDARES LINJE.

DREJTORIA E PROJEKTIMIT, STANDARTIZIMIT DHE MBROJTJES SE MJEDISIT	DREJTORI	AFRIM HODA
	K/D/TEKNIKE	EDMOND HALLACI
Emertimi objektit	PROJEKTOI	ARDIAN GJANA
	PROJEKTOI	
Emertimi fletes	FAZA: PROJEKT ZBATIM	
	SHKALLA 1:1500	DIN A3
Porosites:	NR.PROJEKTIT	71-DPSMM-28
DREJTORIA RAJONALE KUKËS	FLETA VIZATIMIT	

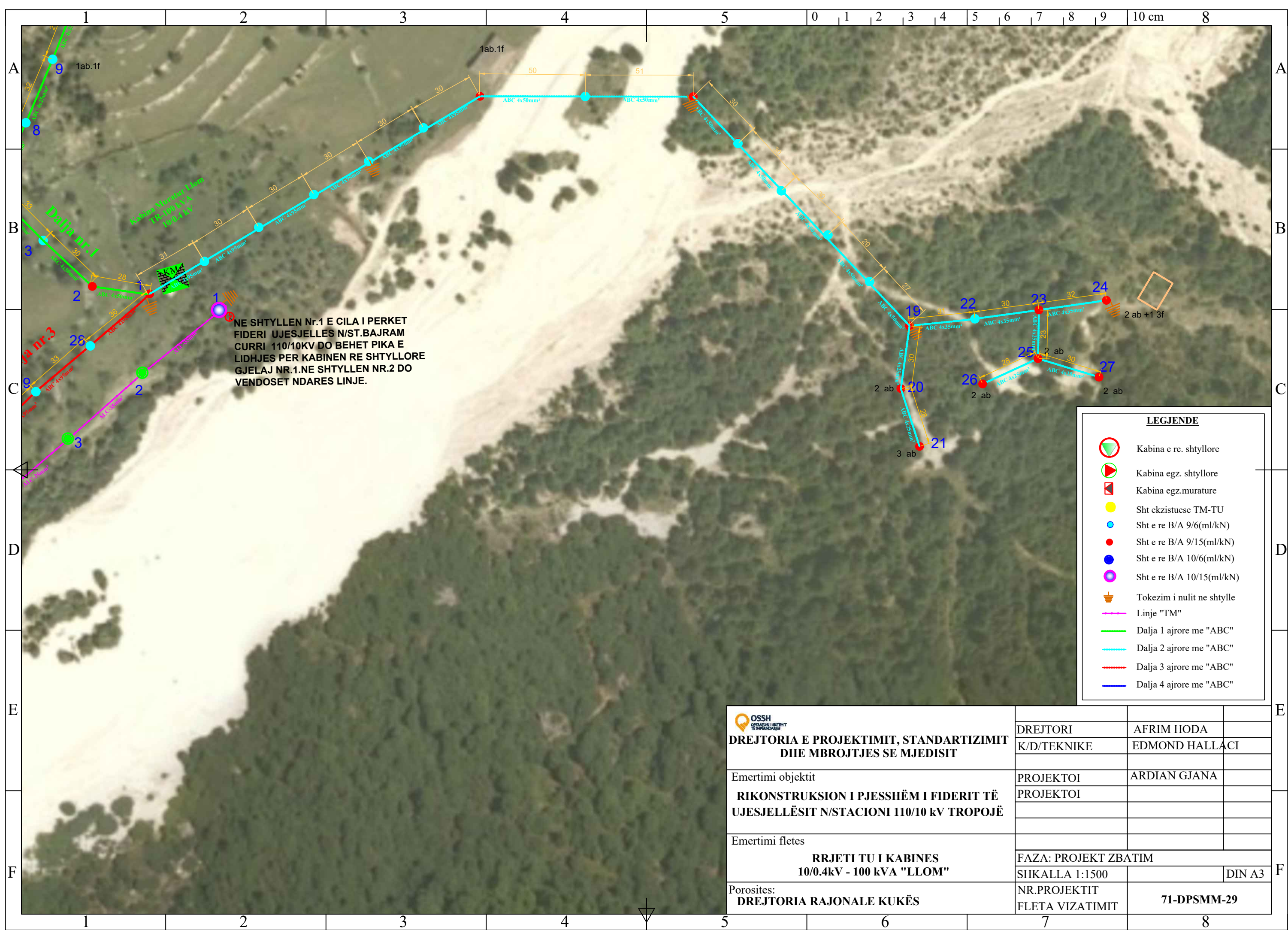

NE SHTYLLEN Nr.1 E CILA I PERKET FIDERI UJESJELLES N/ST.BAJRAM CURRI 110/10KV DO BEHET PIKA E LIDHJES PER KABINEN RE SHTYLLORE GJELAJ NR.1.NE SHTYLLEN NR.2 DO VENDOSET NDARES LINJE.

LEGJENDE

- Kabina e re. shtyllore
- Kabina egz. shtyllore
- Kabina egz.murature
- Sht ekzistuese TM-TU
- Sht e re B/A 9/6(ml/kN)
- Sht e re B/A 9/15(ml/kN)
- Sht e re B/A 10/6(ml/kN)
- Sht e re B/A 10/15(ml/kN)
- Tokezim i nulit ne shtylle
- Linje "TM"
- Dalja 1 ajrore me "ABC"
- Dalja 2 ajrore me "ABC"
- Dalja 3 ajrore me "ABC"
- Dalja 4 ajrore me "ABC"

DREJTORIA E PROJEKTIMIT, STANDARTIZIMIT DHE MBROJTJES SE MJEDISIT	DREJTORI	AFRIM HODA	
	K/D/TEKNIKE	EDMOND HALLACI	
Emertimi objektit RIKONSTRUKSION I PJESHËM I FIDERIT TË UJESJELLËSIT N/STACIONI 110/10 kV TROPOJË	PROJEKTOI	ARDIAN GJANA	
	PROJEKTOI		
Emertimi fletes RRJETI TU I KABINES 10/0.4kV - 100 kVA "LLOM"	FAZA: PROJEKT ZBATIM		
	SHKALLA 1:1500		DIN A3
	NR.PROJEKTIT	71-DPSMM-29	
Porosites: DREJTORIA RAJONALE KUKËS	FLETA VIZATIMIT		

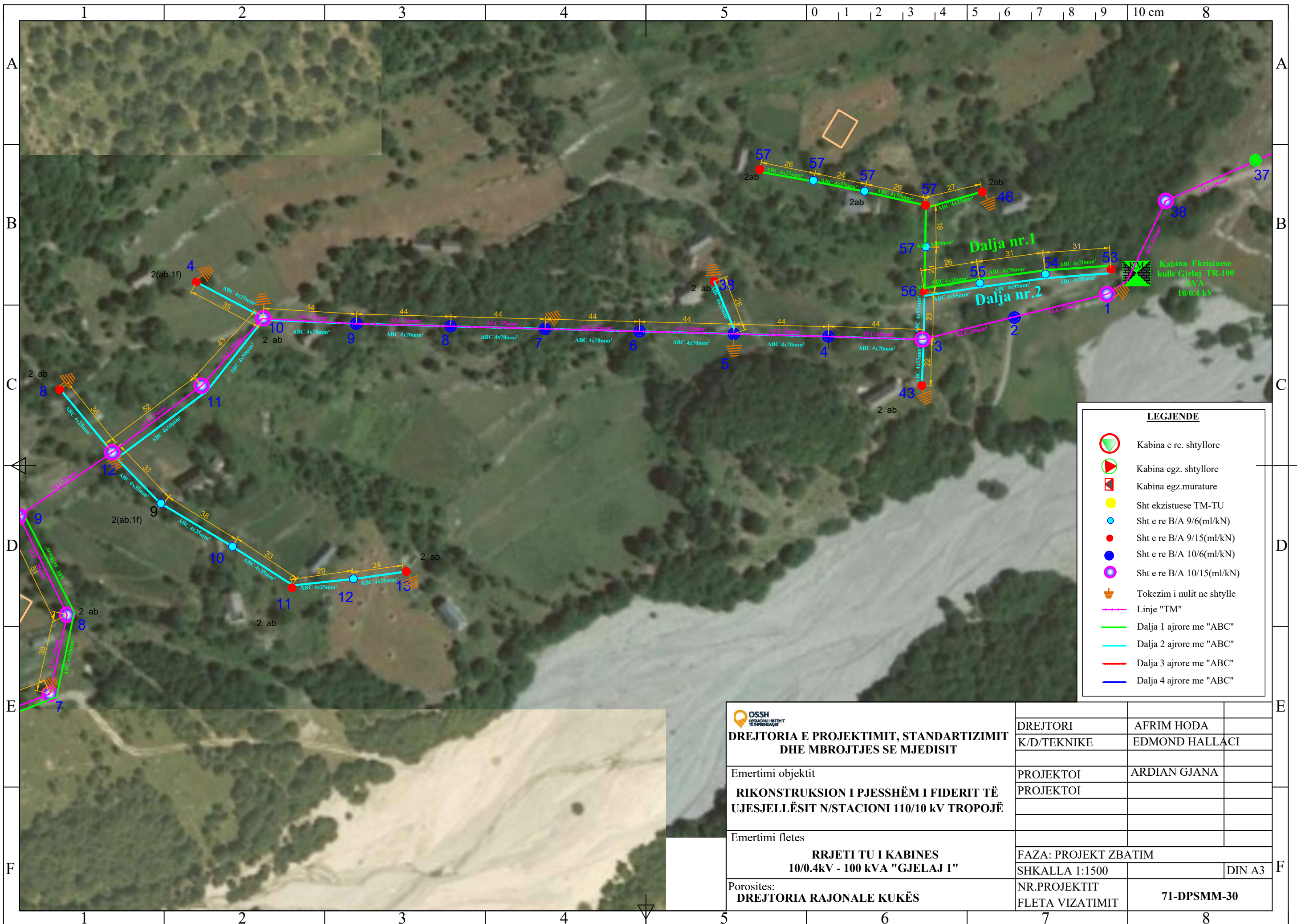

LEJENDE

- Kabina e re. shtyllore
- Kabina egz. shtyllore
- Kabina egz.murature
- Sht ekzistuese TM-TU
- Sht e re B/A 9/6(ml/kN)
- Sht e re B/A 9/15(ml/kN)
- Sht e re B/A 10/6(ml/kN)
- Sht e re B/A 10/15(ml/kN)
- Tokezim i nultit ne shtylle
- Linje "TM"
- Dalja 1 ajrore me "ABC"
- Dalja 2 ajrore me "ABC"
- Dalja 3 ajrore me "ABC"
- Dalja 4 ajrore me "ABC"

DREJTORIA E PROJEKTIMIT, STANDARTIZIMIT DHE MBROJTJES SE MJEDISIT	DREJTORI	AFRIM HODA
	K/D/TEKNIKE	EDMOND HALLACI
Emertimi objektit RIKONSTRUKSION I PJESHËM I FIDERIT TË UJESJELLËSIT N/STACIONI 110/10 KV TROPOJË	PROJEKTOI	ARDIAN GJANA
	PROJEKTOI	
Emertimi fletes RRJETI TU I KABINES 10/0.4kV - 100 kVA "GJELAJ 1"	FAZA: PROJEKT ZBATIM	
	SHKALLA 1:1500	DIN A3
Porositet: DREJTORIA RAJONALE KUKËS	NR.PROJEKTIT FLETA VIZATIMIT	71-DPSMM-30