



REPUBLIKA E SHQIPËRISË

BASHKIA TIRANË
DREJTORIA E PËRGJITHSHME E PASTRIMIT DHE GJELBËRIMIT

Nr. 223/5 prot.

Tiranë, më 22.02.2023

PROCESVERBAL – Tipi i kontratës - Mall

**PËR ARGUMENTIMIN DHE MIRATIMIN E SPECIFIKIMEVE TEKNIKE DHE
KRITEREVE PËR KUALIFIKIM
TE KONTRATES ME OBJEKT PROKURIMI
“BLERJE KOSHA, STOLA DEKORATIVE”
PËR NEVOJAT E DPPGJ PER VITIN 2023**

OBJEKTI PROCEDURËS: “BLERJE KOSHA STOLA DEKORATIVE” - *Marrëveshje
Kuađer me nje Operator Ekonomikë ku të gjitha kushtet janë të përcaktuara, për një periudhë
36 mujore nga nënshkrimi i Marrëveshjes Kuađer.*

KODI PËRKATËS NË FJALORIN E PËRBASHKËT TË PROKURIMIT (CPV): FPP
Kosha 39224340-3, Stola 39113600-3

VLERA E FONDIT LIMIT: 52 660 000 (pesedhjetë e dy milion e gjashtëqind e
gjashtëdhjetë mijë) lekë pa TVSH ose 457 276.8 (katerqind e pesedhjetë e shtatë mijë e
dyqind e shtatëdhjetë e gjashtë pike tete) Euro pa tvsh referuar kursit të kembimit marrë nga
Banka Shqiperise date 23.02.2023 (**1 euro =115.16 ALL**),

I mbajtur sot më date **23.02.2023**, në DPPGJ – Tirane, në prani të anëtarëve të Njesisë së
Prokurimit të ngritur me Urdhër të Titullarit të AK /Personit të Autorizuar , për miratimin e
dokumentave të tenderit « Tender i hapur » mbi kufirin e larte monetar ,bazuar në nenin 47 te VKM
285 dt. 19.05.2021 si dhe nenit 42 te Ligjit 162/2020 «Per Prokurimin Publik» me mjete elektronike,
me afat 36 muaj nga data e lidhjes se kontrates marreveshje-kuader mbi **sasinë e mallrave të cilat
kërkohet të kontraktohen sipas tabelës si më poshtë vijon:**

Sasia e pritshme e mallit që kërkohet:

Nr.	Emertimi Materialit	Njësia	Sasia për 36 muaj
	Blerje stola dhe kosha dekorativ		

1	Stola Dekorativ Standart (me krahë gize)	copë	335
2	F.V Stola Dekorativ Standart (me krahë gize)	copë	1000
3	F.V Stola Dekorativ Dru Masive	copë	80
4	Stola me ristela druri me strukturë hekuri pa mbështetëse me dy ndenjëse	copë	25
5	Stol me ristela druri me strukturë hekuri me një ndenjëse	copë	50
6	Stola dekorativ me bazament guri ne rrjete dhe ndenjese druri	copë	65
7	Kosha Rrugor Dekorativ	copë	90
8	Kosh Dekorativ Metalik me Strukurë Rrethuese Ristela Druri	copë	60
9	Kosh Plastik me Rrota	copë	50
10	Kosh Diferencimi Mbetjesh	copë	60

Afatet e lëvrimit: 36 (tridhjetë e gjashtë) muaj nga data e nënshkrimit të Marrëveshjes Kuadër (mini-kontratave pjesë e marrëveshjes kuadër) dhe në sasi dhe kohë sipas kërkesave të autoritetit kontraktor.

Autoriteti Kontraktor kërkon që për çdo mini-kontratë të nënshkruar brenda marrëveshjes kuadër midis palëve, ku sasia vendoset në referencë të kërkesave të AK, *afatin i lëvrimit nga operatori ekonomik fitues do të kryhet gjithmonë brenda 30 ditëve nga momenti i lidhjes së mini-kontratës pjesë e marrëveshjes kuadër.*

Në bazë të nenit 21, pika 2, të Ligjit nr.162/2020 “Për prokurimin publik”, nenit 2, pika 2/c dhe nenit 78, pika 2, të VKM nr. 285, datë 19.05.2021 “Për miratimin e rregullave të prokurimit publik”, autoriteti/enti kontraktor DPPGJ, konkretisht Njesia Prokurimit ka hartuar procesverbalin për argumentimin, miratimin e specifikimeve teknike dhe kriterëve për kualifikim për procedurën e sipërcituar, duke u mbështetur në procesverbalin e argumentimit të kriterëve teknike, fondit limit dhe specifikimeve nga grupi i punës së ngritur nga Titullari i AK me Urdher Nr. 223 date 02.02.2023 me përmbajtjen si më poshtë:

Në bazë të nenit 39, të Ligjit nr.162/2020 “Për prokurimin publik” date 23.12.2020, të VKM nr. 285, datë 19.05.2021 “Për miratimin e rregullave të prokurimit publik”, autoriteti/enti kontraktor “DPPGJ” sh.a. ka vendosur që kjo procedure të mos jete në lote sipas arsyetimit të mëposhtëm:

Kjo kontratë nuk është ndare në lote pasi administrimi i saj do të bëhet nga DPPGJ si dhe ndjekja dhe zbatimi i kontratës do të bëhet nga vetë DPPGJ, ndarja dhe fragmentimi i saj do të krijonte kompleksitet dhe vështirësi në zbatim.

Objekti i kontratës lidhet me “Blerjen Kosha Stola Dekorative” të cilat kanë karakteristika dhe tipologji të njëjta dhe këto mallra tregohen nga operatori ekonomik të cilët ofrojnë të gjitha kategoritë e kosha stolave të kërkuara. Përsa me lart ndarja në lote do ta nderlikonte dhe vështirësonte procesin e zbatimit të kontratës duke krijuar vonesa dhe shpenzime operative shtesë dhe rrjedhimisht do sillte vështirësi dhe vonesa për menaxhimin e koshave dhe stolave.

Vendndodhja e Koshave dhe Stolave do të jete:

Elementët dekorativë (stola, kosha dekorativë) do të instalohen në 27 njësitë administrative të Bashkisë Tiranë, sipas kërkesave të AK.

Referuar Relacioneve nga Drejtoria e Zhvillimit dhe Mirëmbajtjes së Gjellbërimit të Qytetit ndër zonat *të cilat rezultojnë më kryesore* dhe që kanë nevojë për shtim/plotësim me elementë dekorativë janë te percaktuara sipas njesive administrative perkatese:

Njësia Adminitrative Nr.1

Rruga Ali Demi

Rruga Shemsi Haka

Rruga Dalip Zavalani

Rruga Bajo Topulli

Rruga Dali Ndreu

Rruga Gani Domi

Rruga Hodo Beg

Fusha Ali Demi

Materniteti I Ri

Shkolla Kushtrimi I Lirise

Banesat Sociale Shkoze

Kopshti Banesat Sociale Shkoze

Shkolla Abdulla Keta

Cerdhja nr.14

Cerdhja nr.60

Shkolla M Logoreci

Kopshti nr.56

Cerdhja nr.50

Shkolla Androkli Kostallari

Kopshti nr.24

Shkolla 1 Maj

Shkolla Ali Demi

Cerdhja nr.51

LUMI LANË Ura e Elbasanit - Ura Materniteti i Ri

LUMI LANË Bulevardi Bajram Curri

LUMI LANË Rruga Konti L Bertold

LUMI LANË Rruga Ali Shefqeti

LUMI LANË Rruga Kristaq Cipo

Njësia Administrative Nr.2

Rruga "Pjetër Budi"

Rruga "Petronin Luarasi"

Rruga "Fatmir Haxhiu"

Rruga Gjon Pali II

Rruga Qamil Guranjaku

Rruga e Elbasanit-rrethrrrotullimi Sauk

Rruga Dervish Hima

Rruga Selim Brahja

Rruga Mahmut Daci

Rruga Fuat Toptani

Rruga Dalip Zavalani

Rruga Todi Shkurti

Rruga 3 Vellezerit Kondi

Rruga Bako Dervishi

Blok pallatesh rruga Tefta T Koco

Blok pallatesh rruga Jan Kukuzeli

Lulishtet pas Ambasades Amerikane

Lulishte Parlamenti

Lulishte Vllazen Huta

Sheshi Avni Rustemi

Rruga Murat Toptani
Tek pedonalja Ura e Tabakeve
Lulishte "28 Nentori", Ushtari I Panjohur
Lulishte "Viktor Eftimiu" pas T.O.B
Lulishte tek Pallati I Kongreseve
Cerdhja nr.52
Cerdhja nr.54
Kopshti nr.41
Kopshti nr.18
Shkolla Osman Myderizi
Shkolla Kosova
Shkolla Mihal Grameno
Shkolla Gjinnazi, Ismail Qemali
Shkolla Fan Noli
Shkolla Hoxha Tahsin
Blv D e Kombit Piramida
Njësia Administrative Nr.7
Fusha e Aviacionit
Myslym Shyri (Lulishtet mes pallateve)
Frederik Shiroka (Lulishte mes pallateve)
Naim Frasheri
Lulishte tek rr Sali Butka (Blloku i Pallateve)
Vellezerit Manistirli
Rruga Muhamet Gjollesha
Lulishte Matrix
Lulishte Nikolla Jorga
Lulishte Kongresi i Lushnjes
Lulishte tek rruga Babë Rexha

Lulishte Frosina Plaku

Lulishte Don Bosko

Lulishte tek rruga Shefqet Musaraj

Lulishte ne rrugen Lord Bajron

Rruga Stavri Themeli

Shkolla Pjeter Budi

Shkolla Arben Broci

Njësia Administrative Nr. 11

Shkolla "Isa Boletini"

Shkolla "Sabaudin Gabrani"

Gjimnazi Aleks Buda

Shkolla "Kol Jakova"

Shkolla "Gjergj Fishta"

Shkolla "Ahmet Gashi"

Shkolla "28 Nentori"

Shkolla Dhora Leka

Shkolla Gustav Majer

Shkolla Naim Frasheri

Shkolla Drita Pelingu

Shkolla Skender Luarasi

Cerdhja Nr.11

Cerdhja nr.17

Cerdhja nr.24

Cerdhja Nr.58

Cerdhja Nr.30

Cerdhja Nr.35

Cerdhja Nr.47

Cerdhja Koder Kamze

Kopshti nr.2

Kopshti Bregu i Lumit

Kopshti nr.17

Kopshti Xixellonja

Kopshti nr.14

Kopshti nr.26

Lulishtja prane Kopshtit Nr.28

Lulishtja te qendra e Laprakes

Terminali

Blloku Gintash

Blloku Riza Cuka

Pallatet e Verdha

Rruga Kastriotet

Rruga Edit Durhan

Rruga Myslym Shyri

Rruga Ana Konmena

Rruga Sander Prosi

Rruga Pandi Dardha

Rruga Lord Bajron

Rruga Sali Butka

Rruga e Kavajes

Njësia Administrative Nr.8

Lulishte tek Selvia, Rruga e Dibres

Tek Drejtoria DPPGJ

Pylli Orbital, Rruga "Dervish Luzha"

Sheshi tek Medreseja

Blloku ne Rrugen "Memo Meto"

Lulishte ne Rrugen "Thanas Ziko"

Lulishte tel Lapidari "4 Deshmoret"

Rruga "Ferit Xhajko"

Rruga 5 Maj

Rruga e Dibres

Lulishte ne Rrugen "Bardhyl"

Blloku mbrapa Rruges "Saraceve"

Lulishte ne rrugen "Gjon Buzuku"

Cerdhja nr. 45

Cerdhja nr. 13

Kopshti nr. 19

Kopshti nr. 6

Kopshti nr. 35

Shkolla e Kuqe

Shkolla 4 Deshmoret

Shkolla Skender Caci

Shkolla Misto Mame

Instituti i Nxenseve qe nuk Shikojne/Degjojne

Njësia Administrative Nr.10

Rruga "Ded Gjo Luli" (Mulliri vjeter te unaza e vogel)

Rruga "Ibrahim Rugova"

Rruga e Kavajes

Rruga Cameria

Rruga Bukureshti

Rruga Myslym Shyri

Rruga e Durrësit

Rruga Sami Frasheri

Rruga Mine Peza

Blloku tek Rruga "Vangjush Furxhi"

Pas Drejtorise se Policise

Shkolla "Arben Broci"

Cerdhja Nr.8

Shkolla "Dora Distra"

Shkolla "Koferenca e Pezes"

Shkolla "Avni Rustemi"

Lulishte Adem Jashari

Lulishtja mbrapa Gjinnazit "Qemal Stafa"

Njësia Administrative Nr.6

Rruga "Shaban Hysa"

Rruga "Llazi Miho"

Rruga Sokrat Mosko

Rruga "Ali Kelmendi"

Rruga "Ali Kelmendi" zakonshem

Sheshi "Isuf Dashi"

Sheshi Garibaldi

Bllok pallatesh: rr.Burhan Pustina;

Tanush Frasheri;

Musine Kokalari

Rruga Hamdi Cenoimeri-Hamdi Cullhaj

Rruga e Qelqit; Dionis Filozofi; Bubullima

Rruga "Llambi Bonata"

Njësia Administrative Nr.5

Kuvendi i Shqipërisë

Njesia Bashkiake Nr.5

Kopshti Nr.31

Shkolla "Edit'h Durham"

Shkolla "Emin Duraku"

Shkolla Vasil Shanto

Shkolla "Petronini Luarasi"

Shkolla "Besnik Sykja"

Shkolla "26 Nentori"

Kopshti Nr.52

Kopshti Nr.11

Kopshti Nr.45

Kopshti Nr.25

Konvikti Hotele Turizmi

Lulishtja perballe Rrugës "Pjeter Bogdani"

Rruga "Njazi Demi"

Rruga "Mustafa Qosja"

Rruga Mihal Popi

Rruga Nikolla Tupe

Rruga "Medar Shtylla"

Rruga "Sulejman Delvina"

Blloku "Vasil Shanto"

Rruga "Irfan Tomini", Blloku

Kompleksi Hawaii

Lulishtja Stadiumi Selman Stermasi

Aviacioni Civil+ Rruga "Gregor Heba"

Lulishtja Pallati me Shigjeta

Lulishtja Sheshi Willson

Lulishte Qemal Stafa

Lulishte Vellezerit Frasheri

Lulishte Kuvendi

Lulishte perballe rruges Pjeter Bogdani

Lulishte 1 Maj

Njësia Administrative Nr.3, 4

Blok pallatesh Qesarake

Lulishte Sytki Cico

Brryli

Lulishte Simon Perez

Lulishte tek rruga Endri Keko

Blok mes pallateve Endri Keko

Lulishte Katrori Allias

Lulishte blloku tek rruga Gjoleke Kokona

Bloku qe kufizohet nga rruget: Kahreman Ylli

Imer Ndregjoni, e Dibres

Xhanfize Keko

Lulishte Vllazen Huta

Lulishte blloku tek rruga Marie Logoreci

Rruga Stefan Pollo

Rruga Kadri Rroshi

Rruga Vangjel Capo

Rruga Spiro Cipi

Rruga Grigor Pelicevi

Rruga Halit Bega

Rruga Njazi Meka (lulishte)

Rruga Gaqo Tashko

Rruga I Age Petrela

Rruga Beqir Rusi

Rruga Ilia Xhakolli (lulishte)

Rruga Dalip Topi

Rruga e Dibres

Sheshi Shtarus

Shkolla Niket Dardani

Shkolla Pal Engjelli

Shkolla Kongresi i Lushnjes

Shkolla Gjon Buzuku

Shkolla Bajram Curri

Shkolla 9 vjecare Qesarake

Shkolla 9 vjecare Ardian Klosi

Shkolla Ramazan Jarani

Cerdhja nr.15

Cerdhja nr.19

Cerdhja nr.26

Cerdhja nr.34

Cerdhja nr.42

Cerdhja nr.48

Kopshti nr.20

Kopshti nr.25

Kopshti nr.29

Kopshti nr.27

Kopshti nr.38

Kopshti nr.39

Kopshti nr.51

Kopshti nr.55

Shkolla A Z Cajupi

Qendra Shendetesore nr.2

Qendra Shendetesore nr.10

Njësia Administrative Nr.9

Rruga Mine Peza

Rruga Haxhi Daliu

Rruga Eshref Frasheri

Rruga Foto Janku

Rruga Foto Janku

Njësia Administrative Nr. 12

Rruga Shefqet Kuka

Rruga Andon Kuqali

Rruga Xhon Belushi

Rruga Sotir Caci

Njësia Administrative Nr. 13

Rruga Frang Bardhi

Rruga Liqeni i Thatë

Njësia Administrative Nr.14

Rruga Sokrat Miho

Rruga Foto Xhavella

Njësia Administrative

Baldushk

Bërzhitë

Dajt
Farkë
Kashar
Krrabë
Petrelë
Pezë
Shëngjergj
Vaqarr
Zall-Bastar
Zall-Herr etj

- 1. Shënim: Vendodhjet e paraqitura më lart janë zonat kryesore referuese në territorin e Bashkisë Tiranë. Elementët dekorativ stola dhe kosha do të instalohen në këto zona dhe jo vetëm, brënda territorit të Bashkisë Tiranë, sipas nevojave të AK.**
- 2. Shënim: Tek zërat furnizim-vendosje [F.V Stola Dekorativ Standart (me krahë gize)] OE pjesëmarrës duhet të marrin në konsideratë edhe kostot e mundshme në ato raste ku do të nevojitet (kosto extra të parashikuara deri në 10% të sasisë totale ose përafërsisht 4m³ për bazament betoni për fiksimin e stolit, ku përllogaritja është kryer duke patur parasysh përmasat e pllakës 150x60x5 cm) sipas nevojës së AK për ato elementë të cilët mund të kenë të domosdoshëm fiksimin (instalimin) në bazament betoni. Në këto raste marka e betonit i cili do të duhet të përdoret duhet të jetë (BETON C-16/20).**
- 3. Shënim:**
 - a) Vlerësimi i ofertës fituese do të bëhet mbi fondin limit total dhe sasi të mallrave të publikuara dhe jo mbi shumatoren e çmimeve per njësi.**
 - b) Autoriteti Kontraktor kërkon që për çdo mini-kontratë të nënshkruar brënda marrëveshjes kuadër midis palëve, ku sasia vendoset në referencë të kërkesave të AK, afatin i levrimit nga operatori ekonomik fitues do të kryhet gjithmonë brënda 30 ditëve nga momenti i lidhjes së mini-kontratës pjesë e marrëveshjes kuadër.**

SPECIFIKIMET:

Përshkrimi i Specifikimeve Teknike të shërbimeve objekt i prokurimit, duhet të përshkruhen sa më saktë dhe plotësisht, për sa të jetë e mundur, duke krijuar kushte për konkurrencë të paanshme dhe të hapur midis të gjithë kandidatëve dhe ofertuesve. Specifikimet teknike, me përjashtim të rasteve plotësisht të justifikuara, duhet të hartohen në mënyrë të tillë që të marrin parasysh kriteret e aksesit për personat me aftësi të kufizuara ose projektimin për të gjithë përdoruesit, siç kërkohet nga ligji në fuqi.

SHËNIM: Në Specifikimet Teknike, nuk duhet të përshkruhet asnjë markë specifike prodhimi ose burim ose proces i veçantë, që karakterizon produktet ose shërbimet e ofruara nga një Operator specifik Ekonomik ose ndonjë markë tregtare, patentë, tip ose origjinë ose prodhim specifik, për të favorizuar ose eliminuar ndërmarrje ose produkte të caktuara. Një gjë e tillë lejohet vetëm në raste të jashtëzakonshme kur nuk ekziston një mënyrë e mjaftueshme, e saktë ose e kuptueshme për të përshkruar objektin e Kontratës. Referencat e tilla duhet të shoqërohen me fjalët "ose ekuivalent".

Referuar sasisë dhe shpërndarjes së elementëve dekorativë të pritshme për tu furnizuar, duhet të jenë në përputhje me specifikimeve teknike, dizenjot, skicat dhe permasat referuese si më poshtë.

Proçedura e prokurimit të elementeve dekorative (stola dhe kosha) i referohet proçesit të furnizimit dhe/ose/apo furnizim vendosjes, bazuar në formularin e sasisë dhe grafikut të lëvrimit.

Furnizimi dhe furnizim-vendosja e elementëve dekorativë do të kryhet bazuar në mini-kontratave të lidhura midis AK dhe OE Ekonomik të shpallur fitues dhe të kontraktuar. Lëvrimi i mallit dhe proçesi i furnizim-vendosjes do të kryhet sipas kërkesave të AK, i cili do t'i saktësojë OE të kontraktuar sasisë, kohën e lëvrimit dhe vendondodhjen në rastin e furnizim-vendosje.

**** Koha e lëvrimit për çdo minikontratë të lidhur referuar kërkesave të AK duhet të jetë jo më vonë se 30 ditë.***

Skicimet, parametrat teknik etj:

1. STOL DEKORATIV STANDART (me Krahë Gize)

Figura1. Pamje ilustruese (Stol Standart me Krahë Gize)



Figura 2. Përmasat e stolit

Stol dekorativ standart me krahë gize është pjesë funksionale dhe dekorative për lulishtet në çdo zone të qytetit.

Stoli si pjesë e mobilimit urban ka si funksion t'ju ofroj banorëve të zonës mundësi për të pushuar në ambientet e lulishteve dhe për të shijuar pejsazhin e tyre.

Stol standart me krahë gize duhet të jetë rezistent ndaj ndryshimeve të lagështisë dhe temperaturës. Materialet kryesore nga të cilat duhet të jenë këto modele, në kushtet e përpunimit efektiv gjatë procesit të prodhimit, i bëjnë ato imun ndaj ndryshimeve të kushteve të motit dhe lejojnë pushuesit të shijojnë komoditetin e tyre në çdo kohë të vitit.

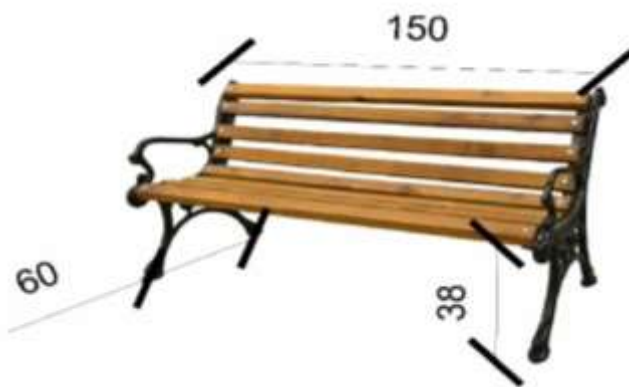
Stoli përbëhet nga dy pjesë, pjesa ndenjëse dhe mbështetëse e fiksuar me vida kokë çadër në dy konstruksione metalike në anësore me material gize të cilat kryejnë dhe funksionin e krahëve të stolit. Në mes të ristelave vendoset një pjastër çeliku e fiksuar me vida druri.

Specifikime

* Materiali: **Gizë + dru**

* Ristelatat të përbëra nga **dru lisi** të përpunuar **(150x6x3cm) copë 8**.

- Krahë gize copë 2 (ngjyrë e errët)/ Boja e trupit të gizes të bëhet me pjekje për arsye që të jenë rezistente ndaj kushteve atmosferike.

- Pas ngjyrosjes, ristelat duhen lyster me llak me bazë uji për të siguruar një mbrojtje më të madhe ndaj kushteve atmosferike.

- Ngjyrat e stolave duhet të jenë me ngjyrë jeshile, me ngjyrë të verdhë, me ngjyrë blu, me ngjyrë të kuqe (sipas kërkesave të AK dhe karakteristikave të peisazhit).

* Vida inox kokë çadër copë 16

- Vidat për fiksimin e ristelave të drurit me krahët e gizes duhet të jenë INOKSI me kokë harkore dhe me dado: m8x50 - >16 copë.

* Vida druri për fiksimin e ristelave tek pjastra (M4x20) cope 8

* Vida me upa (M8x100mm) copë 8

* Pjastër çeliku (b=30mm, l=0.9m, l=3mm)-copë 1

- Elementi metalik (pjastra e çelikut) duhet të jetë i lyster me bojë rezistente ndaj kushteve atmosferike, të jetë e pjekur në furrë.

- Ngjyra e këtij elementi metalik duhet të jetë jeshile e errët.

Stoli fiksohet ne bazament betoni me anë të vida me upa.

* Vida me Upa për fiksimin e stolit me dyshemen duhen - > 4 copë:

Vida: 8x80 dhe Upa 10. (materiali i vidave dhe upave duhet të jetë i zinkuar).

2. Stol Dekorativ me Dru Masive

MODEL STOLI DRU MASIV

Masiv Druri (Dru Lisi i stazhonuar)



Figura 3. Pamje vetëm për qëllime ilustruese. (Përmasat që duhet të ketë stoli bazuar figurës së së mësipërme).

* Masivi i drurit duhet të jetë 300x80x30 cm.

* Këmbëzat metalike 30 cm nga bazamenti.

* Stoli me dru masiv është i përbërë nga dy pjesë, masivi prej druri i cili fiksohet me dy këmbëza me material hekuri.

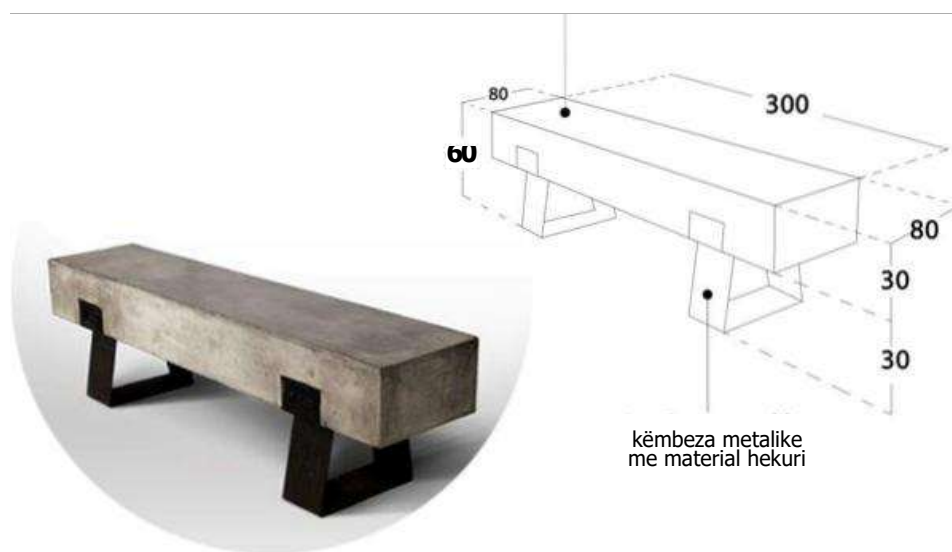
Masivi i drurit fiksohet me këmbëzat metalike me 4 (katër) vida druri nga të dyja anët, gjithsej 8 (tetë) vida.

- Materiali i vidave i zinkuar.

Këmbëzat metalike me material hekuri fiksohen me terrenin (betonin) me 4 (katër) vida betoni për secilën këmbëz metalike, gjithsej 8 (tetë) vida betoni.

- Materiali i vidave i zinkuar.

* Ngjyrat e stolave duhet të jenë me ngjyrë kafe ose/apo (sipas kërkesave të AK dhe karakteristikave të peisazhit).

* Pas ngjyrosjes, masivi i drurit duhet lyer me llak me bazë uji për të siguruar një mbrojtje më të madhe ndaj kushteve atmosferike.

3. Stola me ristela druri me strukturë hekuri pa mbështetëse me dy ndenjje



Figura 4. Pamje vetëm për qëllime ilustruese



Figura 5. Përmasat e stolit

* Stol me ristela druri me strukturë hekuri me dy ndenjëse është pjesë funksionale dhe dekorative për lulishtet në çdo zone të qytetit.

* Stoli si pjesë e mobilimit urban ka si funksion t'ju ofroj banorëve të zonës mundësi për të pushuar në ambientet e lulishteve dhe për të shijuar pejsazhin e tyre.

* Stol me ristela druri me strukturë hekuri me dy ndenjëse është rezistent ndaj ndryshimeve të lagështisë dhe temperaturës. Materialet kryesore nga të cilat janë bërë këto modele, në kushtet e përpunimit efektiv gjatë procesit të prodhimit, i bëjnë ato imun ndaj ndryshimeve të kushteve të motit dhe ju lejojnë të shijoni komoditetin e tyre në çdo kohë të vitit.

Stoli përbëhet nga dy ndenjëse.

* **Specifikime**

Ndenjëse 1

Gjatësi 150cm

Gjerësi 40cm

Ristela dru lisi të përpunuar

(150x6x3cm) copë 5

Ndenjëse 2

Gjatësi 150cm

Gjerësi 40cm

Ristela dru lisi të përpunuar

(150x6x3cm) copë 5

Struktura e stolit –Hekur

Stoli fiksohet ne bazament betoni me anë të vida dhe upa.

4. Stol me ristela druri me strukturë hekuri me një ndenjëse



Figura 6. Pamje vetëm për qëllime ilustruese



Figura 7. Përmasat e stolit

* Stol me ristela druri me strukturë hekuri dhe mbështetëse është pjesë funksionale dhe dekorative për lulishtet në çdo zone të qytetit.

* Stoli si pjesë e mobilimit urban ka si funksion t'ju ofroj banorëve të zonës mundësi për të pushuar në ambientet e lulishteve dhe për të shijuar pejsazhin e tyre.

* Stol me ristela druri me strukturë hekuri është rezistent ndaj ndryshimeve të lagështisë dhe temperaturës. Materialet kryesore nga të cilat janë bërë këto modele, në kushtet e përpunimit efektiv gjatë procesit të prodhimit, i bëjnë ato imun ndaj ndryshimeve të kushteve të motit dhe ju lejojnë të shijoni komoditetin e tyre në çdo kohë të vitit.

Stoli përbëhet nga dy pjesë, pjesa ndenjëse dhe mbështetëse.

* **Specifikime**

Ndenjëse

Gjatësi 150cm

Gjerësi 40cm

Ristela dru lisi të përpunuar (150x6x3cm) copë 5

Mbështetëse

Gjatësi 170cm

Gjerësi 40cm

Ristela dru lisi të përpunuar (170x6x3cm) copë 5

Struktura e stolit –Hekur

Stoli fiksohet ne bazament betoni me anë të vida dhe upa.

5. Stola dekorativ me bazament guri ne rrjetë dhe ndenjës druri

STOL ME RISTELA (250 X10 X 5CM) DHE KEMBË RRJETE ME GURË



Figura 8. Pamje vetëm për qëllime ilustruese

- Ristela druri (materiali, dru lisi i stazhionuar) 250 x10 x 5 cm copë 12
- Ristela druri anesore (materiali, dru lisi i stazhionuar) 60 x10 x 5 cm copë 2
- Kembë me skelet metalik me gurë 59x59x42 cm (këmbët me material hekuri, (mbushja) mbushur me gur zalli)
- Vida druri, 6x120 mm cope 56 copë (materiali i vidave i zinkuar)



Figura 11. Kosh Rrugor Dekorativ (skicime)

- Llamarine e zeze 2 mm 1.4 m² (materiali hekur) — mentesha cope 1
- Boje elektro-statike 0.6kg.ral:7031 ____ lazer 3 min
- Llamarine e zeze 1 mm 1.56 m²
- Boje elektro-statike 0.63 kg ral 8002
- Çelës copë 1

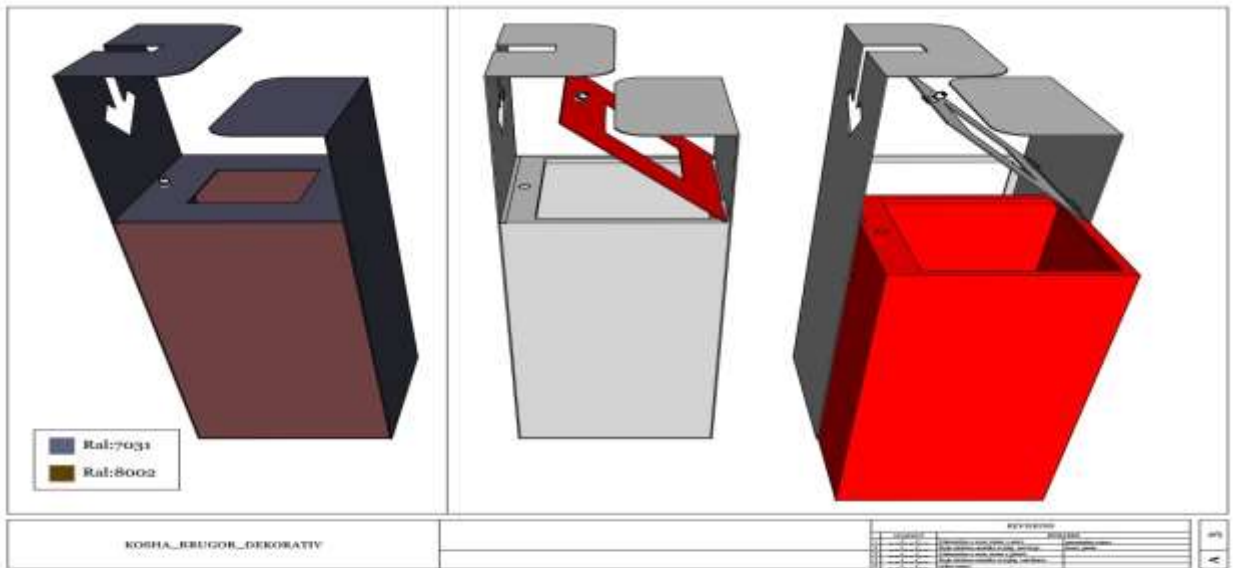

Figura 12. Kosh Rrugor Dekorativ (skicime)

7 Kosh Dekorativ Metalik me Strukturë Rrethuese Ristela Druri



Figura 13. Pamje vetëm për qëllime ilustruese

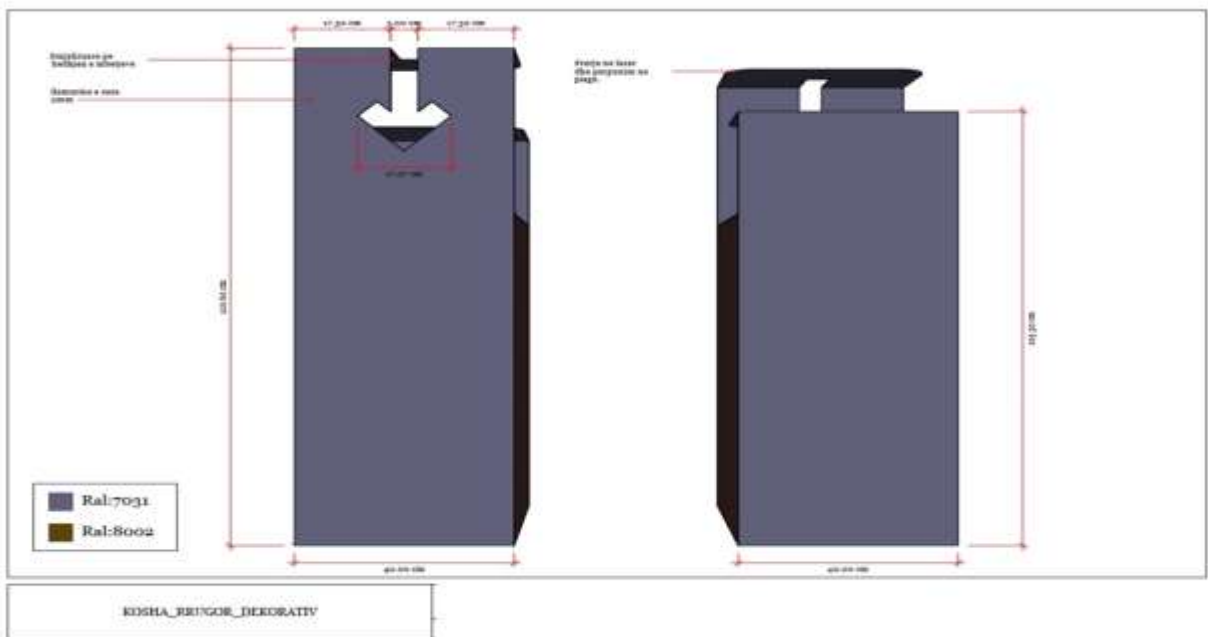

Figura 14. Përmasat e kosh dekorativ metalik me strukturë rrethuese ristela druri

* Koshi dektorativë metalik me strukturë rrethuese ristela druri (material dru lisi) shërben për grumbullimin e mbetjeve urbane.

* Koshi përbëhet nga pjesa e kafazit brenda të cilit është instaluar koshi metalik i grumbullimit të mbetjeve.

* Kafazi përbëhet nga struktura bazë metalike e mbuluar me ristela druri.

* Mënyra e vendosjes dhe heqjes së koshit në brendesi kryhet nga pjesa e përparme e cila është e pajisur me një derë metalike me çelës.

- Dera metalike është fiksuar me 2 mentesha.

- Hedhja e mbeturinave në secilin kosh bëhet nëpërmjet hapsires së kafazit dhe kovës së koshit me përmasa 50cm x 40cm. Kova e koshit sipër është e mbuluar me llamarin e hapur në formë rrethi.

- Permasat e kafazit janë 113 cm x 60cm i përbër nga 3 ristela druri në te dyja anët dhe 3 ristela druri sipër.

- Ristelat e drurit janë fiksuar me vida druri kokë kryq, inoksi, 6x60 mm.

- Permasat e ristelave anësore me përbërje dru lisi i përpunuar janë 113cm x 10cm x 5cm.

- Permasat e ristelave sipër kafazit me përbërje dru lisi i përpunuar janë 60cm x 10cm x 5cm.

- Kafazi ku vendoset koshi ka strukturë metalike dhe përmasa 93cm x 50cm.

- Koshi metalik (material hekuri) ka përmasa 80cm x30cm.

- Struktura metalike; Lllamarin (material hekuri) 1mm

8. Kosh Plastik me Rrota

Kosh Mbetjesh Plastik me Rrota



Figura 15. Kosha plastik me rrota.

* Koshi i mbetjeve plastike me rrota shërben për grumbullimin e mbetjeve urbane ne zonën e vendosur.

* Kosh mbeturinash, plastik i llojit polietilen, me rrota, kapaciteti 120 Lt, është rezistent ndaj agentëve atmosferikë dhe i përshtatshëm për ambiente të jashtme. Ky kosh është mjaft praktik për grumbullimin dhe transportimin e mbetjeve të grumbulluara.

* **Specifikime**

Thellësia 50 cm
Materiali Polietilen
Lartësia 94 cm
Kapak Po
Kapaciteti 120 lt
Ngjyra Jeshile
Gjerësia 55 cm
Dorezë Po

9. Kosh Diferencimi Mbetjesh

Kosh dekorativë për diferencimin e mbetjeve



Figura 16. Pamje për qëllime ilustruese



Figura 17. Përmasat e koshit diferencues



Figura 18. Përmasat e koshit diferencues

* Koshi dekorativë për diferencimin e mbetjeve shërben për grumbullimin e mbetjeve urbane sipas përbërjes:

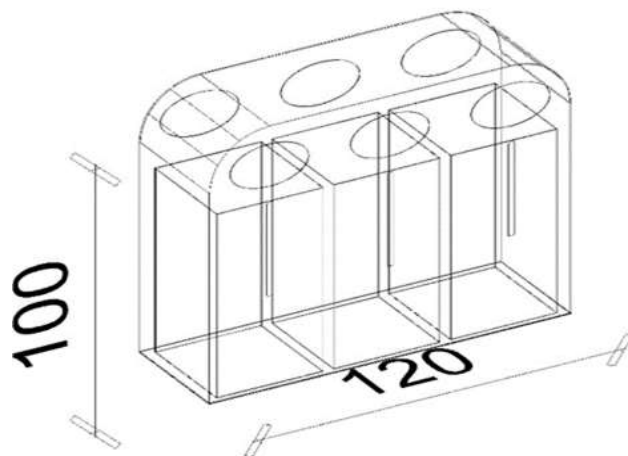
- Metal
- Qelq
- Letër

* Koshi përbehet nga pjesa e kafazit brënda të cilit janë instaluar tre kosha.

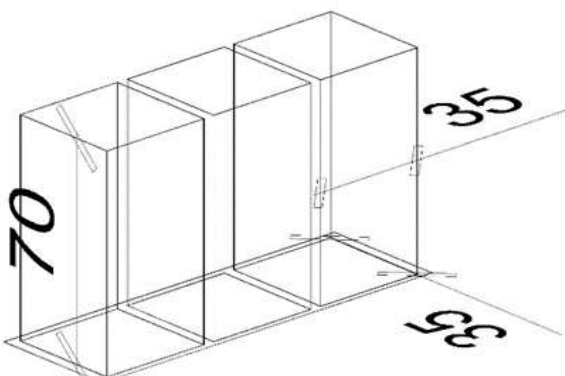
* Mënyra e vendosjes dhe heqja e koshave në brendësi kryhet nga mbrapa kafazit nëpërmjet tre dyerve të pajisura secila me çelës.

* Hedhja e mbeturinave në secilin kosh bëhet nëpërmjet hapsirave në formë elipsi.

* Ngjyra e verdhe perfaqëson koshin ku grumbullohen mbetjet me përberje metali.

*Ngjyra jeshile koshin ku grumbullohen mbetjet me përberje qelqi.

* Ngjyra blu koshin ku grumbullohen mbetjet me përberje letre.

- Përmasat e kafazit janë 120cm x 100cm të harkuara në dy anët e pjesës së sipërme.

- Secili kosh në brendësi të kafazit ka përmasat 35cm x35cm x70cm.

- Materiali prej të cilit përbehet kafazi dhe koshi është llamarin e zezë (hekur) 0.5 mm.

- Për lyerjen e koshit është përdor bojë vaji me shkëlqim e zezë NL2025 për metal

Njësia e prokurimit, bazuar në parashikimet ligjore dhe në objektin e prokurimit, vendosi kriteret e kualifikimit, të cilat gjejnë pasqyrim në Shtojcën 7 të DST –ve, kritere, të cilat u konsideruan si të nevojshme për përmbushjen e kontratës, në përpjestim me përmasat dhe veçoritë e objektit që prokurohet dhe konkretisht, si më poshtë vijon:

Kriteret e Përgjithshme të Pranimit/Kualifikimit, janë të pa ndryshueshme nga ato të miratuar nga APP në setin standart të dokumentave të tenderit.

2. KRITERET E VEÇANTA TË KUALIFIKIMIT

1. Ofertuesi duhet të paraqesë:

a. Formularin Përmbledhës të Vetëdeklarimit, sipas shtojcës 8

b. Sigurimin e Ofertës, sipas Shtojcës 3;

c. Formulari i ofertës, sipas Shtojcës 1;

d. Lista e çmimeve të artikujve, sipas Shtojcës 2

2. Kandidati/Ofertuesi duhet të dorëzojë:

2.1 Kapacitetin profesional të operatorëve ekonomikë:

2.1.1 Kjo pikë përmbushet sipas pikës a) të Kriterëve të Përgjithshme (*Vetëdeklarim, sipas shtojcës 8*)

Argumentimi: Kërkesat e mësipërme bazohen në nenet 76, 82 dhe 83 të LPP, nenit 26, të VKM nr. 285, datë 19.05.2021 “Për miratimin e rregullave të prokurimit publik”.

Për të provuar kapacitetet teknike dhe profesionale, njësia e prokurimeve bazuar në natyrën dhe përmasat e kontratës, specifikimet teknike, sasia e kerkuar e mallit, gjykon që pjesë e kriterëve të vecanta për kualifikim të jenë dhe kriteret e tjera teknike, me qëllimin kryesor që t'i shërbejë autoritetit kontraktor ndër të tjera për njohjen e gjendjes dhe kapaciteteve teknike, të cilët, nëpërmjet dokumentacionit të paraqitur duhet të vërtetojnë se zotërojnë kualifikimet e nevojshme teknike, profesionale, reputacionin dhe besueshmërinë, gjithçka në funksion të realizimit me sukses të kontratës, konkretisht njësia gjykon vendosjen e kriterëve si vijon :

2.2 Kapaciteti ekonomik dhe financiar:

2.2.1. *Për të provuar kapacitetet financiare dhe ekonomike, operatorët ekonomikë duhet të paraqesin vërtetim për xhiron vjetore për për tre vitet e fundit financiare (2019, 2020, 2021), ku vlera e xhiros për të paktën një nga vitet e periudhës së kërkuar duhet të jetë jo më e vogël se 90% e fondit limit të vënë në dispozicion.*

Argumentimi: Kërkesa e mësipërme është përcaktuar bazuar në vlerën e fondit limit të kësaj procedure, si dhe bazuar në nenin 77, pika 3, e LPP, si dhe nenin 43/2/a, të VKM nr. 285, datë 19.05.2021 “Për miratimin e rregullave të prokurimit publik” i ndryshuar.

Duke marrë në konsideratë llojin e mallrave dhe koheshtrirjen e kontratës për këtë objekt procedure prokurimi, kerkohet që OE ofertues të deshmojë se disponon kapacitetet e nevojshme ekonomike dhe financiare për ta realizuar ato në kohë dhe në përputhje me specifikimet teknike të kerkuara. Për këtë, OE ofertues duhet të ketë disponibilitetin e duhur ekonomik dhe me këtë qëllim është kerkuar vërtetim i xhiros për tre vitet e fundit në një vlerë jo më e vogël se **90%** e vlerës së përlogaritur të kontratës, që prokurohet .

Përcaktimi i viteve të kërkuara për paraqitjen e vërtetimit të xhiros vjetore është bërë bazuar Ligjin nr.8438 datë 28.12.1998 “Për tatimin mbi të ardhurat”, i ndryshuar neni 13 pika 2.

Bazuar në pikën 1, të nenit 26, të VKM nr.285, datë 19.05.2021, i ndryshuar: “Bashkë me dorëzimin e kërkesave për pjesëmarrje ose të ofertave, autoriteti/enti kontraktor pranon si provë paraprake, në vend të disa vërtetimeve të lëshuara nga autoritetet publike ose palë të

trëta, formularin përmbledhës të vetëdeklarimit, sipas përcaktimit në nenin 82, të LPP-së, dhe në këto rregulla”, si dhe përcaktimet e pikës 6, të këtij neni, ku parashikohet: “Përpara publikimit të njoftimit të fituesit dhe nisjes së afateve të ankimit, autoriteti/enti kontraktor i kërkon ofertuesit të kualifikuar, i pari dorëzimin e dokumenteve provuese të parashikuara në shkronjat “a”, “b”, “d”, “dh”, “e”, “h”, “i”, “j” të pikës 2 të këtij neni, si dhe dokumentet e tjera shoqëruese të ofertës, të dorëzuara në rrugë elektronike. Këto dokumente duhet të paraqiten në origjinal ose në kopje të njësuara me origjinalin”, për rrjedhojë sugjerojmë saktësimin e këtij përcaktimi, me qëllim shmangien e problematikave që mund të krijohen.

2.2.2 Operatori ekonomik duhet të paraqesë kopje të çertifikuara të bilanceve të 3 (tre) viteve të fundit ushtrimore (2019,2020,2021) të paraqitura pranë autoriteteve përkatëse Dega e Tatim Taksave të konfirmuara nga ky autoritet shoqëruar me Akt Ekspertizën e Ekspertit Kontabël të Autorizuar vetëm në rastet kur janë në kushtet e përcaktimeve të nenit 41, gërma “c”, të Ligjit nr. 10091, datë 05.03.2009.

Argumentimi: Kërkesa e mësipërme është përcaktuar bazuar në nenin 77, pika 3, e LPP, si dhe nenit 43, pika 4, të VKM nr. 285, datë 19.05.2021 “Për miratimin e rregullave të prokurimit publik”. Për të rritur pjesmarrjen, për të rritur konkurrencën dhe gjithëpërfshirjen, njësia ka kërkuar që paraqitet deklarata për plotësimin e kriterit, si kriter minimal, por gjithashtu duke i lënë mundësinë operatorëve që në cdo rast nqs e gjykojnë me të arsyeshme të sjellin edhe bilancet.

Përcaktimi i viteve të kërkuara për paraqitjen e bilanceve është bërë duke iu referuar legjislacionit të fushës, konkretisht, në Ligjin Nr. 9920 date 19.05.2008 ”Për Procedurat Tatimore në Republikën e Shqipërisë” i ndryshuar, dhe aktet nenligjore në zbatim të tij.

Kriteri do të konsiderohet i përmbushur edhe në rastet kur operatorët ekonomik zgjedhin të paraqesin kopje të çertifikuara të bilanceve të viteve: (2019, 2020, 2021).

Kërkesa për paraqitjen e bilanceve është vendosur duke pasur në konsideratë objektin e kontratës, natyrën dhe volumin e saj, që t’i shërbejnë autoritetit kontraktor për njohjen e gjendjes dhe kapaciteteve të operatorëve ekonomikë, të cilët, nëpërmjet dokumentacionit të paraqitur duhet të vërtetojnë se zotërojnë kapacitetet e nevojshme, gjithçka në funksion të realizimit me sukses të kontratës.

Kërkesa e mësipërme është përcaktuar bazuar në nenin 77, pika 3, e LPP, si dhe nenit 43, pika 4, të VKM nr. 285, datë 19.05.2021 “Për miratimin e rregullave të prokurimit publik” e ndryshuar, për të vërtetuar një aktivitet pozitiv të qendrueshëm.

Përcaktimi i viteve të kërkuara për paraqitjen e bilanceve është bërë duke iu referuar legjislacionit të fushës, konkretisht, ligjit nr. 8438, datë 28.12.1998 "Për tatimin mbi të ardhurat", i ndryshuar, Udhëzimit të Ministrit të Financave nr.5, datë 30.01.2006, "Për tatimin mbi të ardhurat", i ndryshuar, si dhe kërkesave të ligjit Nr. 25/2018 “Për kontabilitetin dhe pasqyrat financiare”. Referuar në nenin 29 të Ligjit Nr. 8438, datë 28.12.1998 “Për tatimin mbi të ardhurat tatimore: “Çdo tatimpagues përgatit deklaratën vjetore të të ardhurave të tatueshme në formën e përcaktuar në udhëzimin e Ministrit të Financave në zbatim të këtij ligji. Tatimpaguesit paraqesin deklaratën vjetore në organet tatimore brenda **datës 31 mars të vitit pasardhës**, duke paraqitur në të njëjtën kohë bilancin kontabël, së bashku me anekset e tij, si dhe çdo të dhënë tjetër të përcaktuar në udhëzimin e Ministrit të Financave në zbatim të këtij ligji.

Ndërsa shoqërimi me Akt Ekspertizen e Ekspertit Kontabel te Autorizuar, është bërë duke iu referuar parashikimit në nenit 41 shkronja c” të Ligjit nr. 1009/2009: “*Personat juridikë që detyrohen për auditimin ligjor të pasqyrave financiare detyrohen të kryejnë auditimin ligjor të pasqyrave financiare vjetore, përpara publikim të tyre, nga ekspertë kontabël ose shoqëri audituese:*

*"c) shoqëritë me përgjegjësi të kufizuar, të cilat zbatojnë për raportimin financiar standardet kombëtare të kontabilitetit, kur, në mbyllje të periudhës kontabël, për dy vite radhazi, tejkalojnë **dy prej tre treguesve të mëposhtëm:***

- i) *totali i aktiveve të bilancit, në mbyllje të periudhës kontabël përkatëse, arrin ose e kalon shumën prej 50 milionë lekësh;*
- ii) *ii) shuma e të ardhurave nga veprimtaria ekonomike (qarkullimi) në atë periudhë kontabël arrin ose e kalon shumën prej 100 milionë lekësh;*
- iii) *iii) ka, mesatarisht, 30 të punësuar gjatë periudhës kontabël".*

Në rastet e bashkimit të operatorëve ekonomikë, çdo anëtar i grupit të BOE duhet të paraqesë bilancet siç kërkohet në pikën 2.2.2.

Bazuar në pikën 1, të nenit 26, të VKM nr.285, datë 19.05.2021, i ndryshuar: “Bashkë me dorëzimin e kërkesave për pjesëmarrje ose të ofertave, autoriteti/enti kontraktor pranon si provë paraprake, në vend të disa vërtetimeve të lëshuara nga autoritetet publike ose palë të treta, formularin përmbledhës të vetëdeklarimit, sipas përcaktimit në nenin 82, të LPP-së, dhe në këto rregulla”, si dhe përcaktimet e pikës 6, të këtij neni, ku parashikohet: “Përpara publikimit të njoftimit të fituesit dhe nisjes së afateve të ankimit, autoriteti/enti kontraktor i kërkon ofertuesit të kualifikuar, i pari dorëzimin e dokumenteve provuese të parashikuara në shkronjat “a”, “b”, “d”, “dh”, “e”, “h”, “i”, “j” të pikës 2 të këtij neni, si dhe dokumentet e tjera shoqëruese të ofertës, të dorëzuara në rrugë elektronike. Këto dokumente duhet të paraqiten në origjinal ose në kopje të njësuara me origjinalin”, për rrjedhojë sugjerojmë saktësimin e këtij përcaktimi, me qëllim shmangien e problematikave që mund të krijohen.

2.2.3 Operatori ekonomik ofertues duhet të mos ketë detyrime për taksat vendore të Vitit 2022 (ku të përfshihet kësti për periudhën përkatëse të maturuar sipas Ligjit Nr.9632 datë 30.10.2006 “Për sistemin e taksave vendore”, i ndryshuar), për të cilat duhet të paraqesë një vërtetim nga organet e njësisë vendore ku ushtron aktivitetin. Në rast bashkimi operatorësh ekonomikë, vërtetimin nga organet e njësisë vendore duhet ta ketë secili subjekt më vete.

Kjo kerkese do te konsiderohet e permbushur gjate fazes se ofertimit me plotesimin e formularit te vetedeklarimit. Përpara publikimit të njoftimit të fituesit dhe nisjes së afateve të ankimit, autoriteti kontraktor do ti kërkojë ofertuesit të kualifikuar i pari, dorëzimin e dokumenteve të deklaruar si më lart.

Argumentimi: Kërkesa e mësipërme është përcaktuar sipas Nenit 76 të Ligjit Nr. 162/2020 “Për Prokurimin Publik”; Kreut V, Seksioni III, Nenin 43 të VKM-së Nr. 285, datë 19.05.2021 “Për miratimin e rregullave të prokurimit publik” si dhe sipas Ligjit Nr. 9632, datë 30.10.2006 “Për Sistemin e Taksave Vendore” (i ndryshuar). Duke qenë se Autoriteti Kontraktor, Bashkia Tiranë, është njësi e vetëqeverisjes vendore, e cila funksionon dhe ka kompetenca të përcaktuara sipas Ligjit Nr. 139/2015 “Për vetëqeverisjen vendore”, Njësia e Prokurimit argumenton se pika 3 është vendosur në kuadër të Ligjit Nr. 9632, datë 30.10.2006 “Për

sistemin e Taksave Vendore” (i ndryshuar), Neni 5, gërma “c” ku citohet se: “...përcakton numrin e kësteve të pagimit të taksës dhe afatet e kryerjes së tyre, si dhe kushtet lehtësuese në rastet e pagesës së plotë dhe përpara afateve të detyrimeve fiskale

Bazuar në pikën 1, të nenit 26, të VKM nr.285, datë 19.05.2021, i ndryshuar: “Bashkë me dorëzimin e kërkesave për pjesëmarrje ose të ofertave, autoriteti/enti kontraktor pranon si provë paraprake, në vend të disa vërtetimeve të lëshuara nga autoritetet publike ose palë të treta, formularin përmbledhës të vetëdeklarimit, sipas përcaktimit në nenin 82, të LPP-së, dhe në këto rregulla”, si dhe përcaktimet e pikës 6, të këtij neni, ku parashikohet: “Përpara publikimit të njoftimit të fituesit dhe nisjes së afateve të ankimit, autoriteti/enti kontraktor i kërkon ofertuesit të kualifikuar, i pari dorëzimin e dokumenteve provuese të parashikuara në shkronjat “a”, “b”, “d”, “dh”, “e”, “h”, “i”, “j” të pikës 2 të këtij neni, si dhe dokumentet e tjera shoqëruese të ofertës, të dorëzuara në rrugë elektronike. Këto dokumente duhet të paraqiten në origjinal ose në kopje të njësuara me origjinalin”, për rrjedhojë sugjerojmë saktësimin e këtij përcaktimi, me qëllim shmangien e problematikave që mund të krijohen.

2.3 Kapaciteti teknik:

2.3.1 Kontrata të mëparshme të ngjashme të suksesshme të kryera gjatë tre viteve të fundit në një vlerë jo më të vogël se 39% e vlerës së përlllogaritur të kontratës që prokurohet. Këto kontrata duhet të jenë realizuar gjatë tre viteve të fundit nga data e shpalljes së njoftimit të kontratës.

Për të vërtetuar përvojën e mëparshme të ngjashme, operatorët ekonomikë duhet të paraqesin dëshmitë e mëposhtme:

- a) për përvojën e mëparshme të realizuar me sektorin publik, operatori ekonomik duhet të paraqesë vërtetime të lëshuara nga një ent publik për përmbushjen me sukses të kontratës, ku të shënohen vlera, afati i përfundimit të kontratës, ose/dhe faturave tatimore të shitjes, të plotësuara sipas kërkesave të legjislacionit në fuqi, ku shënohen datat, shumat dhe shërbimet e realizuara.*
- b) për përvojën e mëparshme të realizuar me sektorin privat, operatori ekonomik duhet të paraqesë fatura tatimore të shitjes, të plotësuara sipas kërkesave të legjislacionit në fuqi, dhe të deklaruar në organet tatimore, ku shënohen datat, shumat dhe shërbimet e realizuara.*

Argumentimi: Kërkesa e mësipërme është përcaktuar bazuar në nenin 77 të ligjit nr. 162, datë 23.12.2020 “Për prokurimin publik” dhe nenit 40, pika 4 të VKM nr. 285, datë 19.05.2021 “Për miratimin e Rregullave të Prokurimit Publik”.

Me anë të këtij kriteri kërkohet që operatorët ekonomikë të dëshmojnë që kanë përvojën e nevojshme për të zbatuar kontratën, prandaj është kërkuar që furnizimet e mëparshme të ngjashme të jenë në vlerën jo më pak se 39 % të vlerës së fondit limit, që është brenda vlerës kufi të përcaktuar në nenin e sipërcituar.

Vlera e kërkuar për kontratat e ngjashme është vendosur duke pasur në konsideratë objektin e kontratës, natyrën dhe volumin e saj. Vlera e kërkuar është vendosur që t’i shërbejnë autoritetit

kontraktor për njohjen e gjendjes dhe kapaciteteve të operatorëve ekonomikë, të cilët, nëpërmjet dokumentacionit të paraqitur duhet të vërtetojnë se zotërojnë kapacitetet e nevojshme si dhe përvojën e duhur, gjithçka në funksion të realizimit me sukses të kontratës.

Përvoja e mëparshme është element shumë i nevojshëm që garantojnë autoritetin, se operatorët ekonomikë mbi bazën e vlerës së furnizimeve të ngjashme zotërojnë kapacitete për të zbatuar kontratën me sukses sipas një standarti të përshtatshëm cilësie. Në mbështetje të nenit 88 pika 1 e VKM 285/2021, parashikon se “Oferta mund të paraqitet nga një bashkim operatorësh ekonomikë, sipas përcaktimit të pikave 2 dhe 3, të nenit 14, të LPP-së, ku njëri prej të cilëve i përfaqëson të tjerët gjatë procedurës dhe, në rast përzgjedhjeje, edhe gjatë zbatimit të kontratës. Në ofertë duhet të përcaktohet pjesa e furnizimit, që do të kryejë secili nga anëtarët e këtij bashkimi nëpërmjet një kontrate bashkëpunimi të hartuar ndërmjet palëve.

Bazuar në pikën 1, të nenit 26, të VKM nr.285, datë 19.05.2021, i ndryshuar: “Bashkë me dorëzimin e kërkesave për pjesëmarrje ose të ofertave, autoriteti/enti kontraktor pranon si provë paraprake, në vend të disa vërtetimeve të lëshuara nga autoritetet publike ose palë të treta, formularin përmbledhës të vetëdeklarimit, sipas përcaktimit në nenin 82, të LPP-së, dhe në këto rregulla”, si dhe përcaktimet e pikës 6, të këtij neni, ku parashikohet: “Përpara publikimit të njoftimit të fituesit dhe nisjes së afateve të ankimit, autoriteti/enti kontraktor i kërkon ofertuesit të kualifikuar, i pari dorëzimin e dokumenteve provuese të parashikuara në shkronjat “a”, “b”, “d”, “dh”, “e”, “h”, “i”, “j” të pikës 2 të këtij neni, si dhe dokumentet e tjera shoqëruese të ofertës, të dorëzuara në rrugë elektronike. Këto dokumente duhet të paraqiten në origjinal ose në kopje të njësuara me origjinalin”, për rrjedhojë sugjerojmë saktësimin e këtij përcaktimi, me qëllim shmangien e problematikave që mund të krijohen.

2.3.2. Operatorët ekonomik pjesëmarrës duhet të kenë të punësuar staf teknik për kryerjen e të gjitha punimeve në këtë objekt, të përfshirë në licencën e shoqërisë ose pajisur me license individuale, të vërtetuar me kontratë pune të vlefshme, librezë pune, diplomë përkatëse si dhe të figurojnë në listpagesat e shoqërisë për periudhën **Nëntor 2022 – Janar 2023 staf i xhinierik si më poshtë:**

- 1 (një) inxhinier Ndërtimi
- 1 (një) inxhinier Mekanik
- 1 (një) inxhinier Mjedisi

**Dokumentacioni i kërkuar më sipër paraqitet nga OE me anë të formularit të vetëdeklarimit, sipas shtojcës së përcaktuar në DST dhe sipas Nenit 26 pika 1 të VKM nr.285 datë 19.05.2021.*

Gjithashtu bazuar në pikën 6 të Nenit 26 të VKM nr.285 datë 19.05.2021, theksojmë se dokumentat e kërkuara nga AK për përmbushjen e pikës 2.3.4 Përpara publikimit të njoftimit të fituesit dhe nisjes së afateve të ankimit, autoriteti/enti kontraktor i kërkon ofertuesit të kualifikuar, i pari dorëzimin e dokumenteve provuese të parashikuara në shkronjat “a”, “b”, “d”, “dh”, “e”, “h”, “i”, “j” të pikës 2 të këtij neni, si dhe dokumentet e tjera shoqëruese të ofertës, të dorëzuara në rrugë elektronike. Këto dokumente duhet të paraqiten në origjinal ose në kopje të njësuara me origjinalin.. Këto dokumente duhet të paraqiten në origjinal ose në kopje të njësuara me origjinalin. Ku specifikisht sipas pikës “dh” të Nenit 26 të VKM nr.285 datë 19.05.2021, “operatori ekonomik ka paguar të gjitha detyrimet për pagimin e taksave dhe

tatimeve të kontributeve të sigurimeve shoqërore, sipas parashikimeve të pikës 2, të nenit 76, të LPP-së.

Argumentimi: Në bazë të pikës 4, të nenit të 77, të ligjit nr. 162, datë 23.12.2020 “Për prokurimin publik” dhe nenit 40, pika 5/b,c), të VKM nr.285, datë 19.05.2021 “Për miratimin e Rregullave të Prokurimit Publik”, me anë të këtij kriteri kërkohet që operatorët ekonomikë të dëshmojnë që kanë stafin, personelin e nevojshëm të kualifikuar për realizimin me sukses të kontratës.

Argumentimi për domosdoshmërinë e Ing. Mjedisit si më poshtë:

Për sa i përket kërkesës për **1 (një) Inxhinier Mjedisi**, AK Dretoria e Përgjithshme e Pastrimit dhe Gjelbërimit kryen disa detyra funksionale të cilat kanë lidhje të ngushtë me mjedisin:

1. Administrimi, mirëmbajtja, zhvillimi, i proceseve të punës së pastrimit dhe gjelbërimit rrugor si dhe të gjelbërimit të zonave të banimit brenda territorit të Bashkisë së Tiranës;
2. Administrimin e pastrimit të zonave të pambuluara nga operatorët e kontraktuar nga Bashkia Tiranë.
3. Krijimin, mirëmbajtjen dhe pastrimin e lulishteve dhe shatërvaneve brenda territorit të Bashkisë së Tiranës;
4. Prodhimin dhe furnizimin me lule dhe bimësi për institucionet arsimore, nën administrimin e Bashkisë së Tiranës.

Bazuar në detyrat funksionale të AK DPPGJ, gjykojmë se kërkesa për Ing. Mjedisi bazohet në nevojat e kryerjes së inspektimeve ku do të kryhet furnizim vendosja e elementëve dekorativ, në mënyrë që procesi i cili të do të kryhet në vendet e përcaktuara sipas kërkesave të AK, të jenë të cilësisë së duhur dhe mos përbëjnë problem për mjedisin. Më tej Ing. Mjedisit vlerëson se si vendet ku do të kryhet shërbimi përputhet me rregulloret mjedisore në fuqi.

Më tej, bazuar në llojin e shërbimeve që do të kryhen dhe vendit ku do të kryhen, në lidhje me kërkesën për Ing. Mjedisi jemi bazuar në aktet ligjore dhe nënligjore në fuqi, specifikisht:

UDHEZIM (Nr.8, date 27.11.2007)

Per Nivelet Kufi të Zhurmave ne Mjedise te Caktuara

Në mbështetje të pikës 4 të nenit 102 të Kushtetutës dhe në zbatim të pikës 2, të nenit 2 të Ligjit nr.9774, datë 12.7.2007 “Për vlerësimin dhe administrimin e zhurmës në mjedis”.

1. Nivelet kufi të zhurmës për mjedis të caktuara, të jenë sipas Vlerave Udhezuese të Organizatës Botërore të Shëndetsisë (OBSH) të dhëna më poshtë në Aneksin 1, bashkëngjitur këtij udhezimi.

2. Si mjedis të caktuara, për efekt të zbatimit të këtij udhezimi, janë identifikuar mjediset e zonave të banimit, (jashtë banesës, mjediset e brendshme të banesës), institucionet (arsimore, parashkollore e shëndetësore), zona me aktivitet social-ekonomik, mjedisë urbane dhe parqet publike.

Theksojmë se një pjesë e elementeve dekorativ ndër të tjera mund të instalohen në ambiente, si (shkolla, çerdhe dhe kopshte), në mjedisë urbane dhe parqe publike (lulishte)

Gjithashtu: ‘**Plani kombëtar i Veprimit për Menaxhimin e Zhurmave në mjedis**’, ku citohet se Objekt i këtij plani veprimi janë sektoret kryesore që gjenerojnë zhurma në mjedis të cilët janë trajtuar njëkohësisht dhe nga direktivat e BE, që janë si më poshtë:

1. Transporti (rrugor, ajror, hekurudhor)

2. Aktivitete të shërbimit social (klubet e nates dhe diskot, bare, restorante);
3. **Pajisje dhe makinerite (perpunim metali, prerje metalesh, sharrat, gjeneratore, elektromotorre, kompresore, çekice pneumatike etj.)**

Per te percaktuar masat e domosdoshme per administrimin e zhurmave ne mjedis eshte e domosdoshme analiza e situates aktuale me sektoret e mesiperm. Kuadri ligjor rregullator per sejcilin sektor, boshlleqet ligjore apo institucionale, masat e domosdoshme per tu ndermarre etj.

Theksojmë se për procesin e vendosjes në vendet e përcaktuara të elementëve dekorativ parashikohet të përdoren pajisje të tilla si pajisje për prerje metalesh, sharra, gjeneratorë, etj).

Gjithashtu bazuar në Ligjin Nr. 10 431, datë 9.6.2011 “Për Mbrojtjen e Mjedisit”, ku në Nenin 3, ‘Objektivat e Mbrojtjes së Mjedisit’ pikat:

- c) ruajtja, mbrojtja dhe përmirësimi i qëndrueshmërisë mjedisore me pjesëmarrje publike;
- d) ruajtja dhe rehabilitimi i vlerave kulturore dhe estetike të peizazhit natyror;

Më tej, Neni 5, pika 3 citon: “Dëmtim i mjedisit” është dëmi i kryer ndaj mjedisit apo humbja e funksionit natyror të pjesëve përbërëse të mjedisit, shkaktuar nga humbja e ndonjë prej përbërësve të tij, **nga ndërhyrjet nga njeriu ndaj lidhjeve të përbërësve të mjedisit dhe/ose rrjedhës natyrore të zhvillimit të tyre.**

AK thekson se se elementet dekorativ të llojit kosha të ndodhura në lulishte ku ka prani masive të bimësisë dekorative. Në gjykimin e AK, **Ing. Mjedi** bazohet në nevojat e kryerjes së inspektimeve ku do të kryhen para apo/dhe gjatë procesit të furnizim-vendosjes (instalimit) të elementëve dekorativ, në mënyrë që procesi i cili do të kryeht bazuar në kërkesat e AK të mos përbëjnë problem për mjedisin, specifikisht për bimësinë dekorative të ndodhur në lulishte, parqe etj, nën administrimin e DPPGJ.

1 (një) inxhinier Ndërtimi – Kërkesa referuar domosdoshmërisë së inxhinierit të ndërtimit bazohet në nevojën për përdorim të materialeve të caktuara dhe kryerjes së shërbimeve të caktuara lidhur me nevojat e AK për elementë dekorativë. Ndër detyrat e Ing. të Ndërtimit janë inspektimi i vizatimeve dhe dizenjove të koshave dhe stolave bazuar në specifikime teknike, gjithashtu menaxhon oraret dhe burimet e procesit të furnizim-vendosjes (instalimit) në vend të elementëve dekorativ dhe kryen përllogaritjet e kostove që lidhen me zërat specifik të fushës së tij në preventiv.

1 (një) inxhinier Mekanik - Kërkesa referuar domosdoshmërisë së inxhinierit mekanik bazohet në nevojat për përdorim të materialeve të caktuara dhe kryerjes së shërbimeve të caktuara sipas specifikimeve teknike në DST. Ndër detyrat e Ing.Mekanik janë inspektimi i skicave dhe design bazuar në specifikimet teknike. Gjithashtu përdorimi i materialeve (hekur, llamarinë, vida inoksi, vida të zinkuara, etj) sipas specifikimeve teknike që i përkasin fushës së profesionit të Ing. Mekanik.

2.3.3. Një punësim mesatar i të paktën 28 (njëzet e tetë) personave, për periudhën Nëntor 2022 – Janar 2023 të vërtetuar me;

- a) *Vërtetim të lëshuar nga Administrata Tatimore, ku të specifikohet numri i punonjësve për secilin muaj; per periudhen Nëntor 2022 – Janar 2023.*

b) *List pagesat e punonjesve sipas formatit qe kerkohet nga legjislacioni ne fuqi per periudhen Nëntor 2022 – Janar 2023 shoqëruar me formularet e deklarimit te pagesave për sigurimet shoqërore dhe shendetesore.*

Nga ky staf i kërkuar Operatori Ekonomik pjesëmarrës duhet të ketë të punësuar punonjës si më poshtë:

- 3 (tre) punonjës saldatore
- 3 (tre) punonjës bojaxhi
- 2 (dy) punonjës marangoz
- 3 (tre) auto makinistë
- 2 (dy) punonjës elektrikist
- 2 (dy) punonjës mekanik
- 2 (dy) punonjës teknik ndërtimi
- 8 (tetë) punonjës ngarkim-shkarkimi

Për punonjësit e mësipërm duhet të paraqitet kontrata e punës e vlefshme; (në rastin e punonjësve saldatore, elektrikist, mekanik, teknik ndërtimit, bojaxhinj, marangoz) deshmitë e kualifikimit të sigurimit teknik (të vlefshme) lëshuar nga Inspektorati Shtetëror Teknik dhe Industrial dhe/apo nga subjekte juridike private të akredituara për çertifikimin e punonjësve dhe/apo çertifikata ekuivalente; në rastin e automakinistëve dëshmitë e drejtimit (të vlefshme).

Argumentimi : Në bazë të pikës 4, të nenit të 77, të ligjit nr. 162, datë 23.12.2020 “Për prokurimin publik” dhe nenit 40, pika 5/b,c), të VKM nr.285, datë 19.05.2021 “Për miratimin e Rregullave të Prokurimit Publik”, me anë të këtij kriteri kërkohej që operatorët ekonomikë të dëshmojnë që kanë stafin, personelin e nevojshëm të kualifikuar për realizimin me sukses të kontratës.

Kërkesa bazohet në gjykimin e AK për domosdoshmërinë e fuqisë punëtore të operatorit ekonomik të nevojshëm për ekzekutimin e objektit të prokurimit, gjithashtu në llojin e procedurës së prokurimit dhe kohëzgjatjen e kontratës (marrëveshjes kuadër).

Disponimi i fuqisë punëtore të cituar në pikën 2.3.3 të “Kapacitetit Teknik”, i jep siguri AK se OE fitues potencial të kësaj procedure prokurimi i kanë të gjitha kapacitetet teknike referuar stafit për kryerjen e punës, për zbatimin me sukses të kësaj kontrate.

Numri i punonjësve është përcaktuar bazuar në afatin, orët e punës dhe pagën minimale të lejuar, që duhen për të përmbushur zbatimin e kontratës. Numri i punonjësve dhe qëndrueshmëria e tyre në punë me kohështirje prej **3 muajve të fundit Nëntor 2022-Dhjetor 2023**, tregon besueshmëri për autoritetin. Dëshmia e kërkuar për numrin e fuqisë punëtore të operatorit ekonomik e nevojshme për ekzekutimin e objektit të kontratës, është dokument që vërteton kapacitetin teknik dhe profesional të operatorit, për sa kohë që ato janë në përpjesëtim me natyrën dhe përmasat e kontratës. Deklarimi dhe regjistrimi i punonjësve në regjistrin e sigurimeve është një detyrim ligjor i punëdhënësit e parashikuar nga Kodi i Punës, për rrjedhojë çdo dëshmi me këtë kohështirje është dokument vërtetues për qëndrueshmërinë e të punësuarve dhe përvojën e tyre, për sa kohë që ato janë në përpjesëtim me natyrën dhe përmasat e kontratës. Punësimi i një numri të caktuar, si një nga kërkesat themelore të kualifikimit, përveç besueshmërisë së operatorëve ekonomik, përpiqet të kufizojë edhe problematikat sociale dhe shmangien e informalitetit në tregun e punës, po ashtu është një tregues i kualifikimit dhe eksperiencës që duhet të ketë kjo kategori e punonjësve. Vendosja e kriterit për një punësim **te paktën 28 (njetzet e tetë)** personave duke përfshirë dhe stafin teknik, është

në përputhje me volumin e punës dhe natyrën, gjithçka në funksion të realizimit me sukses të kontratës.

**Dokumentacioni i kërkuar më sipër paraqitet nga OE me anë të formularit të vetëdeklarimit, sipas shtojcës së përcaktuar në DST dhe sipas Nenit 26 pika 1 të VKM nr.285 datë 19.05.2021. Gjithashtu bazuar në pikën 6 të Nenit 26 të VKM nr.285 datë 19.05.2021, theksojmë se dokumentat e kërkuara nga AK për përmbushjen e pikës 2.3.4 Përpara publikimit të njoftimit të fituesit dhe nisjes së afateve të ankimit, autoriteti/enti kontraktor i kërkon ofertuesit të kualifikuar, i pari dorëzimin e dokumenteve provuese të parashikuara në shkronjat “a”, “b”, “d”, “dh”, “e”, “h”, “i”, “j” të pikës 2 të këtij neni, si dhe dokumentet e tjera shoqëruese të ofertës, të dorëzuara në rrugë elektronike. Këto dokumente duhet të paraqiten në origjinal ose në kopje të njëhësuar me origjinalin.. Këto dokumente duhet të paraqiten në origjinal ose në kopje të njësuara me origjinalin. Ku specifikisht sipas pikë “dh” të Nenit 26 të VKM nr.285 datë 19.05.2021, “operatori ekonomik ka paguar të gjitha detyrimet për pagimin e taksave dhe tatimeve të kontributeve të sigurimeve shoqërore, sipas parashikimeve të pikës 2, të nenit 76, të LPP-së.*

2.3.4. *Operatori ekonomik ofrues që do të realizojë këto kontrate, duhet të jetë i pajisur dhe të paraqesë certifikatat e lëshuara nga organizmat e vlerësimit të konformitetit, të akredituara nga DPA, ose organizma ndërkombëtare akreditues të njohur nga Republika e Shqipërisë, që janë në përputhje me objektin e kontratës, certifikatat kërkojnë të jenë të vlefshme në kohën e zhvillimit të tenderit. si më poshtë:*

ISO 9001-2015 (e vlefshme). *(Në rastet e bashkimit të operatorëve ekonomik, çdo anëtar i grupit duhet të paraqesë Certifikatën ISO) ose ekuivalent të tij.*

ISO 14001-2015 (e vlefshme). *(Në rastet e bashkimit të operatorëve ekonomik, çdo anëtar i grupit duhet të paraqesë Certifikatën ISO) ose ekuivalent të tij.*

ISO 45001-2018, (të vlefshme) *(Në rastet e Bashkimit të Operatorëve ekonomik, çdo anëtar i grupit duhet të paraqesë Certifikatën ISO) ose ekuivalent të tij.*

ISO 39001 -2012 (e vlefshme). *(Në rastet e Bashkimit të Operatorëve ekonomik, çdo anëtar i grupit duhet të paraqesë Certifikatën ISO) ose ekuivalent të tij.*

Argumentimi: Vendosja e kriterëve lidhur me certifikimet ISO bazohet në përputhje me parashikimin e nenit 36 pika 3/b dhe nenit 79, të Ligjit Nr. 162, datë 23.12.2020 “Për prokurimin publik”, si dhe nenit 44 pika 1, të VKM-se, Nr. 285, datë 19.05.2021 “Për miratimin e Rregullave të Prokurimit Publik” si dhe ligjit Nr. 116/2014 “Për akreditimin e organeve të vlerësimit të konformitetit në Republikën e Shqipërisë”, ku percaktohet se kjo Certifikate duhet të jetë lëshuar nga organizma certifikues të akredituar, me qëllim që enti prokurues të krijojë sigurinë që operatorët ekonomik ofertues i kanë kapacitetet teknike lidhur aftësinë e tyre për të kryer shërbimin objekt kontrate. Me anë të këtij kriteri kërkohet që operatorët ekonomikë të dëshmojnë se disponojnë licencat profesionale që parashikohen nga legjislativi në fuqi për kryerjen e shërbimeve, objekt i kontratës, të lëshuara nga autoritetet kompetente, konkretisht:

Vendosja e këtyre kriterëve është e bazuar në faktin që certifikatat ISO garantojnë që operatorët ekonomik zbatojnë në punën e tyre procedurën të certifikuar ndërkombëtare për të garantuar shërbime me kualitet.

ISO 9001:2015

ISO 9001 është standardi më popullor i publikuar në nivel ndërkombëtar. Ai përcakton kërkesat për një sistem menaxhimi të cilësisë të cilat mund të implementohen dhe certifikohen nga çdo shoqëri, pavarësisht dimensionit të saj apo fushës së aktivitetit. Kërkesat e **ISO 9001:2015** i referohen aspekteve të ndryshme siç janë: implikimi në menaxhim, identifikimi i riskut dhe mundësive, sigurimi i konkurrencës për personelin e shoqërisë, mirëmbajtja e pajisjeve dhe infrastrukturës, matja e kënaqësive të klientëve, përgjigje ndaj ankesave të marra dhe vlerësimi i furnitorëve. Certifikimi ISO 9001 përfaqëson një konfirmim të faktit që shoqëria respekton një seri kërkesash të pranueshme në nivel ndërkombëtar. Mbajtja e certifikimit sjell disa përparësi për shoqërinë siç janë: akses tek procedurat e tenderave publike, marrëdhënie biznesi me partnerët e njohur apo një imazh më të mirë në sytë e klientëve.

ISO 14001-2015

ISO 14001 është një standard që i referohet sistemit të menaxhimit të mjedisit.

ISO **14001:2015** përqëndrohet tek identifikimi i atyre aktiviteteve që mund të gjenerojnë aspekte domethënëse në mjedis dhe tek aplikimi i masave kontrolluese. Qëllimi është ulja ose eliminimi i efekteve negative mbi mjedisin të lidhura me aktivitetet e shoqërisë. Aplikimi i ISO 14001 ndihmon shoqërinë të përmirësojë performancën e saj mjedisore nëpërmjet uljes së sasisë të mbetjeve të gjeneruara dhe përdorimit me efikasitet të burimeve natyrore.

ISO 45001-2018 është standard ndërkombëtar, i cili parashton kërkesat për menaxhimin e praktikave të mira të sigurisë dhe shëndetit në punë për çdo organizatë, pavarësisht nga madhësia. AK gjykon se çdo Ofertues duhet të jetë i pajisur me ISO 45001-2018 me qëllim që veprimtaria e ushtruar nga ana tij (në rastin konkret realizimi i punës objekt prokurimi) të realizohet duke u mbështetur mbi parimin e sigurisë dhe shëndetit në punë. Kjo kërkesë shërben dhe si një garanci extra që do të sjellë reduktimin e aksidenteve dhe sëmundjeve në vendin e punës duke minimizuar kostot si dhe kohën në përmbushje me sukses të kontratës së punës objekt prokurimi.

ISO 39001 -2012

Certifikimi - ISO 39001 Sistemi i Menaxhimit të Sigurisë në Rrugë dhe Trafik

Standardi ISO 39001 i Sistemit të Menaxhimit të Sigurisë në Rrugë dhe Trafik është një standard ndërkombëtar dhe përcakton kërkesat për sigurinë në rrugë dhe trafik. Ky standard zbatohet për të zvogëluar dhe eliminuar numrin e aksidenteve të trafikut rrugor dhe vdekjeve dhe lëndimeve. Numri i aksidenteve që ndodhin në të gjithë botën po rritet vazhdimisht dhe ky problem shihet si një problem global. Për këtë arsye, bizneset që kujdesen për përmirësimin e sigurisë rrugore dhe cilësisë përfitojnë nga implementimi i standardit ISO 39001.

AK gjykon se çdo OE duhet të jete pajisur me ISO 39001 pasi vete ky standart specifikon kërkesat për zbatimin e një sistemi që siguron cilësi dhe efikasitet në menaxhimin e trafikut rrugor duke u nisur nga natyra e kontrates objekt prokurimi.

Çdo OE pjesëmarrës (çdo anëtar i grupit) në rastet e 'Bashkimit të Operatorëve Ekonomik (BOE)' duhet të paraqesë certifikatat ISO, sipas zërave të shërbimeve që do marrë përsipër të realizojë sipas kërkeses se AK.

Përpara publikimit të njoftimit të fituesit dhe nisjes së afateve të ankimit, autoriteti/enti kontraktor i kërkon ofertuesit të kualifikuar, i pari dorëzimin e dokumenteve provuese të

parashikuara në shkronjat “a”, “b”, “d”, “dh”, “e”, “h”, “i”, “j” të pikës 2 të këtij neni, si dhe dokumentet e tjera shoqëruese të ofertës, të dorëzuara në rrugë elektronike. Këto dokumente duhet të paraqiten në origjinal ose në kopje të njësuara me origjinalin dokumentacionin provues të parashikuara në shkronjat “a”, “b”, “d”, “dh”, “e”, “h”, “i”, “j” të nenit 26/2 të VKM-së të sipërcituar, si dhe dokumentet e tjera shoqëruese të ofertës, të dorëzuara në rrugë elektronike

2.3.5 Liçensa profesionale, lidhur me ekzekutimin e punëve të kontratës:

c) Liçenca e shoqërisë e vlefshme për kategoritë e mëposhtme:

1. N.S. 4 – A Punime rifiniture te muratures dhe te lidhura me to etj;

sipas modelit të lëshuar nga institucioni përgjegjës për dhënien e licensave profesionale sipas legjislacionit në fuqi.

Argumentimi: Kërkesa e mësipërme është përcaktuar bazuar në nenin 77 të ligjit nr. 162, datë 23.12.2020 “Për prokurimin publik” dhe nenit 40, pika 5(a) të VKM nr. 285, datë 19.05.2021 “Për miratimin e Rregullave të Prokurimit Publik”.

Gjithashtu referuar: *Vendim Nr.42, Datë 16.1.2008 Për Miratimin E Rregullores Për Kriteret Dhe Procedurat E Dhënies Së Licencave Profesionale Të Zbatimit, Klasifikimit Dhe Disiplinimit Të Subjekteve Juridike, Që Ushtrojnë Veprimtari Ndërtimi*

I ndryshuar me:

- VKM Nr. 406, datë 22.04.2009
- VKM Nr. 835, datë 15.07.2009
- VKM Nr. 92, datë 19.02.2014

Liçensa N.S. 4 – A bën pjesë tek punime speciale ndërtimi. Lidhet me procedurën e prokurimit në fjalë pasi liçenca i referohet: Punimeve të rifinitures të muraturës dhe të lidhura me to, **rifiniture me materiale druri**, plastik, **metalik** dhe xhami dhe rifiniture të natyrës teknike ndërtuese.

Përpara publikimit të njoftimit të fituesit dhe nisjes së afateve të ankimit, autoriteti/enti kontraktor i kërkon ofertuesit të kualifikuar, i pari dorëzimin e dokumenteve provuese të parashikuara në shkronjat “a”, “b”, “d”, “dh”, “e”, “h”, “i”, “j” të pikës 2 të këtij neni, si dhe dokumentet e tjera shoqëruese të ofertës, të dorëzuara në rrugë elektronike. Këto dokumente duhet të paraqiten në origjinal ose në kopje të njësuara me origjinalin dokumentacionin provues të parashikuara në shkronjat “a”, “b”, “d”, “dh”, “e”, “h”, “i”, “j” të nenit 26/2 të VKM-së të sipërcituar, si dhe dokumentet e tjera shoqëruese të ofertës, të dorëzuara në rrugë elektronike

2.3.6 Kandidati ofertues duhet të përcaktojë me anë të një deklaratë (nga Administratori i shoqërisë) Drejtuesin Teknik dhe të deklarojë se ai nuk është i angazhuar në kontrata të tjera dhe se do të jetë i pranishëm gjatë gjithë kohës që do të kryhet proceset e furnizim-vendosjes në terren.

Drejtuesi Teknik duhet të ketë një eksperiencë pune 3 vjeçare. Të paraqiten dokumentat e mëposhtme:

- d) Librezë pune (përkatëse)
- e) Kontratë pune e vlefshme (përkatëse)
- f) Diplomë

Argumentimi : Në bazë të pikës 4, të nenit të 77, të ligjit nr. 162, datë 23.12.2020 “Për prokurimin publik” ,”Në lidhje me aftësitë teknike dhe profesionale, autoritetet ose entet kontraktore mund të vendosin kërkesa që garantojnë se operatorët ekonomikë zotërojnë burimet e nevojshme njerëzore e teknike, si dhe përvojën e nevojshme për të zbatuar kontratën sipas një standardi të përshtatshëm cilësie”, nenit 40, pika 5/b,c), të VKM nr.285, datë 19.05.2021 “Për miratimin e Rregullave të Prokurimit Publik”, si dhe ligjin 8402 “Per kontrollin dhe disiplinimin e punimeve te ndertimit” date 10.09.1998 i ndryshuar. Me anë të këtij kriteri kërkohet që operatorët ekonomikë të dëshmojnë që kanë stafin, personelin e nevojshëm të kualifikuar për realizimin me sukses të kontratës.

Bazuar në pikën 1, të nenit 26, të VKM nr.285, datë 19.05.2021, i ndryshuar: “Bashkë me dorëzimin e kërkesave për pjesëmarrje ose të ofertave, autoriteti/enti kontraktor pranon si provë paraprake, në vend të disa vërtetimeve të lëshuara nga autoritetet publike ose palë të treta, formularin përmbledhës të vetëdeklarimit, sipas përcaktimit në nenin 82, të LPP-së, dhe në këto rregulla”, si dhe përcaktimet e pikës 6, të këtij neni, ku parashikohet: “Përpara publikimit të njoftimit të fituesit dhe nisjes së afateve të ankimit, autoriteti/enti kontraktor i kërkon ofertuesit të kualifikuar, i pari dorëzimin e dokumenteve provuese të parashikuara në shkronjat “a”, “b”, “d”, “dh”, “e”, “h”, “i”, “j” të pikës 2 të këtij neni, si dhe dokumentet e tjera shoqëruese të ofertës, të dorëzuara në rrugë elektronike. Këto dokumente duhet të paraqiten në origjinal ose në kopje të njësuara me origjinalin”, për rrjedhojë sugjerojmë saktësimin e këtij përcaktimi, me qëllim shmangien e problematikave që mund të krijohen

2.3.7. Dëshmi për mjetet e pajisjet teknike, që ka në dispozicion apo mund ti vihen në dispozicion operatorit ekonomik, që nevojiten për ekzekutimin e kontratës së shërbimit.

Mjetet	Sasia	Gjendja
Autovinç	1 copë	Pronësi ose me qera qera
Kamionçinë me kapacitet mbajtës (3.5 -5 ton)	2 copë	Pronësi ose me qera
Saldatrice	5 cope	Pronësi ose me qera
Makineri e levizshme me paisje speciale per testimin e materialeve te ndertimit	1 copë	Pronësi ose me qera
Pjate vibruese	1 copë	Pronësi ose me qera
Betoniere Elektrike	3 copë	Pronësi ose me qera
Pistoletë Boje Profesionale	5 copë	Pronësi ose me qera

- a)Për mjetet në pronësi duhet të paraqitet: a) dokumenti që verteton regjistrimin e mjetit (akti i pronësisë); b) leje qarkullimi; c) çertifikate e kontrollit teknik; d) siguracion mjeti, (i vlefshëm); e) çertifikatë për transport mallrash brënda vëndit (e vlefshme).

- b) Për mjetet e deklaruar me qera duhet të paraqitet: a) kontrata përkatëse noteriale e qerasë e cila duhet të jetë e vlefshme për të gjithë periudhën e realizimit të kontratës, objekt i këtij prokurimi b) dokumenti që verteton regjistrimin e tij (akti i pronësisë) c) leje qarkullimi; ç) certifikaten e kontrollit teknik, d) siguracion mjeti (i vlefshëm); e) certifikatë për transport mallrash brënda vëndit (e vlefshme).
- c) Për pajisjet teknike, të cilat janë në pronësi të operatorit ekonomik, duhet të paraqitet kontrata e shitblerjes/fatura tatimore e shitjes si dhe dokumenti me të dhënat teknike të pajisjes ndërsa kur janë të marra me qera duhet të paraqitet kontrata e qerasë, fatura tatimore e shitjes/ kontrata e shitblerjes si dhe dokumenti me të dhënat teknike të pajisjes. Në rastin kur fatura është lëshuar nga subjekte që nuk janë të regjistruar si tatimpagues të TVSH-së duhet të shoqërohet me kuponin tatimor.
- d) Për mjetet dhe pajisjet teknike që ka deklaruar operatori ekonomik duhet të paraqesë foto të qarta për secilin mjet dhe pajisje si dhe në rastin e mjeteve të targuara duhet të jetë e dukshme targa e mjetit.
- e) Operatori ekonomik duhet të paraqesë një deklaratë për vendndodhjen e mjeteve në pronësi ose me qira me qëllim verifikimi nga Autoriteti Kontraktor.

Argumentimi: Kërkesa e mësipërme është përcaktuar bazuar në nenin 77 të ligjit nr. 162, datë 23.12.2020 “Për prokurimin publik” dhe nenit 40, pika 5 (ç) të VKM nr. 285, datë 19.05.2021 “Për miratimin e Rregullave të Prokurimit Publik”. Kriteri kërkohet që operatorët ekonomikë të dëshmojnë që kanë **mjetet e pajisjet teknike**, të nevojshme për ekzekutimin e objektit të prokurimit, që ka në dispozicion apo që mund t’i vihen në dispozicion operatorit ekonomik për të përmbushur kontratën.

Mjetet dhe makineritë e punës të paraqitura në tabelë janë minimumi i domodoshëm për zbatimin e kontratës, përsa i perket Objektit të Prokurimit dhe tipologjisë së kontratës: “Blerje Stola, Kosha Dekorativ”. Autovinçi dhe kamionçinat janë të domosdoshëm për kryerjen dhe zbatimin me efikasitet të procesit të transportit dhe furnizim-vendosjes së elementëve.

Makineritë e punës janë minimumi i domosdoshëm për ekzekutimin e kësaj kontrate

Përsa i përket kërkesës për domosdoshmërinë për ‘Makineri e levizshme me paisje speciale per testimin e materialeve te ndertimit’; theksojmë se AK e gjykon të nevojshme këtë makineri për testimin e materialeve [hekuri, druri dhe betoni (sipas rastit)], materiale të cilët janë pjesë përbërëse elementëve dekorativë (stola-kosha). Sqarojmë se elementet dekorativ (stola-kosha) janë të ekspozuar ndaj elementëve atmosferikë, apo dëmtimeve të ndryshme fizike si pasojë e veprimtarisë së përditshme të njerzve që i përdorin këta elementë, apo edhe dëmtimeve keqdashëse. Rrjedhimisht gjykojmë se *makineria e levizshme me paisje speciale per testimin e materialeve te ndertimit* do ti shërbente AK si një garanci që materialet e përdorura (*betoni dhe elementët përbërës*, lloji i hekurit të përdorur, lloji i drurit të përdorur, si dhe elementët e tjerë

plotësues) të jenë të cilësisë së duhur, dhe rezistent ndaj agjentëve atmosferik apo veprimtarisë së përditshme të njeriut.

Nëpërmjet kapaciteteve teknike operatorët ekonomikë vërtetojnë se zotërojnë aftësinë dhe kualifikimet e nevojshme teknike, profesionale, kapacitetet organizative, makineritë, pajisjet e asete të tjera fizike, aftësitë organizative. Pajisje dhe mjetet e mësipërme janë të lidhura ngushtë me objektin e kontratës dhe i shërbejnë autoritetit kontraktor për njohjen e kapaciteteve dhe të mundësisë së operatorit për përmbushjen me sukses të kontratës si dëshmi për mjetet dhe pajisjet sipas specifikave.

Bazuar në pikën 1, të nenit 26, të VKM nr.285, datë 19.05.2021, i ndryshuar: “Bashkë me dorëzimin e kërkesave për pjesëmarrje ose të ofertave, autoriteti/enti kontraktor pranon si provë paraprake, në vend të disa vërtetimeve të lëshuara nga autoritetet publike ose palë të treta, formularin përmbledhës të vetëdeklarimit, sipas përcaktimit në nenin 82, të LPP-së, dhe në këto rregulla”, si dhe përcaktimet e pikës 6, të këtij neni, ku parashikohet: “Përpara publikimit të njoftimit të fituesit dhe nisjes së afateve të ankimit, autoriteti/enti kontraktor i kërkon ofertuesit të kualifikuar, i pari dorëzimin e dokumenteve provuese të parashikuara në shkronjat “a”, “b”, “d”, “dh”, “e”, “h”, “i”, “j” të pikës 2 të këtij neni, si dhe dokumentet e tjera shoqëruese të ofertës, të dorëzuara në rrugë elektronike. Këto dokumente duhet të paraqiten në origjinal ose në kopje të njësuar me origjinalin”, për rrjedhojë sugjerojmë saktësimin e këtij përcaktimi, me qëllim shmangien e problematikave që mund të krijohen.

2.3.8 *Autoriteti Kontraktor kërkon që për çdo mini-kontratë të nënshkruar brenda marrëveshjes kuadër midis palëve, ku sasia vendoset në referencë të kërkesave të AK, afati i levrimit nga operatori ekonomik fitues do të kryhet gjithmonë brenda 30 ditëve nga momenti i lidhjes së mini-kontratës pjesë e marrëveshjes kuadër.*

Argumentimi: Kërkesa e mësipërme është përcaktuar bazuar në nenin nenit 40, pika 8 të VKM nr. 285, datë 19.05.2021 “Për miratimin e Rregullave të Prokurimit Publik”.

Mënyrat për përlogaritjen e vlerës së prokurimit:

Bazuar në nenin 76 të VKM-së nr.285, datë 19.05.2021, “Për miratimin e rregullave të prokurimit publik”, në përlogaritjen e vlerës së fondit limit të kontratës, autoriteti kontraktor duhet ti referohet një ose më shumë alternativave të renditura si më poshtë:

- a) *çmimet e botuara nga INSTAT-i, ose/dhe çmime të tjera zyrtare, të njohura nga institucionet përkatëse (si për shembull, nga organet tatimore a doganore, dhomat e tregtisë, në manuale etj); ose/dhe*
- b) *studimit të tregut, bazuar në mesataren e çmimeve të marra nga ky studim; ose/dhe*

- c) çmimet e kontratave të mëparshme, të realizuara nga vetë apo nga autoritete të tjera kontraktore; ose/dhe
- ç) çmimet ndërkombëtare të shpallura publikisht.

Grupi i Punës, i ngritur me Urdher të Titullarit të Autoritetit Kontraktor Nr. 223 Prot date 02.02.2023, duke marrë në konsideratë rastin në fjalë, natyrën/specifikat e këtij prokurimi, legjislacionin dhe rregullat e tregut për këtë blerje, ka organizuar punën dhe ka ndërmarrë hapa konkret për secilën nga alternativat e përcaktuara në nenin 76 të VKM 285/2021 për llogaritjen e vlerës limit të kontratës (fondit limit), me qëllimin që ajo të jetë një vlerë reale për kushtet e tregut dhe njëkohësisht të krijojë mundësinë e pjesëmarrjes së sa më shumë operatorëve ekonomikë. Lidhur me këtë proces, grupi i punës ka argumentuar dhe dokumentuar referuar materialeve bashkelidhur, konkretisht:

- ***Sa i përket respektimit të pikës “b”, Grupi i Punës, bazuar në rregullat e tregut, ka kryer studimin e tregut nëpërmjet marrjes së ofertave, për të njohur për aq sa është e mundur, nivelin e tregut aktual. Operatorët Ekonomik të përzgjedhur në mënyrë rastësore për marrjen e ofertave për testimin e tregut, janë subjekte tregtare të licensuara dhe të regjistruar pranë QKB dhe referuar objektit të veprimtarisë së tyre të publikuara në faqet on-line respektive, por edhe sipas Ekstraktit të Regjistrimit publikuar në faqen zyrtare on-line të QKB, rezultojnë se kanë në objektin e veprimtarisë së tyre, fushen objekt prokurimi.***

II. Argumentimi i specifikimeve teknike

*Shënim: Përcaktoni specifikimet teknike, për mallrat objekt prokurimi, të cilat duhet të përshkruajnë minimumin ose tërësinë e elementeve më të rëndësishme përbërëse, që garantojnë cilësinë e kërkuar, dhe që i vlerëson mallrat si të pranueshme për funksionet e kërkuara, në përputhje me parashikimet e nenit 4, pika 38/b dhe nenit 36, të LPP, si dhe nenit 40, pika 2, të VKM nr. 285, datë 19.05.2021, “Për miratimin e rregullave të prokurimit publik”, **duke argumentuar çdo kërkesë funksionale ose performance, apo/dhe çdo standard të kërkuar, ku çdo referencë duhet të shoqërohet nga fjalët “ose ekuivalenti i tij/saj”.***

Kujdes: Në specifikimet teknike, nëse nuk e justifikon objekti i kontratës, nuk duhet të përmendet asnjë markë prodhimi ose burim specifik apo proces i veçantë, që karakterizon produktet ose shërbimet e ofruara nga një operator ekonomik specifik apo asnjë markë tregtare, patentë, tipi ose origjinë apo prodhim specifik, me qëllim favorizimin ose eliminimin e disa sipërmarrjeve ose produkteve. Një gjë e tillë lejohet vetëm në raste përjashtimore kur nuk ekziston një mënyrë e mjaftueshme, e saktë apo e kuptueshme e përshkrimit të objektit të kontratës, sipas pikës 3 të nenit 36, të LPP. Referime të tilla duhet të shoqërohen nga fjalët “ose ekuivalente”.

Specifikimet teknike, kriteret e kualifikimit dhe perlllogaritja e fondit limit për procedurën objekt prokurimi janë hartuar nga grupi i punës referuar urdhrin të ngritur nga Titullari i AK Nr. 223, date 02.02.2023, bazuar në parashikimet e nenit 4, pika 38/b dhe nenit 36, të LPP, si dhe nenit 40, pika 2, , nenit 44 të VKM nr. 285, datë 19.05.2021, “Për miratimin e rregullave të prokurimit publik”, duke argumentuar çdo kërkesë funksionale ose performance, apo dhe çdo standardi të kërkuar.

Të gjitha dokumentet duhet të jenë origjinale ose kopje të noterizuara.

Rastet e mosparaqitjes së një dokumenti, ose dokumente false dhe të pasakta, konsiderohen kushte për skualifikim.