



REPUBLIKA E SHQIPËRISË
BASHKIA SELENICË
KËSHILLI I BASHKISË

Nr. 274 Prot.

Selenicë, më 26.01/2023

VENDIM

Nr. 10 Datë 26.01.2023

“PËR NJË SAKTËSIM NË VENDIMIN NR. 82 DATË 05.01.2023”

Duke u mbështetur në ligjin 139/2015 “Për vetqeverisjen Vendore”, Ligj nr.22/2018 “Për strehimin social”, VKM nr.454, datë 03.07.2019, VKM nr.458, datë 03.07.2019, VKM nr.823, datë 18.12.2019, VKM 301 datë 15.04.20220, VKM 579 datë 22.07.2020 dhe Udhëzimit të Ministrit të Financave nr.33, datë 26.08.2020, vendimin nr. 82 datë 05.01.2023 “Për miratimin në parim të bashkëfinancimit për projektet që do të financohen nga buxheti i Shtetit për vitin 2023, në zbatim të Ligjit të Strehimit Nr.22/2018”.

VENDOSI

1. Saktësimin e Vendimit të Këshillit Bashkiak Nr. 82 datë 05.01.2023 “Për miratimin në parim të bashkëfinancimit për projektet që do të financohen nga buxheti i Shtetit për vitin 2023, në zbatim të Ligjit të Strehimit Nr.22/2018”.
2. Bashkia Selenicë do të bashkëfinancojë në masën 20%, të shumës së përgjithëshme të projektit. Konkretisht në vlerën 6,208,636.54 Lekë.
3. Për zbatimin e këtij vendimi ngarkohet Drejtoria e Planifikimit të Territorit, Integritimit Europian, Mjedisit, Projekteve dhe Investimeve dhe Drejtora e Shërbimeve Financiare dhe Arshivës.
4. Ky vendim hyn në fuqi pas shprehjes së ligjshmërisë nga prefekti i Qarkut Vlorë.

KRYETARI KËSHILLIT,

Xhezmi Sinanaj





BASHKIA SELENICË



REPUBLIKA E SHQIPËRISË
BASHKIA SELENICË
KËSHILLI I BASHKISË

Nr. 35 Prot.

Selenicë, më 05/01/2023

VENDIM

Nr. 82 Datë 27.12.2022

PËR MIRATIMIN NË PARIM TË BASHKËFINANCIMIT PËR PROJEKTET QË DO TË FINANCOHEN NGA BUXHETI I SHETIT PËR VITIN 2023, NË ZBATIM TË LIGJIT TË STREHIMIT NR.22/2018.

Duke u mbështetur në ligjin 139/2015 "Për vetëqeverisjen Vendore", Ligj nr.22/2018 "Për strehimin social", VKM nr.454, datë 03.07.2019, VKM nr.458, datë 03.07.2019, VKM nr.823, datë 18.12.2019, VKM 301 datë 15.04.20220, VKM 579 datë 22.07.2020 dhe Udhëzimit të Ministrit të Financave nr.33, datë 26.08.2020.

VENDOSI

1. Miratimin e deklaratës për bashkëfinancimin për thirjen për projektet e investimit që do të financohen nga buxheti i Shtetit për vitin 2023 – 2025, në zbatim të ligjit të strehimit Nr. 22/2018 "Për strehimin social".
2. Bashkia Selenicë do të bashkëfinancojë në masën 20%, të shumës së përgjithëshme të projektit.
3. Për zbatimin e këtij vendimi ngarkohet Drejtoria e Planifikimit të Territorit, Integritimit Europian, Mjedisit, Projekteve dhe Investimeve dhe Drejtora e Shërbimeve Financiare, dhe Arshivës
4. Ky vendim hynë në fuqi pas shprehjes së ligjshmërisë nga prefekti i Qarkut Vlorë.

ZV/KRYETARI KËSHILLIT

Fatos Hadëraj





BASHKIA

RELACION

“ PËR MIRATIMIN NË PARIM TË BASHKËFINANCIMIT PËR PROJEKTET QË DO TË FINANCOHEN NGA BUXHETI I SHTETIT PËR VITIN 2023, NË ZBATIM TË LIGJIT TË STREHIMIT NR.22/2018”

Këshilli i Bashkisë Selenicë i mbledhur sot më datë 27.12.2022, mori në shqyrtim Projekt Vendimin e paraqitur nga Drejtoria e Urbanistikës , Bashkia Selenicë, në bazë të ligjit 139/2015 “Për vetëqeverisjen vendore” ligjit nr.22/2018” “për strehimin Social” VKM nr.454, datë 03.07.2019, VKM nr.458, datë 03.07.2019, VKM nr.823 datë 18.12.2019, VKM 301 datë 15.04.2020, VKM 579 datë 22.07.2020 dhe udhëzimit të Ministrit të Financave nr.33, datë 26.08.2020

Këshilltarët miratuan Projekt Vendimin me 12 vota pro; 0 vota kundër; 0 vota abstenim.

Pjesëmarrja në mbledhje 12 këshilltar.

Baza ligjore: ligjit 139/2015

ligjit nr.22/2018

VKM nr.454, datë 03.07.2019

VKM nr.458, datë 03.07.2019

VKM nr.823 datë 18.12.2019

VKM 301 datë 15.04.2020,

VKM 579 datë 22.07.2020

Udhëzimi i Ministrit të Financave nr.33, datë 26.08.2020

SEKRETARI I KËSHILLIT

Ilir Fejzaj





REPUBLIKA E SHQIPËRISË
PREFEKTI I QARKUT VLORË

Nr. 24/1 prot.

Vlorë, më 17.01.2023

Lënda: Shprehje për ligjshmërinë e vendimeve të Këshillit të Bashkisë Selenicë

KRYETARIT TË BASHKISË SELENICË

Për dijeni:

KËSHILLIT TË BASHKISË SELENICË

Në vijim suajës me nr. 38 prot., datë 05.01.2023, protokolluar me Tonën me nr.24, datë 09.01.2023, si dhe në mbështetje dhe zbatim të neneve 8 dhe 16 të ligjit nr.107/2016 "Për Prefektin e Qarkut", shprehemi si më poshtë vijon:

1. Vendimi i Këshillit të Bashkisë Selenicë nr.80, datë 27.12.2022 "Për miratimin e buxhetit për vitin 2023 dhe atij Afatmesëm 2023-2025", **vlerësohet i ligjshëm.**
2. Vendimi i Këshillit të Bashkisë Selenicë nr.81, datë 27.12.2022 "Për shlyerje të detyrimeve të prapambetura", **vlerësohet i ligjshëm.**
3. Vendimi i Këshillit të Bashkisë Selenicë nr.82, datë 27.12.2022 "Për miratimin në parim të bashkëfinancimit për projektet që do të financohen nga buxheti i shtetit për vitin 2023, në zbatim të ligjit të strehimit nr.22/2018", **vlerësohet i ligjshëm.**
4. Vendimi i Këshillit të Bashkisë Selenicë nr.84, datë 27.12.2022 "Për përcaktimin e numrit të punonjësve me kontratë të përkohëshme për vitin 2023", **vlerësohet i ligjshëm.**

Duke ju falenderuar,





BASHKIA SELENICE

REPUBLIKA E SHQIPËRISË
BASHKIA SELENICË
DREJTORIA E PLANIFIKIMIT TE TERRITORIT, INTEGRIMIT EUROPIAN,
MJEDISIT, PROJEKTEVE DHE INVESTIMEVE

Nr. 7/4 Prot

Selenicë, më 30.01 .2023

DEKLARATË PËR BASHKËFINANCIM

Në mbështetje të Ligjit Nr. 139/2015, datë 17.12.2015 'Për vetëqeverisjen vendore' Shkresës Nr. 23964 Prot. datë 28.12.2022, 'Mbi fondet për programet e Strehimit për vitin 2023' të Ministrisë së Financave dhe Ekonomisë; Vendimit të Këshillit Bashkiak Nr. 82 datë 05.01.2023 "Për miratimin në parim të bashkëfinancimit për projektet që do të financohen nga buxheti i Shtetit për vitin 2023, në zbatim të Ligjit të Strehimit Nr.22/2018", Vendimit të Këshillit Bashkiak Nr. 10 datë 26.01.2023 "Për një saktësim në Vendimin Nr. 82 Datë 05.01.2023".

Për projektin 'Rikonstruksion i banesave të familjeve të varfra dhe të pafavorizuara', Bashkia Selenicë.

Deklaroj se Kontributi në Bashkëfinancim nga Bashkia Selenicë do të jetë në vlerën 20% të vlerës së plotë të projektit, konkretisht 6,208,636.54 (gjashtë milionë e dyqind e tetë mijë e gjashtëqind e tridhjet e gjashtë pikë pesëdhjet e katër) Lekë me TVSH.

Vlera e plotë e projektit 31,043,182.68 (dymbëdhjetë milionë e tetëqind nëntëdhjet e nëntë mijë e treqind e gjashtëdhjet e dy pikë tridhjet e tetë) Lekë me TVSH.

Bashkëlidhur kopje e Vendimit të Këshillit Bashkiak.

KRYETARI

Pëllumb Binaj





REPUBLIKA E SHQIPËRISË
BASHKIA SELENICË
KËSHILLI I BASHKISË

Nr. 272 Prot.

Selenicë, më 26.01/2023

VENDIM

Nr. 8 Datë 26.01.2023

**PËR MIRATIMIN E LISTES EMËRORE TË FAMILJEVE PËRFITUESE PËR
PROJEKTET QË DO TË FINANCOHEN NGA BUXHETI I SHITIT PËR VITIN
2023, NË ZBATIM TË LIGJIT TË STREHIMIT NR.22/2018.**

Duke u mbështetur në ligjin 139/2015 "Për vetqeverisjen Vendore", Ligj nr.22/2018 " Për strehimin social ", VKM nr.454 , datë 03.07.2019, VKM nr.458, datë 03.07.2019 , VKM nr.823, datë 18.12.2019, VKM 301 datë 15.04.20220, VKM 579 datë 22.07.2020 dhe Udhëzimit të Ministrit të Financave nr.33, datë 26.08.2020.

VENDOSI

1. Miratimin e listes emërore e familjeve përfituese për thirjen për projektet e investimit që do të financohen nga buxheti i Shtetit për vitin 2023 – 2024, në zbatim të ligjit të strehimit Nr. 22/2018 " Për strehimin social " .
2. Bashkëlidhur lista emerore dhe vlera per secilen familje.
3. Për zbatimin e këtij vendimi ngarkohet Drejtoria e Planifikimit të Territorit, Integritimit Europian, Mjedisit, Projekteve dhe Investimeve dhe Drejtora e Shërbimeve Sociale, Strehimit, Arsimit, Kulturës, Sportit Dhe Rinisë
4. Ky vendim hyn në fuqi pas shprehjes së ligjshmërisë nga prefekti i Qarkut Vlorë.

KRYETARI KËSHILLIT

Xhezmi Sinanaj



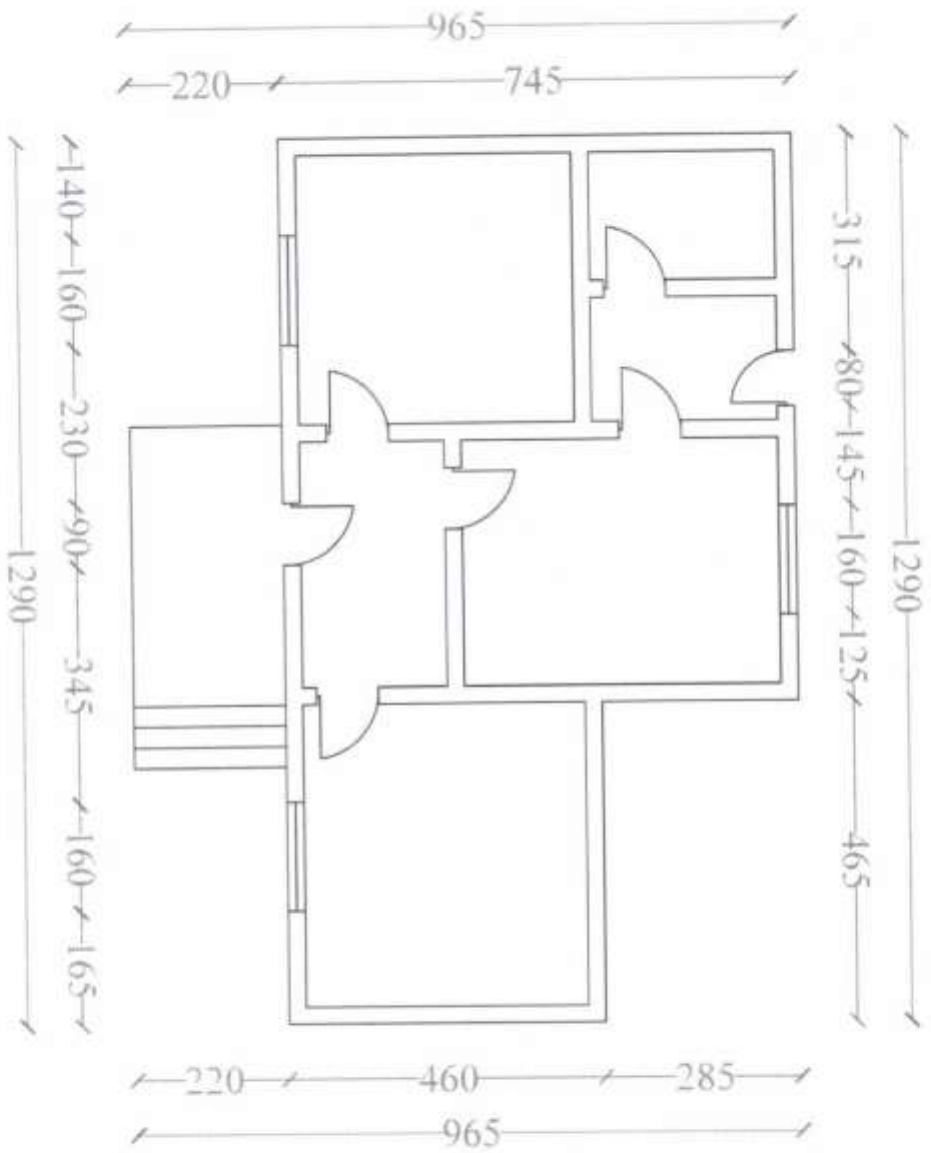

Vendndodhja : Selenicë

Poseduesi:

Nikolla Bombaj

Planimetria e katit
përdhe

Grupi i Projektimit

ING. Klevis BEDINAJ

TOP. Agim VEIZAJ



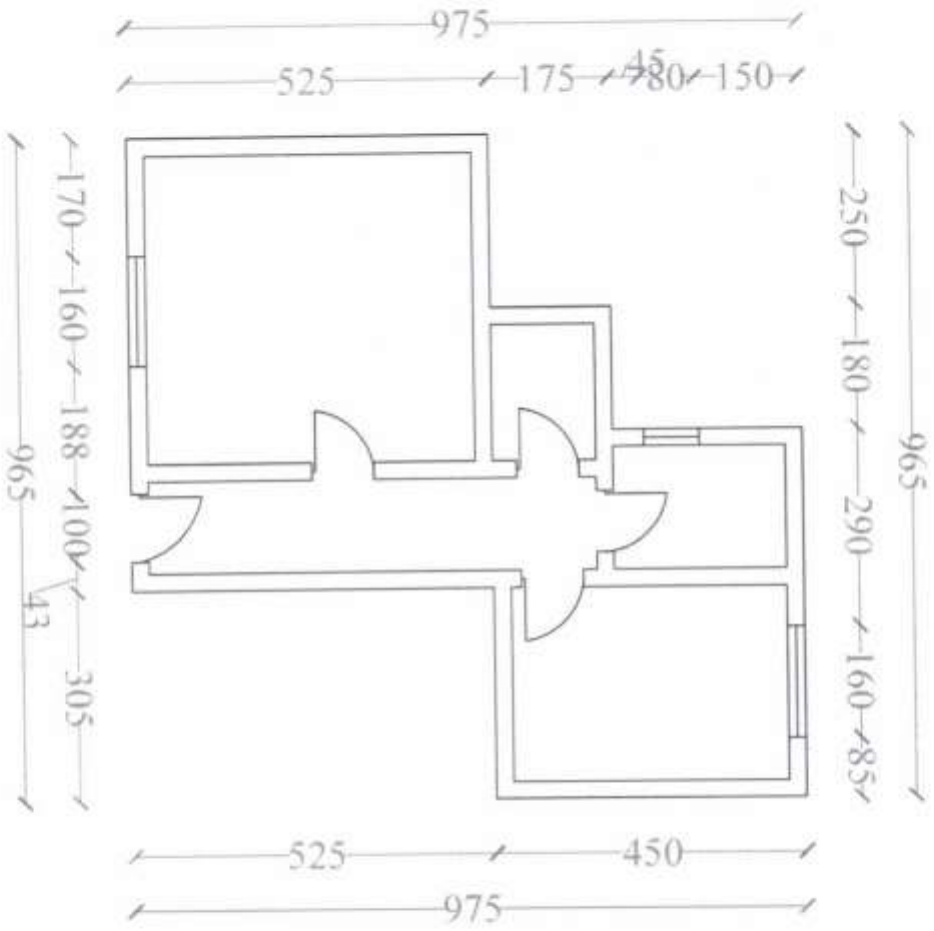

Vendndodhja : Selenicë

Poseduesi:

Edmond Mahitaj

Planimetria e katit
përdhe

Grupi i Punës

ING. Klevis BEDINAJ

TOP. Agim VEIZAJ



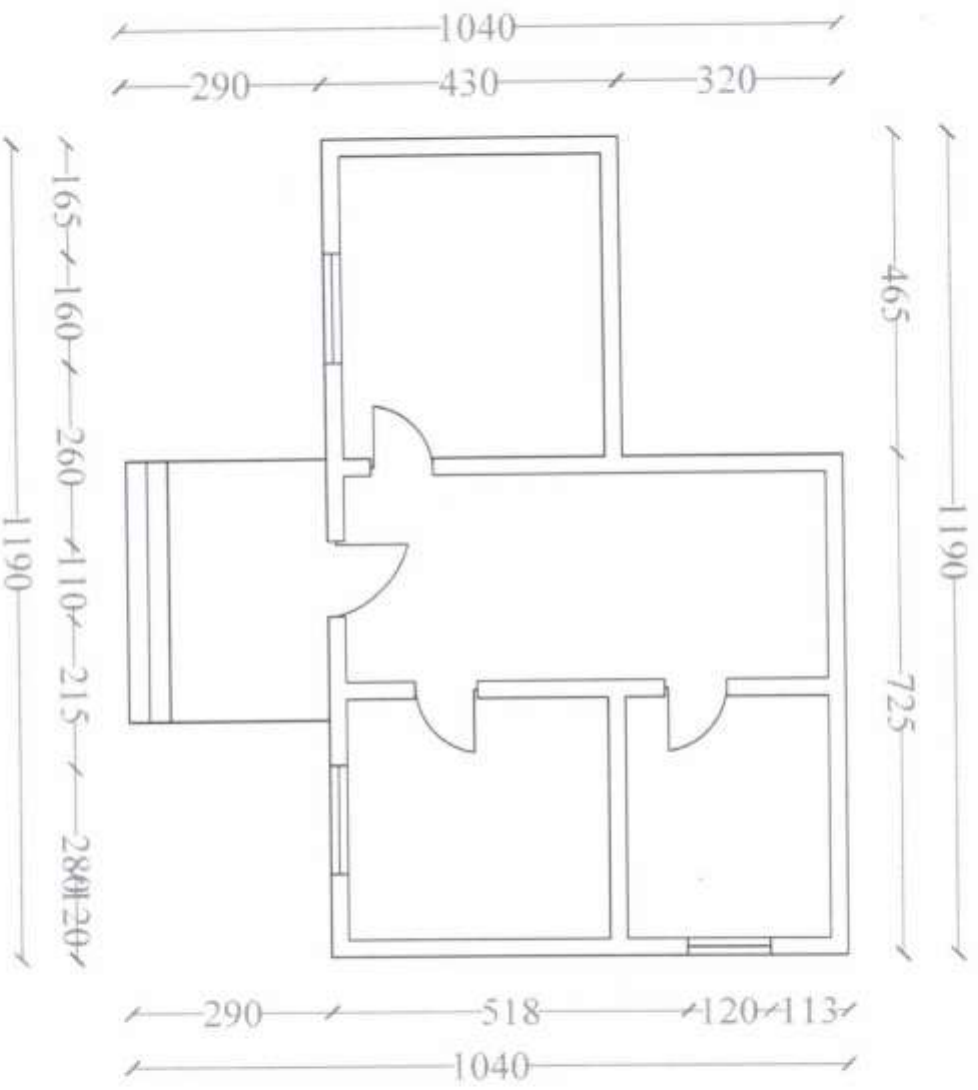

Vendndodhja : Selenicë

Poseduesi:
Milika Shollaj

Planimetria e kati
përdhe

Grupi i Projektimit

ING. Klevis BEDINAJ
TOP. Agim VEIZAJ

Agim Veizaj



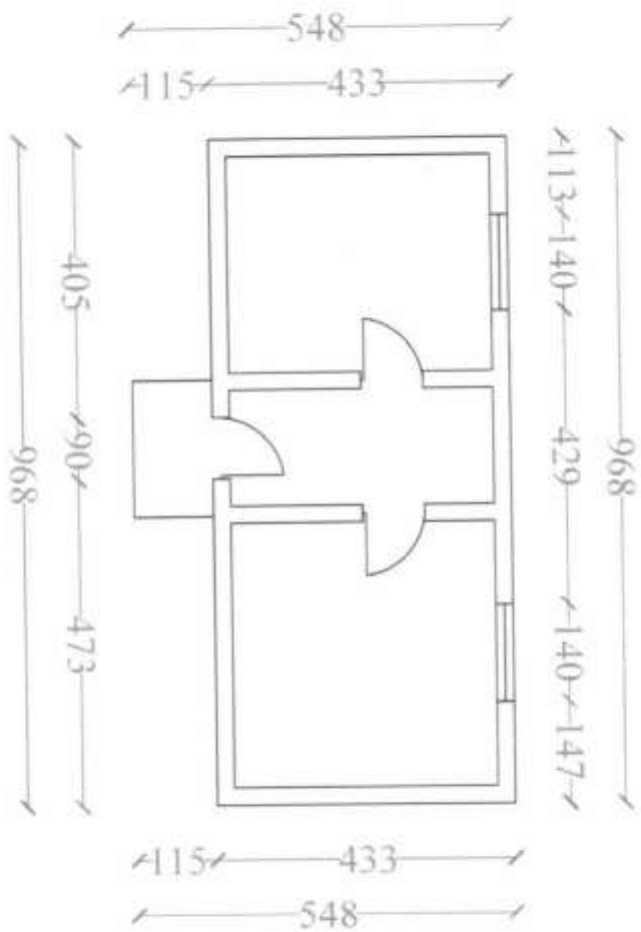

Vendndodhja : Selenicë

Poseduesi:
Vojisava Zyberi

Planimetria e katit
përdhje

Grupi i Projektimit

ING. Klevis BEDINAJ

TOP. Agim VEIZAJ

Handwritten signature



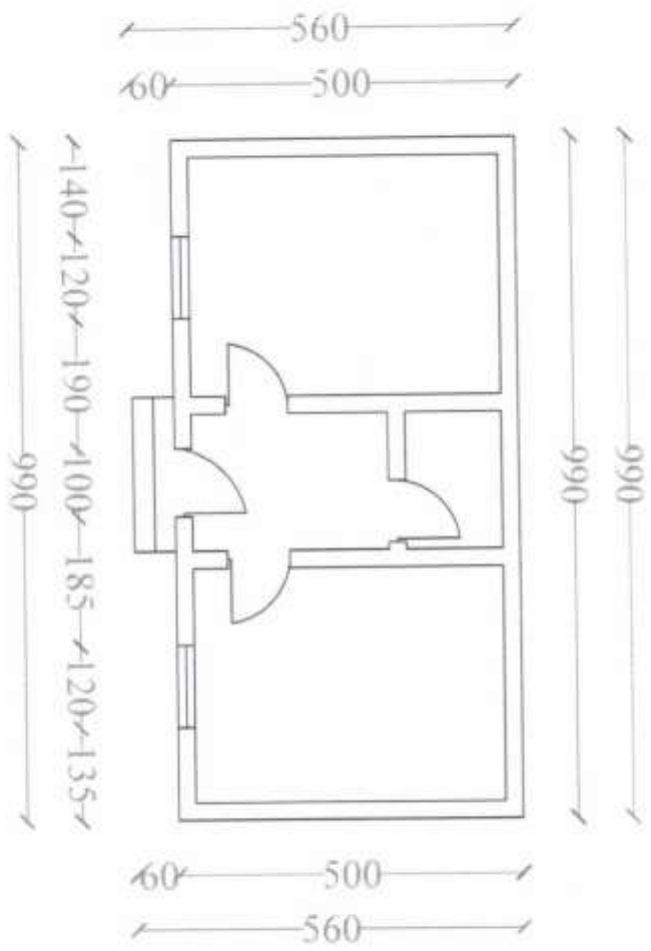

Vendndodhja : Selenicë

Poseduesi:

Engjellushe Hajdinaj

Planimetria e katit
përdhe

Grupi i Projektimit

ING. Klevis BEDINAJ

TOP. Agim VEIZAJ

Handwritten signature in blue ink.



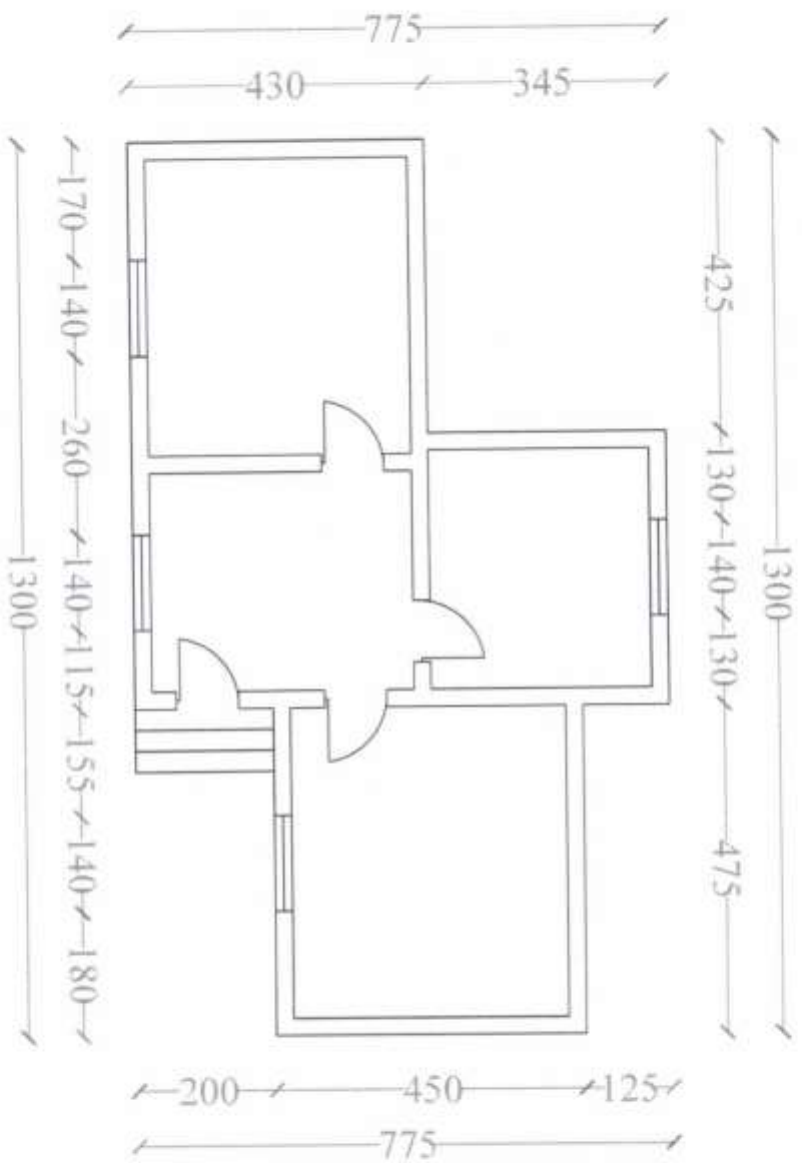

Vendndodhja : Selenicë

Poseduesi:

Margarita Dhamaj

Planimetria e katit

përdhe

Grupi i Projektimit

ING. Klevis BEDINAJ

TOP. Agim VEIZAJ

Handwritten signature in blue ink.



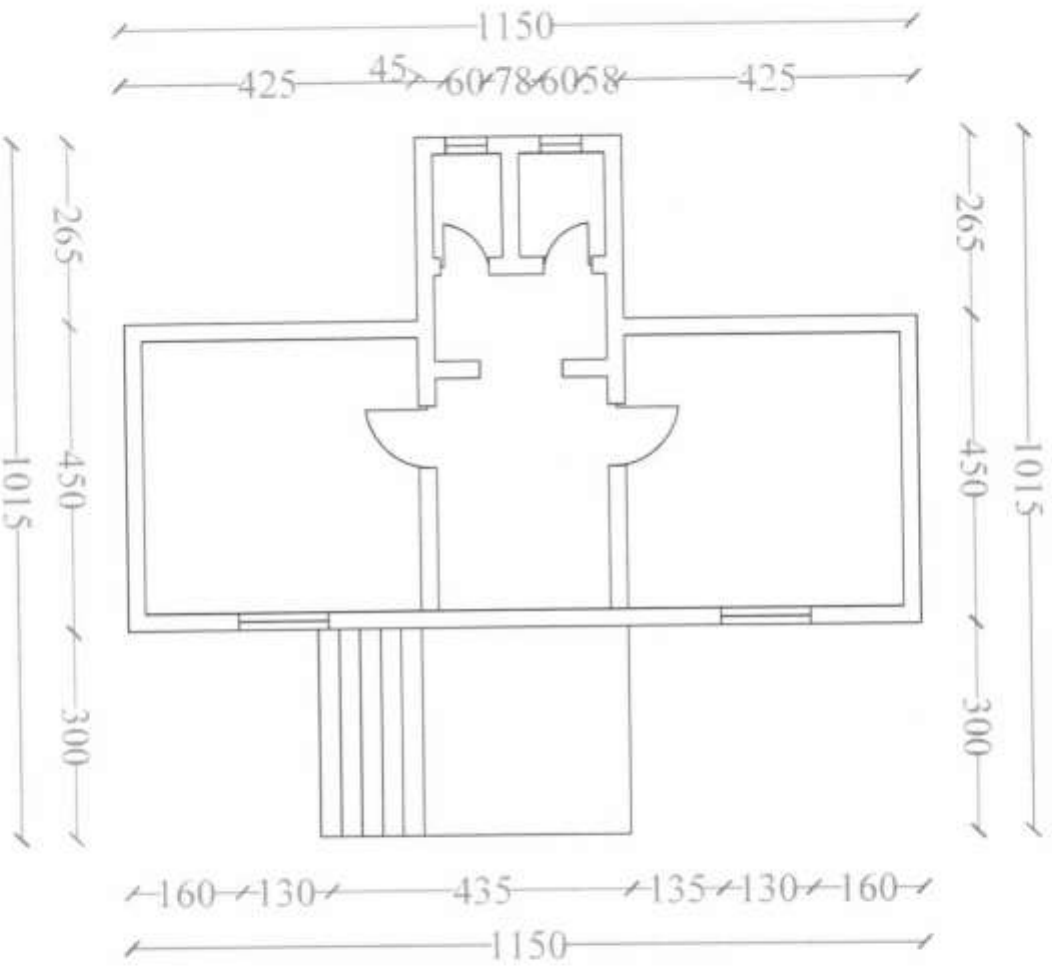

Vendndodhja : Selenicë

Poseduesi:
Kozma Pulaj

Planimetria e katit
përdhe

Grupi i Projektimit

ING. Klevis BEDINAJ

TOP. Agim VEIZAJ



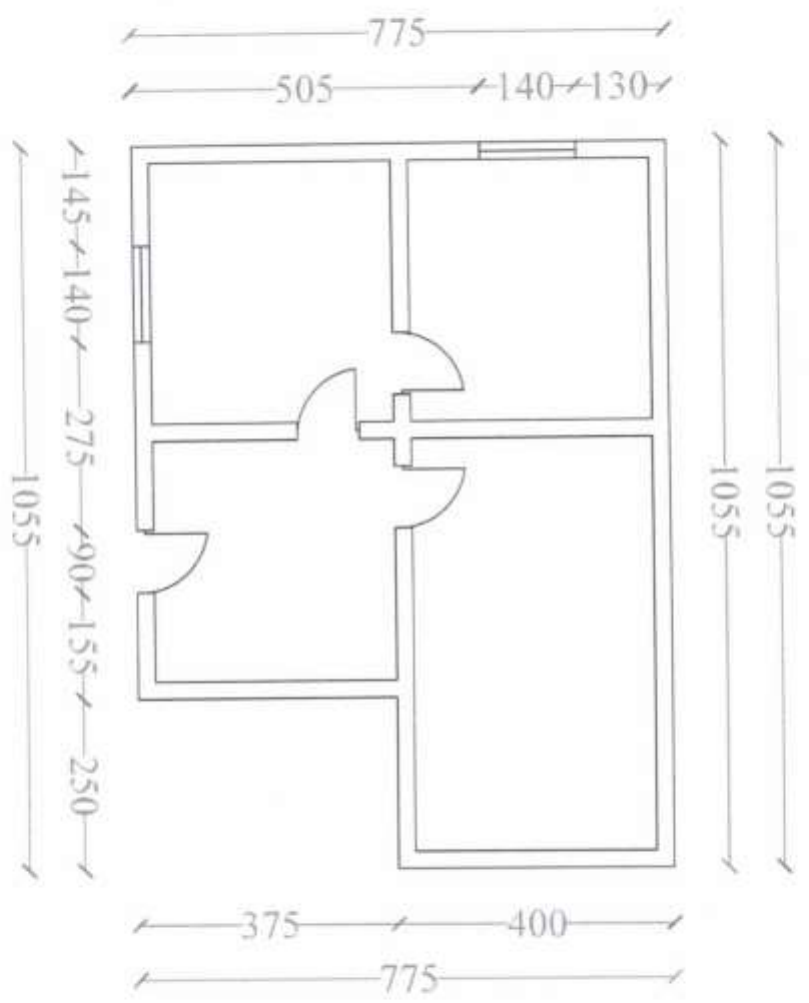

Vendndodhja : Selenicë

Poseduesi:
Hair Mecaaj

Planimetria e katit
përdhe

Grupi i Projektimit

ING. Klevis BEDINAJ
TOP. Agim VEIZAJ



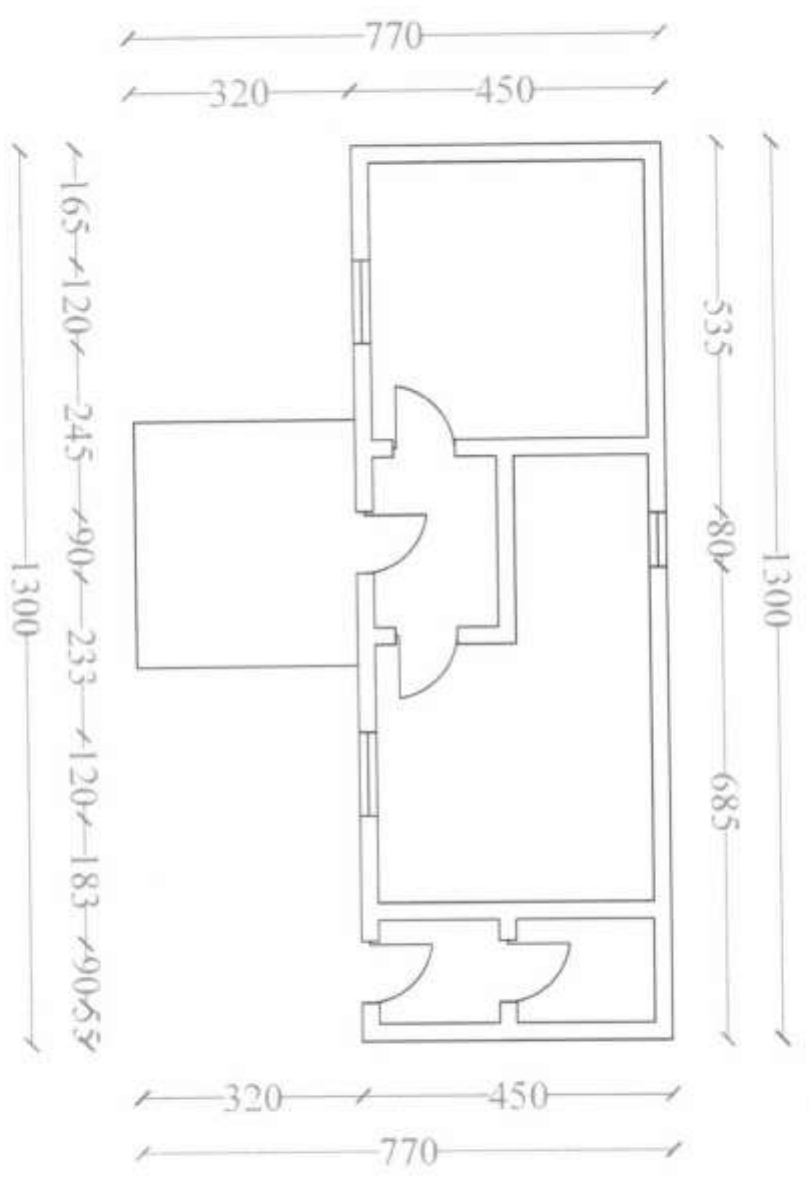

Vendndodhja : Selenicë

Poseduesi:
Abas Haderaj

Planimetria e katit
përdhbe

Grupi i Projektimit

ING. KLEVIS BEDINAJ
TOP. AJM VEIZAJ

Handwritten signature in blue ink.



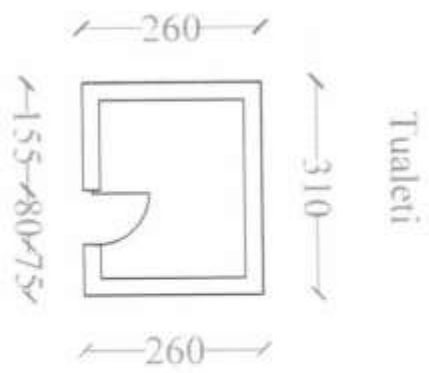
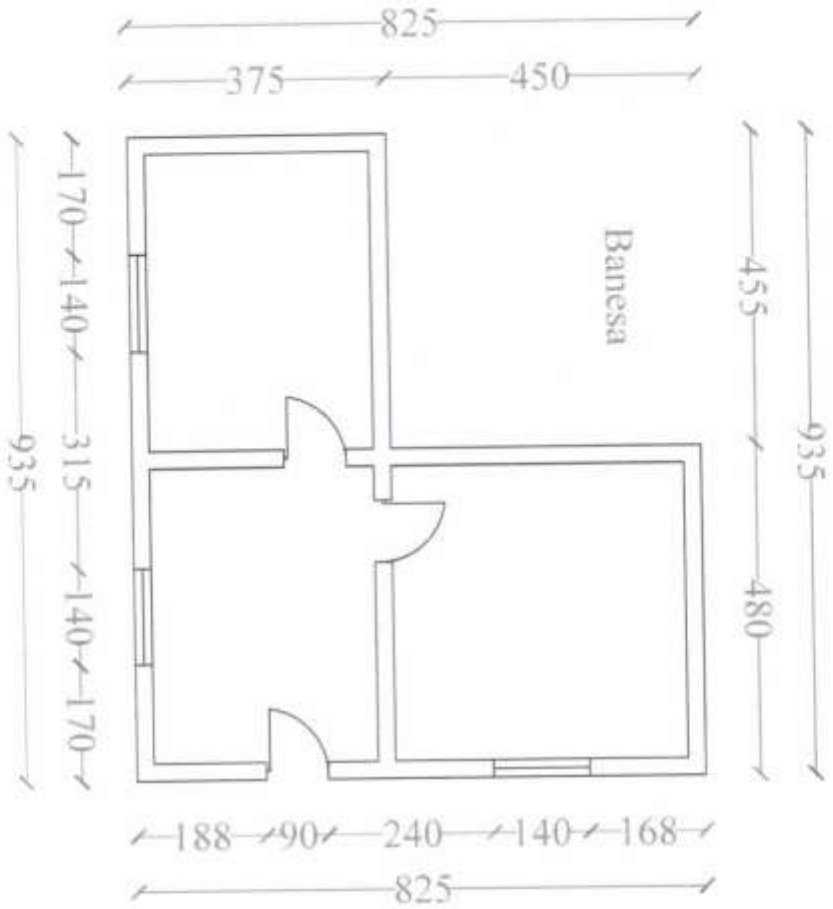

Vendndodhja : Selenicë

Poseduesi:
Mamushe Mecaj

Planimetria e katit
përdhe

Grupi i Projektimit

ING. Klevis BEDINAJ
TOP. Agim VEIZAJ

bed



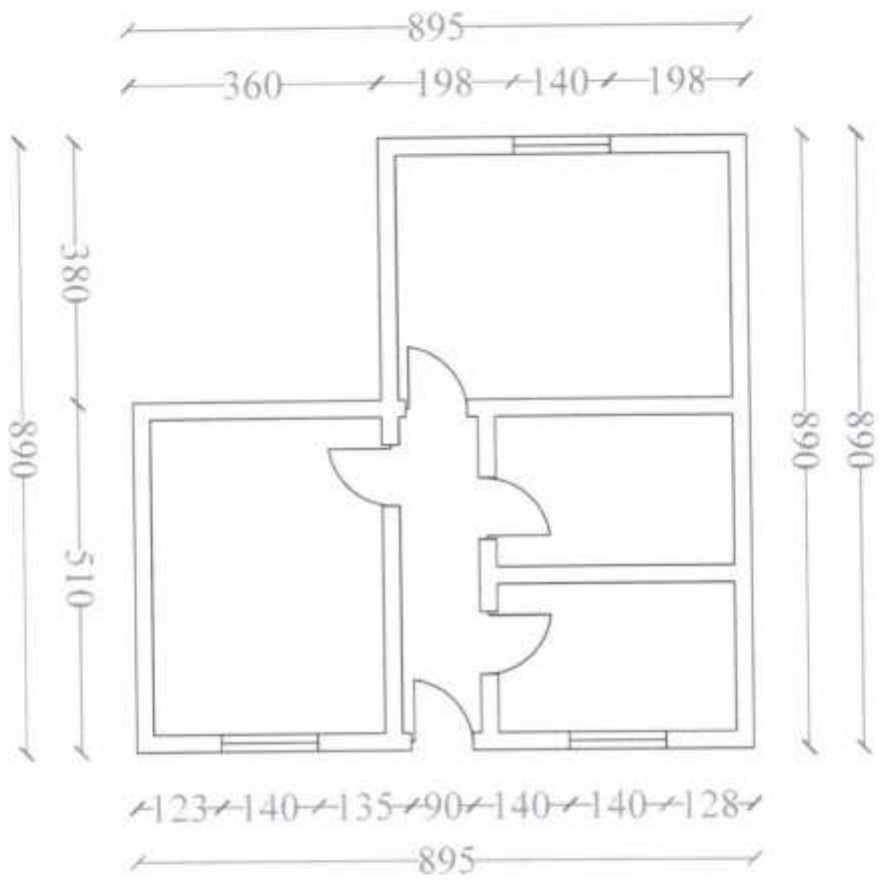

Vendndodhja : Selenicë

Poseduesi:

Shygyri Mecaj

Planimetria e kati
përdhe

Grupi i Projektimit

ING. Klevis BEDINAJ

TOP Agim VEIZAJ *kat*



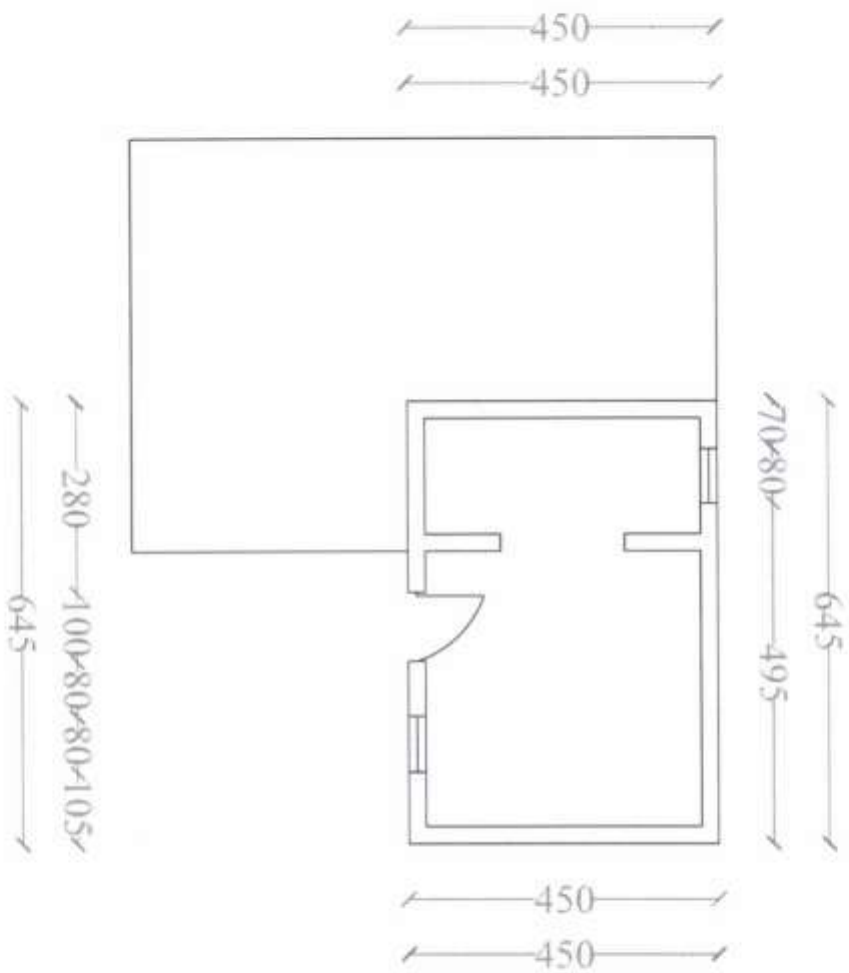

Venddodhja: Amonicë

Poseguesi:
Pilo Licaj

Planimetria e katit
përdhe

Grupi i Projektimit

ING. Klevis BEDINAJ

TOP. Agim VEIZAJ

Handwritten signature



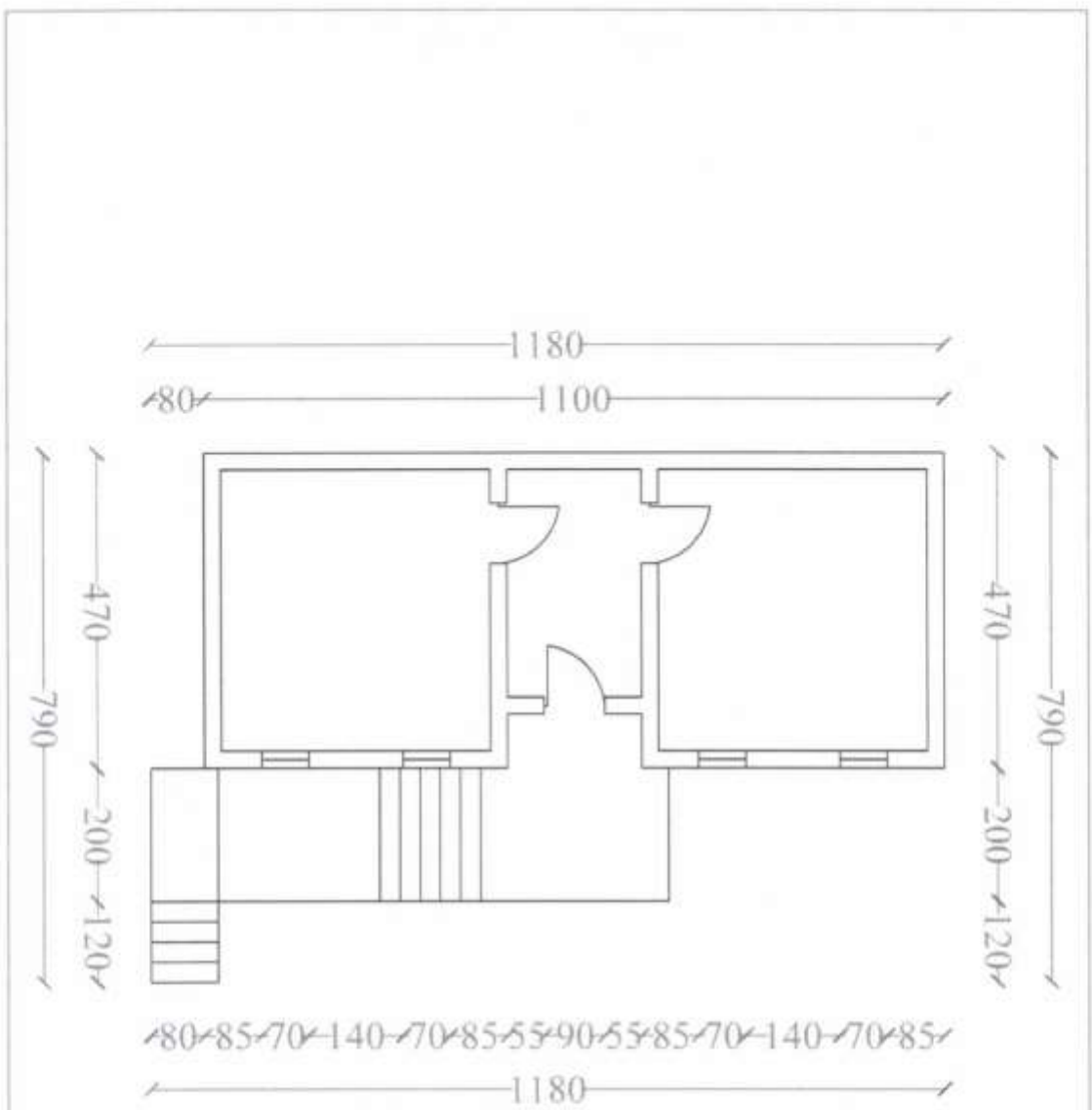

Vendndodhja:
Dushkarak

Poseduesi:
Hasip Alliaj

Planimetria e kati
përdhe

Grupi i Projektimit
ING. Klevis BIEDINAJ
TOP. Agim VEIZAJ



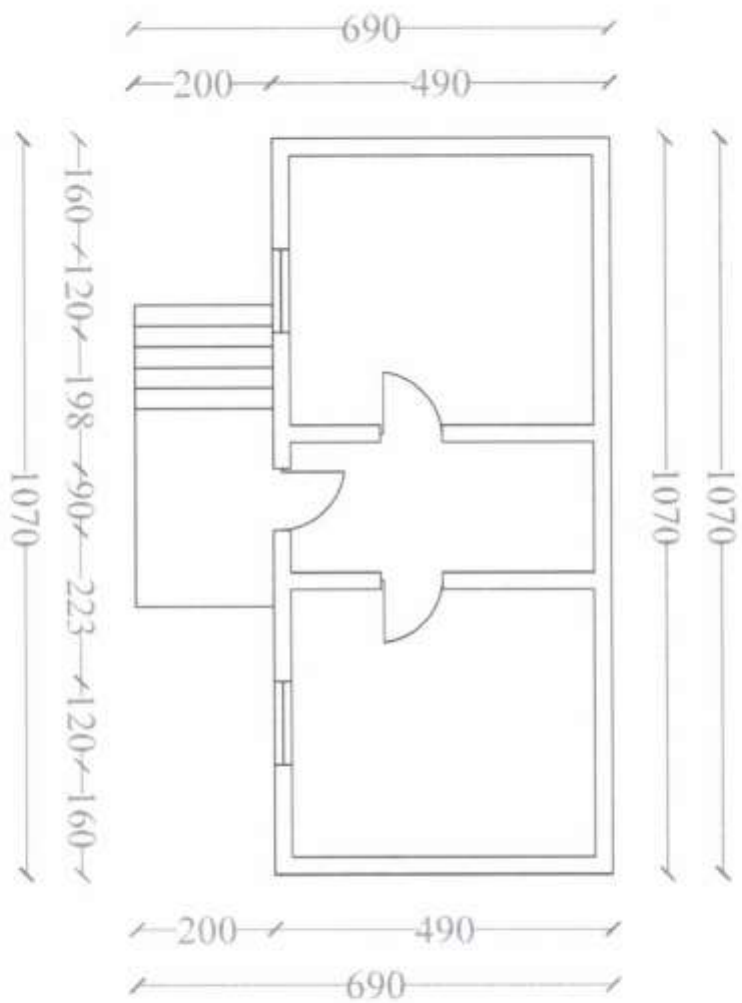

Vendndodhja: Shkozë

Poseduesi:
Lesko Murataj

Planimetria e kati
përdhe

Grupi i Projektimit

ING. Klevis BEDINAJ

TOP Agim VEIZAI



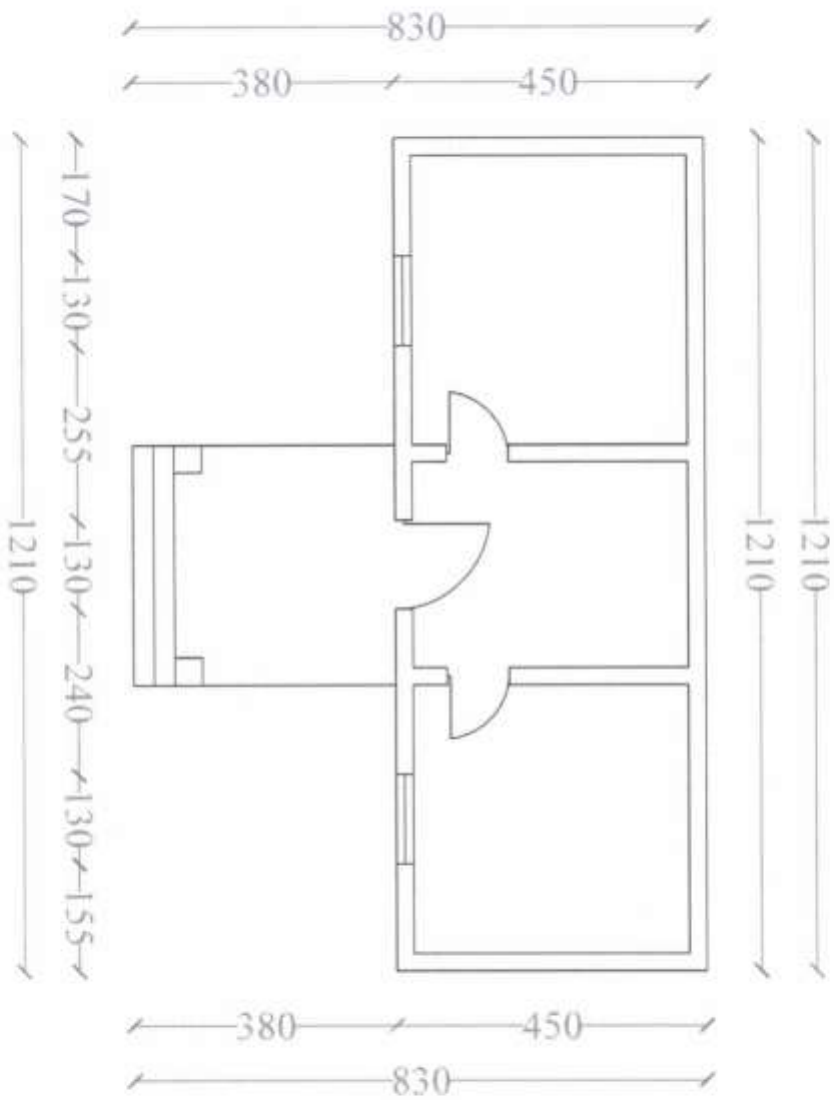

Vendndodhja :

Drashovicë

Poseduesi:

Fabian Gegaj

Planimetria e katit
përdhe

Grupi i Projektimit

ING. Klevis BEDINAJ

TOP. Agim VEIZAJ

Veizaj



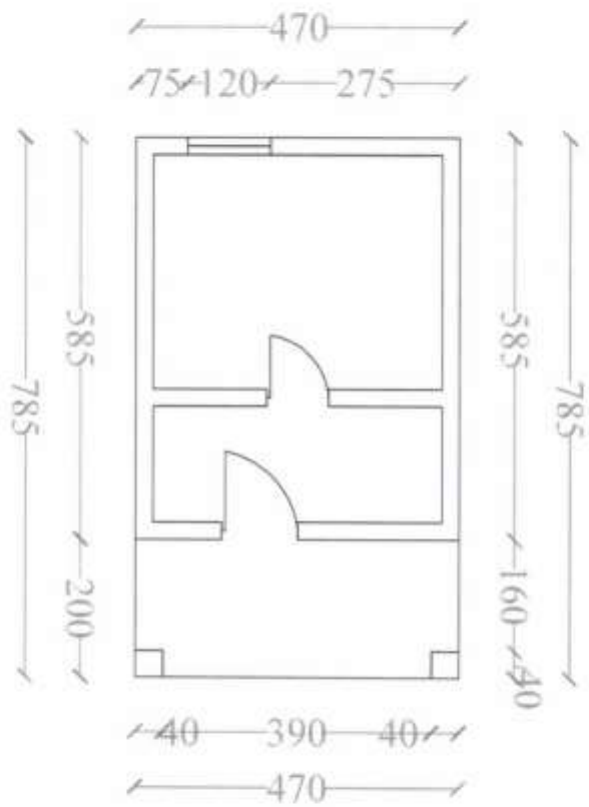

Vendndodhja : Kotë

Poseduesi:
Islam Sakaj

Planimetria e katit
përdhe

Grupi i Projektimit

ING. Klevis BEDINAJ

TOP. Agim VEIZAJ

Handwritten signature in blue ink.



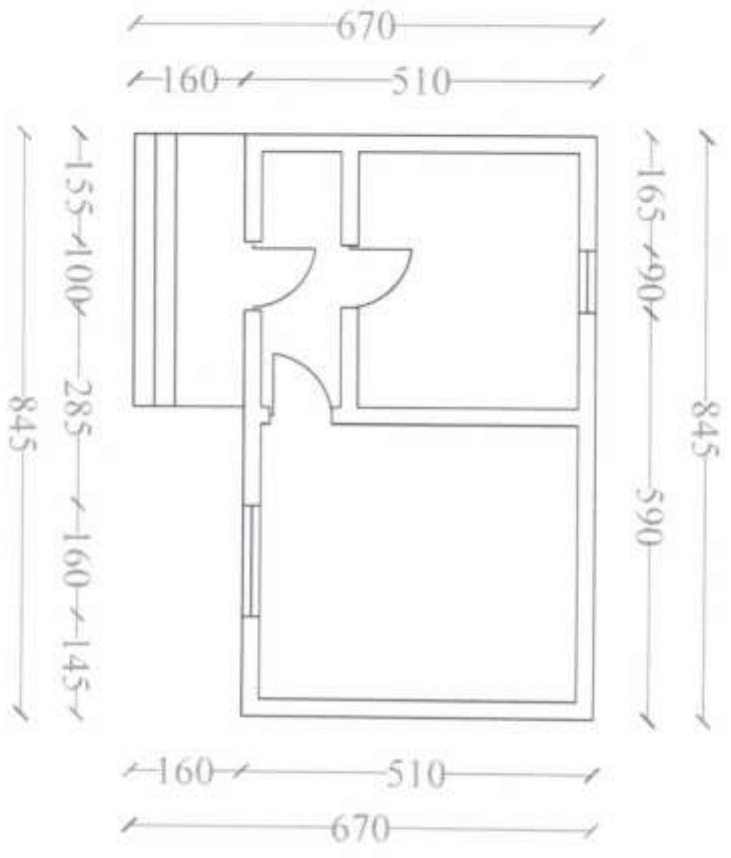

Vendndodhja:
Hysoverdh

Poseduesi:
Cuman Gjika

Planimetria e kati
përdhe

Grupi i Projektimit

ING. Klevis BEDINAJ

TOP. Agim VEIZAJ

Handwritten signature



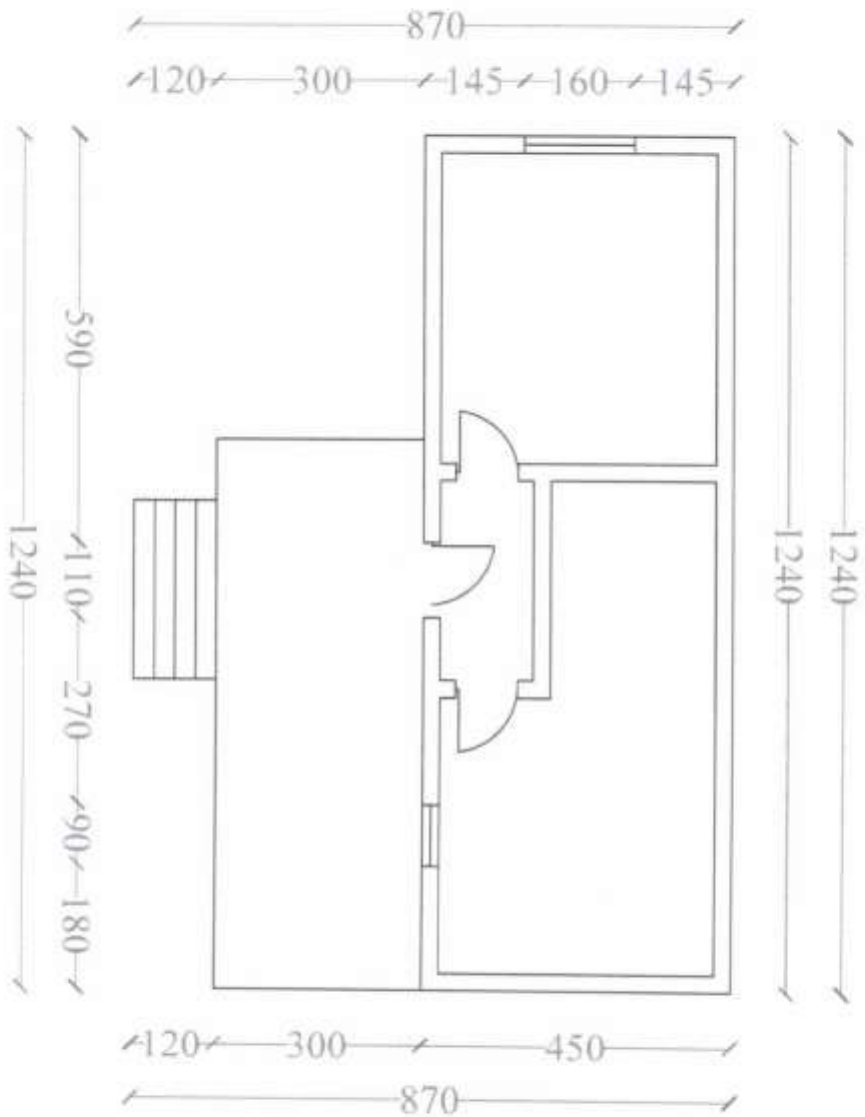

Vendndodhja:
Hysoverdh

Poseduesi:
Vangjel Ribaj

Planimetria e katit
përdhe

Grupi i Projektimit

ING. KLEVIS BEDINAJ

TOP. AGIM VEIZAI

Handwritten signature in blue ink.



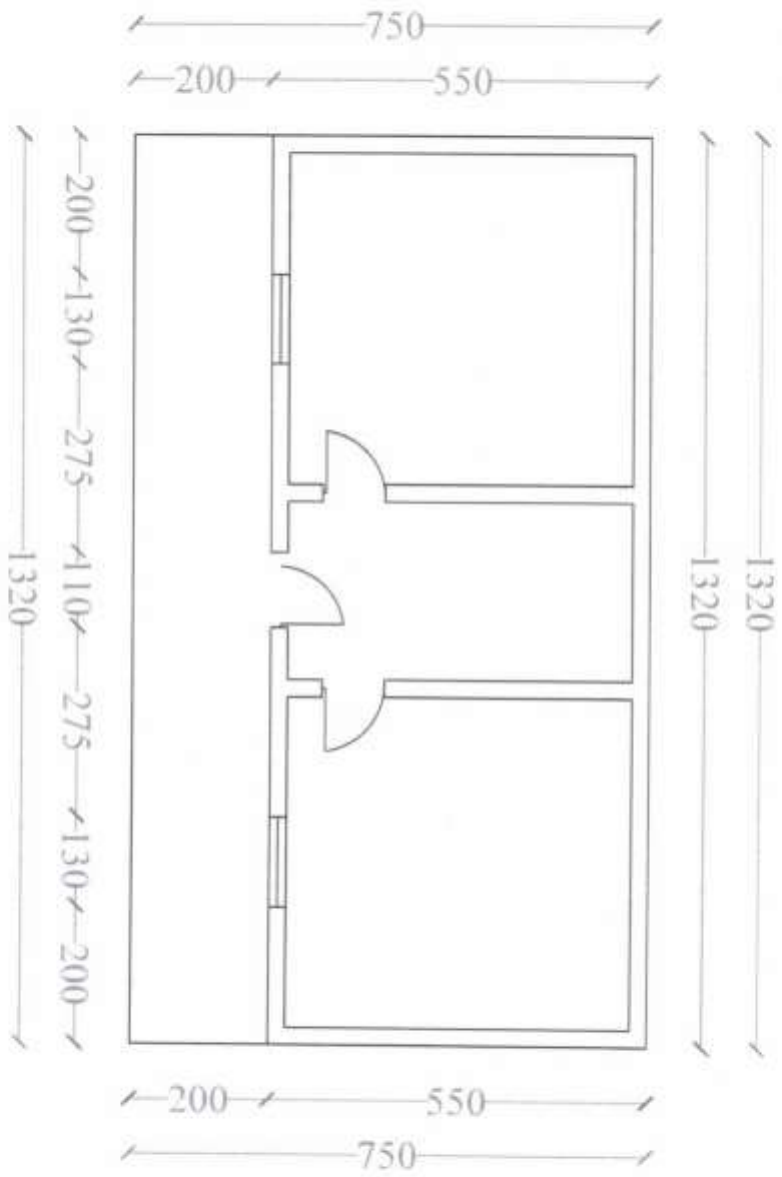

Vendndodhja: Vajzë

Poseduesi:
Tasim Perrallaj

Planimetria e katit
përdhe

Grupi i Projektimit

ING. KLEVIS BEDINAJ

TOP. AGIM VEIZAJ

Handwritten signature and initials in blue ink.



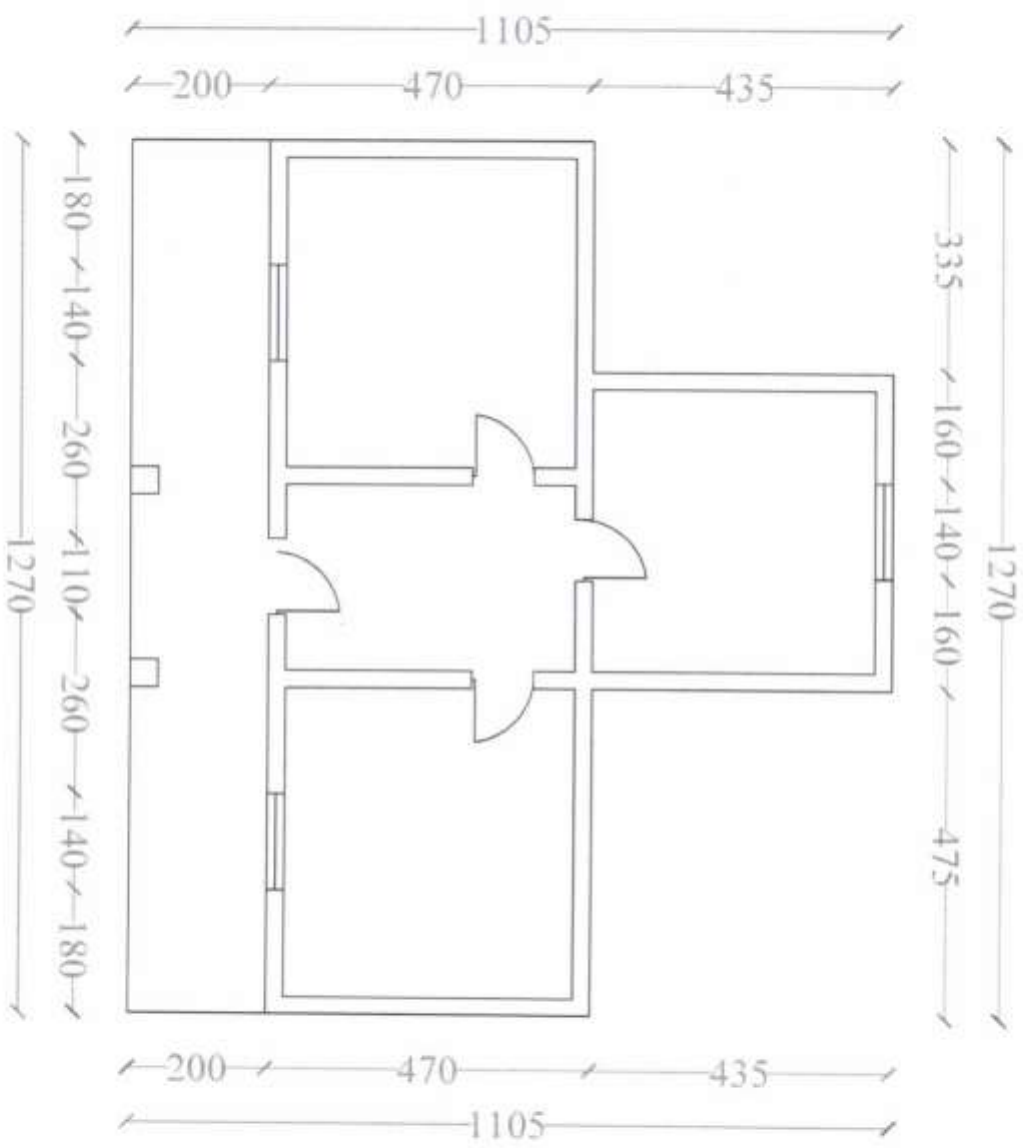

Vendndodhja: Lapardha

Poseduesi:
Bukuroshe Jaupaj

Planimetria e katit
për dhe

Grupi i Projektimit

ING. Klevis BEDINAJ

TOP Agim VEIZAJ

Handwritten signatures in blue ink.



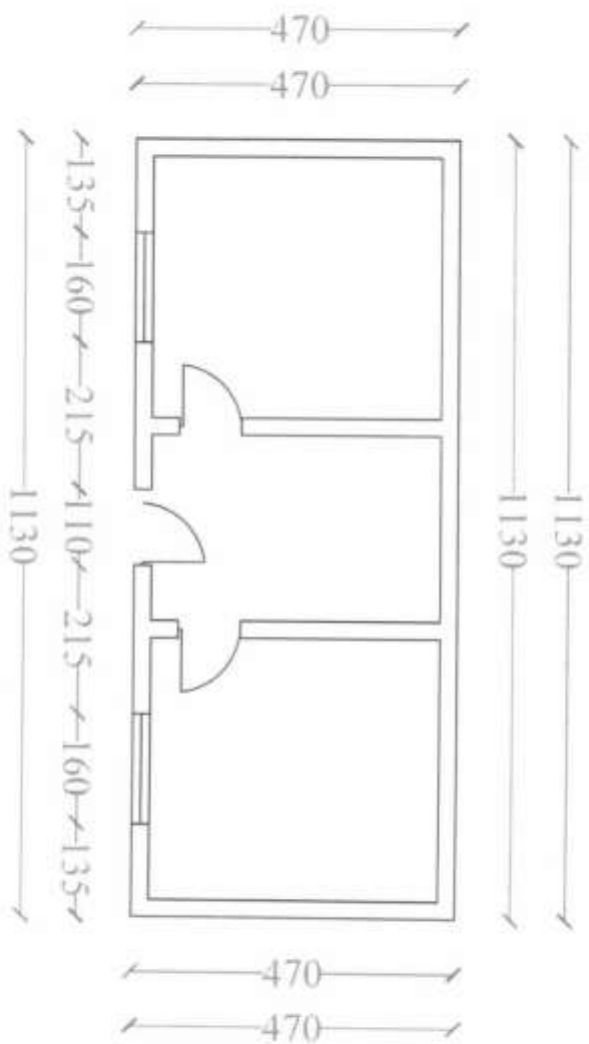

Vendndodhja : Picar

Poseduesi:
Ilmi Duraj

Planimetria e kati
përdhe

Grupi i Projektimit

ING. Klevis BIEDINAJ

TOP. Agim VEIZAJ

Handwritten signature in blue ink.



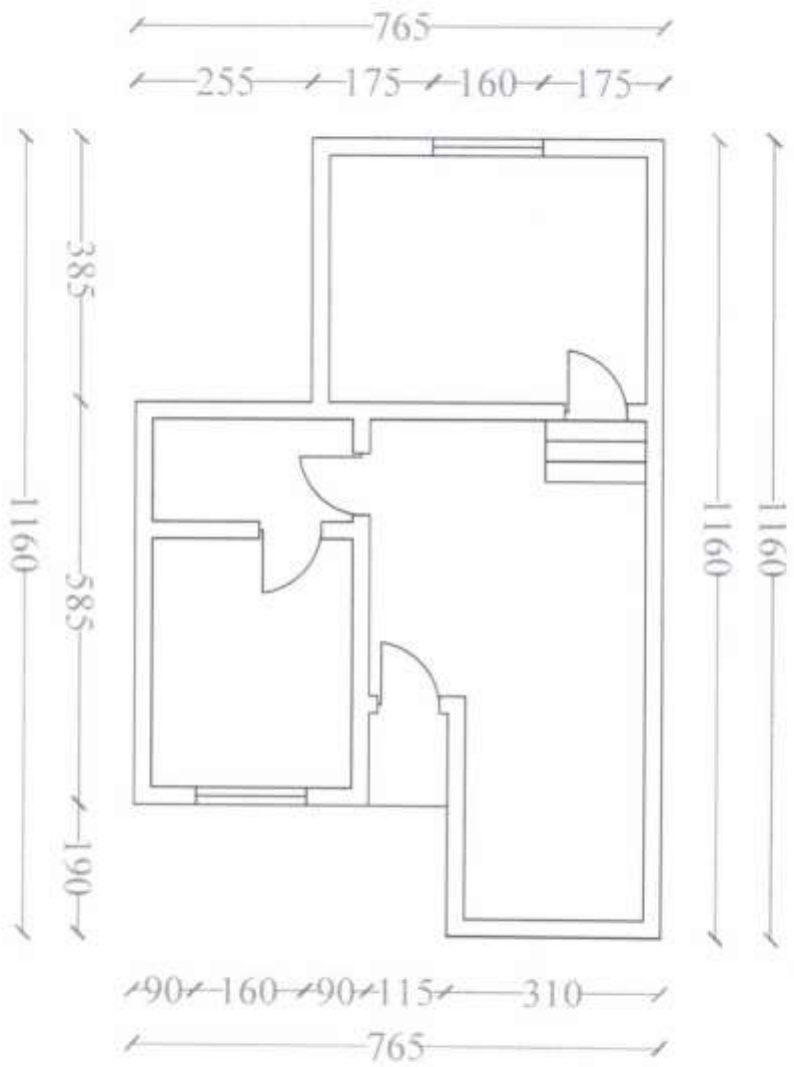

Vendndodhja : Picar

Poseduesi:

Syrja Hallaj

Planimetria e katit
për dhe

Grupi i Projektimit

ING. KLEVIS BEDINAJ

TOP. AGIM VEIZAJ



Tualeti

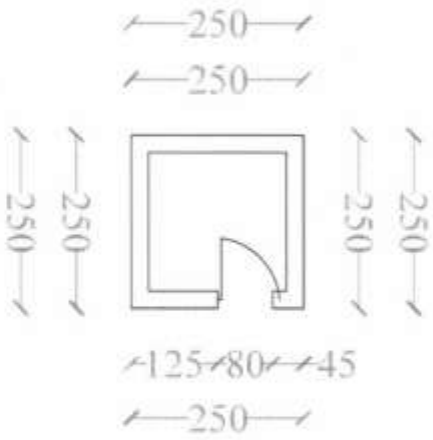

Banesa

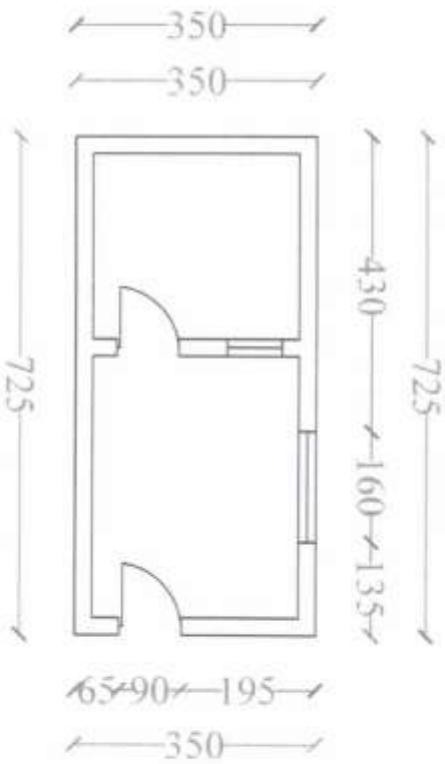

Vendndodhja : Picar

Poseduesi:
Bastri Binaj

Planimetria e katit
përdhe

Grupi i Projektimit

ING. Klevis BEDINAJ

TOP. Agim VEIZAJ

top



Tualeti

125/80/45

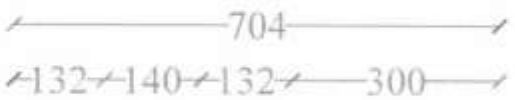
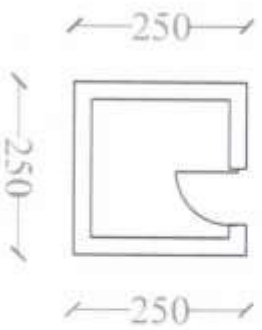

Banesa

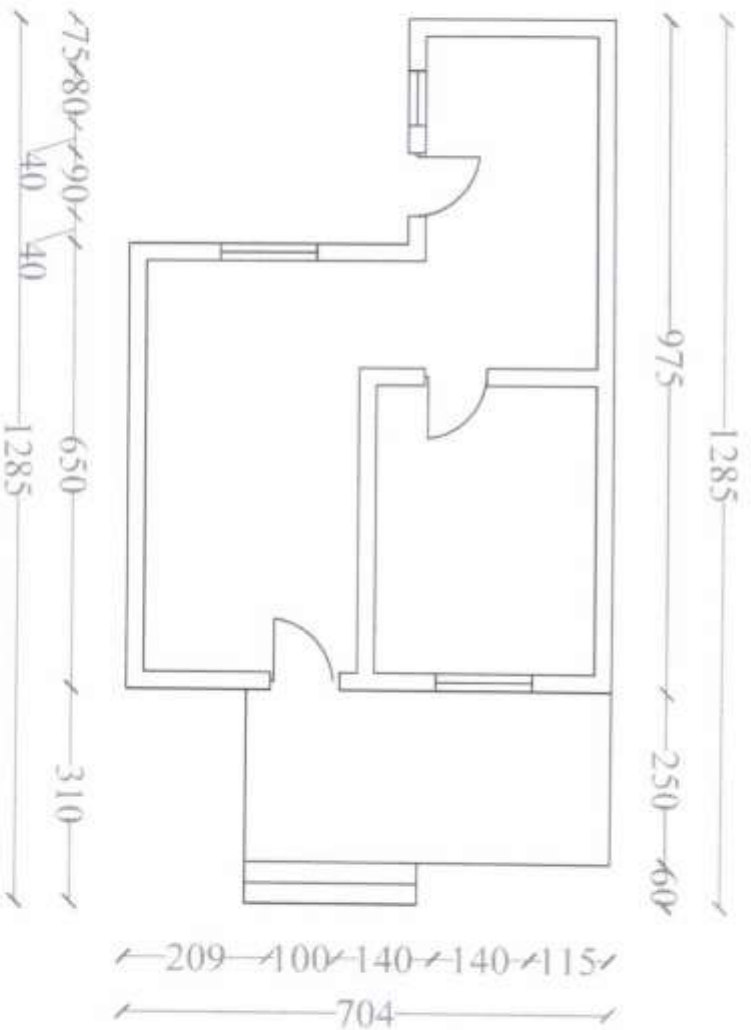

Vendndodhja : Picar

Poseduesi:

Sirma Xhaferaj

Planimetria e katit
përdhe

Grupi i Projektimit

ING. Klevis BEDINAJ

TOP. Agim VEIZAJ



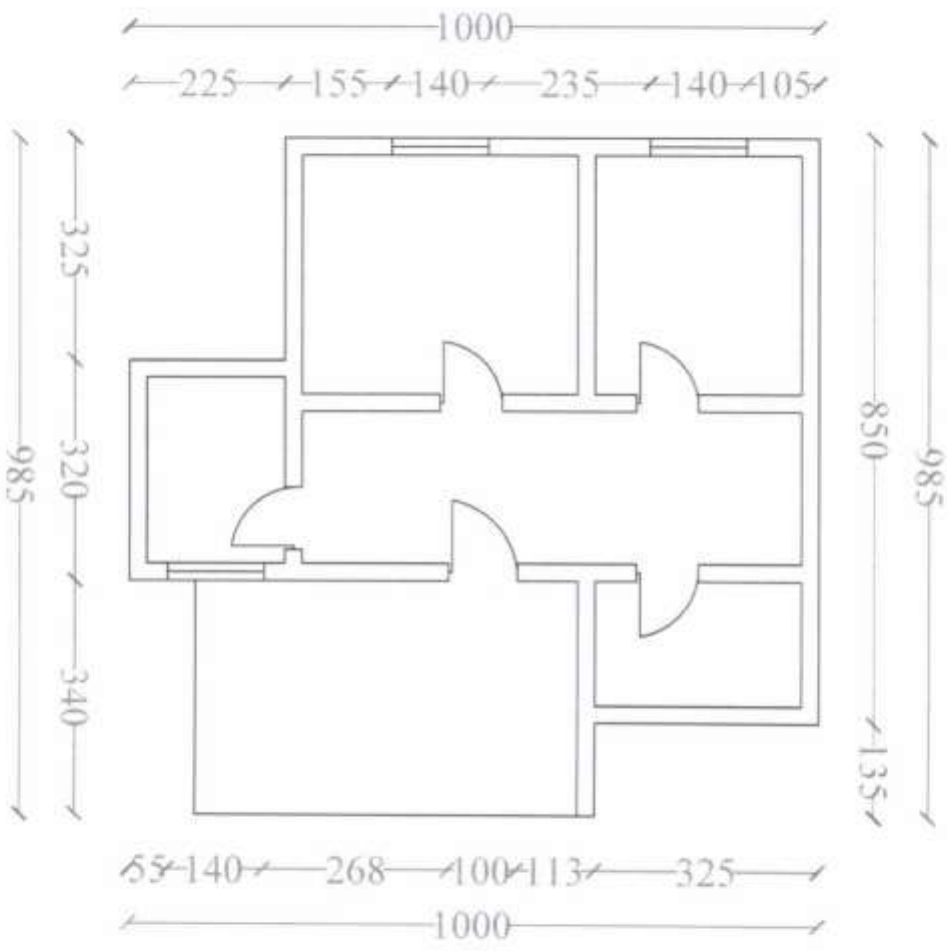

Vendndodhja : Picar

Poseduesi:
Edi Xhaferaj

Planimetria e katit
përdhe

Grupi i Projektimit

ING. Klevis BEDINAJ

TOP Agim VEIZAI



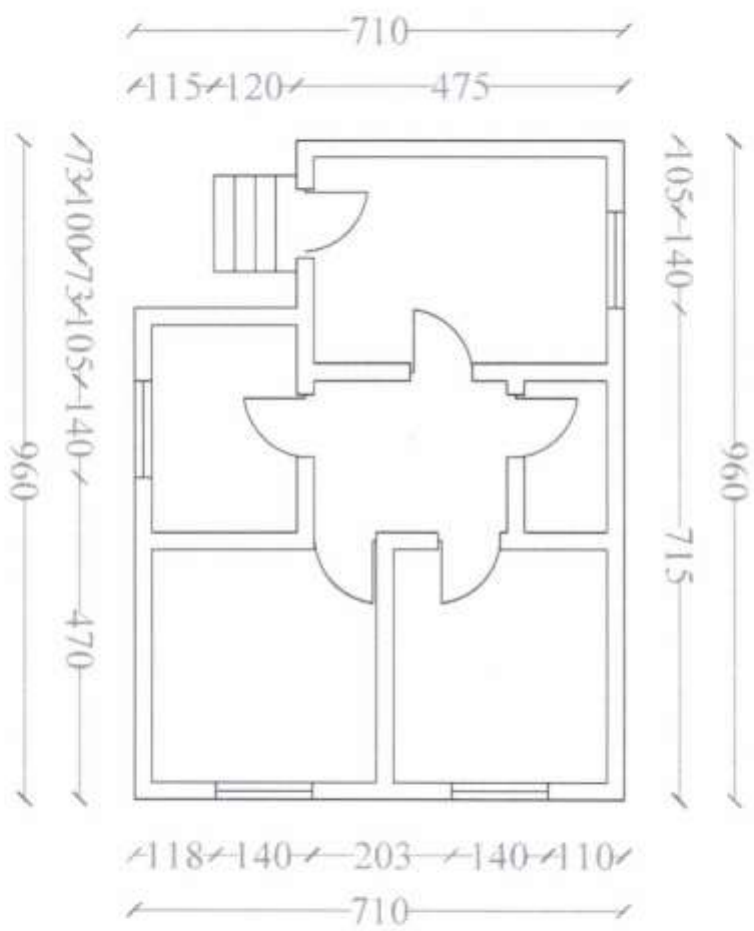

Vendndodhja : Picar

Poseduesi:
Sefire Filaj

Planimetria e katit
përdhe

Grupi i Projektimit

ING. Klevis BEDINAJ

TOP. Agim VEIZAJ

bet



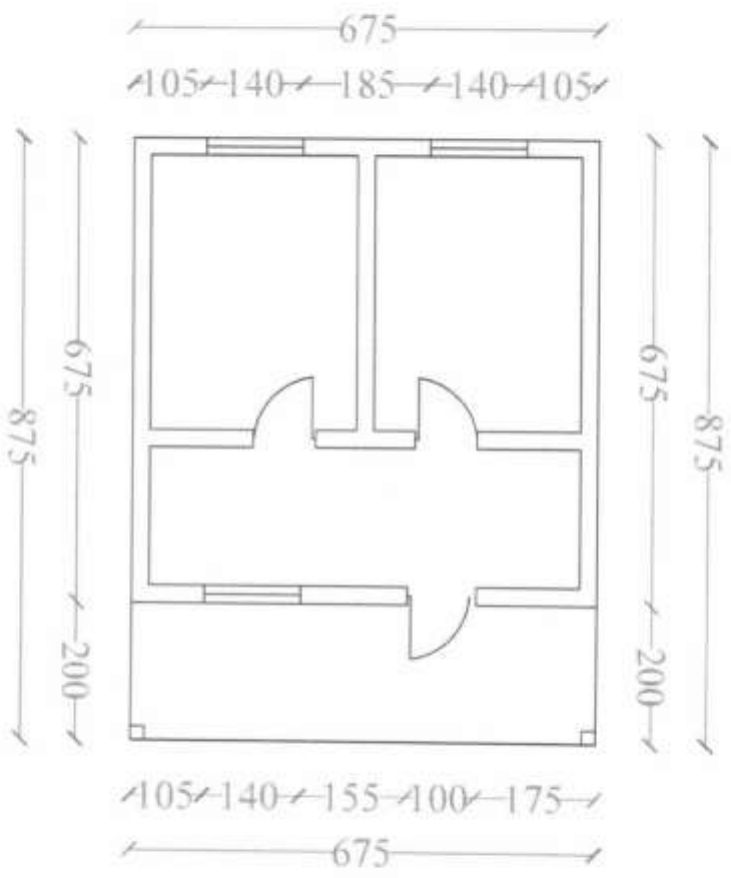

Vendndodhja : Picar

Poseduesi:
Fadi Filaj

Planimetria e katit
përdhe

Grupi i Projektimit

ING. Klevis BEDINAJ
TOP Agim VEIZAJ

bed



Banesa

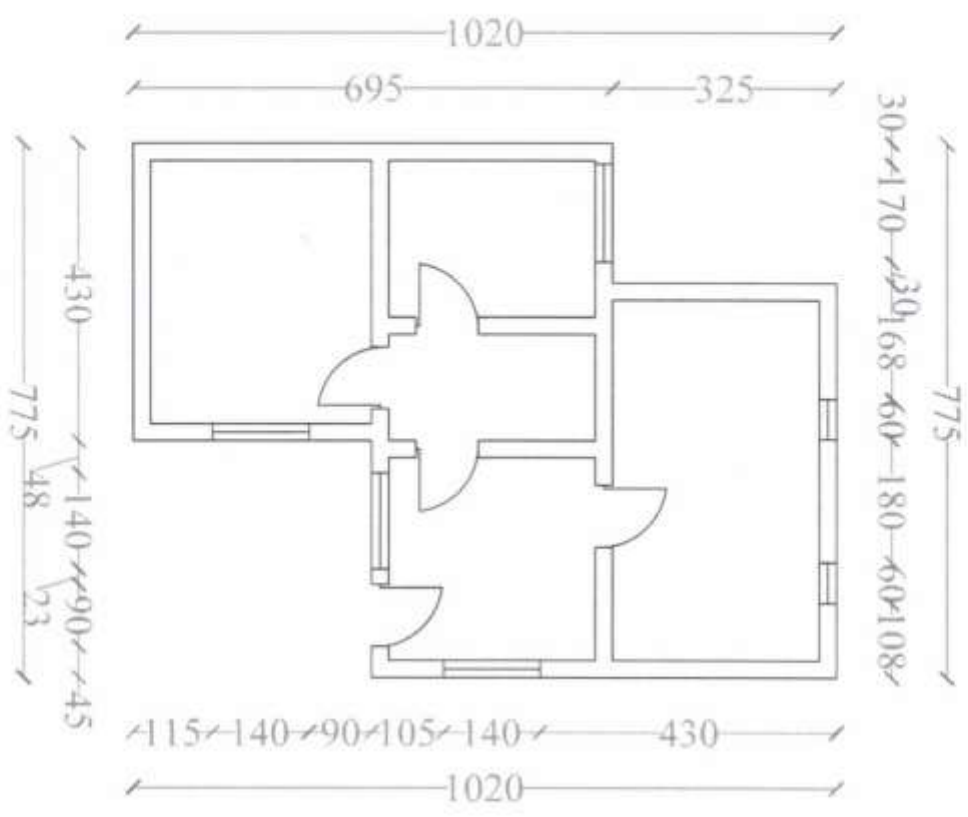

Tualeti

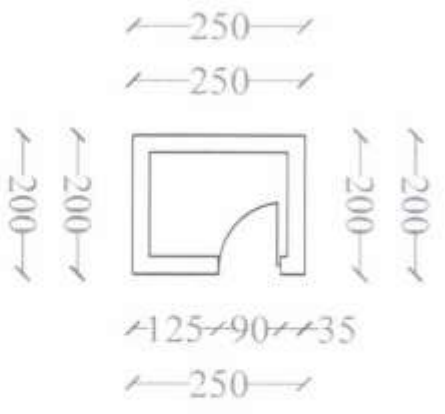

Vendndodhja : Picar

Poseduesi:
Faik Sulce

Planimetria e katit
përdhe

Grupi i Projektimit

ING. Klevis BEDINAJ

TOP. Agim VEIZAI



Banesa

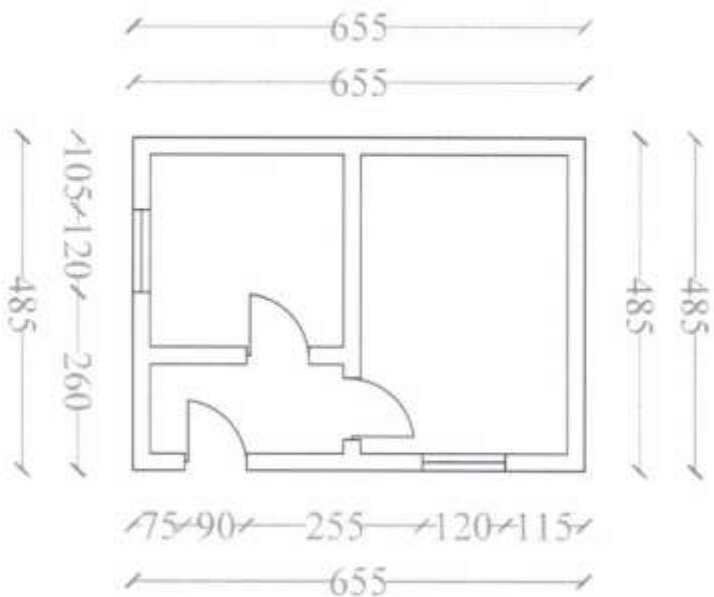

Tualeti

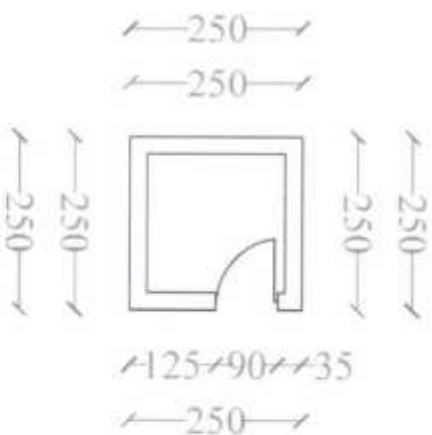

Vendndodhja : Picar

Poseduesi:
Edison Filaj

Planimetria e katit
përdhe

Grupi i Projektimit

ING. KLEVIS BEDINAJ

TOP. AGIM VEIZAJ

bed



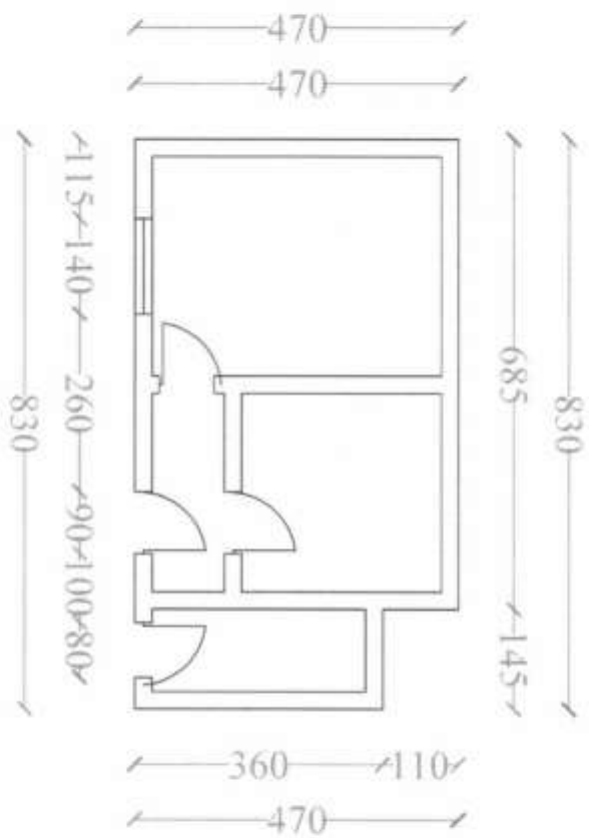

Vendndodhja : Picar

Poseduesi:

Ferdinant Filaj

Planimetria e katit

përdhe

Grupi i Projektimit

ING. Klevis BEDINAJ

TOP. Agim VEIZAJ



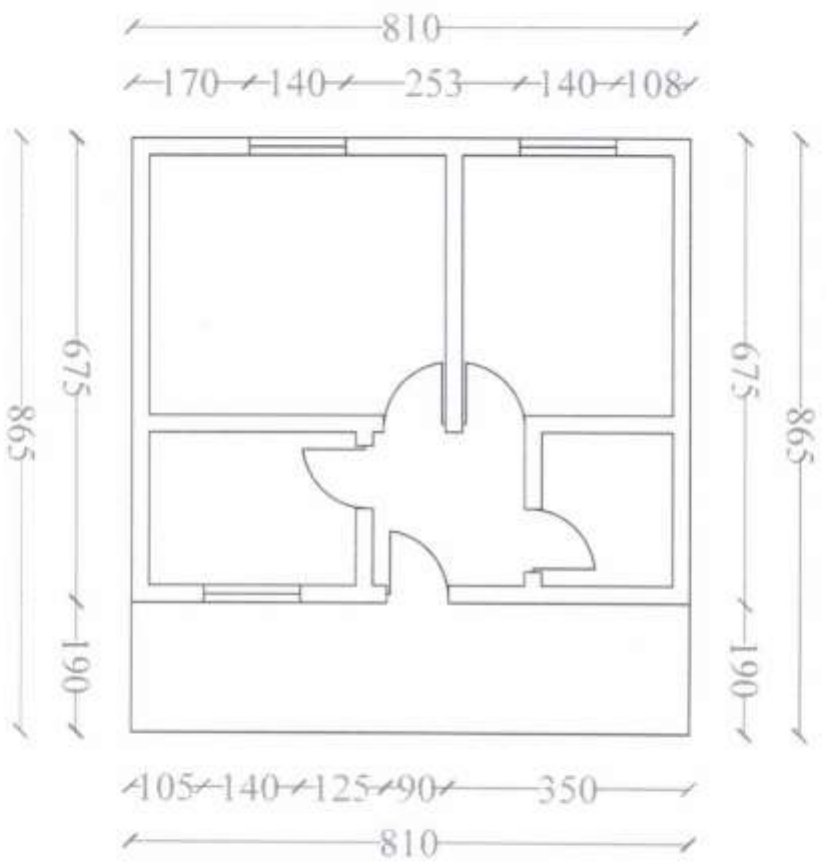

Vendndodhja : Picar

Poseduesi:
Valentina Izetaj

Planimetria e katit
për dhe

Grupi i Projektimit

ING. Klevis BEDINAJ

TOP. Agim VEIZAI

bedinaj



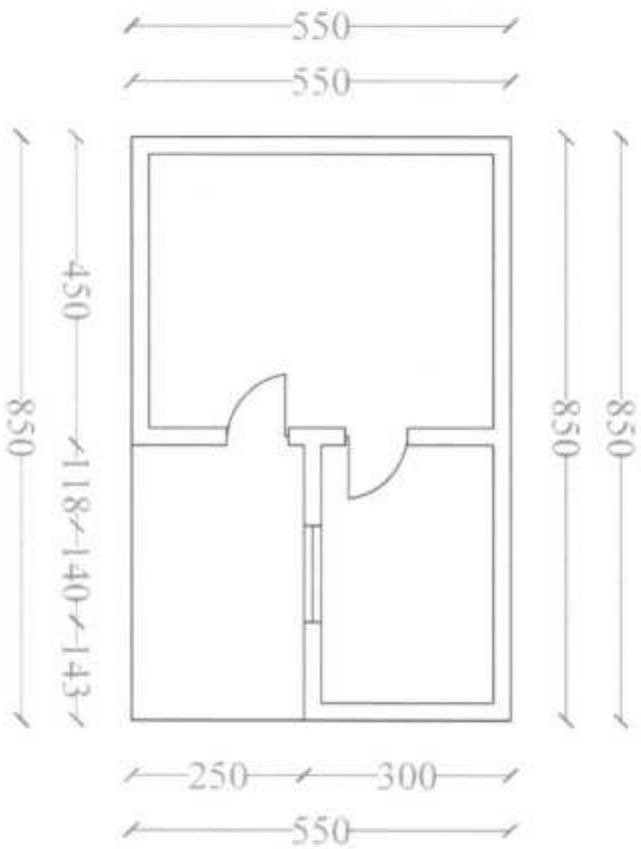

Vendndodhja: Mesarak

Poseduesi:

Albana Kanamaj

Planimetria e katit
përdhe

Grupi i Projektimit

ING. KLEVIS BEDINAJ

TOP. AJMIR VEIZAJ

petri



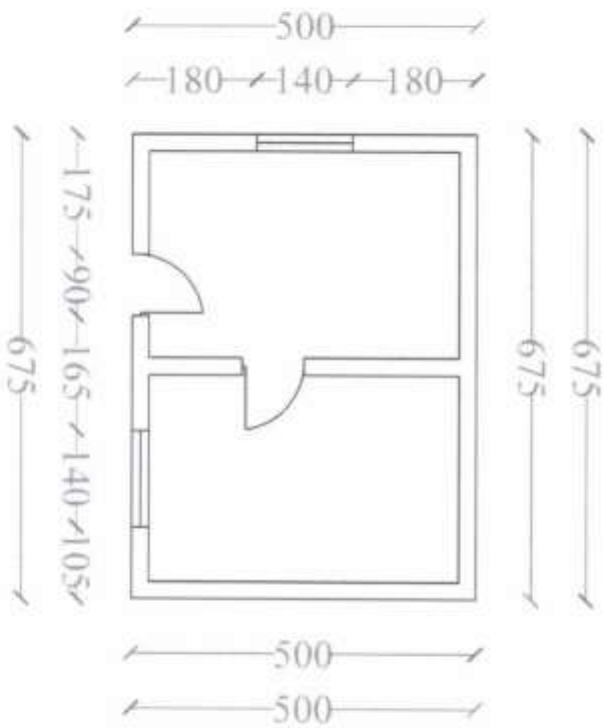

Vendndodhja : Lubonjë

Poseduesi:
Ilij Habilaj

Planimetria e katit
përdhe

Grupi i Projektimit

ING. Klevis BEDINAJ

TOP. Agim VEIZAJ

Handwritten signature



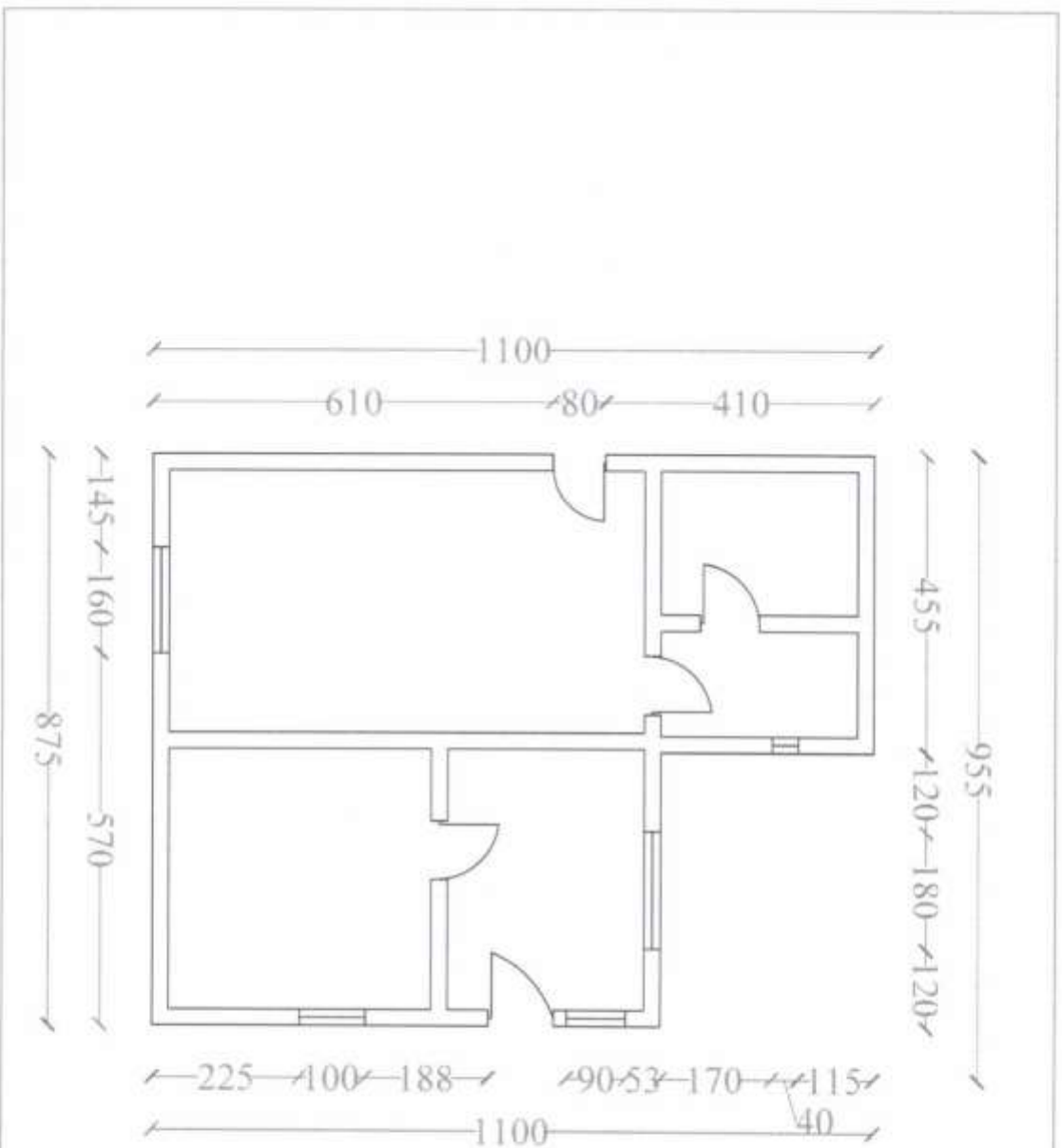

Venddodhja : Armen

Poseduesi:
Gezim Islamaj

Planimetria e katit
përdhe

Grupi i Projektimit

ING. KLEVIS BEDINAJ

TOP. AGIM VEIZAI

Top



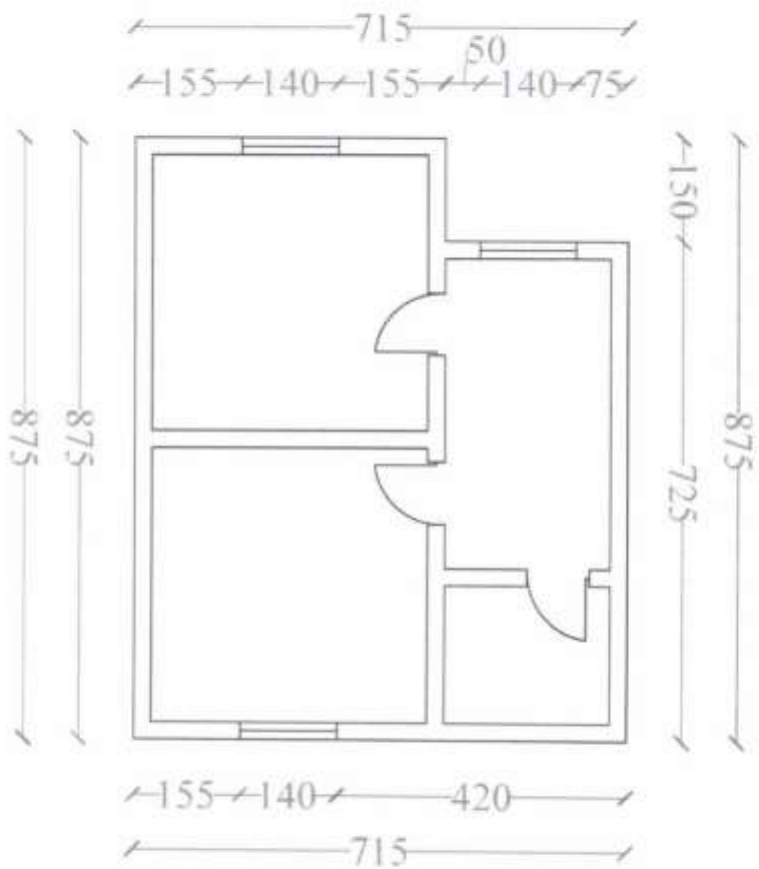

Vendndodhja: Lubonjë

Poseduesi:
Ardian Leskaj

Planimetria e katit
përdhe

Grupi i Projektimit

ING. Klevis BEDINAJ

TOP. Agim VEIZAJ



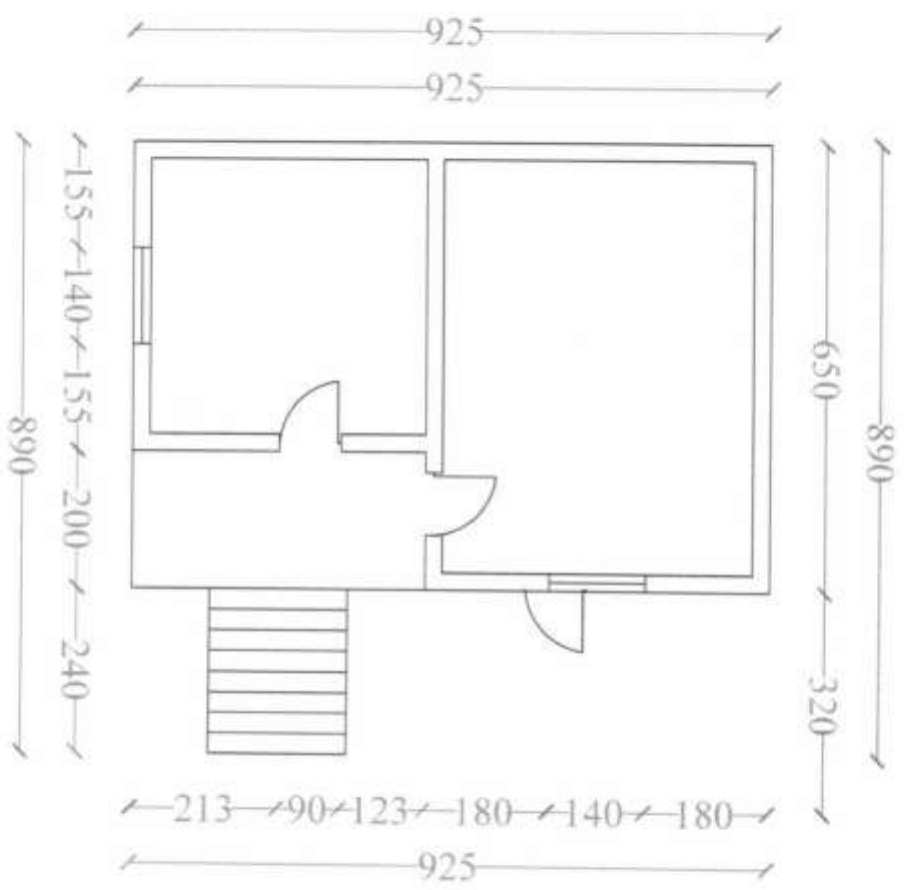

Vendndodhja : Armen

Poseduesi:
Agim Bedinaj

Planimetria e katit
përdhe

Grupi i Projektimit

ING. Klevis BEDINAJ

TOP Agim VEIZAJ



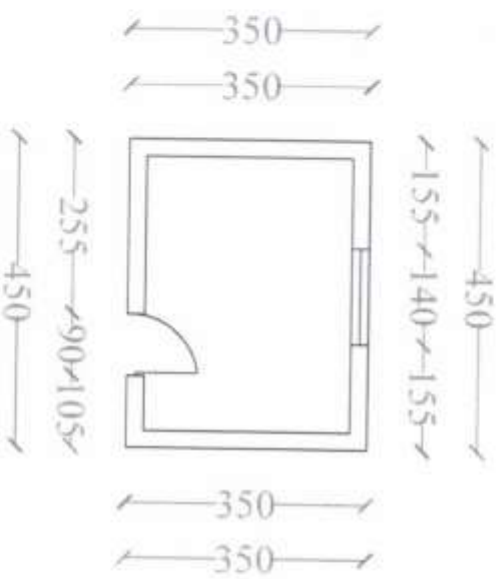

Vendndodhja : L ubonjë

Poseduesi:

Miroshë Mahitaj

Planimetria e katit
përdhe

Grupi i Projektimit

ING. Klevis BEDENAJ

TOP. Agim VEIZAJ

Handwritten signature in blue ink



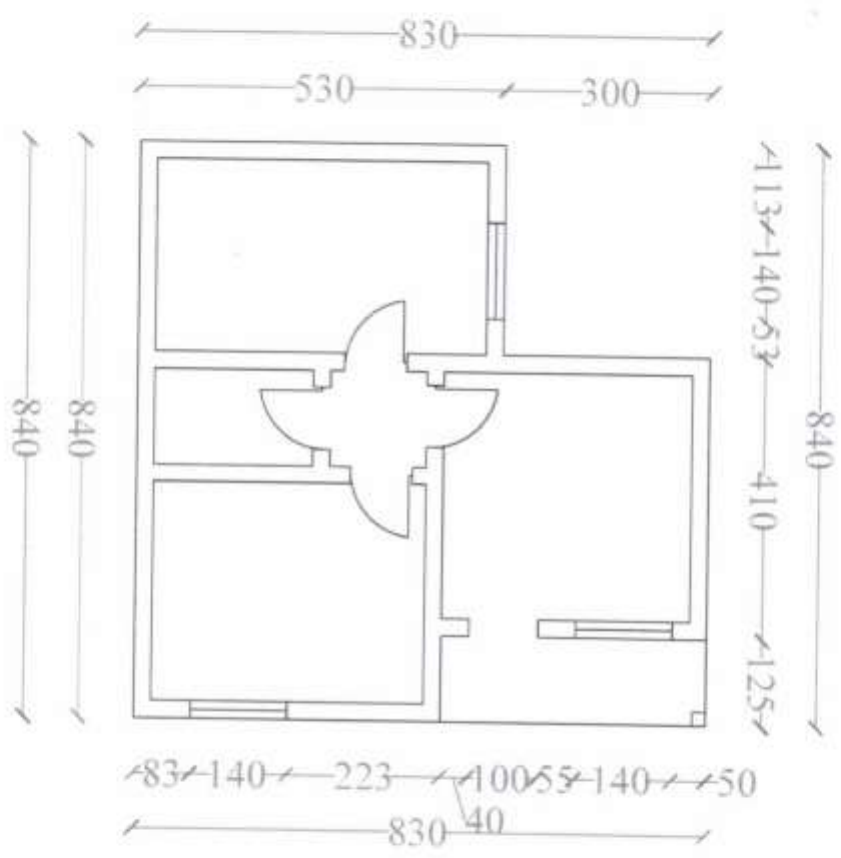

Vendndodhja: Peshkëpi

Poseduesi:

Causht Aliaj

Planimetria e katit
për dhe

Grupi i Projektimit

ING. Klevis BEDINAJ

TOP. Agim VEIZAJ

Handwritten signature in blue ink.



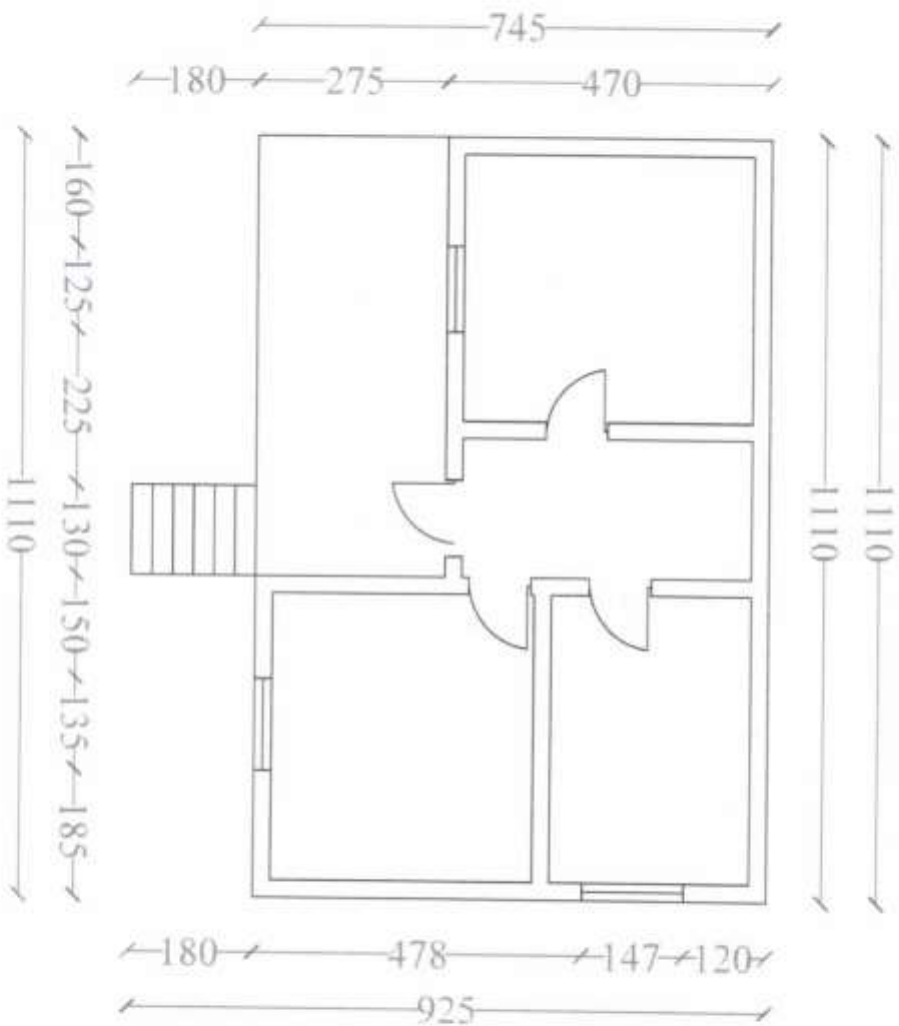

Vendndodhja : Peçkat

Poseduesi:
Foto Micaaj

Planimetria e kati
përdhe

Grupi i Projektimit

ING. Klevis BEDINAJ

TOP. Agim VEIZAJ

Handwritten signature



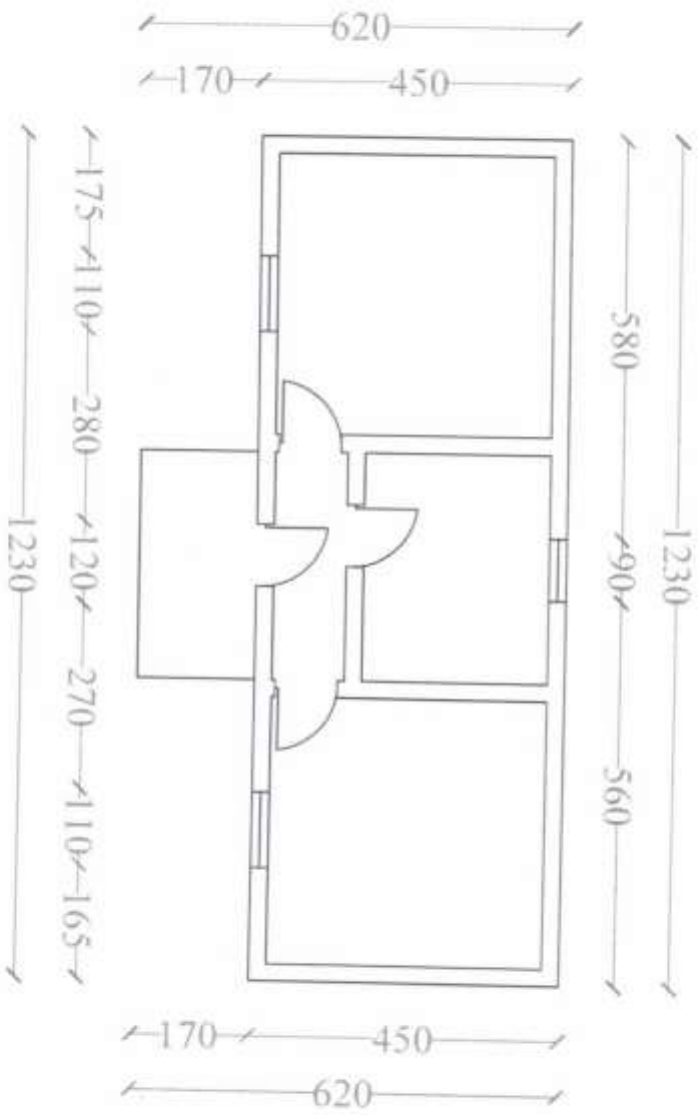

Vendndodhja : Peçkat

Poseduesi:

Manushaqe Micaï

Planimetria e katit
përdhe

Grupi i Projektimit

ING. KLEVIS BEDINAJ

TOP. Agim VEIZAJ

Handwritten signature and stamp

