

PROCESVERBAL- Tipi i kontratës - Mall

PËR ARGUMENTIMIN DHE MIRATIMIN E SPECIFIKIMEVE TEKNIKE DHE KRITEREVE PËR KUALIFIKIM

(Ky procesverbal është për efekt publikimi bashkë me dokumentet e tenderit)

OBJEKTI I PROCEDURËS: “Blerje Pjesë Këmbimi për Sistemet e Parkimit”

KODI PËRKATËS NË FJALORIN E PËRBASHKËT TË PROKURIMIT (CPV): Pajisje për kontrolle në parkime 34926000-4; Matës parkimi 38730000-1

Vlera e fondit limit **4,620,833** (katër milion e gjashtëqind e njëzetë mijë e tetëqind e tridhjetë e tre) **lekë pa TVSH.**

Në bazë të nenit 21, pika 2, të Ligjit nr.162/2020 “Për prokurimin publik”, nenit 2, pika 2/c dhe nenit 78, pika 2, të VKM nr. 285, datë 19.05.2021 “Për miratimin e rregullave të prokurimit publik”, autoriteti/enti kontraktor Tirana Parking ka hartuar procesverbalin për argumentimin dhe miratimin e specifikimeve teknike dhe kriterëve për kualifikim për procedurën e sipërcituar, me përmbajtjen si më poshtë:

I. KRITERET E VEÇANTA TË KUALIFIKIMIT

1. Kandidati/ofertuesi duhet të dorëzojë:

a. Sigurim oferte, sipas Shtojcës Nr3

b. Formulari përmbledhës i vetdeklarimit, sipas shtojcës Nr.9

Argumentimi: Kërkesat e mësipërme bazohen në nenet 76, 82 dhe 83 të LPP, nenit 26, të VKM nr. 285, datë 19.05.2021 “Për miratimin e rregullave të prokurimit publik”

2.2 Kapaciteti ekonomik dhe financiar:

2.2.1. Për të provuar kapacitetet financiare dhe ekonomike, operatorët ekonomikë duhet të paraqesin vërtetim të lëshuar nga Administrata Tatimore për xhiron vjetore për tre vitet e fundit financiare (2021, 2022, 2023), ku vlera e xhiros për të paktën një nga vitet e periudhës së kërkuar duhet të jetë jo më e vogël se 40% e vlerës së perlllogaritur të kontratës që prokurohet.

Argumentimi: Kërkesa e mësipërme është përcaktuar bazuar në vlerën e fondit limit të kësaj procedure, si dhe bazuar në nenin 77, pika 3, e LPP, si dhe nenin 43, të VKM nr. 285, datë 19.05.2021 “Për miratimin e rregullave të prokurimit publik”.

Përcaktimi i vlerës së kërkuar argumentohet si më poshtë:

Vendosja e këtij kriteri kualifikues i shërben Autoritetit Kontraktor për të vërtetuar se operatori ekonomik fitues i zoteron të gjitha kapacitetet ekonomike dhe financiare për të përmbushur me sukses kontratën objekt prokurimi. Përcaktimi i viteve të kërkuara për paraqitjen e vërtetimit të xhiros vjetore është bërë sepse ky kriter kualifikues i shërben Autoritetit Kontraktor për të vërtetuar se operatori ekonomik fitues i zoteron të gjitha kapacitetet ekonomike dhe financiare për të përmbushur me sukses kontratën.

2.2.2 Operatorët ekonomikë duhet të paraqesin bilancet vjetore, për tre vitet e fundit financiare (2021, 2022, 2023), të konfirmuara nga Administrata Tatimore, ku bilancet e dy viteve të njëpasnjëshme, nuk duhet të kenë raport negativ ndërmjet aktivitetit dhe pasivitetit, si dhe të shoqëruara me Akt Ekspertizës së Ekspertit Kontabel të Autorizuar, në rastin kur janë në kushtet e përcaktimeve nën 41, pika ”c”, të Ligjit nr. 10091, datë 5.03.2009 “Për auditimin ligjor, organizimin e profesionit të audituesit ligjor dhe të kontabilistit të miratuar”, i ndryshuar

Argumentimi: Kërkesa e mësipërme është përcaktuar bazuar në nenin 77, pika 3, e LPP, si dhe nenin 43, pika 4, të VKM nr. 285, datë 19.05.2021 “Për miratimin e rregullave të prokurimit publik”. Përcaktimi i viteve të kërkuara për paraqitjen e bilanceve është bërë duke iu referuar legjislacionit të fushës, konkretisht, ligjit nr.10091 datë 5.3.2009 ”Për auditimin ligjor, organizimin e profesionit të ekspertit kontabel të regjistruar dhe të kontabilistit të miratuar” i ndryshuar.

2.2.3 Operatorët ekonomikë duhet të paraqesin vërtetim për shlyerjen e detyrimeve të taksave dhe tarifave vendore të parashikuara nga pushteti vendor për vitin 2024 sipas afateve të maturuara/përcaktuara dhe parashikuara në Ligjin nr.9632, datë 30.10.2006 “Për sistemin e taksave vendore”, i ndryshuar, lëshuar prej njësisë të vetëqeverisjes vendore ku operatori ekonomik ka selinë. Ky kriter plotësohet me paraqitjen e vetedeklarimit në fazën e ofertimit.

Argumentimi: Kërkesa e mësipërme është përcaktuar bazuar në nenin 77 e LPP, si dhe nenin 43, pika 6, të VKM nr. 285, datë 19.05.2021 “Për miratimin e rregullave të prokurimit publik” dhe në ligjin nr.9632, datë 30.10.2006 “Për Sistemin e TaksaveVendore” i ndryshuar, në ligjin nr.9920 datë 19.05.2008 “Për procedurat tatimore” i ndryshuar.

Shënim: Ky kriter do të përmbushet nga OE me anë të Formularit Përmbledhës së Vetëdeklarimit sipas sipas shtojcës përkatëse të DST-se.Operatori ekonomik i kualifikuar i pari

ne klasifikim duhet te dorezojë pranë AK, përpara publikimit të njoftimit të fituesit dhe nisjes së afateve ankimit, të gjithë dokumentacionin provues për vetëdeklarimet në formularin përmbledhës të vetëdeklarimit. Autoriteti Kontraktor rezervon të drejten të kryejë të gjithë verifikimet e nevojshme për të vërtetuar deklarinimin e mësipërm.

2.3 Kapaciteti teknik:

2.3.1. Operatori ekonomik duhet të paraqesë dëshmi për furnizimet e mëparshme të ngjashme, për realizimin me sukses të një ose disa kontratave të mëparshme, të kryera gjatë tre viteve të fundit nga data e shpalljes së njoftimit të kontratës, në një vlerë jo më të vogël se 20 % të vlerës së përlogaritur të kontratës

- Vërtetime të lëshuara nga një ent publik për përmbushjen me sukses të kontratës, ku të shënohen vlera, afati i përfundimit të kontratës ose/dhe fatura tatimore të shitjes, të plotësuara sipas kërkesave të legjislacionit në fuqi, ku shënohen datat, shumat dhe sasi të mallrave të furnizuara.
- Në rastin e përvojës së mëparshme të realizuar me sektorin privat, si dëshmi pranohen vetëm fatura tatimore të shitjes, të plotësuara sipas kërkesave të legjislacionit në fuqi, dhe të deklaruara në organet tatimore, ku shënohen datat, shumat dhe sasi të mallrave të furnizuara.

Plotësimi i njërit prej dy kushteve të sipërpërmendura e bën ofertën të kualifikueshme.

Argumentimi: Kërkesa e mësipërme është përcaktuar bazuar në pikën 4 të nenit 77 të ligjit nr. 162, datë 23.12.2020 “Për prokurimin publik” i ndryshuar si dhe pikës 4, nenit 40 të VKM nr. 285, datë 19.05.2021 “Për miratimin e Rregullave të Prokurimit Publik” (i ndryshuar). Me anë të këtij kriteri kërkohet që operatorët ekonomikë të dëshmojnë që kanë përvojën e nevojshme për të zbatuar kontratën, prandaj është kërkuar që furnizimet e mëparshme të ngjashme të jenë në vlerën jo më pak se 20% të vlerës së fondit limit, që është brenda vlerës kufi të përcaktuar në nenin e sipërcituar.

Përcaktimi i vlerës për kontratat e ngjashme është përcaktuar referuar bazës ligjore sa më sipërcituar dhe vlerës së përlogaritur të kontratës që prokurohet. Me anë të këtij kriteri vërtetohet se operatorët ekonomikë kanë përvojë të mëparshme për procedura të ngjashme me objektin që prokurohet si dhe kanë përmbushur me sukses kontratën për të cilën janë shpallur fitues. Kjo tregon se operatori ekonomik është vazhdimisht i angazhuar në treg me kontrata furnizimi, çka rrit besueshmërinë te Autoriteti Kontraktor se në rast shpallje fitues, ekzekutimi i kontratës do të jetë në përputhje me përcaktimet e DST, dispozitat e kontratës dhe planit të zbatimit të kontratës.

2.3.2 Operatori ekonomik duhet të jetë i pajisur me **Çertifikatën ISO 9001:2015** ose ekuivalent, lidhur me sistemin e menaxhimit të cilësisë, e cila të përfshijë objektin e prokurimit, si dhe të jetë e vlefshme. Të jetë e lëshuar nga një organ i vlerësimit të konformitetit, i akredituar nga organizmi kombëtar i akreditimit i vendit ose nga

organizma ndërkombëtarë akreditues të njohur nga Drejtoria e Përgjithshme e Akreditimit në Shqipëri (DPA).

Argumentimi: Kërkesa e mësipërme bazohet në nenet 77 dhe 79 të LPP, nenit 44 të VKM nr. 285, datë 19.05.2021 "Për miratimin e rregullave të prokurimit publik", është kërkuar kjo certifikatë me qëllim që operatorët ekonomikë që do të zbatojnë kontratën të jenë certifikuar në sistemin e menaxhimit të cilësisë. Certifikata duhet të jetë e lëshuar nga një organ i vlerësimit të konformitetit, i akredituar nga organizmi kombëtar i akreditimit ose organizma ndërkombëtarë akreditues, të njohur nga Republika e Shqipërisë. Nisur nga rëndësia, volumi i kontratës, rëndësia e AK (Autoritetit kontraktor) të përfshirë në këtë procedurë është e rëndësishme me qëllim realizimin me sukses të kësaj procedurë që operatori pjesëmarrës të provojnë se ka një sistem të menaxhimit të cilësisë, pra të demonstrojnë aftësinë e tij për të ofruar vazhdimisht produkte që plotësojnë kërkesat e konsumatorëve, pra të AK-së dhe kërkesat e zbatueshme ligjore dhe rregullative me qëllim të rrisë kënaqësinë e konsumatorit nëpërmjet zbatimit efektiv të sistemit, duke përfshirë proceset për përmirësimin e vazhdueshëm të sistemit dhe sigurimin e konformitetit ndaj klientit pra Ak-së .

2.3.3 Operatori ekonomik duhet të paraqesë autorizim prodhuesi ose distributori të autorizuar nga prodhuesi për pjesët e sistemeve të parkimit, objekt prokurimi, ku autorizimi duhet të përmbajë të dhëna të plota të prodhuesit si: telefon, fax, e-mail, website, kjo e nevojshme për Autoritetin Kontraktor në rast verifikimi nga ana e tij. Autorizimi duhet të jetë origjinal i përkthyer dhe/ose fotokopje e noterizuar.

Argumentimi: Kërkesa e mësipërme është përcaktuar bazuar në nenin 77 të ligjit nr. 162, datë 23.12.2020 "Për prokurimin publik" i ndryshuar, në nenin 40, pika 8, të VKM nr. 285, datë 19.05.2021 "Për miratimin e Rregullave të Prokurimit Publik". Me anë të këtij kriteri kërkohet që operatorët ekonomikë të dëshmojnë që janë të autorizuar nga prodhuesi ose distributori i autorizuar për tregtimin e mallit dhe kryerjen e shërbimeve dhe riparimeve në rast defekti, brenda periudhës së garancisë. Në këtë mënyrë Autoriteti Kontraktor ka garanci që po hyn në marrëdhënie kontraktuale me një operator ekonomik serioz në treg, që ka autorizim për kryerjen e aktivitetit objekt prokurimi dhe siguron lidhjen përkatëse me subjektin që ka dhënë autorizimin.

II. Argumentimi i specifikimeve teknike

Specifikimet teknike janë hartuar nga grupi i posaçëm, i cili është ngritur me Urdhër të Titullarit për hartimin e specifikimeve të teknike në përputhje me nenit 4, pika 38/b dhe nenit 36, të ligjit nr.162/2020 "Për Prokurimin Publik" i ndryshuar, si dhe nenit 40, pika 2, të VKM nr. 285, datë 19.05.2021 "Për miratimin e rregullave të prokurimit publik" (e ndryshuar)

SPECIFIKIMET TEKNIKE

Specifikimi i Materialeve, Skicimet, parametrat teknik etj:

Tirana Parking si institucion varësie i Bashkisë Tiranë, i krijuar bazuar Vendimit të Këshillit Bashkiak Nr.48, datë 11.11.2015 për “Krijimin e Tirana Parking si Institucion në Varësi të Bashkisë Tiranë për Administrimin e Shërbimit të Parkimit Publik me Pagesë”, Vendimit të Këshillit Bashkiak Nr.49, datë 11.11.2015 për “Miratimin e Kriteve të Përcaktimit të Zonave të Administrimit të Parkimit dhe Nënzonave të Destinuara për Parkim”, Tirana Parking ka për detyrë menaxhimin e parkimit Publik me dhe pa Pagesë mbi dhe nën tokë në qytetin e Tiranës, ku përfshihen sheshparkimet e mbyllura, terminalët e autobuzave dhe parkimet nëntokësore.

Hapësirat e mësipërme të destinuara për parkim menaxhohen me anë të sistemeve të parkimit të instaluar në to, të cilat janë të tipit **“CAME PARKARE PKE”**.

Këto sisteme parkimi janë instaluar gjatë periudhave të ndryshme të administrimit të hapësirave të destinuara për parkim nga ana e institucionit dhe kushtet atmosferike, përdorimi i pandërprerë përgjatë shërbimit 24/7 që institucioni ofron, si dhe dëmtimet e pajisjeve nga aksidentet e ndodhura me automjetet gjatë këtij harku kohor ka bërë që të nevojiten patjetër pjesë ndërrimi për pajisjet përbërëse të këtyre sistemeve parkimi.

Konkretisht sistemet e parkimit **“CAME PARKARE PKE”** janë instaluar në vitet si më poshtë në vendet:

1. Terminali i Autobuzave të Juglindjes – (“Qytet Studenti”) - 2017
2. Terminali i Autobuzave Ndërkombëtarë – (pas Pallatit të Sportit “Asllan Rusi”) - 2017
3. Terminali i Autobuzave të Jugut dhe Veriut – (“Kompleksi Malajzian”) - 2018
4. Sheshparkimi i automjeteve Tirana Parking – (“Diga e Liqenit”) - 2018
5. Sheshparkimi i automjeteve Tirana Parking – (Sheshi “Avni Rustemi”) - 2018
6. Sheshparkimi i automjeteve Tirana Parking – (“Qytet Studenti”) - 2017
7. Sheshparkimi i automjeteve Tirana Parking – (Pallati i Sportit “Asllan Rusi”) - 2017
8. Sheshparkimi i automjeteve Tirana Parking – (Sheshi “Selman Stermasi”). - 2019
9. Parkingu Nëntokësor Tirana Parking – (Sheshi “7 Xhuxhat”). - 2019
10. Parkingu Nëntokësor Tirana Parking – (Sheshi “Skënderbej”). - 2017
11. Parkingu Nëntokësor Tirana Parking – (“Bulevardi i Ri”). - 2022
12. Parkingu Nëntokësor Tirana Parking – (“Kopshti Zoologjik”). - 2022
13. Parkingu Nëntokësor Tirana Parking – (Sheshi “Italia”). - 2020

Në mënyrë që të përcaktohen pjesët e këmbimit që nevojiten për të gjitha pjesët përbërëse të sistemeve të parkimit janë kryer studimet përkatëse të manualeve zyrtare të sistemeve të parkimit si dhe manualët e marra nga faqet zyrtare të prodhuesve të komponenteve përkatëse.

Nga kjo listë janë marrë komponentët të cilët duhet të zëvendësohen dhe/ose të jenë gjendje në magazinë për të siguruar kontinuitetin e punës të sistemit të parkimit.

Nr.	KODI I PRODUKTIT	PERSHKRIMI I PRODUKTEVE	SASIA
MAKINERIA E HYRJES/DALJES			
1	I3JZ0700008	PCI CARRIER QSEVEN TERM. PKE CARRIER - – BORDI KRYESOR PER MAKINERINE E HYRJES PER SISTEMET CAME PKE	5
2	3JZ0700076	INDUSTRIAL COMPUTER E3930 (RAM 2Gb) BORD INDUSTRIAL KOMPJUTERIK PER SISTEM PARKIMI CAME PKE	5
3	I3JZ0700053	HDD OS SATADOM 8GB MLC WT (V4/PKE) SAT - HARD DISK ME SISTEM OPERATIV DHE SOFTWARE TE PARAINSTALUAR CAME PKE PER MAKINERI HYRJE/DALJE	5
4	I9FA0100077	DIN 24V/5A POWER SUPPLY SDR-120-24 TRASFOMATOR ENERGJIE 24V/5A PER SISTEM PARKIMI PKE	10
5	I3JZ0700025	THER.PRINTER 3" SK1-311SF4-L 274204 - PRINTER INDUSTRIAL PER MAKINERINE E HYRJES CAME PKE	5
7	I3JZ0700026	ANTI-VAND. PUSH BUTTON W/LIGHT GREEN - BUTON ANTI-VANDAL PER NXJERRJEN E BILETES PER MAKINERINE E HYRJES CAME PKE	10
8	I3JZ0700063	OPTION INPUTS/OUTPUTS TER. PKM - BORD ZGJERIMI PER INPUTE / OUTPUTE PER SISTEMET E PARKIMIT CAME PKE/PKM	2
9	I3JZ0700024	THERMAL PRINTER TG2460HIII (RECEIPTS) - PRINTER INDUSTRIAL PER MAKINERINE E HYRJES CAME PKE/PKM	1
10	I3JZ0700009	PCI CARRIER QSEVEN POF PKE/PKM – BORDI KRYESOR PER MAKINERINE E DALJES PER SISTEMET CAME PKE	1
11	-----	PRESENTER PER PRINTERIN INDUSTRIAL PER MAKINERINE E HYRJES CAME PKE	5
12	-----	STAFE PER PRINTERA INDUSTRIAL PER MAKINERINE E HYRJES CAME PKE	2

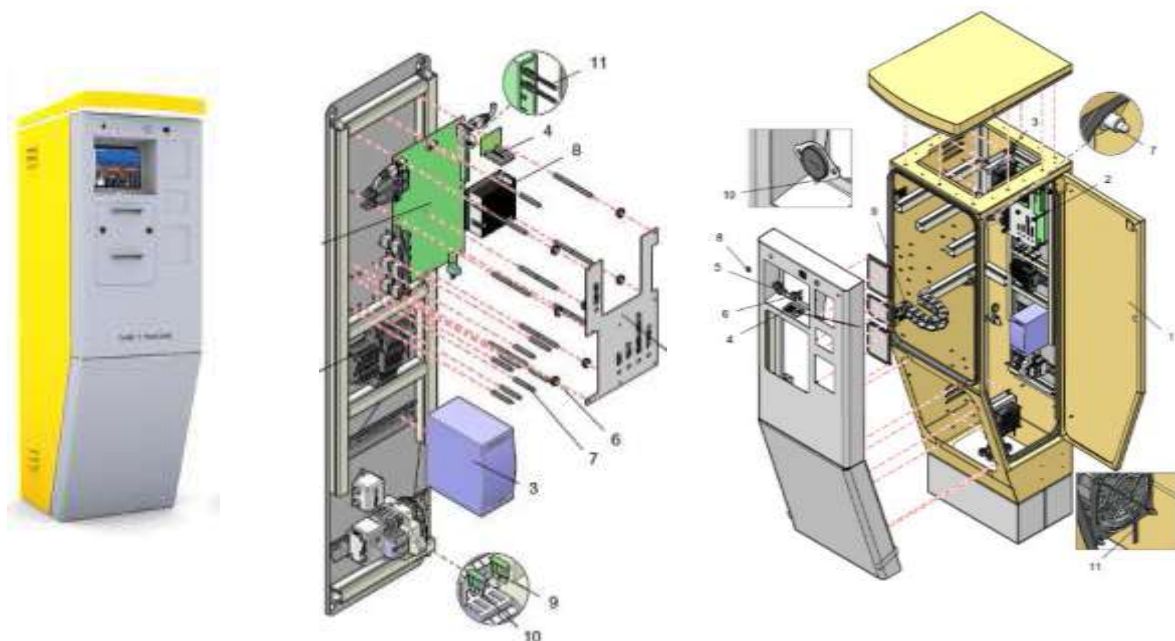

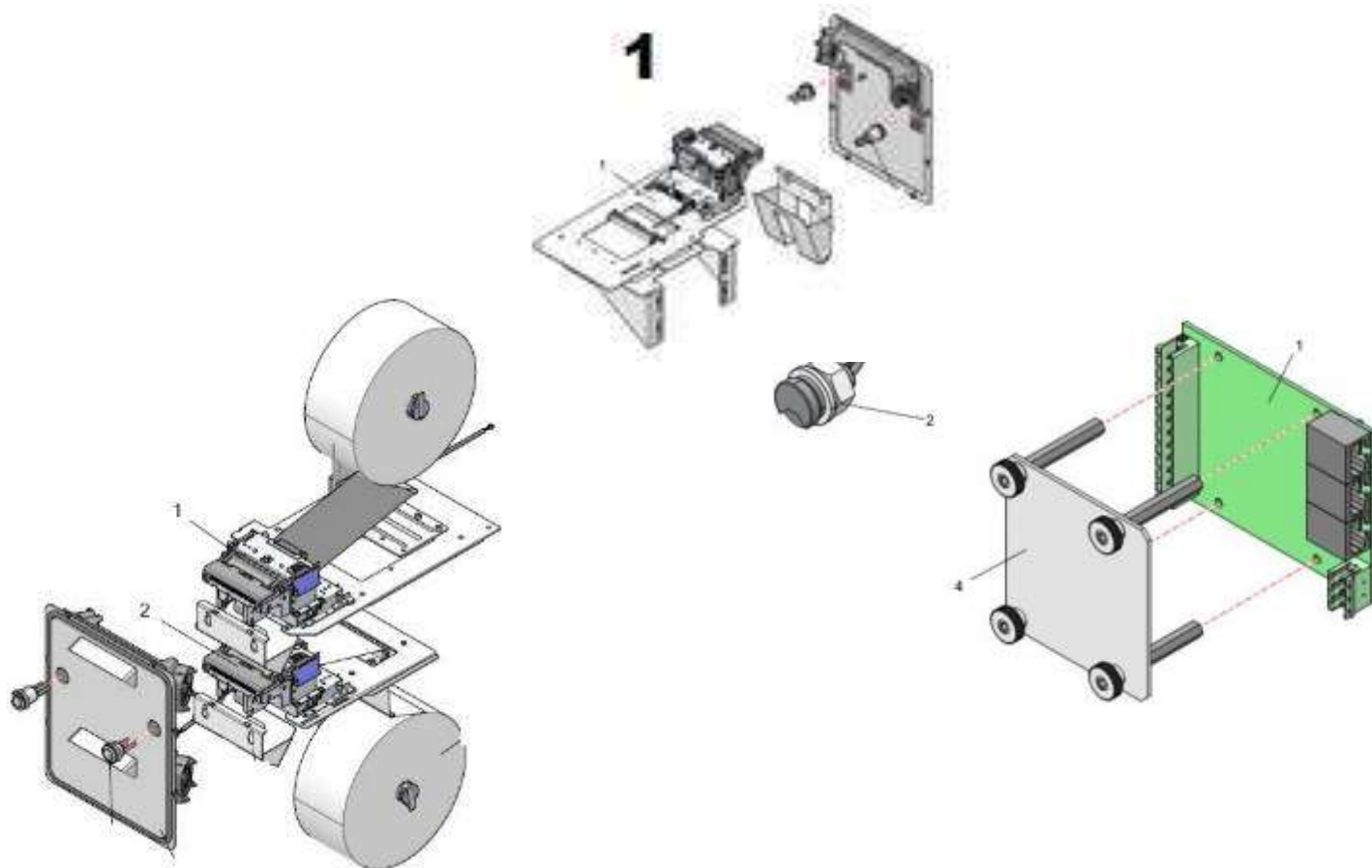

Nr.	KODI I PRODUKTIT	PERSHKRIMI I PRODUKTEVE	SASIA
BARRIERA			
1	353825 C	LOOP DETECTOR SINGLE LOOP - SPIRA MAGNETIKE PER DETEKTIMIN E MAKINAVE	10
2	001ZL32	CENTRALINE KOMANDASH PER BARRIERE GARD PT CAME	4
3	803XA-0050	BOOM 90X35 L.4050 MM - STEKE PER BARRIERE SISTEMI PARKIMI CAME PKE	25
4	-----	MOTORR ME ENKODUES PER BARRIERAT CAME GARD PT	2

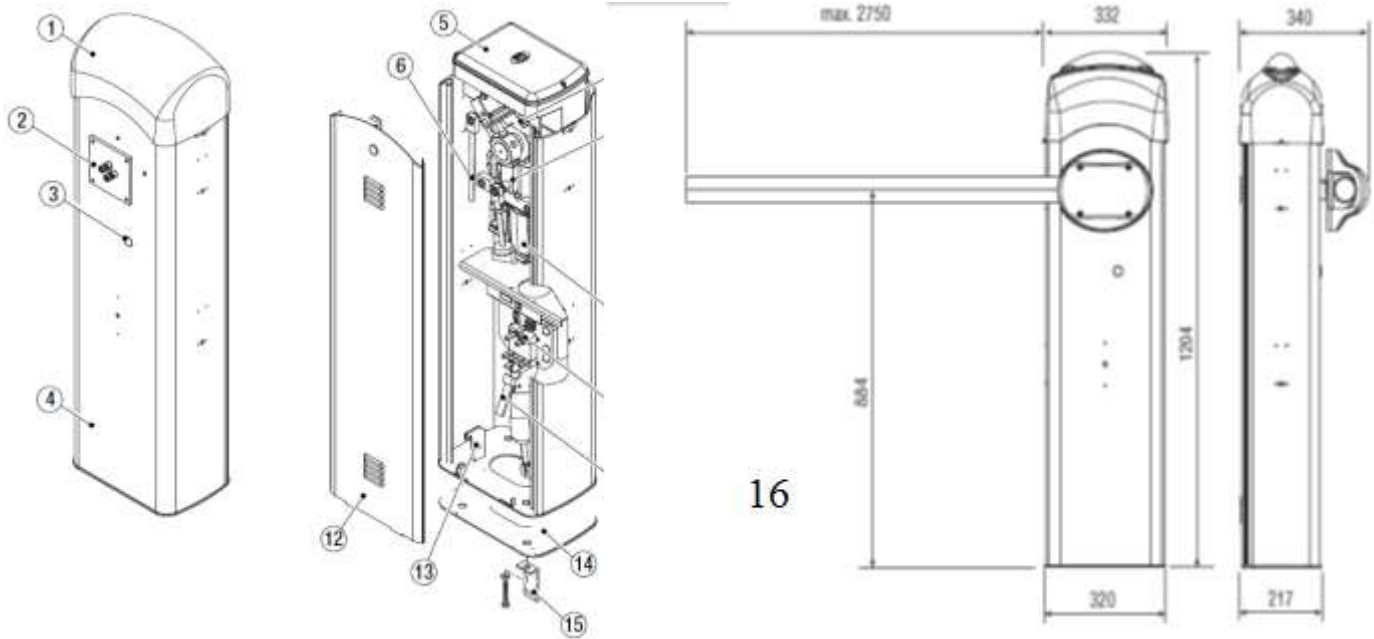

Nr.	KODI I PRODUKTIT	PERSHKRIMI I PRODUKTEVE	SASIA
KASA AUTOMATIKE			
1	812XA-0053	BANKNOTES SPARE DRAWER MEI (600) - KUTI ELEKTRONIKE KARTEMONEDHASH PER PARATE PER KASAT AUTOMATIKE TE PAGESES NE SISTEMET E PARKIMIT CAME PKE	3



Nr.	KODI I PRODUKTIT	PERSHKRIMI I PRODUKTEVE	SASIA
TABELA TREGUESE E VENDEVE TE LIRA			
1	DIDPEUU	DISPLAY ELEKTRONIK TABELASH PER TREGUESIN E VENDEVE TE	3



*Shënim: Përcaktoni specifikimet teknike, për mallrat objekt prokurimi, të cilat duhet të përshkruajnë minimumin ose tërësinë e elementeve më të rëndësishme përbërëse, që garantojnë cilësinë e kërkuar, dhe që i vlerëson mallrat si të pranueshme për funksionet e kërkuara, në përputhje me parashikimet e nenit 4, pika 38/b dhe nenit 36, të LPP, si dhe nenit 40, pika 2, të VKM nr. 285, datë 19.05.2021, “Për miratimin e rregullave të prokurimit publik”, **duke argumentuar çdo kërkesë funksionale ose performance, apo/dhe çdo standard të kërkuar, ku çdo referencë duhet të shoqërohet nga fjalët “ose ekuivalenti i tij/saj”.***

Kujdes: Në specifikimet teknike, nëse nuk e justifikon objekti i kontratës, nuk duhet të përmendet asnjë markë prodhimi ose burim specifik apo proces i veçantë, që karakterizon produktet ose shërbimet e ofruara nga një operator ekonomik specifik apo asnjë markë tregtare, patentë, tipi ose origjinë apo prodhim specifik, me qëllim favorizimin ose eliminimin e disa sipërmarrjeve ose produkteve. Një gjë e tillë lejohet vetëm në raste përjashtimore kur nuk ekziston një mënyrë e mjaftueshme, e saktë apo e kuptueshme e përshkrimit të objektit të kontratës, sipas pikës 3 të nenit 36, të LPP. Referime të tilla duhet të shoqërohen nga fjalët “ose ekuivalente”.