



REPUBLIKA E SHQIPËRISË
KOMISIONI I PROKURIMIT PUBLIK

Nr. 1345/8 prot.

Datë 28.05.2026

V E N D I M

Nr. 719/2026

Komisioni i Prokurimit Publik, i përbërë nga:

| | |
|------------------|------------|
| Fiorent Zguro | Nënkryetar |
| Kreshnik Ternova | Anëtar |
| Anila Malaj | Anëtar |

Në mbledhjen e datës 28.05.2026 shqyrtoi ankesën me:

- Objekt:** Shfuqizimi i vendimit të Komisionit të Vlerësimit të Ofertave për kualifikimin e ofertës të paraqitur nga operatori ekonomik “I.D.K-KONSTRUKSION Sh.p.k” në procedurën e prokurimit “*E Hapur e Thjeshtuar (Punë Publike)*”, me Nr. REF-80616-04-01-2026, me objekt “*Furnizim-Vendosje Semaforë*”, me fond limit 2,807,500 (dy milion e tetëqind e shtatë mijë e pesëqind) Lekë pa TVSH, zhvilluar në datën 14.04.2026 nga autoriteti kontraktor, Ndërmarrja e Sherbimeve Publike Kamëz.
- Ankimues:** OE “R. S. & M” Shpk me NUIS K32203002I, me adresë: Tiranë, AUTOSTRAD KM 2,.
- Autoriteti Kontraktor:** Ndërmarrja e Sherbimeve Publike Kamëz, me adresë: Bulevardi “Nënë Tereza”, Nr. 492, Kamëz.
- Subjekte të Interesuar:** Operatori ekonomik “I.D.K-KONSTRUKSION Sh.p.k”, me NUIS K51408016J, me adresë: Vore Tirane, Autostrada Tirane-Durres, Km.12, Rruga Zaja, Koder Berxulle, Nr.Pasurie 1014/3, ZK.1167.
- Baza Ligjore:** Ligji nr. 162/2020 “*Për Prokurimin Publik*”, Vendimi i Këshillit të Ministrave nr. 285, datë 19.05.2021 “*Për miratimin e rregullave të prokurimit publik*”, e ndryshuar, Vendimi i Komisionit të Prokurimit Publik Nr. 766, datë 13.10.2021 “*Për miratimin e rregullave*”

për organizimin dhe funksionimin e Komisionit të Prokurimit Publik”, Neni 4 i Vendimit të Komisionit të Prokurimit Publik nr. 500/2020 datë 5.11.2020 “Rregullore për Marrjen e Masave Organizative për Ushtrimin e Veprimtarisë së Institucionit të Komisionit të Prokurimit Publik gjatë gjendjes së pandemisë së shkaktuar nga COVID -19”.

Komisioni i Prokurimit Publik, pasi dëgjoji relatorin e çështjes, shqyrtoi parashtrimet me shkrim e pretendimet e ankimuesit, dhe pasi diskutoi çështjen në tërësi,

V ë r e n:

I

Vlerësimi paraprak

I.1. Vlera limit e përlogaritur për procedurën e prokurimit objekt-ankimi është nën kufirin e lartë monetar, ndaj shqyrtimi dhe vendimmarrja do të bëhet nga 3 (tre) anëtarët, në përputhje me pikën 1, të nenit 30 të ligjit nr. 162/2020 “Për prokurimin publik” dhe Rregullat e Prokurimit Publik.

I.2. Operatori ekonomik ka *prima facie* interes në këtë procedurë prokurimi dhe për këtë arsye legjitimohen për të paraqitur ankesë në lidhje me të.

I.3. Operatori ekonomik ankimues ka paraqitur ankesë pranë autoritetit kontraktor dhe njëherazi pranë Komisionit të Prokurimit Publik, në përputhje me kërkesat e përcaktuara në ligjin nr. 162/2020 “Për prokurimin publik”, i ndryshuar.

I.4. Operatori ekonomik ankimues, ka respektuar afatet ligjore të paraqitjes së ankesës pranë autoritetit kontraktor dhe Komisionit të Prokurimit Publik.

II

Rrethanat e çështjes

II.1. Në datën 02.04.2026 është publikuar në Sistemin e Prokurimeve Elektronike procedura e prokurimit për procedurën e prokurimit “E Hapur e Thjeshtuar (Punë Publike)”, me Nr. REF-80616-04-01-2026, me objekt “Furnizim-Vendosje Semaforë”, me fond limit 2,807,500 (dy milion e tetëqind e shtatë mijë e pesëqind) Lekë pa TVSH, zhvilluar në datën 14.04.2026 nga autoriteti kontraktor, Ndërmarrja e Sherbimeve Publike Kamëz.

II.2. Në datën 14.04.2026 autoriteti kontraktor ka zhvilluar procedurën e prokurimit objekt-shqyrtimi.

II.3. Në datën 20.04.2026 autoriteti kontraktor ka kryer vlerësimin dhe ka njoftuar operatorët ekonomikë pjesëmarrës me anë të sistemit të prokurimeve elektronike (S.P.E.), mbi rezultatet

e vlerësimit të Komisionit të Vlerësimit të Ofertave, të cilët kanë paraqitur ofertat ekonomike (pa TVSH), përkatësisht:

- | | | |
|------------------------------|-------------------|----------------|
| 1. " R. S. & M " shpk | 2,265,660.00 lekë | I kualifikuar |
| 2. I.D.K-KONSTRUKSION Sh.p.k | 2,196,000.00 lekë | I Skualifikuar |

II.3.1. Në datën 21.04.2026 autoriteti kontraktor ka kryer ri-vlerësimin dhe ka njoftuar operatorët ekonomikë pjesëmarrës me anë të sistemit të prokurimeve elektronike (S.P.E.), mbi rezultatet e vlerësimit të Komisionit të Vlerësimit të Ofertave, të cilët kanë paraqitur ofertat ekonomike (pa TVSH), përkatësisht:

- | | | |
|--------------------------------|-------------------|---------------|
| 1. " R. S. & M " shpk | 2,265,660.00 lekë | I kualifikuar |
| 2. "I.D.K-KONSTRUKSION" Sh.p.k | 2,196,000.00 lekë | I kualifikuar |

II.4. Në datën 24.04.2026 është publikuar "Njoftim i Fituesit" në Sistemin e Prokurimit Elektronik dhe në Buletinin e Njoftimeve Publike nr. 29, datë 27.04.2026, ku është shpallur fitues operatori ekonomik "I.D.K-KONSTRUKSION" Shpk.

II.5. Në datën 30.04.2026 nëpërmjet Sistemit të Ankesave Elektronike pranë autoritetit kontraktor dhe njëherazi pranë Komisionit të Prokurimit Publik, është administruar ankesa me nr. 1345/2026 protokoli, me datë 30.04.2026 dhe me numër ankimi elektronik A/2026/6602 e OE "R. S. & M" Shpk, duke kundërshtuar vendimmarrjen e Komisionit të Vlerësimit të Ofertave mbi kualifikimin e ofertës të paraqitur nga operatori ekonomik "I.D.K-KONSTRUKSION Sh.p.k", në procedurën e mësipërme të prokurimit.

II.6. Në përputhje me nenin 112 "Veprimet paraprake" të Ligjit nr.162/2020 "Për Prokurimin Publik", Komisioni i Prokurimit Publik me marrjen e ankesës, e publikoi atë në bazën e të dhënave të tij, e cila përmban të dhëna për: a) ankimuesin, adresën dhe NUIS-in; b) të dhëna të plota për procedurën e prokurimit (objekt, numër reference, fond limit, datën e zhvillimit të procedurës), si dhe me anë të formularit të publikimit nr. 1345/1 prot., datë 30.04.2026 janë publikuar kriteret që OE "R. S. & M" Shpk, pretendon se nuk përmbushen nga operatori ekonomik "I.D.K-KONSTRUKSION Sh.p.k", në procedurën e mësipërme të prokurimit, të parashtruara në ankesën me nr. 1345 prot., datë 30.04.2026.

II.7. Autoriteti Kontraktor ka dërguar nëpërmjet sistemit elektronik të ankesave informacion mbi trajtimin e ankesë së ankimuesit, me shkresën përcjellëse me nr. 658/1 prot., datë 07.05.2026, protokolluar me tonën me nr. 1345/2 prot., datë 07.05.2026 ku ka vënë në dijeni Komisionin e Prokurimit Publik, lidhur me vlerësimin e ankesës së paraqitur nga operatori ekonomik "R. S. & M" SHPK, për procedurën e mësipërme të prokurimit, ku rezulton, se autoriteti kontraktor **nuk e ka pranuar**, ankesën.

II.8. Autoriteti Kontraktor ka dërguar nëpërmjet shërbimit postar, me shkresën përcjellëse me nr. 658/1 prot., datë 07.05.2026, informacion e njëjtë si më sipër përmendur, mbi trajtimin e ankesë së ankimuesit, protokolluar me tonën me nr. 1345/3 prot., datë 11.05.2026 ku ka vënë në dijeni Komisionin e Prokurimit Publik, lidhur me vlerësimin e ankesës së paraqitur nga operatori ekonomik "R. S. & M" SHPK, për procedurën e mësipërme të prokurimit, ku rezulton, se autoriteti kontraktor **nuk e ka pranuar** ankesën.

II.9. Me shkresën me nr. 1345/4 prot., datë 12.05.2026 me objekt “Kërkesë për dorëzimin e mostrave dhe procesverbalet”, Komisioni i Prokurimit Publik iu drejtua palëve të interesuara që, nga autoritetit kontraktor Ndërmarrja e Sherbimeve Publike Kamëz të dorëzohen pranë institucionit tonë KPP_së, mostrat e paraqitura nga operatori ekonomik “I.D.K-KONSTRUKSION” SHPK, së bashku me dokumentacionin shoqërues, si dhe procesverbalet, e mbajtura nga autoriteti kontraktor për administrimin e tyre (cituar në Vendimin e KSHA-së me nr. 658 prot., datë 07.05.2026, protokolluar me tonën me nr. 1345/3 prot., datë 11.05.2026).

II.10. Me shkresën përcjellëse me nr. 721/1 prot., datë 20.05.2026, protokolluar me tonën me nr. 1345/5 prot., datë 20.05.2026, autoriteti kontraktor ka dërguar informacioni dhe mostrat e kërkuara. Bashkëlidhur ka dërguar:

-procesverbal me nr. 525 prot., datë 14.04.2026 “Për evidentimin e mostrave për operatorin ekonomik “I.D.K-KONSTRUKSION” SHPK;

-procesverbal me nr. 525/1 prot., datë 17.04.2026 “Për vlerësimin e mostrave për operatorin ekonomik “I.D.K-KONSTRUKSION” SHPK;

-procesverbal me nr. 558 prot., datë 20.04.2026 “Për vlerësimin e procedurës”;

-procesverbal me nr. 525/2 prot., datë 21.04.2026 “Për Ri-vlerësimin e mostrave për operatorin ekonomik “I.D.K-KONSTRUKSION” SHPK;

-procesverbal me nr. 578 prot., datë 21.04.2026 “Për Ri-vlerësimin e procedurës”;

II.11. Nga verifikimi i dokumentacionit të administruar në dosjen e shqyrtimit administrativ, si dhe bazuar në informacionin e Autoritetit Kontraktor, u konstatua, se nuk ka pasur pretendime nga subjekte të interesuara, në përputhje me nenin 113 ligji Nr. 162/2020 “Për prokurimin publik”, në formë shkresore dhe në sistemin e ankesave elektronike.

III

Komisioni i Prokurimit Publik

pas shqyrtimit të ankesës, dokumentacionit bashkëngjitur saj, si dhe informacionit të autoritetit kontraktor dhe verifikimeve të kryera,

Arsyeton:

III.1. Lidhur me pretendimin e operatorit ekonomik ankimues “R. S. & M” SHPK, mbi kundërshtimin e vendimit të Komisionit të Vlerësimit të Ofertave në lidhje me kualifikimin e ofertës së operatorit ekonomik ofertues “I.D.K-KONSTRUKSION” SHPK me arsyen se:

“[...kërkojmë: 1. Konstatimin e pavlefshmërisë dhe/ose shfuqizimin e rivlerësimit të datës 21.04.2026, në pjesën që ka kualifikuar operatorin ekonomik I.D.K-KONSTRUKSION, me NIPT K51408016J, pa një shkak të dokumentuar, pa një akt të arsyetuar dhe pa rrëzuar në mënyrë të ligjshme konstatimet e vlerësimit fillestar të datës 20.04.2026; 2. Lënien në fuqi të vlerësimit fillestar të datës 20.04.2026, sipas të cilit operatori ekonomik I.D.K-KONSTRUKSION rezultonte i refuzuar/skualifikuar për mosplotësimin e kërkesës së

përcaktuar në pikën 2.3.11 të kriterëve të veçanta të kualifikimit; 3. Shfuqizimin e njoftimit të fituesit paraprak të datës 24.04.2026, në pjesën që ka shpallur fitues paraprak operatorin ekonomik I.D.K-KONSTRUKSION, me ofertë ekonomike 2,196,000.00 lekë; 4. Rivlerësimin e procedurës së prokurimit në përputhje me dokumentet e tenderit, procesverbalin e vlerësimit të mostrave me nr. prot. 525/1, datë 17.04.2026, Ligjin nr. 162/2020 dhe VKM nr. 285/2021; 5. Vijimin e procedurës me operatorin ekonomik që rezulton i kualifikuar në mënyrë të ligjshme, pas konstatimit të pavlefshmërisë dhe/ose shfuqizimit të rivlerësimit të datës 21.04.2026].”, Komisioni i Prokurimit Publik vëren se:

III.1.1. Në shtojcën 7/2, tek “Kriteret e veçanta të kualifikimit”, pika 2.3.11:

2.3.11 Operatori ekonomik duhet të paraqesë në orën e përcaktuar për hapjen e ofertave, tek Ndërmarrja e Shërbimeve Publike Kamëz, mostra për artikujt 1 dhe 7 objekt prokurimi, nëpërmjet të cilave do të bëhet verifikimi i produktit.

Mosparaqitja e mostrave përbën shkak për skualifikim.

III.1.2. Në shtojcën 6, të DST tek “Grafiku i zbatimit të punimeve”:

Shtojca 6.

(Shtojcë për t’u plotësuar nga Autoriteti Kontraktor)

(Kjo Shtojcë në rastin e Marrëveshjes Kuadër do të plotësohet nga autoriteti/ kontraktor vetëm gjatë rihapjes së procesit të mini-konkursit)

GRAFIKUT I ZBATIMIT TË PUNIMEVE

| Nr | Përshkrimi | Njësia | | Totali |
|----|--|--------|-------|--------|
| | | | Sasia | |
| 1 | F.V Llampadar për automjete, LED 1x300 mm dhe 2x200, Kuqe/Portokalli/Jeshile | copë | 8 | 8 |
| 7 | F.V Numurator për këmbësor D 200 | copë | 4 | 4 |

III.1.3. Në shtojcën 5, të DST tek “Formulari i specifikimeve teknike”:

Shtojca 5.

[Shtojcë për t’u plotësuar nga Autoriteti/ Kontraktor]

FORMULARI I SPECIFIKIMEVE TEKNIKE

Të dhënat teknike të punëve objekt prokurimi duhet të përshkruhen sa më saktë dhe në mënyrë të plotë, duke krijuar kushte për konkurrim të paanshëm e të hapur ndërmjet të gjithë kandidatëve e ofertuesve. Specifikimet teknike, me përjashtim të rasteve të justifikuara plotësisht, hartohen në mënyrë të tillë që të marrin në konsideratë kriteret e aksesueshmërisë për personat me aftësi të kufizuar ose projektimit për të gjithë përdoruesit, sipas kërkesave në legjislacionin në fuqi.

1. Llampadaret Plastik për makinat dhe këmbësorët.

Llampadaret duhet të jenë LED, të pajisur me certifikatë CE sipas EN 12368:2006

Të jenë të diametrave 200mm dhe 300 mm me material polikarbonat I stabilizuar per rrezet UV, me ngjyre te zeze, jeshile dhe ngjyra sipas kerkeses. Duhet te jene te pajisur me kapele hijezimi per cdo llampadar. Duhet te jene te pajisur me aksesoret e kapjes ne shtylle metalike. Intesiteti I drites sipas EN12368:2015 duhet te jete me shume se 400 cd per ngjyren e kuqe dhe te gjelber me fluks te larte. Konsumi I energjise duhet te jete 7Ë ose me pak per cdo drite led te llampadarit ne tension 230VAC nen frekuence 50 HZ +-20%, me nje jetegjatesi mesatarisht 10 vjet. Llampadaret duhet te kene rezistence ndaj goditjes sipas EN60598-1, klasi IR3 sipas EN12368:2006. Nivel IP55 sipas EN60529 klasi 4 sipas EN12368:2006 per llampadarin dhe IP65 sipas EN60529 per modulën e dritave LED. Klasi I izolimit duhet te jete klas 2. Llampadaret duhet te jene funksional ne temperature -40 grade C - +60 grade C sipas EN60068-2-1-14 dhe klasi A,B,C sipas EN12368:2006. Te jene rezistent ndaj vibrimit sipas EN60068-2-64. Llampadaret duhet te jene te pajisur me maska treguese drejtimi/kembesoresh sipas klasit S1 dhe klasit C1,C2,C3,C4. Kolorimetria e ngjyrave e kuqe, portokalli dhe jeshile duhet te jene sipas EN12368:2006.

Dimensionet e llampadareve te jene si me poshtë:

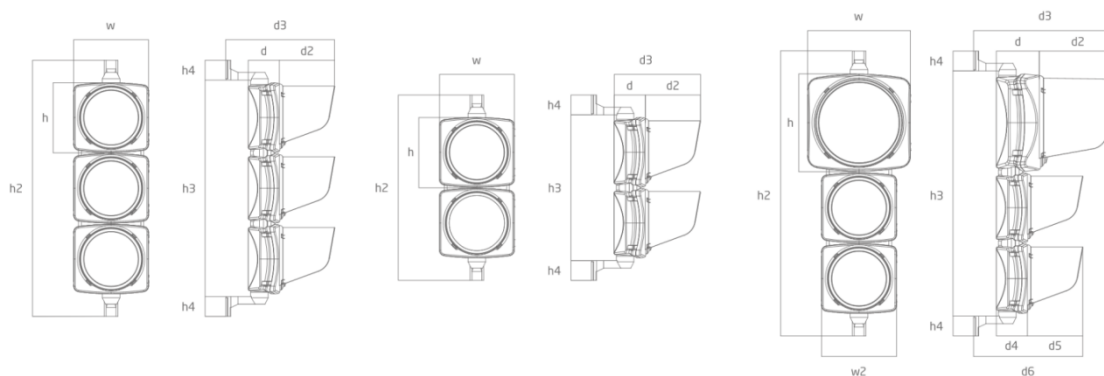

| Diametri | Numri I dritave LED | w | w2 | h | h2 | h3 | h4 | d | d2 | d3 | d4 | d5 | d6 |
|-------------------------|---------------------|-----|-----|-----|------|------|----|-----|-----|-----|-----|-----|-----|
| 200mm | 1 | 265 | / | 246 | 405 | 262 | 70 | 110 | 196 | 386 | / | / | / |
| | 2 | | | | 655 | 560 | | | | | | | |
| | 3 | | | | 905 | 750 | | | | | | | |
| 300mm | 1 | 363 | / | 346 | 503 | 365 | 70 | 152 | 273 | 505 | / | / | / |
| | 2 | | | | 855 | 715 | | | | | | | |
| | 3 | | | | 1205 | 1065 | | | | | | | |
| 300mm 200mm 200mm | 3 | 363 | 265 | 346 | 1005 | 865 | 70 | 152 | 273 | 505 | 110 | 196 | 386 |

4.. Numurator për makina dhe këmbësorë D200 dhe D300

Moduli numërues (countdown) për semaforë rrugorë është një pajisje elektronike me teknologji LED, e projektuar për t'u integruar në sistemet ekzistuese të sinjalistikës rrugore dhe për të informuar përdoruesit e rrugës mbi kohën e mbetur të fazave të semaforit. Pajisja duhet të jetë e aftë të shfaqë në mënyrë të qartë dhe të lexueshme kohën e mbetur të fazës së gjelbër, të verdhë dhe të kuqe, duke kontribuar në rritjen e sigurisë rrugore dhe reduktimin e reagimeve të papritura nga drejtuesit e mjeteve dhe këmbësorët.

Pajisja duhet të funksionojë në mënyrë autonome nëpërmjet një sistemi të integruar vetëmësimi, i cili regjistron ciklin e funksionimit të semaforit dhe fillon shfaqjen e kohës nga cikli i dytë. Ajo duhet të mundësojë gjithashtu komunikim të drejtpërdrejtë me kontrollorin e semaforit përmes një porte seriale, duke garantuar fleksibilitet në integrim dhe përdorim në konfigurime të ndryshme trafiku. Lidhja elektrike duhet të realizohet në paralel me sinjalet ekzistuese të semaforit pa kërkuar ndërhyrje në logjikën e kontrollorit.

Moduli duhet të jetë i ndërtuar mbi një sistem optik LED me intensitet të lartë (High Flux), i aftë të sigurojë dukshmëri të mirë në kushte të ndryshme ndriçimi, duke përfshirë rrezatim të drejtpërdrejtë diellor. Sistemi duhet të jetë i pajisur me sensor të brendshëm për rregullimin automatik të ndriçimit në varësi të kushteve ambientale. Segmentet e shfaqjes duhet të jenë të ndërtuara me konfigurim redundance, ku secili segment përbëhet nga dy degë LED për të garantuar vazhdimësinë e funksionimit edhe në rast defekti të pjesshëm.

Pajisja duhet të jetë e disponueshme në dimensione nominale 200 mm dhe 300 mm, të përshtatshme për integrim në module standarde semaforësh. Versionet duhet të përfshijnë konfigurime monokolor dhe bikolor, me shfaqje numerike dyshifrore ose dy e gjysmë shifrore, në varësi të aplikimit. Lartësia e karaktereve duhet të sigurojë lexueshmëri në distancë, duke arritur minimalisht 60 metra për diametrin 200 mm dhe 100 metra për diametrin 300 mm.

Ngjyrat e shfaqjes duhet të jenë në përputhje me standardin EN 12368 dhe të përfshijnë të kuqen, të verdhën dhe jeshilen. Pajisja duhet të jetë e aftë të konfigurohet në disa mënyra shfaqjeje, duke lejuar zgjedhjen e layout-it sipas rendit të fazave të semaforit dhe kërkesave të instalimit. Konfigurimi duhet të realizohet përmes një ndërfaqeje softëare të dedikuar.

Furnizimi me energji elektrike duhet të jetë në intervalin 150 deri në 265 VAC me frekuencë 47 deri në 63 Hz. Konsumi i energjisë duhet të jetë i ulët, në intervalin 3 deri në 12 Ë, duke e bërë pajisjen efikase nga pikëpamja energjetike. Pajisja duhet të jetë e përshtatshme për funksionim në kushte të vështira mjedisore, me temperaturë operative nga -40°C deri në +70°C dhe klasifikim klimatik sipas EN 12368.

Struktura mekanike duhet të jetë e realizuar nga materiale rezistente ndaj goditjeve, si polikarbonat i përforcuar, dhe duhet të garantojë mbrojtje ndaj pluhurit dhe ujit në nivelin IP65 sipas standardit EN 60598. Pajisja duhet të jetë rezistente ndaj rrezeve UV, lagështisë dhe vibrimeve që vijnë nga trafiku rrugor.

Instalimi duhet të jetë i thjeshtë dhe i shpejtë, duke mundësuar montimin brenda trupit të semaforit ose në një strukturë mbajtëse të veçantë, përmes elementëve të fiksimit dhe guarnicioneve izoluese. Pajisja duhet të jetë e projektuar në formë modulare për integrim të drejtpërdrejtë pa modifikime strukturore.

Pajisja duhet të jetë në përputhje me kërkesat për përputhshmëri elektromagnetike sipas standardit EN 50293 ose ekuivalent, si dhe të përmbushë kërkesat e standardit EN 12368 për performancën optike dhe funksionale të pajisjeve të sinjalistikës rrugore.

Operatori ekonomik duhet të paraqesë dokumentacion të plotë teknik për produktin, duke përfshirë fletën teknike, deklaratën e konformitetit CE, certifikatat e përputhshmërisë me standardet përkatëse, si dhe manualin e instalimit dhe operimit. Produkti duhet të shoqërohet me një garanci minimale 2 (dy) vjeçare.

Si kriter kualifikimi teknik, operatori ekonomik duhet të dëshmojë zbatimin e një sistemi të menaxhimit të energjisë në përputhje me standardin **ISO 50001:2018 ose ekuivalente**, duke

reflektuar angazhimin për efikasitet energjetik dhe qëndrueshmëri në prodhimin e pajisjeve LED.

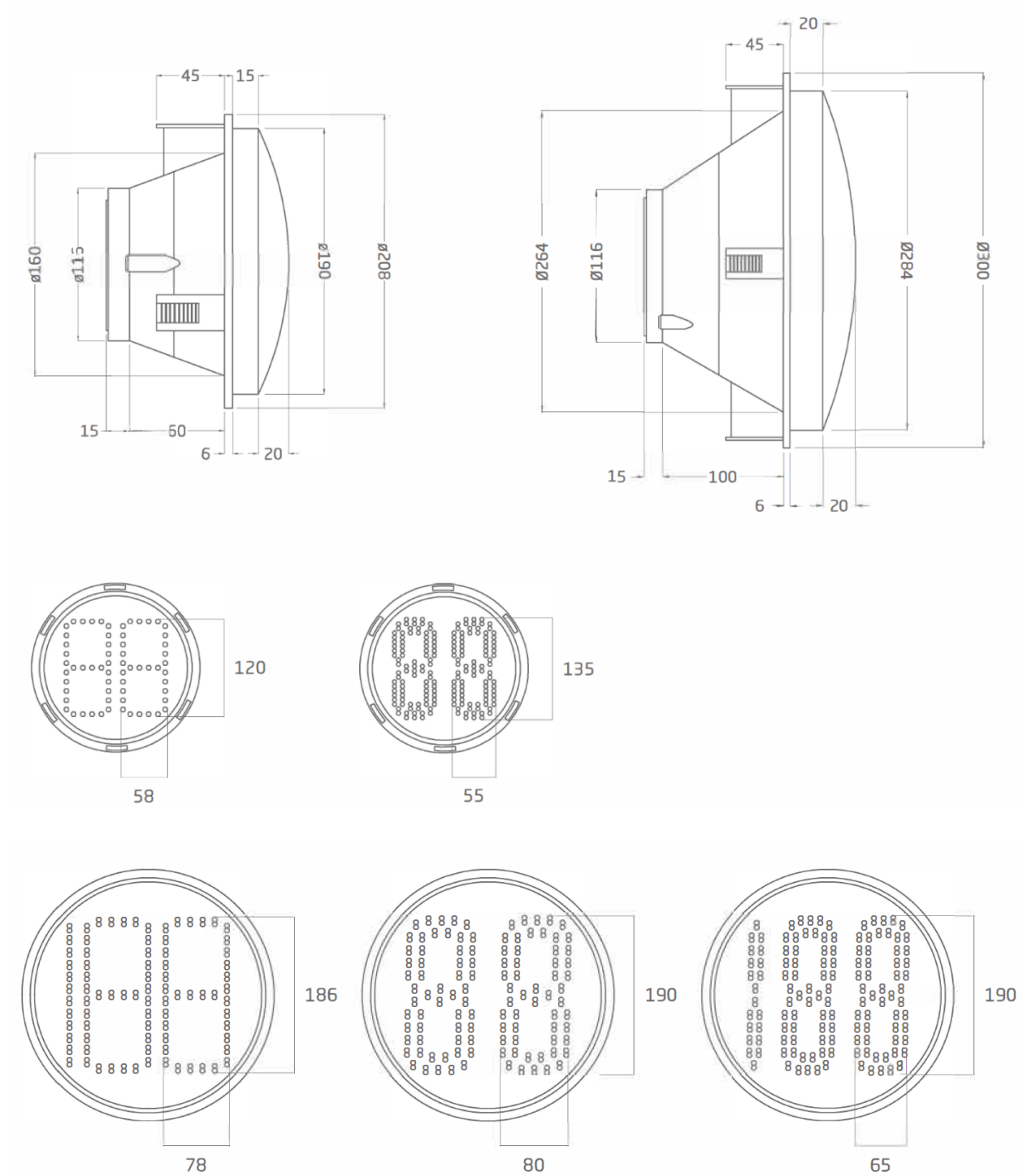

III.1.4. Nga shqyrtimi i dokumentacionit të dorëzuar në Sistemin e Prokurimit Elektronik, informacionit të dërguar nga ana e autoritetit kontraktor me shkresën përcjellëse me nr. 721/1 prot., datë 20.05.2026, protokolluar me tonën me nr. 1345/5 prot., datë 20.05.2026, sëbashku me mostrat e dorëzuara pranë KPP-së. Bashkëlidhur ka dërguar:

-procesverbal me nr. 525 prot., datë 14.04.2026 “Për evidentimin e mostrave për operatorin ekonomik “I.D.K-KONSTRUKSION” SHPK;

-procesverbal me nr. 525/1 prot., datë 17.04.2026 “Për vlerësimin e mostrave për operatorin ekonomik “I.D.K-KONSTRUKSION” SHPK;

-procesverbal me nr. 558 prot., datë 20.04.2026 “Për vlerësimin e procedurës”;

-procesverbal me nr. 525/2 prot., datë 21.04.2026 “Për Ri-vlerësimin e mostrave për operatorin ekonomik “I.D.K-KONSTRUKSION” SHPK;

-procesverbal me nr. 578 prot., datë 21.04.2026 “Për Ri-vlerësimin e procedurës”;

si dhe **mostrave fizike për artikujt 1 dhe 7** objekt prokurimi, nga operatori ekonomik “I.D.K-KONSTRUKSION” SHPK, për përmbushjen të kriterit të mësipërm.

III.1.5. Në nenin 2 “Qëllimi i ligjit” 162/2021 “Për prokurimin publik” parashikohet se: *Qëllim i këtij ligji është: a) të rrisë efikasitetin dhe efikasitetin në procedurat e prokurimit publik; b) të sigurojë mirëpërdorim të fondeve publike dhe të ulë shpenzimet procedurale; c) të nxisë pjesëmarrjen e operatorëve ekonomikë në procedurat e prokurimit publik; ç) të nxisë konkurrencën ndërmjet operatorëve ekonomikë; d) të sigurojë një trajtim të barabartë dhe jodiskriminues për të gjithë operatorët ekonomikë, pjesëmarrës në procedurat e prokurimit publik; dh) të sigurojë integritet, besim publik dhe transparencë në procedurat e prokurimit publik.*

III.1.6. Në nenin 3 “Parime të përgjithshme”: “1. Autoritetet dhe entet kontraktore garantojnë trajtim të barabartë dhe jodiskriminues për operatorët ekonomikë, si dhe veprojnë me transparencë e në mënyrë proporcionale. 2. Autoritetet dhe entet kontraktore nuk duhet të shmangin fushën e zbatimit të këtij ligji ose të ngushtojnë në mënyrë artificiale konkurrencën. Konkurrenca konsiderohet se është ngushtuar artificialisht kur prokurimi përgatitet me qëllimin për të favorizuar ose dëmtuar në mënyrë të padrejtë operatorë ekonomikë të caktuar. 3. Autoritetet dhe entet kontraktore janë të detyruara të zbatojnë detyrimet e përcaktuara në legjislacionin mjedisor, social e të punës dhe në dispozitat e marrëveshjeve dhe konventat ndërkombëtare, të ratifikuara në përputhje me Kushtetutën.

III.1.7. Në udhëzimin nr. 07, datë 30.07.2021 “Për mënyrën e zhvillimit të procedurave të prokurimit me mjete elektronike”, ndryshuar me udhëzimin nr. 01, datë 03.06.2025 “Për mënyrën e zhvillimit të procedurave të prokurimit me mjete elektronike”, parashikohet shprehimisht se:

“Pas përfundimit të procesit të vlerësimit nga të gjithë anëtarët e KVO për të gjitha ofertat e dorëzuara nga operatorët ekonomikë, anëtari i autorizuar i njësisë së prokurimit duhet të bëjë në sistem mbylljen e fazës së vlerësimit të ofertave në sistem. Në këtë moment sistemi iu dërgon në mënyrë elektronike automatikisht njoftimin mbi klasifikimin e gjithë operatorëve ekonomikë pjesëmarrës.”

III.1.8. Në nenin 80 pika 1,2,3 të ligjit nr. 162/2020 “Për prokurimin publik” përcaktohet se:

“1. Kontratat jepen mbi bazën e kriterëve të përcaktuara, pasi autoriteti ose enti kontraktor të ketë verifikuar që janë përmbushur të gjitha kushtet e mëposhtme:

a) oferta përmbush kërkesat, kushtet dhe kriteret e përcaktuara në njoftimin e kontratës ose në ftesën për ofertë dhe në dokumentet e tenderit, duke marrë në konsideratë, sipas rastit, variantet e paraqitura;

b) operatori ekonomik, që ka dorëzuar ofertën, përmbush kriteret e kualifikimit e të përzgjedhjes dhe nuk ndodhet në ndonjë nga situatat që përbëjnë shkak për skualifikim.

2. Autoritetet ose entet kontraktore mund të vendosin refuzimin e ofertës, pavarësisht vlerës së saj, nëse vlerësohet se oferta e paraqitur nuk është në përputhje me detyrimet që rrjedhin nga zbatimi i legjislacionit vendas, marrëveshjeve ndërkombëtare ose legjislacionit vendas në fushën e mjedisit, mbrojtjes shoqërore dhe punës.

3. Autoritetet ose entet kontraktore i shqyrtojnë ofertat e paraqitura bazuar në dokumentacionin e dorëzuar nga operatorët ekonomikë dhe legjislacionin përkatës në fuqi.”

III.1.7. Në nenin 77 të ligjit Nr. 162/2020 “Për Prokurimin Publik”, të ndryshuar, parashikohet shprehimisht se: 1. Autoritetet ose entet kontraktore përcaktojnë kërkesat për kualifikim për operatorët ekonomikë bazuar në:

a) përshtatshmërinë për të kryer veprimtarinë profesionale;

b) gjendjen ekonomike dhe financiare;

c) aftësinë teknike dhe profesionale.

Kërkesat kufizohen vetëm në ato që janë të përshtatshme për të garantuar që një kandidat ose ofertues të ketë kapacitetet juridike, financiare dhe aftësitë teknike e profesionale për të zbatuar kontratën që do të jepet. Të gjitha kërkesat duhet të kenë lidhje dhe të jenë proporcionale me objektin e kontratës.

2. Për sa i përket përshtatshmërisë për të kryer një veprimtari profesionale, autoritetet ose entet kontraktore mund të kërkojnë që operatorët ekonomikë të regjistrohen në një nga regjistrat profesionalë ose tregtarë.

Në procedurat e prokurimit për shërbime, ku është e nevojshme që operatorët ekonomikë të kenë një autorizim të veçantë ose të jenë anëtarë të një organizate të veçantë për të kryer shërbimin në fjalë në shtetin e tyre të origjinës, autoriteti ose enti kontraktor mund t'u kërkojë atyre të vërtetojnë se e kanë këtë autorizim ose anëtarësim.

3. Në lidhje me situatën ekonomike dhe financiare, autoritetet ose entet kontraktore mund të vendosin kërkesa që garantojnë se operatorët ekonomikë kanë kapacitetin e nevojshëm ekonomik dhe financiar për të zbatuar kontratën.

Për këtë qëllim autoritetet ose entet kontraktore mund të kërkojnë në veçanti që operatorët ekonomikë të kenë një xhiro vjetore minimale të caktuar. Gjithashtu, autoritetet ose entet kontraktore mund të kërkojnë që operatorët ekonomikë të japin informacione në bilancet e tyre vjetore që të tregojnë raportet ndërmjet aktivitetit dhe pasivitetit.

Xhiroja vjetore minimale që kërkohet nga operatorët ekonomikë nuk mund të tejkalojë dyfishin e vlerës së parashikuar të kontratës.

Kur një kontratë ndahet në lote, ky nen zbatohet për çdo lot individual. Megjithatë, autoriteti ose enti kontraktor mund të përcaktojë xhiron vjetore minimale që u kërkohet operatorëve, duke iu referuar grupeve të loteve, në rast se ofertuesi i suksesshëm merr disa lote që duhet të zbatohen në të njëjtën kohë.

Në rastin e kontratave që bazohen në një marrëveshje kuadër, kërkesa për xhiron minimale llogaritet mbi bazën e përmasave maksimale të kontratave specifike që do të zbatohen në të njëjtën kohë ose, kur përmasat nuk dihen, mbi bazën e vlerës së parashikuar të marrëveshjes kuadër.

4. Në lidhje me aftësitë teknike dhe profesionale, autoritetet ose entet kontraktore mund të vendosin kërkesa që garantojnë se operatorët ekonomikë zotërojnë burimet e nevojshme njerëzore e teknike, si dhe përvojën e nevojshme për të zbatuar kontratën sipas një standardi të përshtatshëm cilësie.

Autoritetet ose entet kontraktore, në veçanti, mund të kërkojnë që operatorët ekonomikë të kenë një nivel të mjaftueshëm përvoja që vërtetohet nga referenca të përshtatshme nga kontratat e zbatuara në të shkuarën.

Aftësia profesionale e operatorëve ekonomikë për të ofruar shërbimin, punën, mallin vlerësohet në lidhje me aftësitë organizative, reputacionin dhe besueshmërinë, përvojën e duhur, si dhe personelin e nevojshëm për të zbatuar kontratën, siç është përshkruar nga autoriteti ose enti kontraktor në njoftimin e objektit të kontratës.

5. Autoritetet ose entet kontraktore përcaktojnë në njoftimin e kontratës ose në ftesën për shprehje interesi kriteret e përzgjedhjes, si dhe dokumentet konkrete që duhet të paraqesin operatorët ekonomikë për përmbushjen e këtyre kriterëve.

III.1.8. Në nenin 40, pika 6 të Vendimit të Këshillit të Ministrave nr. 285, datë 19.05.2021 “Për miratimin e rregullave të prokurimit publik”, i ndryshuar, parashikohet shprehimisht se:

6. Autoriteti/enti kontraktor mund t’u kërkojë operatorëve ekonomikë të dorëzojnë dëshmi, që tregojnë se ata i plotësojnë kërkesat minimale, të përcaktuara në dokumentet e tenderit, si:

a) mostra të mallit, kur e gjykon se kjo ka rëndësi për vlerësimin e ofertës teknike. Në këtë rast, autoriteti/enti kontraktor duhet të argumentojë kërkesën për mostrat. Mostrat duhet të trajtohen si informacion konfidencial tregtar dhe duhet të jenë në kontroll të autoritetit/entit kontraktor. Në rastin e procedurave të zhvilluara me mjete elektronike, autoriteti ose enti kontraktor përcakton qartë procedurën për dorëzimin e mostrave, duke garantuar aksesin e çdo operatori të interesuar si dhe konfidencialitetin për pjesëmarrjen në proces. Mostrat i kthehen ofertuesit, me kërkesën e tij, brenda 30 (tridhjetë) ditëve pas nënshkrimit të kontratës, me kusht që kontrata në fjalë të mos jetë objekt i shqyrtimit administrativ apo gjyqësor. Në rastin kur procedura e prokurimit anulohet, mostrat i kthehen ofertuesit, me kërkesën e tij, brenda 30 (tridhjetë) ditëve nga data e marrjes së vendimit përfundimtar të anulimit; dhe/ose

b) fotografitë apo katalogët teknikë; dhe/ose

c) dëshmi për rezultatet e testimeve zyrtare, të lëshuara nga institucione të autorizuar, që vërtetojnë pajtueshmërinë e produkteve me specifikimet teknike.

III.1.9. Në nenin 44 “Kërkesat e cilësisë” të VKM nr. 285 “Për miratimin e rregullave të Prokurimit Publik”, e ndryshuar parashikohet se: “1. Autoriteti/enti kontraktor, për të vërtetuar se punët, mallrat ose shërbimet, objekt prokurimi, i plotësojnë kërkesat e cilësisë, mund t’u kërkojë ofertuesve të paraqesin certifikata të lëshuara nga një organ i vlerësimit të konformitetit, i akredituar nga organizmi kombëtar i akreditimit ose organizma ndërkombëtarë akreditues, të njohur nga Republika e Shqipërisë, vetëm nëse ato janë të argumentuara dhe të lidhura ngushtësisht dhe në mënyrë të drejtpërdrejtë me objektin e prokurimit”.

III.1.10. Në nenin 36 “Specifikimet teknike” të ligjit 162/2020 “Për Prokurimin Publik” parashikohet shprehimisht se:

“1. Specifikimet teknike, siç përcaktohen në nenin 4 të këtij ligji, duhet të përshkruhen në dokumentet e tenderit. Në specifikimet teknike përcaktohen qartë karakteristikat e punëve, shërbimit ose furnizimit që do të prokurohet.

Këto karakteristika mund të lidhen edhe me procesin specifik ose metodën e prodhimit ose ofrimit të punëve, furnizimeve ose shërbimeve të kërkuara ose me një proces specifik për një fazë tjetër të ciklit jetësor edhe kur këta faktorë nuk përbëjnë përmbajtjen e saj thelbësore nëse ato janë të lidhura me objektin e kontratës dhe proporcionale me vlerën dhe objektivat e saj. Në specifikimet teknike mund të specifikohet edhe nëse do të jetë i nevojshëm transferimi i të drejtave të pronësisë intelektuale.

Specifikimet teknike, me përjashtim të rasteve të justifikuara plotësisht, hartohen në mënyrë të tillë që të marrin në konsideratë kriteret e aksesueshmërisë për personat me aftësi të kufizuar ose projektimit për të gjithë përdoruesit, sipas kërkesave në legjislacionin në fuqi.

2. Specifikimet teknike duhet të mundësojnë trajtim të barabartë për të gjithë kandidatët dhe ofertuesit dhe të mos shërbejnë si pengesa për konkurrencën e hapur në prokurimin publik.

3. Specifikimet teknike duhet të përshkruajnë qartë kërkesat e autoritetit ose entit kontraktor, duke iu referuar:

a) kërkesave funksionale ose të performancës, përfshirë karakteristikat mjedisore, me kusht që parametrat të jenë të saktë në mënyrë që t’u japin mundësi ofertuesve të përcaktojnë objektin e kontratës dhe autoriteteve ose enteve kontraktore të japin kontratën;

b) standardeve kombëtare, që mbështeten në ato ndërkombëtare, miratimeve teknike ndërkombëtare, specifikimeve teknike të përgjithshme, standardeve ndërkombëtare apo sistemeve të tjera teknike të referimit, të përcaktuara nga organet ndërkombëtare të standardizimit. Kur këto nuk ekzistojnë, ato u referohen standardeve kombëtare, miratimeve teknike kombëtare ose specifikimeve teknike kombëtare, që lidhen me projektimin, përlllogaritjen dhe ekzekutimin e punëve ose përdorimin e produkteve;

c) kërkesave në terma funksionalë sipas shkronjës “a”, referuar specifikimeve teknike sipas shkronjës “b” të kësaj pike, si mënyrë që nënkupton pajtueshmëri me kërkesat funksionale;

ç) të dyja metodave të përcaktuara në shkronjat “a” dhe “b” të pikës 3 të këtij neni, për mallra, shërbime ose punë të ndryshme, të përfshira në të njëjtin objekt kontrate. Çdo referencë duhet të shoqërohet nga fjalët “ose ekuivalenti i tij/saj”.

4. Në specifikimet teknike, nëse nuk e justifikon objekti i kontratës, nuk duhet të përmendet asnjë markë prodhimi ose burim specifik apo proces i veçantë, që karakterizon produktet ose shërbimet e ofruara nga një operator ekonomik specifik apo asnjë markë tregtare, patentë, tipi ose origjinë apo prodhim specifik, me qëllim favorizimin ose eliminimin e disa sipërmarrjeve ose produkteve. Një gjë e tillë lejohet vetëm në raste përjashtimore kur nuk ekziston një mënyrë e mjaftueshme, e saktë apo e kuptueshme e përshkrimit të objektit të kontratës, sipas pikës 3 të këtij neni. Referime të tilla duhet të shoqërohen nga fjalët “ose ekuivalente”.

5. Në rast se autoriteti ose enti kontraktor përcakton specifikimet teknike në bazë të shkronjës “b” të pikës 3 të këtij neni, nuk mund të refuzojë një ofertë me argumentin se punët, furnizimet apo shërbimet për të cilat është dorëzuar oferta nuk plotësojnë specifikimet teknike, të cilave u referohen, për sa kohë që ofertuesi provon në ofertën e tij me çdo mjet të përshtatshëm që zgjidhjet e propozuara përmbushin kërkesat e përcaktuara në specifikimet teknike në mënyrë ekuivalente.

6. Në rast se autoriteti ose enti kontraktor përcakton specifikimet teknike në bazë të shkronjës “a” të pikës 3 të këtij neni, ai nuk mund të refuzojë një ofertë për punë, mallra apo shërbime, e cila është në përputhje me standardet kombëtare, që mbështeten në ato ndërkombëtare, miratimet teknike ndërkombëtare, specifikimet teknike të përgjithshme, standardet ndërkombëtare apo sistemet e tjera teknike të referimit, të përcaktuara nga organet ndërkombëtare të standardizimit kur këto specifikime teknike përmbushin kriteret funksionale, të përcaktuara nga autoriteti/enti kontraktor”

III.1.11. Në nenin 82 pika 1 dhe 2 të VKM nr. 285, datë 19.05.2021 “Për miratimin e rregullave të prokurimit publik”, i ndryshuar, përcaktohet se:

“1.Kohëzgjatja e procedurës së vlerësimit nuk duhet të kalojë 20 (njëzet) ditë për procedurat mbi kufirin e lartë monetar dhe 15 (pesëmbëdhjetë) ditë për procedurat nën kufirin e lartë monetar, përveç rasteve të tjera të cilësuara ndryshe në këto rregulla. Në rast se komisionit të vlerësimit të ofertave i lind nevoja për verifikime ose ndryshime të një apo më shumë anëtarëve, afati i vlerësimit pezullohet në momentin e paraqitjes së kërkesës për verifikim apo ndryshim dhe rifillon aty ku është pezulluar, me marrjen e përgjigjes apo zyrtarizimit të anëtarit/anëtarëve.

2. Komisioni i vlerësimit të ofertave verifikon dhe vlerëson ofertat e dorëzuara, duke kualifikuar vetëm ato oferta, që përmbushin kërkesat për kualifikim, të përcaktuara në dokumentet e tenderit dhe janë të përgjegjshme/vlefshme. Një ofertë e përgjegjshme/vlefshme është ajo që plotëson kërkesat e dokumenteve të tenderit pa devijim material, rezervë ose mospranim, siç përcaktohet më poshtë:

i. “Devijimi” është shmangia e ofertuesit nga kërkesat e specifikuara në dokumentet e tenderit;

ii. “Rezervimi” është përcaktimi, nga ana e ofertuesit, i kushteve kufizuese ose ndalimi nga pranimi i plotë i kërkesave të specifikuara në dokumentet e tenderit; dhe

iii. “Mospranimi” është mosparaqitja e një pjese ose e të gjithë informacionit ose dokumenteve të kërkuara në dokumentet e tenderit.

Nëse është e nevojshme, komisioni i vlerësimit të ofertave kërkon sqarime nga ofertuesit, të cilat duhet të jenë me shkrim ose të reflektuara në procesverbal. Në çdo rast, kur autoriteti/enti kontraktor vendos të marrë në konsideratë sqarimet e operatorit ekonomik, nuk duhet të bjerë në kundërshtim me përcaktimet në këtë pikë.”

III.1.11. KPP gjykon, se kriteret për kualifikim vendosen që t’i shërbejnë autoritetit kontraktor për të krijuar një panoramë të përgjithshme të kapaciteteve dhe mundësisë së operatorit për përmbushje me sukses të kontratës. Në varësi të kontratës dhe volumit të saj autoriteti kontraktor përcakton kërkesat e veçanta për kualifikim, të cilat janë të detyrueshme për t’u përmbushur nga operatorët ekonomikë pjesëmarrës në procedurat e prokurimit. Operatorët ekonomikë janë të detyruar të përgatisin ofertat, në përputhje me kërkesat e përcaktuara në dokumentet e tenderit dhe ofertat që nuk përgatiten në përputhje me këto dokumente, duhet të refuzohen si të papranueshme. Autoriteti kontraktor, duke qenë se është përfituesi direkt i kontratës objekt-prokurimi, është në të drejtën e tij të garantohet se operatorët ekonomikë pjesëmarrës i plotësojnë kërkesat e cilësisë për produktet që do të ofrojnë, e rrjedhimisht është e drejtë e këtij të fundit t’u kërkojë ofertuesve të paraqesin certifikatat e cilësisë. Gjithashtu, një ndër parimet kryesore të zhvillimit të procedurës së prokurimit është ai barazisë në trajtimin e kërkesave dhe të detyrimeve, që u ngarkohen ofertuesve ose kandidatëve, parashikuar nga

neni 3 i ligjit nr. Nr. 162/2020 “Për prokurimin publik”, i ndryshuar. Zbatimi i parimit të transparencës, barazisë dhe mosdiskriminimit, janë garantitë kyçe ndaj ofertuesve që ofron kuadri ligjor në fuqi. Këto parime ndër të tjera nënkuptojnë, se operatorët ekonomikë duhet të jenë në një pozicion barazie, si kur përgatisin ofertat e tyre, ashtu dhe kur të vlerësohen ato. Operatorët ekonomikë pjesëmarrës në procedurën e prokurimit, me dokumentacionin e dorëzuar, duhet të vërtetojnë, që produkti i ofruar është në përputhje me parametrat dhe specifikimet teknike e kërkuara nga autoriteti kontraktor. Operatorët ekonomikë ofertues marrin përsipër përbushjen e specifikimeve teknike/ kriterëve të përcaktuara në dokumentet e tenderit nga ana e autoriteteve kontraktore, nëpërmjet deklaratave dhe dokumentacionit provues në të cilin duhet të faktojnë përputhshmërinë e dokumentacionit me kriteret e përcaktuara nga autoriteti kontraktor, në mënyrë që nga ana e këtij të fundit të mund të kryhet me lehtësi e saktësi vlerësimi i mallrave apo shërbimeve të ofertuara nga operatorët ekonomikë pjesëmarrës, duke përzgjedhur atë ofertues, i cili me dokumentacionin e dorëzuar garanton përputhshmërinë me kriteret e përcaktuara në DT, e rrjedhimisht realizimin me sukses të kontratës objekt - prokurimi.

III.1.12. Referuar legjislacionit për prokurimin publik, vendosja e specifikimeve teknike ka si synim kryesor që t’i shërbejë autoritetit kontraktor, për sigurimin e produktit sa më cilësor, me qëllim realizimin me sukses të kontratës dhe përbushjen e nevojave. Në varësi të kontratës dhe volumit të saj, autoriteti kontraktor përcakton specifikimet teknike, të cilat janë të detyrueshme për t’u përbushur nga operatorët ekonomikë pjesëmarrës në procedurat e prokurimit. Në rastin konkret, kemi kriterin 2.3.11 të DT, sipas së cilit “**2.3.11 Operatori ekonomik duhet të paraqesë në orën e përcaktuar për hapjen e ofertave, tek Ndërmarrja e Shërbimeve Publike Kamëz, *mostra për artikujt 1 dhe 7 objekt prokurimi, nëpërmjet të cilave do të bëhet verifikimi i produktit.***

Mosparaqitja e mostrave përbën shkak për skualifikim.”.

Në përbushje të këtij kriteri, subjekti i interesuar operatori ekonomik “I.D.K-KONSTRUKSION” SHPK, ka dorëzuar pranë autoritetit kontraktor në orën e përcaktuar për hapjen e ofertave 14.04.2026, tek Ndërmarrja e Shërbimeve Publike Kamëz, mostra për artikujt 1 dhe 7 objekt prokurimi, nëpërmjet të cilave do të bëhet verifikimi i produkteve nga ana e Komisionit të Vlerësimit të Ofertave. Për këtë fakt, Komisioni i Prokurimit Publik iu drejtua autoritetit kontraktor, të dorëzojë pranë institucionit tonë KPP_së, mostrat e paraqitura nga operatori ekonomik “I.D.K-KONSTRUKSION” SHPK, së bashku me dokumentacionin shoqërues, si dhe procesverbalet, e mbajtura nga autoriteti kontraktor për administrimin e tyre. Nga shqyrtimi i informacionit të dërguar nga ana e autoritetit kontraktor, Komisioni i prokurimit Publik evidentoi se, me shkresat përcjellëse me nr. 658/1 prot., datë 07.05.2026, protokolluar me tonën me nr. 1345/2 prot., datë 07.05.2026, me nr. 658/1 prot., datë 07.05.2026, informacion e njëjtë si më sipër përmendur, mbi trajtimin e ankesë së ankimuesit, protokolluar me tonën me nr. 1345/3 prot., datë 11.05.2026 dhe me nr. 721/1 prot., datë 20.05.2026, protokolluar me tonën me nr. 1345/5 prot., datë 20.05.2026, autoriteti kontraktor ka dërguar informacioni dhe mostrat e kërkuara. Bashkëlidhur ka dërguar:

-procesverbal me nr. 525 prot., datë 14.04.2026 “Për evidentimin e mostrave për operatorin ekonomik “I.D.K-KONSTRUKSION” SHPK;

-procesverbal me nr. 525/1 prot., datë 17.04.2026 “Për vlerësimin e mostrave për operatorin ekonomik “I.D.K-KONSTRUKSION” SHPK;

-procesverbal me nr. 558 prot., datë 20.04.2026 “Për vlerësimin e procedurës”;

-procesverbal me nr. 525/2 prot., datë 21.04.2026 “Për Ri-vlerësimin e mostrave për operatorin ekonomik “I.D.K-KONSTRUKSION” SHPK;

-procesverbal me nr. 578 prot., datë 21.04.2026 “Për Ri-vlerësimin e procedurës”;

Autoriteti kontraktor Ndërmarrja e Shërbimeve Publike Kamëz ka prodhuar dhe mbajtur disa akte administrative, pra në lidhje me administrimin e mostrave me datë 14.04.2026, vlerësimin e mostrave të dorëzuara në datën e hapjes së ofertave 17.04.2026 dhe ri-vlerësimin e tyre me datë 21.04.2026. Referuar pikës 1 të nenit 82 të VKM nr. 285, datë 19.05.2021 “Për miratimin e rregullave të prokurimit publik”, i ndryshuar, përcaktohet se:

“1.Kohëzgjatja e procedurës së vlerësimit nuk duhet të kalojë 20 (njëzet) ditë për procedurat mbi kufirin e lartë monetar dhe 15 (pesëmbëdhjetë) ditë për procedurat nën kufirin e lartë monetar, përveç rasteve të tjera të cilësuar ndryshe në këto rregulla. Në rast se komisionit të vlerësimit të ofertave i lind nevoja për verifikime ose ndryshime të një apo më shumë anëtarëve, afati i vlerësimit pezullohet në momentin e paraqitjes së kërkesës për verifikim apo ndryshim dhe rifillon aty ku është pezulluar, me marrjen e përgjigjes apo zyrtarizimit të anëtarit/anëtarëve.

Jo më kot ligjvënësi, në varësi të llojit të procedurës, ka parashikuar një afat kohor (20 ose 15 ditë) për procesin e vlerësimit të ofertave duke dhënë garanci për secilën prej palëve, KVO nga njëra anë për kryerjen e një vlerësimi të thelluar e transparent dhe me mundësinë edhe të kryerjes së verifikimeve pranë palëve të treta ose sqarimeve nga operatorët ekonomikë sa herë lind nevoja, dhe operatorëve ekonomikë pjesëmarrës që pas procesit të vlerësimit të ofertave dhe publikimit të njoftimit të fituesit paraprak apo anulimit të procedurës të kenë mundësi të mbrojnë interesat e ligjshëm duke ushtruar të drejtën e ankimit në autoritet kontraktor dhe në KPP. Në këtë kuadër KPP gjykon, se brenda periudhës kohore që ligji parashikon, KVO e autoritetit kontraktor ka patur në dipozicion momentin procedural për kryerjen e verifikimeve apo sqarimeve të nevojshme për përmbushjen e kriterëve të përgjithshme apo të veçanta të kualifikimit, derisa të konkludonte me mbylljen e procesit të vlerësimit në sistemin e prokurimit elektronik me datë 21.04.2026 (rasti konkret ri-vlerësimi), ku operatori ekonomik “I.D.K-KONSTRUKSION” SHPK rezultoi i kualifikuar, çfarë do të thotë, se sipas vlerësimit të KVO-së së autoritetit kontraktor, “I.D.K-KONSTRUKSION” SHPK i ka përmbushur kriteret për kualifikim, përfshirë edhe pikën 2.3.11 të kapacitetit teknik në kriteret e veçanta të kualifikimit. Legjislacioni i prokurimit publik e përcakton në mënyrë të qartë që një ofertë konsiderohet e vlefshme vetëm nëse ajo përmbush të gjitha kërkesat për kualifikim, fakt të cilit KVO e autoritetit kontraktor e ka shprehur dy herë, ku e njëjta trupë gjyqësore ka shprehur vullnetin dhe vendimin e saj mbi të njëjtat prova dhe mostra por në dy data të ndryshme (me datë 20.04.2026 dhe me datë 21.04.2026), të administruar dhe me akte administrative të dorëzuara pranë protokollit të institucionit, shprehur me vlerësimin e datës 20.04.2026 ku operatori ekonomik “I.D.K-KONSTRUKSION” SHPK rezultoi “i skualifikuar” dhe në ri-vlerësimin e datës 21.04.2026, ku operatori ekonomik “I.D.K-KONSTRUKSION” SHPK rezultoi “i kualifikuar”.

Komisioni i Prokurimit Publik vëren se, në rastin konkret, problematika nuk qëndron thjesht në faktin formal se Komisioni i Vlerësimit të Ofertave ka mbajtur më shumë se një procesverbal gjatë periudhës së vlerësimit. Në kuptim të nenit 82 të VKM nr. 285/2021, KVO ka hapësirë procedurale për të kryer verifikime, sqarime dhe vlerësime brenda afatit ligjor të vlerësimit. Megjithatë, kjo hapësirë nuk është diskrecion i pakufizuar dhe nuk mund të ushtrohet në

mënyrë të tillë që të cenohet gjendjen juridike tashmë të krijuar për operatorët ekonomikë pas mbylljes së fazës së vlerësimit në Sistemin e Prokurimit Elektronik dhe njoftimit të klasifikimit. Në rastin objekt shqyrtimi, rezulton se më datë 20.04.2026 autoriteti kontraktor ka njoftuar në SPE rezultatet e vlerësimit, sipas të cilave operatori ekonomik “I.D.K-KONSTRUKSION” SHPK është skualifikuar, ndërsa më datë 21.04.2026, mbi të njëjtin objekt vlerësimi, mbi të njëjtat mostra fizike dhe pa administruar një shkak të ri të dokumentuar, e njëjta KVO ka ndryshuar qëndrimin e saj dhe e ka kualifikuar këtë operator ekonomik. Ky ndryshim i gjendjes juridike nuk rezulton të jetë paraprirë nga një akt i arsyetuar vetëkorrigjimi, revokimi ose anulimi i vlerësimit fillestar, nuk rezulton të jetë mbështetur në prova të reja, në sqarime të kërkuara sipas ligjit, apo në një verifikim objektiv të dokumentuar që të rrëzonte konstatimet e mëparshme të KVO-së.

KPP vlerëson se, pas mbylljes së fazës së vlerësimit dhe njoftimit të klasifikimit në SPE, KVO nuk mund të sillet si organ vetërishtues ad hoc i vendimmarrjes së vet, për më tepër kur ndryshimi i statusit të operatorit ekonomik bëhet pa arsyetim të plotë dhe mbi të njëjtin material provues. Në këtë moment procedural, KVO është **functus officio** për atë vendimmarrje konkrete, përveç rasteve kur ligji parashikon shprehimisht korrigjim formal, sqarim të dokumentuar ose ndërhyrje për shkak të një gabimi material të dukshëm. Në mungesë të një baze të tillë, çdo ndryshim substancial i statusit të një operatori ekonomik cenon jo vetëm rregullsinë procedurale, por edhe besueshmërinë e gjithë procesit konkurrues.

Parimi **patere legem quam ipse fecisti** kërkon që autoriteti kontraktor të respektojë rregullat që vetë ka vendosur në dokumentet e tenderit dhe procedurën e vlerësimit. Kriteri 2.3.11 i dokumenteve të tenderit kërkonte paraqitjen e mostrave për artikujt 1 dhe 7 dhe përcaktonte se mosparaqitja e mostrave përbënte shkak skualifikimi. Për rrjedhojë, vlerësimi i përputhshmërisë së mostrave nuk mund të trajtohet si një çështje e hapur pa fund, ku KVO mund të ndryshojë qëndrim nga një ditë në tjetrën pa gjurmë procedurale, pa arsyetim të plotë dhe pa identifikuar elementin konkret teknik që ka ndryshuar përfundimin e parë.

Në standardin e së drejtës së Bashkimit Europian, parimi i trajtimit të barabartë kërkon që të gjithë ofertuesit të jenë në të njëjtat kushte jo vetëm në momentin e përgatitjes së ofertës, por edhe në momentin e vlerësimit të saj. Detyrimi i transparencës është instrumenti që bën të mundur kontrollin nëse ky trajtim i barabartë është respektuar.

Në këtë kuptim, veprimi i KVO-së për të kaluar nga skualifikimi në kualifikim, pa akt të arsyetuar dhe pa shkak të ri të dokumentuar, përbën **venire contra factum proprium**, pra një sjellje kontradiktore të administratës me aktin e saj të mëparshëm, në dëm të sigurisë juridike dhe pritshmërive të ligjshme të operatorëve ekonomikë. Një procedurë prokurimi nuk mund të funksionojë mbi logjikën “sot skualifikohet, nesër kualifikohet”, sepse kjo e shndërron vlerësimin nga proces objektiv në ushtrim arbitrar diskrecioni.

KPP vlerëson se siguria juridike në procedurat e prokurimit publik ka dy dimensione: së pari, operatorët ekonomikë duhet të dinë në mënyrë të qartë dhe të verifikueshme se cili është vendimi i autoritetit kontraktor; së dyti, ata duhet të jenë në gjendje të ushtrorjnë të drejtën e ankimit mbi një akt të qëndrueshëm, të arsyetuar dhe të identifikueshëm. Kur autoriteti kontraktor ndryshon rezultatin e vlerësimit pa procedurë, pa arsyetim dhe pa një shkak objektiv të administruar, cenohet jo vetëm interesi individual i operatorit ankimues, por edhe funksioni garantues i ankimit administrativ. Afatet e ankimit, pritshmëritë procedurale dhe kontrolli i ligjshmërisë nuk mund të varen nga një vendimmarrje e luhatshme e KVO-së.

Në këtë rast, akti i datës 21.04.2026 nuk paraqitet si vazhdim i zakonshëm i vlerësimit teknik, por si ndryshim substancial i një vendimmarrjeje tashmë të komunikuar në SPE. Për këtë arsye, ai nuk mund të prodhojë pasoja juridike të vlefshme, pasi buron nga një procedurë e cenuar në thelb. **Ex iniuria ius non oritur**: nga një veprim procedural i paligjshëm nuk mund të lindë një e drejtë e vlefshme për kualifikim apo shpallje fituesi. Për rrjedhojë, edhe njoftimi i fituesit paraprak i datës 24.04.2026, i mbështetur mbi këtë rivlerësim të paligjshëm, ndjek fatin juridik të aktit bazë: **accessorium sequitur principale**.

Në këto kushte, KPP konstaton se rivlerësimi i datës 21.04.2026 dhe aktet pasuese të mbështetura mbi të janë nxjerrë në kundërshtim me parimet e ligjshmërisë, transparencës, trajtimit të barabartë dhe sigurisë juridike. Ky cenim është thelbësor, pasi prek vetë mekanizmin procedural përmes të cilit garantohej konkurrenca e ndershme dhe kontrolli efektiv i vendimmarrjes së autoritetit kontraktor. Për rrjedhojë, akti i rivlerësimit nuk mund të qëndrojë dhe procedura duhet të rikthehet në gjendjen juridike të krijuar nga vlerësimi i datës 20.04.2026, sipas të cilit operatori ekonomik “I.D.K-KONSTRUKSION” SHPK rezultonte i skualifikuar.

Në kushtet kur ka instanca sipër Komisionit të Vlerësimit të Ofertave, siç është Komisioni i Shqyrtimit të Ankesave të AK (KSHA) apo Komisioni i Prokurimit Publik (KPP).

Komisioni i Prokurimit Publik thekson faktin, se përcaktimi i procedurave dhe afateve të caktuara procedurale në LLP dhe Rregullat e Prokurimit Publik, duke filluar nga afati për përgatitjen e ofertës, afati i shqyrtimit të ofertave, afati i ankimit etj, përfaqësojnë garanci dhe siguri juridike për palët e interesuara. Parimi i ligjshmërisë është ndër parimet kryesore të veprimtarisë së organeve të administratës publike. Gjithashtu, ndër parimet kryesore të zhvillimit të procedurave të prokurimit, parashikuar nga lex specialis LPP, në nenin 2 të tij, janë ato të mosdiskriminimit, transparencës dhe barazisë. Tërësia e elementeve të mësipërme lidhet ngushtësisht me elemente të ligjshmërisë së vendimeve të organeve të administratës publike. Gjithashtu KPP gjykon, se ligjvënësi ka parashikuar afate strikte kohore për zhvillimin e procedurave të prokurimit në përgjithësi dhe në veçanti në lidhje me institutin e ankimit administrativ, të rishikimit të vendimmarrjes së autoritetit kontraktor. Vendimi i Komisionit të Vlerësimit të Ofertave i datës 21.04.2026 mbi “kualifikimin e operatorit ekonomik “I.D.K-KONSTRUKSION” SHPK”, si dhe vendimi për vijimin e hapave të mëtejshëm të procedurës së prokurimit në lidhje me publikimin e aktit administrativ të njoftimit fituesit paraprak të procedurës të publikuar më datë 24.04.2026, janë akte administrativ në kuptim të nenit 3 pika 1 të K.Pr.A, (ligji 44/2015) “*si çdo shprehje e vullnetit nga organi publik, në ushtrimin e funksionit të tij publik, kundrejt një apo më shumë subjektësh të përcaktuara individualisht të së drejtës, i cili krijon, ndryshon ose shuan një marrëdhënie juridike konkrete*”.

Sa më sipër, Komisioni i Prokurimit Publik konstaton, se akti administrativ i KVO-së i datës 21.04.2026 në lidhje me “kualifikimin e operatorit ekonomik (subjekt i interesuar) “I.D.K-KONSTRUKSION SHPK” dhe akti administrativ për vijimin e hapave të mëtejshëm të procedurës së prokurimit, pra publikimit të njoftimit të fituesit paraprak të procedurës të publikuar më datë 24.04.2026, do të konsiderohen si akte absolutisht të pavlefshme, pasi vlerësimi duke e “skualifikuar” më datë 20.04.2026 dhe rivlerësimi duke “e kualifikuar” operatorin ekonomik (subjekt i interesuar) “I.D.K-KONSTRUKSION SHPK” me datë 21.04.2026, pasqyruar kjo me dy akte administartive të administruara nga Komisioni i Vlerësimit të Ofertave, cënon sigurinë juridike të subjekteve ofertues, të interesuar për të marrë

pjesë në këtë procedurë prokurimi, objekt ankimi, e bën atë absolutisht të pavlefshëm si veprim procedural.

Në nenin 108 të ligjit nr. 44/2015 “Kodi i Procedurave Administrative i Republikës së Shqipërisë”, parashikon se “*Akti administrativ është absolutisht i pavlefshëm në rastet e mëposhtme: a) kur vjen në kundërshtim të hapur dhe flagrant me një dispozitë urdhëruese të këtij Kodi dhe legjislacionit në fuqi lidhur me: i) kompetencën e organit publik; ii) procedurën e nxjerrjes së tij; ose iii) formën ose elementët të tjerë të detyrueshëm të aktit; b) është nxjerrë nëpërmjet mashtrimit, kanosjes, mitmarrjes, konfliktit të interesit, falsifikimit apo një veprimi tjetër që përbën vepër penale; c) ekzekutimi i aktit mund të shkaktojë një veprim të dënueshëm, sipas legjislacionit penal; ç) në çdo rast tjetër të parashikuar shprehimisht në ligj.*”

Gjithashtu, në nenin 111 të K.Pr.Administrative parashikohet se “*Organi publik ka detyrimin të konstatojë pavlefshmërinë absolute të aktit administrativ nëse vjen në dijeni për rastet e parashikuara në nenin 108 të këtij Kodi*”. Ndër karakteristikat thelbësore të veprimit juridik absolutisht të pavlefshëm përmendim: (i) veprimi juridik që është absolutisht i pavlefshëm nuk shkakton pasojat juridike që synojnë palët; (ii) ai nuk ka fuqinë juridike të një veprimi juridik të vlefshëm; (iv) veprimi juridik i pavlefshëm nuk mund të bëhet i vlefshëm me asnjë veprim të mëpasshëm, as edhe kur ekziston vullneti i palëve (me aprovim, miratim), as me kalimin e kohës së parashkrimit dhe as me zhdukjen më vonë të shkakut të pavlefshmërisë (quod ab initio vitiosum est tractu temporis convalescere non potest).

Komisioni i Prokurimit Publik në interpretim sistematik (domethënien e drejtë të normës juridike, duke e vënë në lidhmëri me normat e tjera brenda sistemit juridik), gjykon, se ndodhet para kushtit të konstatimit prima facia të një akti administrativ absolutisht të pavlefshëm dhe në cilësinë e organit administrativ më të lartë në fushën e prokurimeve, që shqyrton ankesat për procedurat e prokurimit, parashikuar nga neni 24/1 i ligjit nr. 162 datë 23.12.2020 “*Për prokurimin publik*”, konstaton se akti administrativ i Komisionit Vlerësimit të Ofertave për “kualifikimin” e operatorit ekonomik “*I.D.K-KONSTRUKSION*” SHPK, dhe publikimi i njoftimit të njoftimit të fitueit paraprak të publikuar me datë 24.04.2026 të procedurës së prokurimit objekt-ankimi nga autoriteti kontraktor, janë akte administrative absolutisht të pavlefshme në kuptim të nenit 108 të K.Pr.A.

Sa më sipër, referuar nenit 110 të KPrA në të cilën parashikohet se “*Akti administrativ absolutisht i pavlefshëm nuk sjell asnjë pasojë juridike, pavarësisht faktit nëse është konstatuar apo jo si i tillë. Ai konsiderohet se nuk ekziston.*”, autoriteti kontraktor duhet të marrë masat për kthimin e situatës juridike në gjendjen fillestare për operatorin ekonomik (subjekt i interesuar) “*I.D.K-KONSTRUKSION*” SHPK.

Komisioni i Prokurimit Publik gjykon, se hapat procedurale të ndjekur nga autoriteti kontraktor për procedurën e prokurimit objekt-prokurimi cenojnë në thelb jo vetëm garancitë procedurale të operatorëve ekonomikë pjesëmarrës, por njëherazi cenojnë edhe parimin e sigurisë juridike. Në jurisprudencën e saj Inter Allia, Gjykata Kushtetuese e Republikës së Shqipërisë në vendimin nr. 12/2014 datë 17.03.2014 është shprehur se “*Siguria juridike nënkupton, ndërmyjet të tjerash, garantimin e besueshmërisë së individit tek shteti, institucionet e tij dhe tek aktet që ato nxjerrin*”. Sa më sipër, KPP gjykon, se në rastin konkret parimi i sigurisë juridike në kuptimin material të tij, konsiderohet edhe moscenimi i të drejtave të fituara dhe i pritshmërive të ligjshme që garantojnë aktet në fuqi. Akoma më tej, në jurisprudencën e saj, Gjykata Kushtetuese Inter Allia në vendimin 15/2010 ka theksuar se “*parimi i shtetit të së drejtës i sanksionuar në nenin 4 të Kushtetutës nënkupton veprimin e të gjithë institucioneve shtetërore*

sipas së drejtës në fuqi si dhe supremacinë e Kushtetutës ndaj akteve të tjera normative. Çdo organ në një shtet të së drejtës duhet të veprojë për atë që i lejon Kushtetuta dhe ligji duke mos i tejkalar kufijtë e përcaktuar prej tyre. Në këtë kuptim, çdo institucion shtetëror duhet të ketë të përcaktuar qartë fushën e kompetencave të veta brenda të cilave është i autorizuar të veprojë në përputhje me kërkesat kushtetuese dhe ligjore”. Sa më sipër, K.P.P. konstaton, se vendimi i Komisionit Vlerësimit të Ofertave i datës 21.04.2026 dhe publikimi i njoftimit të njoftimit të fitueit paraprak të publikuar me datë 24.04.2026 të procedurës së prokurimit objekt-ankimi nga autoriteti kontraktor, janë akte administrative absolutisht të pavlefshme në kuptim të nenit 108 të K.Pr.A, pasi si një akt administrativ individual, i shtrin efektet inter parties dhe në asnjë rast erga omnes. Ndaj KPP, gjykon, se këto vendime janë në kundërshtim me hapat proceduralë që parashikon LPP, ndaj këto vendime duhet të anulohen si vendime të dala në kundërshtim me ligjin për prokurimin publik. Sa më sipër, KPP gjykon, se “kualifikimi” i operatorit ekonomik “I.D.K-KONSTRUKSION” SHPK është kryer në shkelje të parashikimeve ligjore dhe KPP i tërheq vëmendjen autoritetit kontraktor, për mosrespektim të dispozitave ligjore në fuqi, lidhur me pasqyrimin e veprimeve të Komisionit të Vlerësimit të Ofertave me akte administrative të ndryshme, për të cilat e njëjta trupë është shprehur mbi të njëjtat prova dhe mostra të admisnitruara në autoritet kontraktor. KPP gjykon, se autoriteti kontraktor për procedurat e prokurimit të cilat realizon, duhet të garantojë respektimin e parashikimeve ligjore në fuqi dhe parimeve të transparencës dhe efijencës parashikuar në nenin 2 të LPP-së. Në këtë kuptim, KPP e gjen “kualifikimin e operatorit ekonomik (subjekt i interesuar) “I.D.K-KONSTRUKSION” ShPK, të pabazuar në ligj.

Për sa më sipër, bazuar në shqyrtimin e informacionit të administruar dhe provave të dokumentuara në lidhje me veprimet procedurale të autoritetit kontraktor, Komisioni gjykon se, autoriteti kontraktor duhet të marrë masë që të rikthjë procedurën e prokurimit në fazën e vlerësimit të datës 20.04.2026, ku sipa së cilës gjendja faktike dhe juridike e operatorit ekonomik (subjekt i interesuar) “I.D.K-KONSTRUKSION” ShPK, ka qenë e “Skualifikuar”, duke vijuar me publikimin e njoftimit të fituesit paraprak, sipas vlerësimit të datës 20.04.2026.

Për sa më sipër, pretendimi i operatorit ekonomik “R. S. & M” ShPK qëndron.

Për sa më sipër, në mbështetje të neneve 30, dhe 118 të ligjit nr. 162/2020 “Për Prokurimin Publik”, Vendimit të Këshillit të Ministrave nr. 285, datë 19.05.2021 “Për miratimin e rregullave të prokurimit publik”, e ndryshuar, Vendimit të Këshillit të Ministrave nr. 236, datë 20.04.2023 “Për përcaktimin e rregullave dhe tarifës së pagesës për ankimin në një procedurë prokurimi pranë Komisionit të Prokurimit Publik”, Vendimit të Komisionit të Prokurimit Publik Nr. 766, datë 13.10.2021 “Për miratimin e rregullave për organizimin dhe funksionimin e Komisionit të Prokurimit Publik”, nenit 4, të Vendimit të Komisionit të Prokurimit Publik nr. 500/2020 datë 5.11.2020 “Rregullore për Marrjen e Masave Organizative për Ushtrimin e Veprimtarisë së Institucionit të Komisionit të Prokurimit Publik gjatë gjendjes së pandemisë së shkaktuar nga COVID -19”, Komisioni i Prokurimit Publik, njëzëri,

Vendos:

1. Të pranojë ankesën e operatorit ekonomik “R. S. & M” SHPK, për procedurën e prokurimit “E Hapur e Thjeshtuar (Punë Publike)”, me Nr. REF-80616-04-01-2026, me

objekt “Furnizim-Vendosje Semaforë”, me fond limit 2,807,500 (dy milion e tetëqind e shtatë mijë e pesëqind) Lekë pa TVSH, zhvilluar në datën 14.04.2026 nga autoriteti kontraktor, Ndërmarrja e Sherbimeve Publike Kamëz.

2. Autoriteti kontraktor të kryejë rivlerësim të procedurës së prokurimit objekt ankimi për operatorin ekonomik “I.D.K-KONSTRUKSION” SHPK dhe të korrigjojë shkeljet e konstatuara si më sipër, duke e skualifikuar këtë ofertues.
3. Autoriteti kontraktor brenda 5 ditëve të vërë në dijeni Komisionin e Prokurimit Publik për zbatimin e vendimit, duke dokumentuar veprimet e kryera.
4. Ngarkohet zyra e financës, që të bëjë kthimin e tarifës financiare të paguar nga operatori ekonomik “R. S. & M” SHPK.
5. Kundër këtij vendimi mund të bëhet ankim në Gjykatën Administrative të Apelit.
6. Kopje e këtij vendimi, i dërgohet për njoftim Agjencisë së Prokurimit Publik.
Ky vendim hyn në fuqi menjëherë.

KOMISIONI I PROKURIMIT PUBLIK

Anëtar
Anila Malaj

Anëtar
Kreshnik Ternova

Nënkryetar
Fiorent Zguro



Vulosur elektronikisht nga Komisioni i Prokurimit Publik
Date:2026/05/29 09:57:53 +02'00'
31e281719da94b3887f4f477f3dc1e4420260529095751
56020

Digitally signed by
Fiorent ZGURO
Date: 2026.05.29
01:20:35