



REPUBLIKA E SHQIPËRISË  
BASHKIA ROSKOVEC  
NJËSIA E PROKURIMIT

Nr. \_\_\_\_\_ Prot.

Data \_\_. \_\_. 2026

**PROCESVERBAL – Tipi i kontratës - Shërbim**

**PËR ARGUMENTIMIN DHE MIRATIMIN E SPECIFIKIMEVE TEKNIKE DHE  
KRITEREVE PËR KUALIFIKIM**

*(Ky procesverbal është për efekt publikimi bashkë me dokumentet e tenderit)*

**OBJEKTI I PROCEDURËS: "Shpenzime për organizimin e seancës plenare të ARLEM-it"**

**KODI PËRKATËS NË FJALORIN E PËRBASHKËT TË PROKURIMIT (CPV): Shërbime  
hotelerie për takime dhe konferenca– 55120000-7; Shërbime të organizimit të eventeve–  
79952000-2; Shërbime catering-55520000-1;**

**VLERA E FONDIT LIMIT: 2 784 667 (dy milion e shtatëqind e tetëdhjetë e katër mijë e  
gjashtëqind e gjashtëdhjetë e shtatë) lekë pa tvsh**

**Argumentimi i fondit limit:** Komisioni i llogaritjes fondit limit dhe specifikimeve teknike për llogaritjen e fondit limit i është referuar nenit 76 të pikës (b) të VKM-së me nr.285, datë 19.05.2021 të Këshillit të Ministrave “Për rregullat e prokurimit publik” i ndryshuar, që përcakton “studimin e tregut, bazuar në mesataren e çmimeve të marra nga ky studim”, çmimet i ka bazuar te studimi i tregut, me qëllim që vlera limit e kontratës, të jetë një vlerë reale për kushtet e tregut dhe njëkohësisht e të krijojë mundësinë e pjesëmarrjes së sa më shumë operatorëve ekonomikë. Dokumentuar me relacionin e KLLFLST nr.3018/3prot, datë 26.05.2026 .

Arsyeja e përdorimit të procedurës së prokurimit (E HAPUR E THJESHTUAR) është sepse fondi limit është nën kufirin e ulët monetar në sektorin klasik, bazuar në, ligjit nr.162 datë 23.12.2020 “Për prokurimin publik” i ndryshuar me ligjin nr.16/2024 “Për disa shtesa dhe ndryshime në ligjin nr.162/2020 “Per prokurimin publik“nenin 49 ;në VKM nr. 285, datë 19.05.2021 “Për miratimin e rregullave të prokurimit publik”nenin11, pika 1, gërma b) dhe neni 55,74,77 i ndryshuar, si dhe në VKM nr. 291, datë 15.5.2024 “Për përcaktimin e kufijve monetarë në procedurat e prokurimit publik”, kreu II pika 2/b , i ndryshuar me VKM-nënr.331 datë 13.05.2026 “ Për disa ndryshime dhe shtesa në vendimin nr. 291, datë 15.5.2024 të Këshillit të Ministrave “Për përcaktimin e kufijve monetarë në procedurat e prokurimit publik”,

Në bazë të nenit 21, pika 2, të Ligjit nr.162/2020 “Për prokurimin publik”, nenit 2, pika 2/c dhe nenit 78, pika 2 i ndryshuar, të VKM nr. 285, datë 19.05.2021 “Për miratimin e rregullave të prokurimit publik” i ndryshuar, autoriteti/enti kontraktor Bashkia Roskovec ka hartuar procesverbalin për argumentimin dhe miratimin e specifikimeve teknike dhe kriterëve për kualifikim për procedurën e sipërcituar, me përmbajtjen si më poshtë:

## **I. KRITERET E VEÇANTA TË KUALIFIKIMIT**

1. Kandidati/ofertuesi duhet të dorëzojë:

*1. Sigurimin e Ofertës, sipas Shtojcës 3;*

*2. Formularin Përmbledhës të Vetëdeklarimit, sipas shtojcës 10 të DST-së.*

**Argumentimi:** Kërkesa e mësipërme për sigurimin e ofertës mbështetet në Ligjin Nr. 162/2020 “Për Prokurimin Publik”, Neni 83, pika 1 i ndryshuar; si dhe në VKM Nr. 285, datë 19.05.2021 “Për miratimin e rregullave të prokurimit publik” i ndryshuar, Kreu V, Seksioni II, Neni 30, pika 1.i ndryshuar

Kërkesa për Formularin Përmbledhës të Vetëdeklarimit bazohet në Ligjin Nr. 162/2020 “Për Prokurimin Publik”, i ndryshuar Neni 82 si dhe në VKM Nr. 285, datë 19.05.2021 “Për miratimin e rregullave të prokurimit publik” i ndryshuar, Kreu V, Seksioni II, Neni 26.

Këto kriterë janë vendosur për të vertetuar pjesëmarrjen ose jo të operatorit ekonomik në tendera, duke paraqitur oferte.Gjithashtu këto kriterë janë vendosur edhe për të vërtetuar deklaratimet dhe dokumentat e paraqitura nga operatorët ekonomik, duke kaluar tërësisht përgjegjesinë administrative ose penale gjithashtu barrën e provës tek operatorët ekonomik për dokumentat e paraqitura.

**2. Kandidati/Ofertuesi duhet të dorëzojë:**

## 2.1. Përshtatshmëria për të kryer veprimtarinë profesionale (nëse është e aplikueshme):

a. Plotësimi i kapaciteteve ligjore nga operatorët ekonomikë dhe vërtetimi se ata kanë zotësi juridike për të lidhur kontrata prokurimi, bëhet me anë të paraqitjes prej tyre të deklaratës mbi përmbushjen e kritereve të përgjithshme, sipas shtojcës 9 dhe 10.

**Argumentimi:** Kërkesat e mësipërme bazohen në nenin 14, pika 2, dhe 77, pika 1/a dhe 2, të LPP, i ndryshuar; nenin 39, pika 6/b, dhe nenin 88, *Pika 4 të të VKM nr. 285, datë 19.05.2021, "Për miratimin e rregullave të prokurimit publik", i ndryshuar.*

*Ky kriter vendoset për të vërtetuar që operatori ekonomik pjesmarrës ka eksperiencën e duhur dhe kapacitetin potencial ekonomik për të përbushur me sukses kontratën.*

## 2.2. Kapaciteti ekonomik dhe financiar:

### 2.2.1

Për të provuar kapacitetet financiare dhe ekonomike, operatorët ekonomikë duhet të paraqesin kopje të deklaratave të xhiros vjetore të realizuar nga operatori ekonomik për vitet financiare 2024-2025, ku vlera e xhiros për të paktën një nga vitet e periudhës së kërkuar duhet të jetë në një vlerë jo më të madhe se 40% të vlerës së përllogaritur të kontratës,

*Kriteri konsiderohet i përmbushur nëse operatorët ekonomikë arrijnë vlerën e xhiros minimale, në të paktën 1(një) vit të periudhës së kërkuar të viteve financiare.*

**Argumentimi:** Kërkesa e mësipërme është përcaktuar bazuar në vlerën e fondit limit të kësaj procedure, si dhe bazuar në nenin 77, pika 3, e LPP i ndryshuar, si dhe nenin 43, pika 2/c, të VKM nr. 285, datë 19.05.2021 "Për miratimin e rregullave të prokurimit publik", i ndryshuar.

Përcaktimi i vlerës së kërkuar argumentohet si më poshtë:

---

Duke patur në konsideratë vlerën e objektit të prokurimit "**Shpenzime për organizimin e seancës plenare të ARLEM-it**", pika 3 e nenit 77 të LPP i ndryshuar dhe sipas parashikimeve në nenin 43, pika 1 dhe 2/c, të VKM nr. 285, datë 19.05.2021 "Për miratimin e rregullave të prokurimit publik" i ndryshuar, ku parashikohet se: "Vlera e xhiros minimale vjetore që u kërkohet operatorëve ekonomikë nuk mund të tejkalojë 40% të vlerës së parashikuar të kontratës, në procedurat e prokurimit nën kufirin e ulët monetar.", si dhe mbi bazën e nenit 29, të ligjit nr. 8438, dt. 28.12.1998 "Për Tatimin mbi të Ardhurat", i ndryshuar, ku përcaktohet se: "Çdo tatimpagues përgatit deklaratën vjetore të të ardhurave të tatueshme në formën e përcaktuar në udhëzimin e Ministrit të Financave në zbatim të këtij ligji. Tatimpaguesit paraqesin deklaratën vjetore në organet tatimore brenda datës 31 mars të vitit pasardhës.", si pika 1 dhe 2/c, në zbatim të nenit 29 të Ligjit nr. 8438, datë 28.12.1998 "Për tatimin mbi të ardhurat", i ndryshuar, Udhëzimit të Ministrit të Financave Nr.5, datë 30.01.2006, "Për tatimin mbi të ardhurat", i ndryshuar, VKM-së Nr. 922 datë 29.12.2014 "Për deklarimin e detyrueshëm të deklaratave tatimore dhe të dokumenteve të tjera tatimore, vetëm nëpërmjet formës elektronike", si dhe

kërkesave të Ligjit Nr. 25/2018 “Për kontabilitetin dhe pasqyrat financiare”, si dhe nenit neni 41, gërma ”c” të ligjit nr.10091 datë 5.3.2009 ”Për auditimin ligjor, organizimin e profesionit të ekspertit kontabël të regjistruar dhe të kontabilistit të miratuar” i ndryshuar.Përcaktimi i viteve të kërkuara për paraqitjen e vërtetimit të xhiros vjetore është bërë bazuar në Ligjin nr. 8438, datë 28.12.1998 "Për tatimin mbi të ardhurat", i ndryshuar, Udhëzimit të Ministrit të Financave nr.5, datë 30.01.2006, "Për tatimin mbi të ardhurat", i ndryshuar, VKM-së nr.922 datë 29.12.2014 "Për deklarimin e detyrueshëm të deklaratave tatimore dhe të dokumenteve të tjera tatimore, vetëm nëpërmjet formës elektronike".

**2.2.2** Operatori ekonomik ofertues duhet të paraqesë një dokument që vërteton se ka paguar të gjitha detyrimet e taksave dhe tarifave vendore lëshuar nga Administrata e Qeverisjes Vendore për të gjitha vendet ku operatori ushtron aktivitetet për vitin 2025 si dhe **këstet e maturuara të vitit 2026**,(Sipas QKB) sipas përcaktimeve në ligjin nr. 9632, datë 30.10.2006 “Për sistemin e taksave vendore” i ndryshuar, neni 5, pika c, sipas afateve të miratuara të kryerjes së pagesave të përcaktuara nga çdo njësi e qeverisjes vendore për vitin 2026.

*Kriteri konsiderohet i permbushur me plotësimin e formularit sipas shtojcës 10 të DT. Dokumentat e kërkuara më sipër do të paraqitën përpara publikimit të njoftimit të fituesit dhe nisjes së afateve ankimit, ose nëse kërkohen sqarime nga autoriteti kontraktor.*

**Argumentimi:** Kërkesa e mësipërme është përcaktuar sipas Nenit 76 të Ligjit Nr.162/2020 “Për Prokurimin Publik” i ndryshuar; Kreut V, Seksioni III, Nenin 43, pika 6 të VKM-së Nr.285, datë 19.05.2021 “Për miratimin e rregullave të prokurimit publik” i ndryshuar, si dhe sipas Ligjit Nr.9632, datë 30.10.2006 “Për Sistemin e Taksave Vendore” (i ndryshuar). Duke qenë se Autoriteti Kontraktor, Bashkia ROSKOVEC, është njësi e vetëqeverisjes vendore, e cila funksionon dhe ka kompetenca të përcaktuara sipas Ligjit Nr. 139/2015 “Për vetëqeverisjen vendore”, Njësia e Prokurimit argumenton se pika 2 është vendosur në kuadër të Ligjit Nr.9632, datë 30.10.2006 “Për sistemin e Taksave Vendore” (i ndryshuar), Neni 5, gërma “c” ku citohet se: “...përcakton numrin e kësteve të pagimit të taksës dhe afatet e kryerjes së tyre, si dhe kushtet lehtësuese në rastet e pagesës së plotë dhe përpara afateve të detyrimeve fiskale”.

## **2.3 Aftësitë teknike dhe profesionale:**

**2.3.1.** Operatori ekonomik duhet të paraqesë dëshmi për realizimin me sukses të një ose disa kontratave të mëparshme, të ngjashme, të kryera gjatë tre viteve të fundit. Në çdo rast, vlera totale e kërkuar duhet të jetë në një vlerë jo më të madhe se 20% të vlerës së përllogaritur të kontratës, që prokurohet dhe që është realizuar gjatë tre viteve të fundit, nga data e shpalljes së njoftimit të kontratë.

Për të vërtetuar përvojën e mëparshme të ngjashme, operatorët ekonomikë duhet të paraqesin dëshmitë e mëposhtme:

a) për përvojën e mëparshme të realizuar me sektorin publik, operatori ekonomik duhet të paraqesë vërtetime të lëshuara nga një ent publik për përmbushjen me sukses të kontratës ku të shënohen vlerat, afati i përfundimit të kontratës ose/dhe fatura tatimore të shitjes, ku shënohen datat, shumat dhe shërbimet e realizuara, të plotësuara sipas kërkesave të legjislacionit në fuqi, dhe të deklaruara në organet tatimore, ku shënohen datat, shumat dhe shërbimet e realizuara

për përvojën e mëparshme të realizuar me sektorin privat, operatori ekonomik duhet të paraqesë faturën përkatëse tatimore të shitjes ku shënohen datat, shumat, të plotësuara sipas kërkesave të legjislacionit në fuqi, dhe të deklaruara në organet tatimore, ku shënohen datat, shumat dhe shërbimet e realizuara.

**Argumentimi:** Kërkesa e mësipërme është përcaktuar bazuar në nenin 77, të ligjit nr. 162, datë 23.12.2020 “Për prokurimin publik” i ndryshuar, dhe në nenin 55, pika 4/ b e VKM nr. 285, datë 19.05.2021 “Për miratimin e rregullave të prokurimit publik” i ndryshuar. Me anë të këtij kriteri kërkohet që operatorët ekonomikë të dëshmojnë që kanë përvojën e nevojshme për të zbatuar kontratën, prandaj është kërkuar që furnizimet e mëparshme të ngjashme për një objekt të vetëm në një vlerë jo më të madhe se 20% të vlerës së përlogaritur të kontratës, që prokurohet dhe që është realizuar gjatë tri viteve të fundit, nga data e shpalljes së njoftimit të kontratës.

**Përcaktimi i vlerës së kërkuar për kontratat e ngjashme argumentohet si më poshtë:** Përvoja e mëparshme është element shumë i nevojshëm që garantojnë autoritetin, se operatorët ekonomikë mbi bazën e vlerës shërbimeve të ngjashme zotërojnë kapacitete për të zbatuar kontratën me sukses sipas një standarti të përshtatshëm cilësie. Në mbështetje të nenit 88 pika 1, 3 e VKM 285/2021 i ndryshuar, parashikon se “Oferta mund të paraqitet nga një bashkim operatorësh ekonomikë, sipas përcaktimit të pikave 2 dhe 3, të nenit 14, të LPP-së i ndryshuar, ku njëri prej të cilëve i përfaqëson të tjerët gjatë procedurës dhe, në rast përzgjedhjeje, edhe gjatë zbatimit të kontratës. Në ofertë duhet të përcaktohet pjesa e furnizimit, që do të kryejë secili nga anëtarët e këtij bashkimi nëpërmjet një kontrate bashkëpunimi të hartuar ndërmjet palëve. AK argumenton se furnizimet e mëparshme të ngjashme është kërkesë, e cila shërben për të vlerësuar përvojën e duhur të Ofertuesve. Vlerësimi i përvojës realizohet duke paraqitur dokumentat e kërkuara sipas pikave (pika a dhe b të cilat vërtetojnë eksperiencën në realizimin e shërbimeve publike/private të ngjashme, si dhe janë një garanci më shumë për Autoritetin Kontraktor me qëllim përmbushjen me sukses të kontratës objekt prokurimi.

**2.3.2 Operatori ekonomik duhet të dorëzojë një deklaratë ku shprehet se do të realizojë shërbimin sipas specifikimeve të vendosura në Shtojca 6 . **FORMULARI I SPECIFIKIMEVE TEKNIKE dhe zërave të preventivit.****

**Argumentimi:** Kërkesa e mësipërme është përcaktuar bazuar në nenin 77 të ligjit nr. 162, datë 23.12.2020 “Për prokurimin publik” i ndryshuar dhe nenit 41, të VKM nr. 285, datë 19.05.2021 “Për miratimin e Rregullave të Prokurimit Publik” i ndryshuar si dhe Me anë të kësaj deklaratë

synohet OE do te jete i gatshem të kryeje realizimin e shërbimeve sipas specifikimeve të vendosura ,në kohë dhe pa problematika, gjatë zbatimit të kontratës

### **Shënim:**

Operatorët ekonomik pjesëmarrës duhet të plotësojnë formularin e ofertës, sipas kërkesave të përcaktuara në shtojcat perkatese te DST-së, pjesë e këtyre dokumenteve të tenderit.

Gjithashtu Operatorët ekonomik pjesëmarrës duhet të plotësojnë edhe preventivin e punimeve i cili është vënë në dispozicion nga autoriteti kontraktor, pjesë e këtyre dokumenteve të tenderit.

Në zbatim të pikës 1, të Nenit 26, të VKM Nr.285, datë 19.05.2021 “Për miratimin e rregullave të prokurimit publik” (e ndryshuar), ku parashikohet: “Bashkë me dorëzimin e kërkesave për pjesëmarrje ose të ofertave, autoriteti/enti kontraktor pranon si provë paraprake, në vend të disa vërtetimeve të lëshuara nga autoritetet publike ose palë të treta, formularin përmbledhës të vetëdeklarimit, sipas përcaktimit në nenin 82, të LPP-së, dhe në këto rregulla”, si dhe përcaktimet e pikës 6, të këtij neni, sjellim ne vemendje se:

- Dokumentet perkatese vertetuese per disponimin e punonjësve do të paraqiten nga operatori ekonomik i klasifikuar i pari, përpara publikimit të njoftimit të fituesit dhe nisjes së afateve të ankimit.

**Argumentimi** :Kërkesa e mësipërme është përcaktuar bazuar në nenin26, pika 1e VKM-së, nr.285, datë 19.05.2021“Për miratimin e Rregullave të Prokurimit Publik” i ndryshuar .

*Në të gjitha rastet ku është përmendur fjala markë, Autoriteti Kontraktor do të pranojë edhe “ekuivalentin” e tij/tyre.*

*Në të gjitha rastet kur AK në specifikimet teknike i është referuar vetëm standarteve europiane, Autoriteti Kontraktor do të pranojë edhe paraqitjen e standarteve SSH/DIN/EN/UNI/ISO.*

**Të gjithë dokumentat duhet të jenë origjinalë ose kopje të noterizuara të tyre. Rastet e mos-dorëzimit të një dokumenti, ose të dokumentave të rreme e të pasakta, konsiderohen si kushte për skualifikim.**

U ra dakort nga antaret e Njesisë se Prokurimit te ngritur me urdher te titullarit te autoritetit kontraktor,**nr.61,datë.01.06.2026**, për këto kërkesa për kualifikim pasi kërkesat e mësipërme janë në përpjesëtim dhe të lidhura ngushtë me objektin e kontratës që është: "**Shpenzime për organizimin e seancës plenare të ARLEM-it**",me fond limit prej: **2 784 667 (dy milion e shtatëqind e tetëdhjetë e katër mijë e gjashtëqind e gjashtëdhjetë e shtatë) lekë pa tvsh,lloji i procedures: E hapur e thjeshtuar**

Ato do të shërbejnë për njohjen e plotë të gjendjes financiare të operatorëve ekonomikë dhe të mundësisë së tyre për përmbushjen me sukses të kontratës .

Kërkesat e veçanta të kualifikimit të mësipërme përfshijnë të gjitha kriteret specifike, në përputhje me LPP dhe VKM nr.285, datë 19.5.2021 “Për miratimin e rregullave të prokurimit public, i ndryshuar”. Kriteret e hartuara janë në përpjesëtim dhe të lidhura ngushtë me aftësinë zbatuese, natyrën dhe vlerën e kontratës. Për secilin kriter janë përcaktuar dokumentet konkretë që duhet të paraqesin operatorët ekonomikë për përmbushjen e atyre kriterëve.

*Shënim: Përcaktoni specifikimet teknike, për punimet objekt prokurimi, të cilat duhet të shprehin qartë kërkesat e autoritetit/entit kontraktor për cilësinë e të gjitha punimeve dhe të materialeve që do të përdoren, si dhe kërkesa të tjera që lidhen ngushtë me natyrën dhe përbërësit e projektit të punës, në përputhje me parashikimet e nenit 4, pika 38/b dhe nenit 36, të LPP, si dhe nenit 39, pika 2, të VKM nr.285, datë 19.05.2021 “Për miratimin e Rregullave të Prokurimit Publik” i ndryshuar, duke argumentuar çdo kërkesë funksionale ose performance, apo/dhe çdo standard të kërkuar, ku çdo referencë duhet të shoqërohet nga fjalët “ose ekuivalenti i tij/saj”.*

*Kujdes:Në specifikimet teknike, nëse nuk e justifikon objekti i kontratës, nuk duhet të përmendet asnjë markë prodhimi ose burim specifik apo proces i veçantë, që karakterizon produktet ose shërbimet e ofruara nga një operator ekonomik specifik apo asnjë markë tregtare, patentë, tipi ose origjinë apo prodhim specifik, me qëllim favorizimin ose eliminimin e disa sipërmarrjeve ose produkteve. Një gjë e tillë lejohet vetëm në raste përjashtimore kur nuk ekziston një mënyrë e mjaftueshme, e saktë apo e kuptueshme e përshkrimit të objektit të kontratës, sipas pikës 3 të nenit 36, të LPP . Referime të tilla duhet të shoqërohen nga fjalët “ose ekuivalente”.*

\*\*\*

### **SPECIFIKIMEVE TEKNIKE:**

#### **1. Qira salle dhe sistemimi i ambientit të sallës për 100 persona.**

Marrja me qira e sallës së mbledhjeve për dy ditë, e përshtatshme për të akomoduar rreth 100 pjesëmarrës (me 80 vende në formë katrore (karrige dhe tavolina për seancën plenare), si dhe për pjesëmarrësit e tjerë në rreshtat pasues. Ku duhet patjetër të ketë lidhje interneti me shpejtësi të garantuar mbi 100 mbit/sec, ku duhet të jetë parashikuar vendosja e kabinave për përkthyesit, kufje për secilin nga pjesëmarrësit dhe mikrofonta.

#### **KËRKESAT TEKNIKE PËR PËRKTHIM/INTERPRETIMIN NË DISTANCË TË MBLEDHJES (CoR)**

Për përkthim/interpretim in-situ (brenda sallës), kabina (të lëvizshme) të instaluar, salla duhet të ketë hapësirë shtesë të mjaftueshme për të instaluar numrin e nevojshëm të kabinave të interpretimit (1.6 m x 2.4 m secila) në një rresht, me pamje të pakufizuar të folësve dhe audiencës, dhe një sipërfaqe shtesë prej 3 m<sup>2</sup> për pajisjet e nevojshme teknike.

#### **Kabina Permanente (EN ISO 17651-1)**

## 1. Përmasat e brendshme

- Gjerësia: 2.50 m për 2 përkthyes; 3.20 m për 3 ose 4 përkthyes.
- Thellësia: 2.40 m.
- Lartësia: 2.30 m.

## 2. Dyert

Çdo kabinë duhet të jetë e pajisur me një derë që duhet të funksionojë pa zhurmë dhe që ofron izolim akustik të mjaftueshëm.

## 3. Ventilimi/Kondicionimi i ajrit

Sistemi i ventilimit dhe kondicionimit të ajrit duhet të jetë efikas, pa zhurmë dhe i pavarur nga ai i pjesës tjetër të ndërtesës. Duhet të sigurohet ndërrim i plotë i ajrit për të paktën 7 herë në orë. Rrjedha e ajrit duhet të rregullohet përmes përdorimit të detektorëve të CO2. Në mungesë të detektorëve të tillë, furnizimi me ajër duhet të jetë 100% ajër i pastër.

**Nëse kabina permanente nuk plotëson kërkesat e standardit ISO 17651-1 ose specifikimet teknike të mësipërme, duhet të përdoren kabinat mobile ose e levizshme.**

**Kabina lëvizëse (EN ISO 17651-2)**

## 1. Dimensionet minimale të brendshme

- Gjerësia: 2.40 m për 2 ose 3 përkthyes; 3.20 m për 4 përkthyes.
- Thellësia: 1.60 m.
- Lartësia: 2.00 m.

2. **Dera** Në pjesën e pasme ose anësore, çdo kabinë duhet të ketë një derë me mentesha pa dryn që të hapet nga jashtë, duke siguruar qasje të drejtpërdrejtë nga dhoma ose platforma. Duhet të funksionojë pa zhurmë.

## 3. Ventilimi

Kabina duhet të jetë e pajisur me një sistem efektiv ventilimi, duke siguruar ajrosje të plotë të ajrit të paktën 8 herë në orë, pa shkaktuar rryma ajri mbi personat e ulur. Kjo nënkupton një ventilator për panel tavani. Ai duhet të funksionojë me sa më pak zhurmë të jetë e mundur. Për të ofruar lexim objektiv, detektorët e CO2 duhet të vendosen në mes, midis sipërfaqes së punës dhe tavanit të kabinës. Detektori duhet të japë vetëm një sinjal vizual.

## 4. Dritaret

Çdo kabinë duhet të ketë dritare ballore dhe anësore. Për shikueshmëri maksimale, dritaret ballore duhet të shtrihen në të gjithë gjerësinë e kabinës. Mbështetëset vertikale duhet të jenë sa

më të ngushta të jetë e mundur dhe nuk duhet të ndodhen në fushën qendrore të shikimit nga asnjë pozicion pune. Xhamat e dritareve duhet të jenë pa ngjyrë, të pastër dhe pa gërvishtje.

#### 5. **Platforma**

Kabina e lëvizshme duhet të vendoset mbi një platformë me tapet me lartësi rreth 30 cm, e cila nuk prodhon zhurmë mekanike, duke lënë një kalim/gjerësi minimale prej 1.30 m prapa kabinave, në të njëjtën lartësi me dyshtemenë e kabinës;

#### 6. **Distanca (midis kabinave dhe pjesëmarrësve)**

Duhet të sigurohet një hapësirë e lirë (minimumi 1.5 m) midis rreshtit të fundit të karrigeve dhe kabinave, me qëllim që pjesëmarrësit të mos shqetësohen nga zërat që vijnë nga kabinat.

Ndezja e një mikrofoni (ON) duhet të fikë (OFF) çdo mikrofon tjetër në të njëjtin kanal dalës (A ose B). Të paktën një teknik të kualifikuar duhet të qëndrojë në sallë gjatë gjithë mbledhjes për të ndërhyrë nëse është e nevojshme.

#### **-Mikrofonat e delegatëve EN ISO 22259:2019**

- **Fiks:** një mikrofon për çdo delegatë në tryezën kryesore të konferencës.
- **Lëvizës:** atje ku një folës duhet të lëvizë ose për seancat e pyetje-përgjigjeve (Q&A), duhet të sigurohet mikrofon i përshtatshëm dore ose me mbajtëse qafe (neck band).

Për të shmangur konfuzionin, pajisjet e konferencës duhet të lejojnë vetëm një mikrofon të jetë i ndezur (ON) në çdo kohë të dhënë. (FIFO 1 = i pari që hyn, i pari që del, me një mikrofon aktiv).

**-E detyrueshme:** Operatori ekonomik duhet të paraqes një skicë të pozicionimit të kabinave në sallën e konferencës e cila duhet të marr paraprakisht konfirmim nga Drejtoria e Përgjithshme

për Interpretimin (DG SCIC) për miratim sipas diagramit;

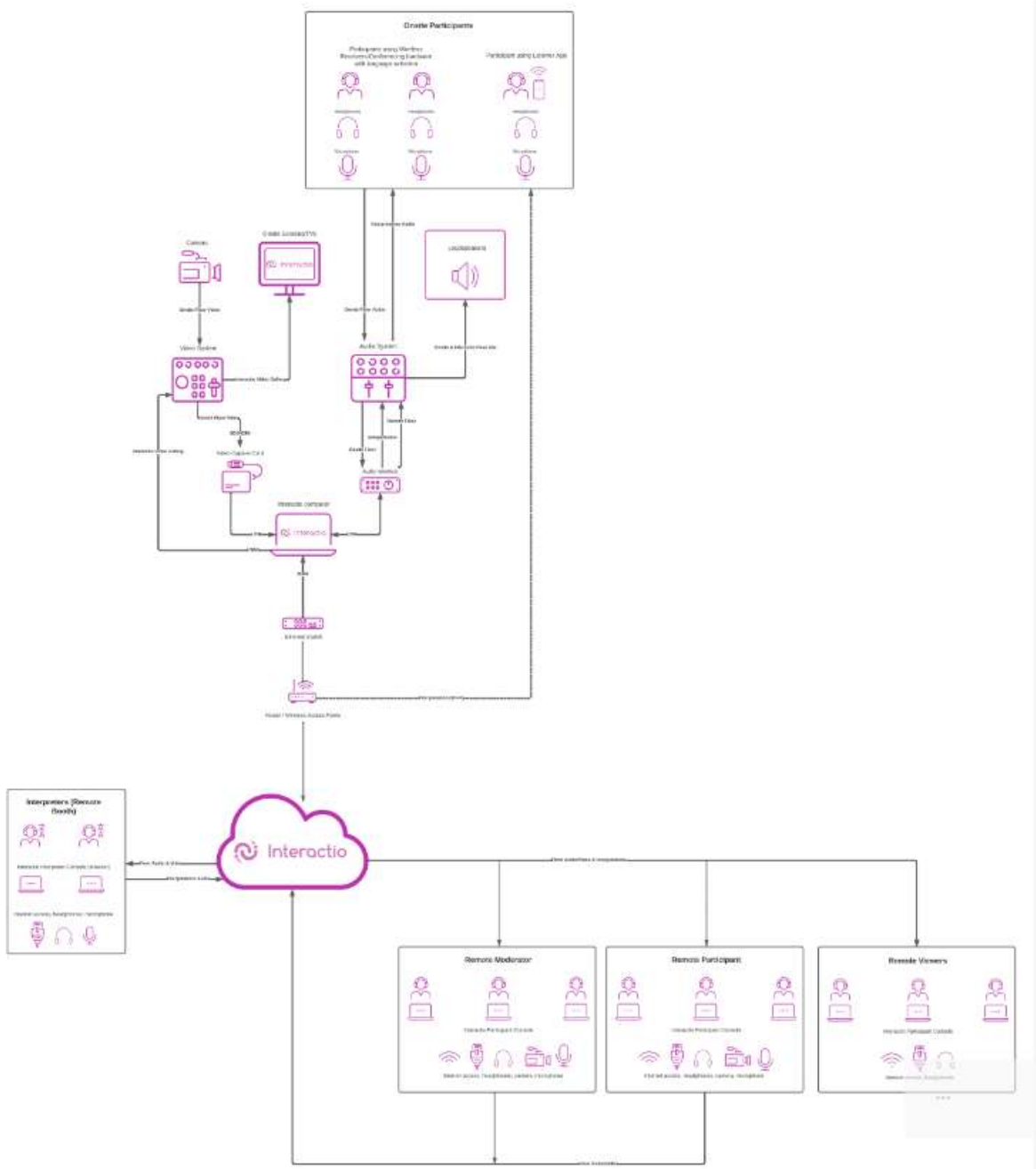

Të gjitha kabinat duhet t'u mundësojnë interpretuesve një pamje të drejtpërdrejtë dhe të papenguar të të gjitha zhvillimeve në sallë, si dhe të kabinave të tjera të interpretimit. Salla e konferencave nuk duhet të kenë shtylla dhe kolona që pengojnë pamjen e interpretuesve.

Rregullat e zjarrit dhe sigurisë për të siguruar një hyrje dhe dalje të sigurt nga kabina duhet të respektohen në çdo kohë.

Ekranet dhe projektori duhet të jenë plotësisht të dukshëm nga të gjitha kabinat dhe mjaftueshëm afër për t'u mundësuar interpretuesve të lexojnë fjalët dhe numrat.

Nëse është e nevojshme, në kabina mund të vendosen ekrane të vegjël (maksimumi 17"), një ekran për dy interpretë, dy ekrane për tre interpretë. Nëse shfaqen video ose filma, audio (soundtrack) duhet të kalojë në sistemin e interpretimit; interpretët duhet të marrin skenarin paraprakisht.

## **2. Salla e Sekretariatit dhe Mbështetja Logjistike**

Sallë e sekretariatit, duhet të jetë e pozicionuar në afërsi me sallën e mbledhjeve për të dyja ditët e takimit dhe do të vihet në dispozicion të Sekretariatit të ARLEM-it. Salla duhet të jetë plotësisht funksionale dhe operative përpara fillimit zyrtar të punimeve të mbledhjes. Kjo hapësirë duhet të jetë e pajisur me:

- 4 (katër) karrige;
- 2 (dy) tavolina
- linja telefonike me akses ndërkombëtar;
- pajisje fotokopjuese me kapacitet të lartë (65 kopje/minutë, me funksion dypolësh (*recto-verso*) dhe mekanizëm kapës);
- Kompjuter me akses në internet me bandë të gjerë (ADSL) dhe printer të lidhur.

## **3. Staf për eventin, regjistrimin, suport teknik dhe logjistik**

Vënia në dispozicion e personelit mbështetës për të asistuar Sekretariatit e ARLEM-it me regjistrimin, asistencën teknike dhe logjistike gjatë gjithë kohëzgjatjes së aktivitetit, për të dyja ditët e organizimit të tij.

## **4 Pajisje audiovizuale për panelin**

Për panelin operatori ekonomik duhet patjetër të sigurojë një ekran LED me përmasa 7 x 3.5 m. Hapësira e panelit duhet të jetë e shtruar me tapet, ku pjesë përbërëse duhet të jetë podiumi i brenduar (i markuar) sipas kërkesave dhe specifikimeve të Autoritetit Kontraktor, si dhe ndriçimi profesional për mediat, duke garantuar që të mos mungojnë mikrofonat e nevojshëm.

## **5. Shërbim catering, pije freskuese dhe pushim kafeje (Coffee Break)**

Gjatë të dyja ditëve të aktivitetit duhet të ofrohet shërbim catering dhe pushim kafeje (*coffee break*) për 100 pjesëmarrësit e eventit si dhe duke përfshirë edhe interpretët (përkthyesit). Të

ketë të përfshirë pije freskuese të mbyllura, kafe, çaj, qumësht, kek, biskota të ndryshme, biskota velvet, muffins, mini byrek, minisandwich, mini kroasant të kripur, kublik djathrash + ullinj, domate qershi+ mozzarella me shkopinj të vegjël, proshut, qofte me perime ose mish, sallatë frutash të ndryshme ose fruta, bread stick, fruta të thata etj.

## **6. Organizimi i një kokteji**

Organizimi dhe shërbimi i një kokteji për 100 persona me menu tipike shqiptare dhe gastronomi lokale të kuruar. Shërbimi duhet të asistohet nga kamarierë, të cilët do të jenë në dispozicion të të ftuarve, sipas kërkesave të Autoritetit Kontraktor.

## **7. Koncert në mjedis të hapur(Outdoor) ose restorant.**

Operatori ekonomik merr përsipër organizimin e një koncerti në mjedis të hapur (*outdoor*) ose brenda në restorant, me performanca live të muzikës popullore dhe shfaqje të valleve popullore autentike shqiptare ku do të përfshihet instalimi i plotë i skenës, i pajisur me infrastrukturë dhe pajisje profesionale audiovizuale. Detajet e organizimit duhet të jenë konfirmuar paraprakisht nga Autoriteti Kontraktor.

## **8. Përvojë kulturore në Berat**

Nisja nga Tirana për 100 pjesëmarrësit drejt qytetit të Roskovecit për të zbuluar traditat dhe trashëgiminë kulturore lokale të zones, pas përfundimit të vizitës në Roskovec, pjesëmarrësit do të udhëtojnë drejt Beratit, pjesë e trashëgimisë botërore të UNESCO-s, ku do të realizohet një shëtitje e cila duhet të jetë e udhëhequr nga një guidë e certifikuar nëpër qytetin historik, zonën e kalasë (kështjellës) dhe arkitekturën tradicionale. Konsumimi i drekës në qytetin e Beratit dhe largimi drejt Tiranës

### **A. Shërbime që duhet të kryhen nga ana e operatorit ekonomik.**

- Operatori ekonomik mer përsipër të kryejë para-rezervimin në hotel për 100 persona në dhoma teke (single) për dy netë qëndrimi. Hoteli duhet të ndodhet në të njëjtin ambient ose në afërsi me sallën ku do të zhvillohet takimi, me qëllim që të sigurohet një distancë lehtësisht e aksesueshme. Çmimi i dhomës duhet të jetë brenda tavanit financiar jo më shumë se 160 euro. Pagesa do të kryhet individualisht nga secili prej pjesëmarrësve dhe rezervimi duhet të jetë pa penalitete në rast anulimi.
- Operatori fitues duhet të dërgojë informacion të detajuar lidhur me sallën, skemën e konfigurimit të vendeve për të ftuarit (planin e uljes) dhe kabinat e përkthimit, të

cilat duhet të marrin miratimin (konfirmimin) paraparak zyrtar **brenda datës 15 korrik 2026.**

*Argumentim:* Anëtarët pranuan specifikimet teknike të hartuara nga Komisioni i posacëm :KLLFLST( Komisioni i llogaritjes të fondit limit dhe specifikimeve teknike) i ngritur me urdhër të titullarit të Autoritetit Kontrakt nr.3018prot,datë 21.04.2026,duke konsideruar se ato shprehin qartë kërkesat e autoritetit kontraktor për shërbimet që do të kryhen.:**Specifikimet teknike janë hartuar nga specialistet e fushes konkretisht nga KLLFLST ,dorëzuar dokumentacioni teknik si specifikimet teknike te mallrave dhe preventivi me procesverbalin e komisionit nr.3018/1prot,datë 26.05.2026dhe shprehin qarte kerkesat e autoritetit kontraktor për cilësinë e të gjitha mallrave/sherbimeve.** Komisioni i llogaritjes fondit limit dhe specifikimeve teknike për llogaritjen e fondit limit i është referuar nenit 76 të pikës (b) të VKM-së me nr.285, datë 19.05.2021 të Këshillit të Ministrave “Për rregullat e prokurimit publik” i ndryshuar, që përcakton “studimin e tregut, bazuar në mesataren e çmimeve të marra nga ky studim”, çmimet i ka bazuar te studimi i tregut,me qëllim që vlera limit e kontratës, të jetë një vlerë reale për kushtet e tregut dhe njëkohësisht e të krijojë mundësinë e pjesëmarrjes së sa më shumë operatorëve ekonomikë.

**Preventivi i hartuara nga KLLFLST si mëposhtë për objektin: "Shpenzime për organizimin e seancës plenare të ARLEM-it" FORMULARI I SHËRBIMEVE DHE GRAFIKUT TË EKZEKUTIMIT**

#### PREVENTIV

**"Shpenzime për organizimin e seancës plenare të ARLEM-it"**

Nr	Përshkrimi	Njësia	Sasia
1	Shërbime me qira sallash takimesh dhe rregullimi i vendit për 100 persona	ditë	2
2	Rregullimi i dhomës së sekretariatit dhe shërbimet e mbështetjes së zyrës	ditë	2
3	Pajisje audiovizuale për panelin: ekran LED (7 x 3.5 m), skenë e shtruar me qilim, podium me markë dhe ndriçim mediatik.	ditë	1
4	Shërbime ushqimi dhe pije freskuese për 100 persona	ditë	2
5	Shërbime për personelin e eventeve, regjistrimin, mbështetjen teknike dhe logjistike	ditë	2
6	Pritje me koktejl Menu Shqiptare(shëtitje nga kamerierët) shërbim 1 orësh gastronomi lokale e	persona	100

	kuruar		
7	Pritje Kulturore Shqiptare. Koncert në natyrë. Shfaqje live me muzikë popullore. Shfaqje vallesh autentike shqiptare. Përfshihen instalime të plota skene dhe pajisje profesionale audiovizuale.	shërbim	1
8	Përvojë kulturore me nisje nga Tirana, duke kombinuar qytetin e trashëgimisë kulturore të UNESCO-s, Beratit, "Qytetin e një mijë dritareve", me një përvojë autentike lokale në Roskovec. Programi përfshin një shëtitje me guidë nëpër qytetin e vjetër historik të Beratit, zonën e kështjellës dhe arkitekturën tradicionale osmane, e ndjekur nga një vizitë në Roskovec për të zbuluar traditat lokale, mikpritjen rurale dhe trashëgiminë kulturore rajonale. Dreka në Berat është e përfshirë.	persona	100

**Afatet e ekzekutimit:**

Fillon nga data e lidhjes së kontratës dhe mbaron deri më **5( pesë) muaj, sipas kërkesës së Autoritetit Kontraktor.**

Dokumentacioni pasi u firmos nga të tre anëtarët e Njesisë së Prokurimit, pasi u përpilua edhe formulari përmbledhës i njoftimit të kontratës, do të paraqitet titullarit të autoritetit kontraktor për t'u firmosur dhe u ra dakort që të hidhen në formatin e sistemit elektronik nga personi përgjegjës i prokurimeve anëtar i NJ.P, për shpallje dhe botim nga APP.

**NJËSIA E PROKURIMIT:**