



REPUBLIKA E SHQIPËRISË

SPECIFIKIME TEKNIKE

Per prokurimin me objekt:

“Blerje rroba pune për punonjësit, materiale logjistike (Çarcaf, batanije, jastek, etj).”

Te dhenat dhe specifikimet teknike per mallrat objekt i ketij prokurimi jepen si me poshte:

1-Xhakete dimerore(stof leshi blu i erret)

Xhaketa per uniforme paraqet nje qafe qe zgjerohet ne pjesen e poshtme, te llojit te Karabinierëve, me mbajtëse pllakash (2 carje) mbi anen e majte te gjoksit, 4 xhepa te jashtem, te cilat jane ne lartesine e gjoksit me permasa 16X14cm e 2 lartesia e kindes me permasa 21X19cm me con kapake te drejte, me gypth qendror, te forcuara dhe te larguara mes tyre me 13cm (ne masen baze); paraqesin ne pozicionin qendror nje carje ne forme pike vertikale, e cila perputhet me gypthin me nje pulle ari e vogel, ellojit accademia, me stemen e perosnalizuar. Xhaketa do te jete e hapur, perpara seciles vendoset mes dy xhepave nje qepje vertikale kapese, per te lejuar pervijezeimin e xhaketes ndaj belit; ne pjesen e perparme majtas jane vendosur 4 carje ne forme pike dhe ne anen e djathte, ne perputhje me to do te vendosen 4 pulla ari te llojit accademia, me permase mesatare te personalizuar. Mbi shpatulla do te vendosen 2 kundersupore te pervijezuara ne forme pike, te qepura me nje fund mes manshetes se menges dhe shpatulles, ndersa fundi tjetër i lire, paraqet nje carje horizontale ne forme pike, ne perputhje me te cilen do te vendoset mbi shpatull nje pulle ari, e vogel accademia, e personalizuar.

Dy pjeset e prapme jane bashkuar me njera-tjetren nga nje qepje te ndjekur nga ngjitja e qafes deri ne fillimin e se cares, ana e majte e se care ska nje nje palosje te brendshme, ndersa ana e djathte bie nen te majten. Menget perbehen nga nje mbrojtëse e siperme e menges dhe nje mbrojtëse e poshtme e saj, te cilat perfundojne ne fund me nje ripalosje e brendshme dhe jane krejtesisht te veshura me astar.

Pjesa e brendshme eshte krejtesisht e veshur me astar, me dy xhepa te brendshem ne lartesine e gjoksit, te prere holle ne te njejten pelhure te astarit, mbyllja e xhepit te djathte behet nga nje ylyk i qepur ne qender mbi anen e brendshme, se ciles i perputhet nje pulle e theksuar. Pervec kesaj ne lartesine e kindes se anes se majte do te realizohet nje prerje mbajtëse arme pistolete, e cila komunikon me xhepin e jashtem, me nje garniture ne lekure sintetike.

2-Pantallona dimerore(stof idem xhaketa)

Materiali 35% pambuk dhe 65% poliester,tekstil, i tezgjatur,me thurje sarzh 2/1,cilesia e larte. Ne pjesen ballore do te kete dy xhepa te pjerret, me fileto me gjeresi 12-15 mm e perforcuar me travete dhe ne pjesen anesore siper gjurit do kete dy xhepa te dale te thelle (xhep zarf) me kapake, ku gjeresia e tij 17.5-18cm, dhe lartesia 17 – 18 cm dhe me perthyerje 1.5 cm . Dalja e xhepit me gjeresi 2-2.5 cm ngjyre gri.Ngjyra e pantallonave do te jete blu, kapaket e xhepave me fileto ngjyre gri dhe te mbyllen me velkrof.Pjesa e xhepit mbrapa pllake me kapak me fileto ngjyre gri. Lartesia e xhepit 16 cm dhe gjeresia 14-14.5 dhe me perthyerje 1.5 cm.Kapaku mbyllje me velkrof.me gjeresi 15 cm dhe lartesi 7cm, dhe me fileto gri. Te ky xhep te tregohet dhe masa e pantallonave me fileto dhe me zinxhir e perforcuar me travete ne fund dhe me mbyllje me pulle siper ne qemer.

Qemeri ne gjithe gjeresine e tij3.5- 4 cm dhe me llastik ne pjeset anesore gati 10 cm i pajisur me 5 fileto me perforcim ngjyre blu.

Karakteristikat e tekstitit duhet te jene:

Astari i xhepave pambuk 100% 120g/m²

Filli i perdorur per qepje poliester Nm =12

Percaktimi i mases : 282 g/m²

Trashesia : 0.72 mm

Lageshtira : 5 %

Rezistenca e ngjyres ne larje 40 grade C Nota 3

Percaktimi i hollesise se fillit NmB=11.5/1, NmI=23.4/1. Sarzh 2/1.

Kostumi I punes te plotesoje standartet europiane EN 1149 dhe EN 340 .

EN 1149 eshte standarti European per veshjet per mbrojtjen nga elektriciteti statik

EN 340 eshte standarti European per veshjet mbrojtese te punes

3-Kravata(blu e mesme sintetike)

Materiali cilësi e parë, pëlhurë sintetike, 100 % poliester.

Ngjyra blu e errët.

Gjatësia 500 ± 20 mm ;

Gjerësia 50±3 m/m në fillim e 90±3 m/m ne fund.

Me astar mëndafshi,importi,(blu i errët ose i zi),100% poliester.

Frazelinë për fortesë nga brënda.

E lidhur në formë koke dhe në fund të jetë në formë trekëndëshi.

Me llastik të lëvizshëm që kalon brënda kokës,dhe në të dy anët velkrof për t'u mbërthyer në qafë.

Pesha e pëlhurës sintetike 190 ± 5 gr/m².

4- Kemisha(pambuk te kaltryra me munge te shkurtra,krahe te gjata)

Materiali cilësi e pare me përzjerje 35% pambuk+65% poliestër

Pesha për m² =108 ± 3 gr

Ngjyra: bojeqielli e thellë.

Numuri i fillit :në bazë 75/1 – 80/1; në ind 75/1 – 80/1.

Dëndësia në 10 cm : në bazë 450 ± 10 ; në ind 300 ± 10.

Qëndrueshmëria kg : në bazë 70 – 6 ; në ind 40 – 6 .

Thurje - -garniture .

Vlera e qëndrueshmërisë së ngjyrave në notat 4 – 5 .

Ne gjoks ka dy xhepa pllak me kapak qe mberthehen me kopsa.Përmasat e xhepit 14 x 16 cm

Kapakut e mëngëve u vendoset kollaritje si e jakës. Këmishët prodhohen me jakë të mbyllur.

Ne supe kane spalina me permasa:5 X 15 cm ,qe mberthehen me dy kopsa prane jakes.

Në gjoksin e djathtë mbi qepjen e kapakut të xhepit ,qepet bazament velkrofi me përmasa 7 x 2,3 cm për vendosjen e numurit personal.

Në krahun e majtë qepet shiriti në formë harkume përmasa:harku i sipërm 10,5cm; harku i poshtëm 8,5 cm;gjerësi 2,5 cm; në të cilin shkruhet me qëndisje “Policia Bashkiake” dhe poshtë këtij harku qepet stema e Bashkisë.Si harku dhe stema kanë fushë bojë qielli të thellë dhe anash fileto të kuqe.

Këto specifikime teknike përcaktojnë kërkesat cilësore të prodhimit të këmishave me mëngë të gjata me puplinë të tezgjahur, cilësi e parë me përzjerje 33% pambuk dhe 67% poliestër(±3%) të realizuara në linjë industriale të mekanizuara në mbështetje të pamjes së jashtme të mostrës fizike(këmishë nr 41/42 dhe dy jaka të gatëshme) e prodhuar me materialet e poshtëshënuara,të shoqëruar me 0.3ml gjatësi lëndë e parë(tekstil bojë qielli) dhe sa vetë gjerësia e tekstitit. Të dy anët e tekstitit të jenë të mbyllura në formë të rregullt,të shoqëruara me çertifikatën e cilësisë me datë ,të lëshuara nga laborator të akredituar shqiptar që kanë kryer analizën për treguesit fiziko-mekaniko-kimik të puplinës,me modelin e mënyrën e punimit të sjellë nga prodhuesi e të miratuar nga përdoruesi,të depozituara sipas përcaktimeve që do të shërbejnë si bazë për prodhim .

Materialet që do të përdoren për prodhimin e këmishave:

-Puplinë bojë qielli,tekstil i tezgjahur ,me përzjerje 33% pambukdhe 67% poliestër (± 3%).

-Fortesë mansheti për mëngët me kollaritje të plotë.-.Prodhohen me jakë të mbyllur.

-Numuri i fillit : në bazë 75/1-80/1;në ind 75/1-80/1.-

-Dëndësia në 10 cm: nëbazë 450 ± 10 ; në ind 300 ± 10.

-Qëndrueshmëria kg : 70 –6 ;në ind 40 – 6 . –Thurje - garniturë

-Penj qepje 100 % poliestër me ngjyrën e tekstitit ose ngjyrë tjetër me ndryshim të pa përfilshëm. –Numurat e jakës:36,37-38,39-40,41-42,43-44,45-46,47-48,49-50.

-Frazelinë me ngjitje për forcimin e spalinës, kapakëve të xhepave.

-Në gjoks ka dy xhepa pllak me kapak me përmasa 14x16 cm.

-Kopsa të vogëla me ngjyrën e tekstilit ose të bardha të shndritshme me katër vrima.Kopsa të vogëla plastike ngjyrë argjendi për xhepat dhe spalinat.

-Në krahun e majtë,nën sup qepet stema e policisë bashkiake.

-Në anën e djathtë të gjoksit mbi qepjen e kapakut të xhepit,qepet bazament velkrofi 70x23m/m për vendosjen e numurit personal.

-Vlera e qëndrueshmërisë së ngjyrës të lëndës së parë (puplinë bojë qielli)të jenë të qëndrueshme e shumë të qëndrueshme(nota 4 – 5).Ngjyra i nënështrohet provës si ndaj fërkimit të thatë, të njomë, në larje solucioni, sapune,djersë etj.dhe nuk duhet të ndryshojë nga ajo e depozituar.Copa e bardhë që do të shoqërojë mostrën në provë pothuajse nuk ndotet,mbetet e pa ndotur (S.SH.- 658/ 13- 88).

-Konsiderohen difekte të përhapura të pamjes së jashtëme dhe nuk lejohen : papastërti me orgjinë bimore,njolla të ndryshme,spërkatje me vajra ose bojra,nuanca të ngjyrës ,oksidime,palosje,rrudhosje,mungesë fije në bazë e ind,trashim i fijeve,lëkundje në gjerësi etj.

5-Spaleta (dok I plastifikuar 6x9 me kornize te kuqe plastike imitim thurje

Spaleta e heqëshme prodhohet me materialet dhe përmasat e poshtëshënuara:

- Dok i cilësisë së parë , i plastifikuar;

- Pesha 120 ±5gr/m²;

- Ngjyra blu e errët;

- Përmasat : gjatësia në mes=95m/m;gjerësia në të dy daljet është përkatësisht:50m/m dhe 58m/m.

- Gjithë konturet e spaletës jane me një fileto plastike të kuqe me gjerësi 3m/m.

6-Tip oficeri blu e erret me stemen e bashkise ku te lexoje Policia Bashkiake me qender metalike si te xhaketes.

Tip oficeri, blu e erret, me stemen e bashkise ne qender me kopsa metalike si te xhaketes. Te jete me strehe plastike, e cila duhet te jete e qendrueshme ndaj kushteve klimaterike. Nga brenda te jete e veshur me astar mendafshi. Per te ruajtur formen e kapeles, brenda saj duhet te kete tel çeliku, Mbi strehe duhet te vendoset nje shirit material plastik ngjyre e zeze, i cili do te mberdhehet anash me dy kopsa te vogla metalike ngjyre argjendi. Ne pjesen e perparme do te vendoset stema e Bashkise

7- Doreza parade te bardha pambuku

Doreza parade te bardha te jene pambuku.

8- Pulover blu I erret material leshi me jak V me veshje te brendshme sintetike kunder shiut dhe eres me perforcim doku ne brryla me supe me paleta doku dhe xhep te vogel

Materiali cilësi e parë, me përzierje 50% lesh + 50% akrelik.

Pesha 600 ± 10 gr.

Ngjyra blu e errët.

Punimi i thjeshtë.

Numuri i fillit 40/2 – 42/2.

Në supe dhe bryla vendosen përforcime prej doku të terikotuar.

Vlerat e qëndrueshmërisë së ngjyrave, nota 4 – 5.

Në supin e majtë anash qepet shiriti në formë harku ku shkruhet“Policia Bashkiake “ poshtë tij stema e Bashkisë e vendosur mbi një katërkëndësh doku që ka dhe xhep.

Prodhohet në masat (shih tabelën e mëposhtëme).

Në gjoksin e djathtë qepet nje shirit velkrofi me përmasa 75 X 20 mm, për vendosjen e numurit personal.

Jaka të jetë në formë V – je, me llastik 3 cm gjerësi

Mëngët dhe pjesa e poshtëme do të jenë me llastik me gjerësi 5 cm.

Këto specifikime teknike përcaktojnë kërkesat cilësore të prodhimit të pulovrës së Policisë Bashkiake.Realizohen në linjë industriale në mbështetje të pamjes eë jashtëme të mostrave fizike, prerja e tretë me gjatësi trupore 167 – 172, të ndërtuara me materialet e poshtëshënuara, të shoqëruara me çertifikatën e cilësisë ,me datë të lëshuar nga laborator të akredituar shqiptare që kanë kryer analizën për treguesit fiziko – mekaniko – kimike me modelin e mënyrën e punimit të sjellë nga prodhuesi e të vlersuar nga përdoruesi(porositësi) , të depozituar sipas përcaktimeve të cilat do të shërbejnë si bazë për prodhim.

Materialet që do të përdoren për prodhimin e pulovrës :

- Fill cilësi e parë me përzierje 50 % akrilik + 50% lesh . -Ngjyrë blu e errët.
- Dok – terikoton blu (tekstil) me përzierje pambuk e poliester për përforcimet e supeve e të brylave.
- Frazelinë (fortesë) për përforcimin e spaletës. –Nëgjoksin e djathtë vendoset velkrof për bazamentin e numurit personal.
- Vlerat e qëndrueshmërisë së ngjyrave të lëndës së parë (fill blu) me përzierje lesh me akrelik ,të jenë të qëndrueshme e shumë të qëndrueshme (nota 4 – 5). Ngjyra e mostrës që do t’i nënështrohet provës në qëndrueshmëri të ndryshme(si ndaj fërkimit të thatë,të njomë,në larje solucioni,sapun e djersë,etj.) nuk duhet të ndryshojë nga ajo e depozituar . Copa e bardhë që do të shoqërojë mostrën në provë nuk ndotet,mbetet e pa ndotur(S.SH.-658 – 88).
- në lëndën e parë (fill blu) cilësia e parë që dotë përdoret për prodhimin e pulovraves të Policisë Bashkiake konsiderohen difekte të pamjes së jashtëme dhe nuk lejohen : papastërti me orgjinë bimore, njolla të ndryshme,spërkatje me vajra ose bojra,nuanca të ngjyrës,oksidime,rrudhosje,mungesë fije në bazë e ind apo trashim i tyre,luhatje në gjerësi etj.(S.SH.1038 – 88).

9-Xhup blu I erret cope sintetike me veshje kunder shiut dhe eres me xhup te brendshem te zmontueshem me mbushje puplash me palet shirita fosforeshent dhe rrip mesi fosforeshent

Këto specifikime teknike përcaktojnë kërkesat cilësore të prodhimit të kostumit dok-terikoton të policisë bashkiake,të realizuara me tekstil të tezgjahur- në linjë industriale në mbështetje të pamjes së jashtëme të mostrave fizike(1 xhakëtë,1kapele,1 palë pantallona) ,numur gjoksi 54;gjatësi trupore173 – 178 cm(prerja IV),kapele nr.56,të ndërtuara me materialet e poshtëshënuara ,të shoqëruara me nga një pjesë 0,3 ml gjatësi lëndë e parë dok-terikoton(tekstil blu) dhe sa gjerësia e tekstilit.

Të dy anët e tekstilit të jenë të mbyllura në anë (format të rregullt) dhe shoqërohen me çertifikatën e cilësisë,me datë të lëshuar nga laboratpr të akredituar shqiptare që kanë kryer analizën për treguesit fiziko – mekaniko – kimike të dokut, me modelin e mënyrën e punimit të sjellë nga prodhuesi e të vlerësuar nga përdoruesi(porositësi),të depozituar sipas përcaktimeve të cilat do të shërbejnë si bazë për prodhim.

Material sintetik (100% poliamid) kundër shiut dhe erës , cilësi e parë.

Dy shtresa gomimi e dy shtresa akriliku.

Veshje të ngrohtë:vatinë $120 \pm 3 \text{ gr /m}^2$.

Astar mëndafshi importi (blu i errët ose i zi) 100 % poliestër , qepur në formë rombi.

Pesha për $\text{m}^2 = 125 \pm 5 \text{ gr}$.

Numuri i fijeve si në bazë e ind(për 10 cm) do të jetë 340 ± 10 fije .

Qëndrueshmëria (kg)në bazë = 95 ± 5 ,ndërsa në ind = 90 ± 5 . Thurje me garniture.

Vlera e qëndrueshmërisë së ngjyrave , nota 4 - 5 .

Një xhëp sipë e dy poshtë,pllakë me kapak.Mbërthimi para me zinxhir e perçina(me sustë).

Qepje industriale me penj blu 80/2; 100% poliestër.

Mëngët mbërthehen me rrip me perçinë, po kështu dhe spaletat

Ngjyra blu e errët. Jaka me stof ngjyre e zezë. Me kapuç fëshfëshe që mbliidhet prapa jakës

Fashe fosforeshente ,ngjyrë argjëndi me gjerësi 30m/m në shpinë dhe tek rripi i mëngëve.

Prodhohet në përmasat: S; M; L; XL; XXL

Në supin e majtë anash qepet Stema e Bashkisë. Në gjoksin e djathtë qepet bazament velkrofi për numrin personal.

10-Kepuce 10 pale dimerore dhe 20 pale verore ushtarake te zeza me kambale dhe verore

Per Kepuce me qafa (Kambale)

Faqe natyrale (vaqete cilesi e 1-re, kromato tip”U”

Astar meshin dhije(0.9-1.1mm)per te gjitha pjeset e brendeshme . Lejohet me trashesi 0.7 – 0.9mm ne faqet e brendeshme e te perparme .

Taban soleti (lekure natyrale)

Kamarete çeliku I mbuluar me kartonfiber e presuar

Penj sintetik mbi 9 kg. Nr. 40/3 – 30/3 per qepjen e syprines.

Mbyllja e syprines me tegela dopio ose 4 cope butona per pale.

Bombe termoplastike per pjesen e majte ..

Fortese termoplastike ose karton e presuar i posaçem per prapshtim.

Fjape gome te presuar me trashesi 2.8 – 3 mm.

Xhiro gome te presuar, trashesia 2.8 – 3mm.

Sholle gome te presuar (nga poshte me llokma te dhembzuara). Trashesia pa llokma 7-8mm, me llokma 17-18 mm.

Taka e kepuces me llokmen, lartesia 25-26 mm, ndersa bashke me hapesiren qe shoqerohet me xhiron e gomes , lartesine e takes do te jete 32 1 mm.

Penj sintetik fill 1 mm me rezistence 38 kg per qepjen e fjapes me tabanin.

Ngjites me nje komponent per ngjitjen e fjapes me tabanin.

Ngjites me dy komponent per ngjitjen e fjapes me gomen (shollen).

Me kater frima me size ne fillim ne te dy anet e ne vazhdim te vrimave gjashte kapse ne forme gonxhe ose fisash per kalimin e lidhsave ne forme kordoni.

Lartesia e qafes se kepuces 230 2 mm mbi xhiron e gomes.

Ne mbyllje te lartesisë midis kapses 8 dhe 9 deri tek kapsja e 10 (sa gjeresia e tyre) nga 2 cm large buzeve (vize ose gonxhe)vendoset sfungjer midis astarit dhe lekures dhe e qepur Brenda jashte me penje sintetik.

Semenca makine me gjatesi 8-9 mm per mberthim te faqes se kepuces me tabanin ne pjesen e mbrapme .

Ne lapete mbi kurrizin e kembes ne gjeresine 3 cm dhe 4 cm poshte perfundimit te lapetes vendoset sfungjer midis astarit dhe lekures te qepur b brenda jashte me penje sintetik.

Per Këpucë Klasike Vere:

Këpucët e uniformës për meshkuj janë të realizuara më lëkurë e gomë dhe janë të përbëra nga elementë dhe aksesore si më poshtë:

- Siprina
- Maja
- Kontraforti i brëndshëm
- Astari i brëndshëm
- Thembra
- Tabani
- Sholla prej gomeTR

1. SIPRINA

Siprina e këpucës është e realizuar në katër pjesë (një siprinë, dy kambaleta dhe një arnë) të bashkuara me njëra tjetrën me qepje në makinë dhe duhet të realizohet modeli “tipi klasik i shtrënguar” si tek Kampioni Zyrtar. Lëkura e vendosur duhet të jetë me zbukurime, e marrë nga pjesët më të mira, e përpunuar me krom, me ngjyrë të zezë me trashësi rreth 1,2-1,4 mm. Të dy këmbëzat e corapes janë bërë me prerje të gjallë, dhe paraqesin si qepje dopio perimetrorë ashtu edhe qepje dopio me përdorim estetik; tek të dyja këmbëzat janë vendosur në gjerësinë e qafës së këmbës 4 vrima hekuri që bejnë të mundur lidhjen e këpucës me lidhese tubolare pambuku.

Trupi i corapes përfundon në vazhdimsi të qafës së këmbës (poshtë lidheses) me një gjuhëz, edhe ajo me prerje të gjallë si tek kampioni zyrtar.

Në anën e sipërme, ne linjë më qendrën e takës së corapes, është vendosur në lëkurë një arnë e qepur dhe e modeluar si tek kampioni zyrtar me gjatësi rreth 6,7 cm që fillon nga bordi i sipërm dhe përfundon tek sholla.

Siprina është e fiksuar tek tabani me shollë me anë të ngjitjes së bërë si tek kampioni zyrtar.

2. MAJA

E realizuar me pambuk i përzier me rreshirë me bazë laktike me trashësi rreth 0,8 mm, është e aplikuar në pjesën e poshtme të brendshme të corapes ndërmjet siprinës dhe astarit të brendshëm dhe është modeluar si tek kampioni zyrtar.

3. KONTRAFORTI I BRENDSHËM

I modeluar dhe me një trashësi rreth 1,4 mm është aplikuar në pjesën e parme të brendshme të këpucës ndërmjet siprinës dhe astarit të brendshëm dhe është i modeluar si tek kampioni zyrtar.

4. ASTARI I BRENDSHËM

Këmbëzat, thembra dhe gjuhëza janë të punuara në lëkurë të butë derri të përpunuara me krom, me trashësi prej 0,8 mm; astari në lëkurë është i ndarë në tre pjesë, njëra e spostuar nga ana e mishit në përputhje më thembrën me funksion antirrëshqitës dhe dy të spostuara nga ana kulmit (gjuhëza dhe këmbëzat). Astari i anës së majës është aplikuar gjatë anës së këmbëzave dhe është i fiksuar me siprinën me gjysme ngjitje dhe është e bashkuar me ngjitje perimetrorë dhe astari me anë nga mishi me qepje të brendshme si tek kampioni zyrtar. Astari i anës së mishit është aplikuar vetëm në anën e sipërme dhe është i fiksuar me siprinën me gjysme ngjitje dhe qepje, dhe është e bashkuar me ngjitje perimetrorë dhe nga astari i anës së majës me qepje të brendshme si tek kampioni zyrtar. Trupi i këpucës (para) është i përbërë nga pëlhurë telafrika.

4. THEMBRA

E realizuar në lëkurtë derri të butë e përpunuar me krom, me trashësi rreth 0,8 mm, e pozicionuar në pjesën mbështetëse të thembrës; ajo paraqet, e ngjitur në pjesën e pasme, një shtresë gome prej plumbi amortizuese me trashësi rreth 3 mm, e modeluar si tek kampioni zyrtar. Thembra e ndërtuar kështu është e aplikuar në tabanin e këmbës me ngjitje.

11-Distinktiv krahu+ harkore stema e bashkise me diciture Policia Bashkiake e vendosur ne krahe te majte 10 + 10

Stema e bashkise me thurrje me emertim” Policia Bashkiake “ me stemen e Bashkise Mallakaster.

Etiketa e kapeles me permasa 5 cm me 3 cm ndersa etiketa e krahut dhe e Gjoksit me permasa 9.5 me 6.5 cm e cila vendoset ne krahun e majte.

12-Uniforme verore kostum dok I erret

Këto specifikime teknike përcaktojnë kërkesat cilësore të prodhimit të kostumit dok-terikoton të

policiisë bashkiake,të realizuara me tekstil të tezgjahur- në linjë industriale në mbështetje të pamjes së jashtme të mostrave fizike(1 xhaketë,1kapele,1 palë pantallona) ,numur gjoksi 54;gjatësi trupore173 – 178 cm(prerja IV),kapele nr.56,të ndërtuara me materialet e poshtëshënuara ,të shoqëruara me nga një pjesë 0,3 ml gjatësi lëndë e parë dok-terikoton(tekstil blu) dhe sa gjerësia e tekstilit.

Të dy anët e tekstilit të jenë të mbyllura në anë (format të rregullt) dhe shoqërohen me çertifikatën e cilësisë,me datë të lëshuar nga laboratpr të akredituar shqiptare që kanë kryer analizën për treguesit fiziko – mekaniko – kimike të dokut, me modelin e mënyrën e punimit të sjellë nga prodhuesi e të vlerësuar nga përdoruesi(porositësi),të depozituar sipas përcaktimeve të cilat do të shërbejnë si bazë për prodhim.

Materialet që do të përdoren për prodhimin e kostumeve:

- Dok terikoton blu i errët cilësi e parë , përzjerje 67% poliestër me 33% pambuk(± 3%)
- Pesha për m² =260 ± 5 gr. - Thurje = sarzh 3/1.
- Numri i fillit : Në bazë e ind = 35/1 ± 3 ;
- Dëndësia në 10 cm : a) Në bazë 470 ± 6; b) Në ind 210 ± 6 ;
- Qëndrueshmëria kg : a) Në bazë = 153 – 6 ; b)Në ind = 60 – 6 ;
- Shirit me reflektim ,fosforeshent në ngjyrë argjendi për në shpinë të xhaketës
- Frazelinë (fortesë); - Astar xhepi , tekstil 100% viskoz; qemer i përgatitur .
- Ekstrafor, zinxhir konfeksioni 22 – 24 cm për pantallonat ;
- Penj qepje blu 80/2 , qepje industriale 100% poliestër .
- Zinxhir konfeksioni për pantallonat me dhëmbë plastik. Perçina me tel sustë
- Vlera e qëndrueshmërisë së ngjyrës të lëndës së parë të jetë nota 4 – 5. Ngjyra e mostrës që do ti nënshtrohet provës të jetë me (SSH – 658 – 88).

13-Uniforma sherbimi dimerore pantallona + xhakete ngjyre blu e erret

Ky eshte kostum komplet qe perbehet nga xhaketa dhe pantallonat. Material cilesor dok terikoton blu i erret. Ne pjesen e shpines do te vendoset nje shirit fosforoshent me ngjyre argjenti. Duhet te plotesoje te gjitha te dhenat teknike si pesha, qendrueshmeria, nr. fillit, dendesia, etj.

14-Jelek me logo te bashkise fosforeshente te lexoje Policia Bashkiake

Jelek material poliester, veshje pune reflektive fosforeshente, per nje paraqitje te larte ne pune, rezistente ndaj ujit dhe temperaturave te ulta, praktike profesionale e moderne.Gjysma e siperme do te jete ngjyre e verdhe me bordure blu, gjysma e poshtme ngjyre blu me shirita te bardhe fosforeshente.Ne pjesen e perparme, majtas lart dhe lart mbrapa do te kete logon e Bashkise

Sipas direktives EN 340. Me etiketen e firmes prodhuese te trupezuar per udhezimin e perdorimit.

15-Distinktiv me Republikën e Shqipërisë qe vendoset ne krahun e djathte

Stema e Republikës së Shqipërisë me permasa standarte, me velkrof per ngjitje ne krahun e djathte.

16-Rrip mesi model oficeri prej lekure I zi me gjeresi 4.5-5 cm

Rrypi I mesit te jete lekure , I bardhe me gjersi 4.5 cm deri ne 5 cm. Me togez metalike katrore.

17-Birbil metalik I varur me zinxhir dhe me kapese I gjithe I nikeluar

Bilbili te jete metalik I varur me zinxhir dhe me kapse I gjithi I nikeluar.

18-Kordonat e parades me ngjyre argjendi te gershetuar me maja metalike te nikeluara

Kordon ngjyre argjendi material 100 pouliester trashesia 1-1.5 cm me maje me talike te nikeluar

19-Uniforme ceremonial

UNIFORME Ceremoniale MESHKUJSH

•Xhakete burrash per uniforme

Xhaketa per uniforme paraqet nje qafe qe zgjerohet ne pjesen e poshtme, te llojit te Karabinierëve, me mbajtëse pllakash (2 carje) mbia anen e majte te gjoksit, 4 xhepa te jashtem, te cilat jane ne lartesine e gjoksit me permasa 16X14cm e 2 lartesia e kindes me permasa 21X19cm me con kapake te drejte, me gypth qendror, te forcuar dhe te larguara mes tyre me 13cm (ne masen baze); paraqesin ne pozicionin qendror nje carje ne forme pike verticale, e cila perputhet me gypthin me nje pulle ari e vogel, ellojit accademia, me stemen e personalizuar. Xhaketa do te jete e hapur, perpara seciles vendoset mes dy xhepave nje qepje vertikale kapese, per te lejuar pervijezimin e xhaketes ndaj belit; ne pjesen e perparme majtas jane vendosur 4 carje ne forme pike dhe ne anen e djathte, ne perputhje me to do te vendosen 4 pulla ari te llojit accademia, me permase mesatare te personalizuar. Mbi shpatulla do te vendosen 2 kundërsupore te pervijezuara ne forme pike, te qepura me nje fund mes manshetes se menges dhe shpatulles, ndersa fundi tjetër i lire, paraqet nje carje horizontale ne forme pike, ne perputhje me te cilen do te vendoset mbi shpatull nje pulle ari, e vogel accademia, e personalizuar.

Dy pjeset e prapme jane bashkuar me njera-tjetren nga nje qepje te ndjekur nga ngjitja e qafes deri ne fillimin e se cares, ana e majte e se care ska nje nje palosje te brendshme, ndersa ana e djathte bie nen te majten. Menget perbehen nga nje mbrojtëse e siperme e menges dhe nje mbrojtëse e poshtme e saj, te cilat perfundojne ne fund me nje ripalosje e brendshme dhe jane krejtësisht te veshura me astar.

Pjesa e brendshme eshte krejtësisht e veshur me astar, me dy xhepa te brendshem ne lartesine e gjoksit, te prere holle ne te njejten pelhure te astarit, mbyllja e xhepit te djathte behet nga nje ylyk i qepur ne qender mbi anen e brendshme, se ciles i perputhet nje pulle e theksuar. Pervec kesaj ne lartesine e kindes se anes se majte do te realizohet nje prerje mbajtëse arme pistolete, e cila komunikon me xhepin e jashtem, me nje garniture ne lekure sintetike.

• Pantallona burrash per uniforme

Pantallonat jane te llojit klasik me 4 xhepa dhe jane te perbere nga:

Rrip me nje perforcim te brendshem, nga ana e jashtme kane te vegeza ne pelhure te dyfishte (numri ndryshon sipas masave); rripi i mbajtur ne anen e majte, mbaron me nje gjuhez ne pelhure te dyfishte dhe te pervijezuar, mbi te cilen eshte vendosur nje carje horizontale ne forme pike, ne perputhje me nje pulle te theksuar te vendosur mbi anen e djathte te rripit.

Ne pjesen e brendshme mbi gjuhezen, eshte vendosur nje cengel celiku, i cili perputhet me nje tjetër kundërcengel ne celik, te vendosur mbi anen e jashtme te djathte te rripit.

Vendi i shkarkimit ne pozicionin qendror eshte i perbere nga pala e rreme dhe e kunderta e saj, mbyllja me zingjir eshte e gjate sipas masave.

2 qafa cizmesh te perbera ne pjesen e perparme nga 2 penca per cdo ane; pjesa e perparme eshte e

bashkuar me ate te prapmen me qepje ne makine dhe eshte e veshur me astar me gjysme kembe deri tek gjunjte. Pjesa e prapme eshte e perbere nga 2 pjese, te cilat kane ne pjesen e sipërme nje kapje vertikale, nga ana e xhepit deri tek rripi, per ti dhene nje paraqitje me te madhe.

4 xhepa, 2 te perparme dhe 2 te prapme, te dyja me nje pjese te brendshme, te paraqitshme dhe nje te fshehur, krejtësisht te veshura me astar. Xhepat e prapme dalin nga nje prerje horizontale dhe perfundojne me nje ane te realizuar si mbi te dukshmen edhe mbi ate qe fshihet.

20-Bluza verore me logon e Bashkise, pambuk blu I erret me munge te shkurtra

Bluzë mashkull m/të shkurta

Bluza me mëngë të shkurta është e bërë në 100% pambuk me ngjyrë blu përbëhet nga elementët si vijojnë :

- Një jakë
- Një të përparme
- Një të pasme
- Dy mëngë të shkuta

1. JAKA

Jaka është e realizuar në punim dy brinjësh vertikal, është me lartësi fikse 7 cm dhe është e bashkuar në të përparmen dhe të pasmen të bluzës një shirit fundorë me gjatësi rreth 5 cm, i qepur tek jaka me qepje teke në makinë për të gjithë gjatësinë e saj. Shiriti ka funksion të mbajë më mirë formën e jakës dhe të evitojë prishjen e shpejtë të të njëjtit. Dy anët anësore të jakës përfundojnë në rreth gjysmën e listelës anësore si tek Kampioni Zyrtarë.

2. E PËRPARMJA

Është e realizuar nga një copë e vetme është prezente një hapje e thellë 13,5 cm afërsisht në qendër në korispondencë me hapjen qendrore. Në canën e majtë në hapjen (thënë edhe listelë) janë të vëna 2 vrima, një horizontale rreth 1 cm nga bordi superior dhe një vertikale rreth 6,5 cm poshtë saj. Në këtë anë është një palë rreyh 3,5 cm e reforcuar nga një copë pëlhere të padeformueshëm termoadesiv i vënë në brendësi në të gjithë gjatësinë e saj, ai fiksohet vetëm nga qepjet e vrimave.

Ana e majtë përkundrazi është e përbërë nga dy copa pëlhere të qepura mes tyre me në brendësi një copë pëlhere të padeformueshme termoadesive; në qendër i njëjti aks, presantohet dy butona në poliestër me katër shpime (Kreu III.3) në korispondencë me vrimat në anën lart.

Të dy anët janë të qepura mes tyre në bazë të një qepjeje drejtkendore me lartësi rreth 8 mm dhe gjatësi rreth 3,5 mm.

Pjesa përpara është e qepur nga pas përgjatë fiankeve me qepje teke të brendshme të përfunduar me qepje të prerë, ndërsa është e bashkuar tek mëngët përmes qepjes dopio e reforcuar gjithmonë nga qepje te prerë të brendshme. Në fund është present një palë rreth 2,5 cm e përfunduar dhe ajo me qepje të prerë të brendshme; në anët e sfondit janë të vënë dy prerje me hapje rreth 4,5

cm gjatësi, e forcuar ne brendësi për rreth 7,5 cm nga i njëjti shirit forcues present në jakë.

3. E PASMJA

Është e ndërtuar nga një copë e vetme përpara përgjatë fankieve me qepje teke e përfunduar qepje prerje, ndërsa është e bashkuar me mëngët përmes qepjes dopio të forcuar gjithmonë nga qepje prerjet.

Paraqet tek shpatullat një qendër sapo tek jaka një gjysmë hënë pëlhere dopio me efekt forcues me lartësi rreth 9 cm (masa varion nga prerja ne prerje), dhe paraqet ne fund një palë rreth 2,5 cm edhe kjo me qepje dopio dhe qepje preje në brendësi dhe, e spekuluase përpara, dy të hapura leterale.

4. MANGËT E SHKURTA

Mëngët e shkurta janë tubolare, të bëra nga një copë e vetme, të modeluara si tek kampioni zyrtarë dhe të mbyllura nga një qepje e poshtme teke te brendshme të përfunduar nga qepjet prerje. Paraqesin një bord me punim dhe me lartësi rreth 3 cm, të qepur me mëngën përmes një qepje dopio të forcuar gjithmonë nga qepjet prerje.

MODELI I ARTIKULLIT

Mashkull

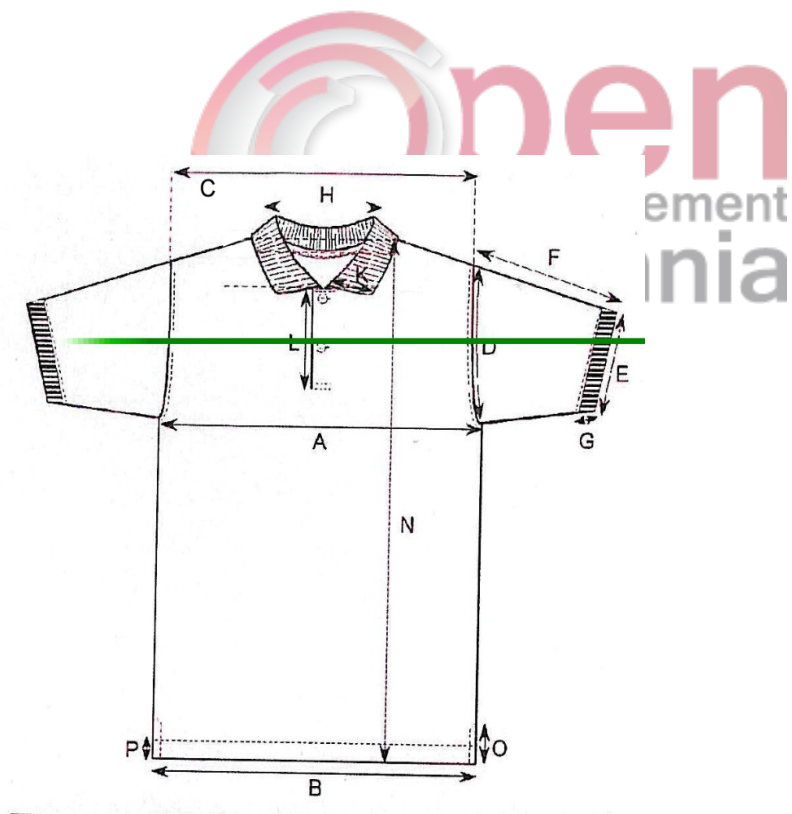

21-Batanije teke 160*220 cm

Batanijet duhet të jenë higjenike, të buta, të rehatshme dhe që të lahen e sterilizohen lehtësisht. Përbërja të jetë 60% lesh dhe 40% akrilik.

Batania duhet të jetë me përmasa 220 x 160 cm. Masa 800 - 900 gr/m² e qepur në të katër anët dhe me ngjyrë kafe ose blu e lehtë

Karakteristika të batanijes	
Vetitë	Kërkesa
Qëndrueshmëria e ngjyrës	
Larje	Ndryshimi Nota ≥ 4 ; Njolloosja $\geq 3-4$
Ndryshimi dimensional	
Stabiliteti dimensional	Të endura: Baza $\pm 4\%$, Indi $\pm 4\%$; Te thurura: gjatësia $\pm 10\%$, gjerësia $\pm 10\%$
Qëndrueshmëria ne terheqje (vetem per pelhurat e endura)	Baza ≥ 400 N; Indi ≥ 400 N
Veti Shtesë	
Qëndrueshmëria ndaj avujve te ujit	Treguesit e vlerave nga prodhuesi
Vetitë e shëndetit dhe të sigurisë	Sipas normave europiane dhe/ose kombëtare
Prodhimi + aksesorët	Konstruksioni, aksesorët dhe prodhimi duhet të jenë
	te përshtatshëm për produktin dhe përdorimin e destinuar.
	Filli I ngjyrosur duhet te ketë qëndrueshmëri të ngjyres
	në të njëjtën shkallë si produkti bazë. Larje Industriale

22-Jastek per femije

Përmasat: 65 x 45 cm.

Masa 600gr/m²

Ngjyra: e bardhë.

Të jetë me mbushje sintetike uniforme.

Karakteristika të jastëkut	
Vetitë	Kërkesa

Qëndrueshmëria e ngjyres	
Efekti Piling (pushëzimi)	2000 cikle
Veti Shtesë	
Qëndrueshmëria ndaj avujve të ujit	Treguesit e vlerave nga prodhuesi
Vetitë e shëndetit dhe të sigurisë	Sipas normave europiane dhe/ose kombëtare
Prodhimi + aksesorët	Konstruksioni, aksesorët dhe prodhimi duhet të jenë
	te përshtatshëm për produktin dhe përdorimin e destinuar.
	Filli I ngjyrosur duhet të ketë qëndrueshmëri të ngjyres
	në të njëjtën shkallë si produkti bazë. Larje Industriale
Dizinfektimi I sipërfaqes	Agjentë disinfektues të aplikuar duhet të identifikohen nga prodhuesi.

23-Kllef jasteku 65x45 cm

Te jete 100% pambuk me ngjyre te bardhe, me permasa 65x 45 cm.
Masa: 160-180 gr/m².

Karakteristika të Tekstileve të krevatit	
Vetite	Kërkesa
Qëndrueshmëria e ngjyrës	
Larje	Ndryshimi Nota ≥ 4; Njollojsja ≥ 3-4
Zbardhje (peroksid)	Ndryshimi Nota ≥ 4
Zbardhje (hipoklorit) (jo për pëlhurat e trajtuara kundër flakës)	Ndryshimi Nota ≥ 4
Fërkim	Në të thatë ≥ 3-4 Njomë ≥ 3
Dritë	Ndryshimi Nota ≥ 4
Djersë	Ndryshimi Nota ≥ 4; Njollojsja ≥ 3-4
Nxehje në të thatë (për pëlhurat prej poliesteri të printuara)	Ndryshimi Nota ≥ 4
Ndryshimi dimensional	
Larje + Tharje	Pëlhura të endura: Baza ± 5% , Indi ± 5% ;Pëlhura të thurura: gjatësia + 2% deri - 5%, gjërësia +5% deri -8%

Qëndrueshmeria në tërheqje (vetëm për pëlhurat e endura)	Baza \geq 400 N; Indi \geq 400 N
Forca deri në çarje (vetëm për pëlhurat e thurura)	\geq 200 kPa
Sjellja ndaj zjarrit (ku specifikohet)	nuk duhet të ndizet
Efekti Piling (pushëzimi)	10 orë ose 2000 cikle
Veti Shtesë	
Qëndrueshmëria ndaj avujve të ujit	Treguesit e vlerave nga prodhuesi
Vetitë e shëndetit dhe të sigurisë	Sipas normave europiane dhe/ose kombëtare
Prodhimi + aksesorët	Konstruksioni, aksesorët dhe prodhimi duhet të jenë
	të pershtatshëm për produktin dhe përdorimin e destinuar.
	Filli i ngjyrosur duhet të ketë qëndrueshmëri të ngjyrës
	në të njëjtën shkallë si produkti bazë. Larje Industriale

24-Çarçaf mbulues 150x200 cm

Të jetë 75% pambuk, 25% polyester.

Përmasat: 150 x 220 cm.

Masa: 160-180 gr/m².

Çarçafi të jetë me ngjyrë sipas kërkesave të AK me qepje nga të katërta anët. Lahet në temperaturën 60°C.

Karakteristika të Tekstileve të krevatit	
Vetite	Kërkesa
Qëndrueshmëria e ngjyrës	
Larje	Ndryshimi Nota \geq 4; Njolloosja \geq 3-4
Zbardhje (peroksid)	Ndryshimi Nota \geq 4
Zbardhje (hipoklorit) (jo për pëlhurat e trajtuara kundër flakës)	Ndryshimi Nota \geq 4
Fërkim	Në të thatë \geq 3-4 Njomë \geq 3
Dritë	Ndryshimi Nota \geq 4
Djersë	Ndryshimi Nota \geq 4; Njolloosja \geq 3-4
Nxehje në të thatë (për pëlhurat prej poliesteri të printuara)	Ndryshimi Nota \geq 4
Ndryshimi dimensional	
Larje + Tharje	Pëlhura të endura: Baza \pm 5% , Indi \pm 5% ;Pëlhura të thurura: gjatësia + 2% deri - 5%, gjërësia +5% deri -8%
Qëndrueshmeria në tërheqje (vetëm për pëlhurat e endura)	Baza \geq 400 N; Indi \geq 400 N
Forca deri në çarje (vetëm për pëlhurat e thurura)	\geq 200 kPa

Sjellja ndaj zjarrit (ku specifikohet)	nuk duhet të ndizet
Efekti Piling (pushëzimi)	10 orë ose 2000 cikle
Veti Shtesë	
Qëndrueshmëria ndaj avujve të ujit	Treguesit e vlerave nga prodhuesi
Vetitë e shëndetit dhe të sigurisë	Sipas normave europiane dhe/ose kombëtare
Prodhimi + aksesorët	Konstruksioni, aksesorët dhe prodhimi duhet te jenë
	të pershtatshëm për produktin dhe përdorimin e destinuar.
	Filli I ngjyrosur duhet të ketë qëndrueshmëri të ngjyrës
	në të njëjtën shkallë si produkti bazë. Larje Industriale

25-Çarçaf dysheku me llastik per femije 150 cm x 200 cm

Të jetë 75% pambuk, 25% polyester.

Masa: 150-180 gr/m².

Çarçafi te jete me ngjyrë sipas kerkesave te AK. Çarçafi në të dy ekstremet të ketë të qepur llastik ne mënyrë që të bëjë të mundur fiksimin e tij për rreth dyshekut. Lahet në temperaturën 60°C.

Karakteristika të Tekstileve të krevatit	
Vetite	Kërkesa
Qëndrueshmëria e ngjyrës	
Larje	Ndryshimi Nota ≥ 4 ; Njollojsja $\geq 3-4$
Zbardhje (peroksid)	Ndryshimi Nota ≥ 4
Zbardhje (hipoklorit) (jo per pëlhurat e trajtuara kundër flakës)	Ndryshimi Nota ≥ 4
Fërkim	Në të thatë $\geq 3-4$ Njomë ≥ 3
Dritë	Ndryshimi Nota ≥ 4
Djersë	Ndryshimi Nota ≥ 4 ; Njollojsja $\geq 3-4$
Nxehje në të thatë (për pëlhurat prej poliesteri të printuara)	Ndryshimi Nota ≥ 4
Ndryshimi dimensional	
Larje + Tharje	Pëlhura të endura: Baza $\pm 2\%$, Indi $\pm 2\%$;Pëlhura të thurura: gjatësia + 2% deri - 5%, gjërësia +5% deri -8%
Qëndrueshmëria në tërheqje (vetëm për pëlhurat e endura)	Baza ≥ 400 N; Indi ≥ 400 N
Forca deri në çarje (vetëm për pëlhurat e thurura)	≥ 200 kPa
Sjellja ndaj zjarrit (ku specifikohet)	nuk duhet të ndizet
Efekti Piling (pushëzimi)	10 orë ose 2000 cikle
Veti Shtesë	
Qëndrueshmëria ndaj avujve të ujit	Treguesit e vlerave nga prodhuesi
Vetitë e shëndetit dhe të sigurisë	Sipas normave europiane dhe/ose

	kombëtare
Prodhimi + aksesorët	Konstruksioni, aksesorët dhe prodhimi duhet të jenë
	të pershtatshëm për produktin dhe përdorimin e destinuar.
	Filli I ngjyrosur duhet të ketë qëndrueshmëri të ngjyrës
	në të njëjtën shkallë si produkti bazë. Larje Industriale

26-Çarçaf dysheku me llastik per bebe 150 cm x 100 cm

Të jetë 75% pambuk, 25% polyester.

Permasa: 100x150 cm

Masa: 150-180 gr/m².

Çarçafi të jete me ngjyrë sipas kerkesave të AK. Çarçafi në të dy ekstremet të ketë të qepur llastik në mënyrë që të bëjë të mundur fiksimin e tij për rreth dyshekut. Lahet në temperaturën 60°C.

Karakteristika të Tekstileve të krevatit	
Vetite	Kërkesa
Qëndrueshmëria e ngjyrës	
Larje	Ndryshimi Nota ≥ 4 ; Njollojsja $\geq 3-4$
Zbardhje (peroksid)	Ndryshimi Nota ≥ 4
Zbardhje (hipoklorit) (jo për pëlhurat e trajtuara kundër flakës)	Ndryshimi Nota ≥ 4
Fërkim	Në të thatë $\geq 3-4$ Njomë ≥ 3
Dritë	Ndryshimi Nota ≥ 4
Djersë	Ndryshimi Nota ≥ 4 ; Njollojsja $\geq 3-4$
Nxehje në të thatë (për pëlhurat prej poliesteri të printuara)	Ndryshimi Nota ≥ 4
Ndryshimi dimensional	
Larje + Tharje	Pëlhura të endura: Baza $\pm 2\%$, Indi $\pm 2\%$; Pëlhura të thurura: gjatësia + 2% deri - 5%, gjërësia +5% deri -8%
Qëndrueshmëria në tërheqje (vetëm për pëlhurat e endura)	Baza ≥ 400 N; Indi ≥ 400 N
Forca deri në çarje (vetëm për pëlhurat e thurura)	≥ 200 kPa
Sjellja ndaj zjarrit (ku specifikohet)	nuk duhet të ndizet
Efekti Piling (pushëzimi)	10 orë ose 2000 cikle
Veti Shtesë	
Qëndrueshmëria ndaj avujve të ujit	Treguesit e vlerave nga prodhuesi
Vetitë e shëndetit dhe të sigurisë	Sipas normave europiane dhe/ose kombëtare
Prodhimi + aksesorët	Konstruksioni, aksesorët dhe prodhimi duhet të jenë
	të pershtatshëm për produktin dhe

	përdorimin e destinuar.
	Filli I ngjyrosur duhet të ketë qëndrueshmëri të ngjyrës
	në të njëjtën shkallë si produkti bazë. Larje Industriale

27-Çarçaf poliester 150 cm x 200 cm

Perberja: 100% polyester

Pesha: 160 gr/m2

Permasa: 150x200 cm

28-Perde dritaresh

Perde me perberje polyester me perzierje lino, me peshe jo me pak se 260 gr/m²

Gjeresia e saj: 280 cm.

Ngjyra: sipas kerkeses se AK

29-Tapet rrugice me gjeresi 1 meter

Rrugice dyshemeje me perberje polyester poliamidi me gjeresi 1 m

Ngjyra: sipas kerkeses se AK

30-Tapet rrugice me gjeresi 0.7 metere

Rrugice dyshemeje me perberje polyester poliamidi me gjeresi 0.7 m.

Ngjyra: sipas kerkeses se AK

31-Hekur rrobash

Hekur per hekurosje, me depozite uji te korporuar, me pllake porcelain ose qeramike. Fuqi: jo me e vogel se 1450 Wat.

32-Uturak per femije te thjeshte

Uturak plastik per femije cerdhesh dhe kopeshti, material cilesor .

33-Jelek fosforeshent te lexoje mbrapa Bashkia Mallakaster

Jelek material poliester, veshje pune reflektive fosforeshente, per nje paraqitje te larte ne pune,

rezistente ndaj ujit dhe temperaturave te ulta, praktike profesionale e moderne. Gjysma e sipërme do te jete ngjyre e verdhe me bordure blu, gjysma e poshtme ngjyre blu me shirita te bardhe fosforeshente. Ne pjesen e perparme, majtas lart dhe lart mbrapa do te kete logon e Bashkise.

Sipas direktives EN 340. Me etiketen e firmes prodhuese te trupezuar per udhezimin e perdorimit.

34-Dorashka Pune

Te jet material beze e gomuar

35-Kepuce pune

Me stil dhe mbrojtje te shkelqyer S3 duke ju lejuar te punoni ne ambjente te ndryshme pune. Uje rezistuese duke ju mbajtur kemben te thate ne mote te lagesht. Sholle dyfishe e durueshme, sholla rezistente ndaj nxehtesise dhe ajrosese. Me maje metalike per mbrojtjen e gishtave.

36-Kominoshe

Ngjyra: Blu

Masa m²: 240± 10 gram

Trashësia: 0.4 ±0.05mm

Qëndrueshmëria e ngjyrës në larje 30°C: Nota 4-5

Thurja: Sarzh (diagonal) 3/1

Përbërja fibrore: 35% Pambuk + 65% Polyester

Kominoshet do te prodhohen nga material me karakteristikat e mesiperme, do te perbehen nga pjesa e perparme, pjesa e pasme dhe krahet, pjesa e sipërme(xhaketa) me pjesen e poshtme(pantallonat) do te jene unike. Ne pjesen e perparme ka dy xhepa te sipërme me gjerësi 14 cm dhe lartësi 15 cm me kapak, sipër me fileto gri rreth kapakut 5-7 mm, dy xhepa te poshtem anesore te thelle (xhep zarf) me gjerësi 18 cm dhe lartësi gati 23cm me kapakun, dhe gjerësia e zarfit 2.5 cm ngjyre gri me kapak sipër me fileto ngjyre gri me gjerësi 5-7 mm dhe dy xhepa te poshtem perpara te pjerret me fileto gri 2 cm. Kapaket e xhepave sipër dhe kapaket e xhepave anesore te zarfit poshte ne tegelin e ngjitjes se tyre duhet te jene te perforcuar me travete me fill ngjyre gri. Po ashtu dhe xhepat e pjerret sipër filetos gri te perforcuar me travete me fill ngjyre gri 1 cm me qellim perforcimin e qepjes se tyre. Ne pjesen e pasme ka nje xhep ne pjesen e djathte me gjerësi 15cm dhe lartësi 18.5 cm me fileto gri me gjerësi 1.5 cm. Ne pjesen ballore nje mbyllje me zinxhir te fshehte nga nje ballome me gjerësi te qepur 3.5-4. Kjo ballome duhet te kete fileton gri ne gjatesine e saj 5-7 mm ,e pajisur me 3(tre) susta sipër kesaj ballome dhe diameter 1 cm per nje mbyllje me estetike. Jaka (jake prifti) me gjerësi 4-5 cm. Ne shpatulla duhe te jete pjesa e stopanit me ngjyre gri me gjerësi ne mes 17-18 cm dhe lartësi ne mes 6.5. Pjesa fundore e kembeve e thjeshte klasike me perthyerje 15-17 mm. Rreth e qark mesit, ngjitur-sipër me xhepat fundore e perbere me dopio suprine te vet copes se saj me gjerësi 6 cm dhe ne pjesen prapa me llastik me gjatesi 36-40 cm per te krijuar rehati ne veshje.

Ne gjysmen shpinen nga brenda te ketë nje astar me vrime 100% pambuk 120g/m² me lartesi nga jaka 35 cm per efekt ajrosje.Ne xhepin e sipërm ne anen e majte siper kapakut 1 cm dhe ne pjesen e shpines te qendiset logoja e KESH sh.a me ngjyre te bardhe.Ne pjesen e pantallonave tek kerciri do te kete dy shirita gri, fosforishente.

Sipas direktives EN 340. Me etiketen e firmes prodhuese te trupezuar per udhezimin e perdorimit

37-Çizme pune

Çizme gome me ngjyre blu ose jeshile me përbërje 100% polivinil klorid (PVC) me një shtresë tekstili push në anën e brendshme, gjatësia e çizmes deri në kupën e gjurit ,e padepërtueshme nga vaji, me shollë me lule. Ne pjesen anesore te kene te stampuar logon e KESH-it me ngjyre te bardhe.

Material i sholles sitentik i patentuar.Ne pjesen e gjurit nje shtrese tekstil me mbushe imbotito, me gjeresi 4 cm i rrahur me nje tegel ne mes perreth tij.Me dy vrime (syza metal) i pershkrueshem nga nje lidhese.

Lartesia e cizmes duhet te jete 4 cm qe eshte tekstili, + 33 pjesa tjeter.

Lartesia e sholles perpara 1.6 cm dhe ne thember 3 cm.

Lartesia e cizmes 4 cm pjesa e tekstilit + 32.5 cm pjesa tjeter deri ne fund te sholles .

Ne total gjatesia e cizmesh eshte 36.5 cm .

Cizmja duhe te kete forma damari te perforcuara dhe forma poroze perreth saj.

Te jene te prodhuar me PVC.

Ti rezistojne ndryshimit te temperatures se ambientit te punes.

38-Pelerina shiu punetor mirembajtje

Material kundra ujit ,te gjata,Ngjyra portokalli,me kapuc,me shirita fosforeshent.

Tekstil i gomuar (mos pershkueshmeria e ujit 100%)

Ngjyra: Blu

Masa m²: 180± 10 gram

Trashësia: 0.3 ±0.05mm

Qëndrueshmëria e ngjyrës në larje 30°C: Nota 5

Thurja : Garniturë

Përbërja fibrore: 100% Polyamid

Materiali te jete element tekstil sintetik i gomuar kundra ujit water proof. Xhaketa do te jete e gjate, me minge te gjata dhe me kapuc. Te jete rezistente nga uji dhe e papërshkueshme prej tij. Xhaketa do te qarkohet nga dy shirite ngjyre gri, fosforishent me gjeresi 6 cm secili qe qarkojne pjeset e perparme dhe te mbasme,

39-Xhakete teritali

Xhaketa – Prerja hark nga shpatulla deri ne fund, me kater kopsa para ngjyre argjendi. Me dy xhepa pllake poshte. Mbi xhepin e djathte do te montohet elementi dallues i identitetit të punonjësit - numri personal,me pesë karaktere, të shkruar me ngjyrë të bardhë në një sfond blu të

errët, me konturim me shirit në ngjyrë të kuqe. Spaletat me permasa 50 x 130 mm, me fileto te kuqe anash, te cilat do te mberdhehen me kopsa plastike ngjyre argjendi.

40-Pantallona teritali

Pantallonat – Kane dy xhepa anesor dhe nje xhep prapa me permasa 120 x 150 mm, i cili do te mberdhehet me kopse. Zingjir konfeksioni, per mberthimin e pantallonave me dhembe plastik. Ne pjesen e kolirit duhet te montohen 7 vega per vendosjen e rrypit.

41-Xhiboks

Material sintetik (100% poliamid) kundër shiut dhe erës , cilësi e parë.

Dy shtresa gomimi e dy shtresa akriliku.

Veshje të ngrohtë:vatinë $120 \pm 3 \text{ gr /m}^2$.

Astar mëndafshi importi (blu i errët ose i zi) 100 % poliestër , qepur në formë rombi.

Pesha për $\text{m}^2 = 125 \pm 5 \text{ gr}$.

Numuri i fijeve si në bazë e ind(për 10 cm) do të jetë 340 ± 10 fije .

Qëndrueshmëria (kg)në bazë = 95 ± 5 ,ndërsa në ind = 90 ± 5 . Thurje me garniture.

Vlera e qëndrueshmërisë së ngjyrave , nota 4 - 5 .

Një xhep sipë e dy poshtë,pllakë me kapak.Mbërthimi para me zinxhir e perçina(me sustë).

Qepje industriale me penj blu 80/2; 100% poliestër.

Mëngët mbërthehen me llastik, po kështu dhe spaletat

Ngjyra blu e errët. Jaka me stof ngjyre blu erret. Me kapuç fëshfëshe që mblidhet prapa jakës

Fashe fosfoeshente ,ngjyrë argjendi me gjerësi 30m/m në shpinë dhe tek rripi i mëngëve.

Në supin e majtë anash qepet Stema e Bashkisë. Në gjoksin e djathtë qepet bazament velkrofi për numrin personal.

42-Kapele grandi

Modeli-tip oficeri .

- Ka formë vezake.
- Prodhet në dhjetë numëra (53 ÷ 62). Numri përfaqëson perimetrin e kokës.
- Strehë plastike (të mos deformohet nga ndryshimi i temperaturës së ajrit), me shkëlqim nga sipër, me gjerësi në qëndër 50 mm, në ngjyrë të zezë, me astar.
- Nga brënda kapelja ka astar rrjete , dhe rreth tepelekut (nga brënda) ka të qepur një shirit lëkure me gjëresi 5 cm.
- Për të ruajtur formën, nga brënda vendoset tel çeliku I petëzuar 5 mm i gjerë me fortësi deri 60 mangan.
- Mbi strehë vendoset një shirit plastik i zi (për inspektorët ngjyrë argjendi) me shkëlqim, me gjëresi 15 m/m dhe mbërthehet anash me dy kopsa të vogëla metalike në ngjyrë argjendi.
- Në ballë vendoset stema e Bashkisë me përmasa: 45 m/m gjatësi e 30 m/m gjëresi.

43-Kepuce gjysem

Lekure me faqe natyrale , boks viçi ngjyre e zeze.Lekuret te jene te shtrira mire te buta,te mbushura,te ngjeshura e kompakte.

Astar meshin viçi (pa sharruar) me trashesi 0.9 deri ne 1.2 mm per astar shtroje dhe pjesen e brendeshme e perparme (astar faqe).Meshina me prekje me dore te jete e bute, e ngjeshur, e kompakte, e shtrire , lejohet te kete pak push. Meshina te kete ngjyre te njellojte ne te gjithë sipërfaqen dhe te qendrueshme. Ne astar faqja e brendeshme e perparme etj.(pa astar shtroje) lejohet qe meshina te jete me trashesi 0.7 deri ne 0.9 mm.

Taban soleti (lekure natyrale) me trashesi 2-3 mm. Tabanit ne pjesen e thembres i vendoset nje kamaret (shirit çeliku) te kanalizuar me vrature te permasave : gjatesia 80– 85 mm gjeresia 8 – 10 mm dhe trashesi 1 – 1.2 mm.

Penje sintetik mbi 9 kg, nr. 40/3 dhe 30/3 per qepjen e vesheve, mbrapshtina,filetat dhe tegelat etj. Gjersia e pjeses se mbyllur te faqes se makines dy gjylperesh te kete distance 1.5-2mm . Tegeli duhet te jete 1-1.5 mm large buzeve dhe te kete 3-4 hapa ne 1 cm. Ne lapete dhe ne rrumbullaksine te theksuar ku uniformiteti nuk ruhet. Ne mbylljen e syprines, behet perforcimi me tegea dopio.

Bombe termoplastike ne pjesen e majte te kepuces.

Forte termoplastike ose kartoni te presuar i posaçem qe nuk thyhet i lyster me solucion kundra ujit(qe nuk thith uje).

Sholle gome te presuar (nga poshte me lule e kanale etj) me trashesi 9-10 mm. Taka e kepuces bashke me kanalet e poshteme te jete me lartesi 2.2-2.3 cm, ndersa bashke me fjapen do te jete me lartesi 2.8-3 cm. Taka te jete unike , nje trup me shollen e gomes.

Ngjites me nje komponent per ngjitjen e fjapes me tabanin dhe me dy komponente per ngjitjen e fjapes me shollen e gomes. Rezistenca e ngjiteses se fjapes me tabanin dhe e fjapes me shollen te jete shume e mire.

Me kater vrima ne te dy anet, pa syza, per kalimin e lidhezave . Lidhesat te jene te zeza, te rrumbullaketa , prej fije teritali e poliestre deri 600 mm gjatesi.

Maja e kepuces te jete kare (gjysem katrori ne forme harku te lehte ne te dy kendet).

Lartesia e qafes se kepuces (duke ju referuar nr. 41) e matur nga jashte mbi xhiron e gomes te jete 65 1 mm ndersa e matur nga Brenda nbi astarin shtroje te jete 58 1 mm.

Ne pjesen e sipërme te qafes se kepuces vendoset sfungjer me gjeresi 15 mm dhe gjatesi 250-275 mm ne vartesi te numurit.

44-Rrip lekure.

Rrypi I mesit te jete lekure , I bardhe me gjersi 4.5 cm deri ne 5 cm. Me togez metalike katrore.

45-Kemishe me minge te gjata

Materiali cilësi e pare me përzjerje 35% pambuk+65% poliestër

Pesha për m² =108 ± 3 gr

Ngjyra: e bardhe.

Numuri i fillit :në bazë 75/1 – 80/1; në ind 75/1 – 80/1..

Dëndësia në 10 cm : në bazë 450 ± 10 ; në ind 300 ± 10 .

Qëndrueshmëria kg : në bazë 70 – 6 ; në ind 40 – 6 .

Thurje - -garniture ..

Vlera e qëndrueshmërisë së ngjyrave në notat 4 – 5 .

Ne gjoks ka dy xhepa pllak me kapak qe mberthehen me kopsa.Përmasat e xhepit 14 x 16 cm

Kapakut e mëngëve u vendoset kollaritje si e jakës. Këmishët prodhohen me jakë të mbyllur.

Ne supe kane spalina me permasa:5 X 15 cm ,qe mberthehen me dy kopsa prane jakes.

Në gjoksin e djathtë mbi qepjen e kapakut të xhepit ,qepet bazament velkrofi me përmasa 7 x 2,3 cm për vendosjen e numurit personal.

PËR KËMISHË ME MËNGË TË GJATA PËR MZSH

Këto specifikime teknike përcaktojnë kërkesat cilësore të prodhimit të këmishave me mëngë të gjata me puplinë të tezgjahur, cilësi e parë me përzjerje 33% pambuk dhe 67% poliestër(±3%) të realizuara në linjë industriale të mekanizuara në mbështetje të pamjes së jashtëme të mostrës fizike(këmishë nr 41/42 dhe dy jaka të gatëshme) e prodhuar me materialet e poshtëshënuara,të shoqëruar me 0.3ml gjatësi lëndë e parë(tekstil I bardhe) dhe sa vetë gjerësia e tekstitit. Të dy anët e tekstitit të jenë të mbyllura në formë të rregullt,të shoqëruara me çertifikatën e cilësisë me datë ,të lëshuara nga laborator të akredituar shqiptar që kanë kryer analizën për treguesit fiziko-mekaniko-kimik të puplinës,me modelin e mënyrën e punimit të sjellë nga prodhuesi e të miratuar nga përdoruesi,të depozituara sipas përcaktimeve që do të shërbejnë si bazë për prodhim .

Materialet që do të përdoren për prodhimin e këmishave:

-Puplinë e bardhe,tekstil i tezgjahur ,me përzjerje 33% pambukdhe 67% poliestër (± 3%).

-Fortesë mansheti për mëngët me kollaritje të plotë.-.Prodhohen me jakë të mbyllur.

-Numuri i fillit : në bazë 75/1-80/1;në ind 75/1-80/1.- Numurat e gjoksit 7 nga 44 – 56 .

-Dëndësia në 10 cm: nëbazë 450 ± 10 ; në ind 300 ± 10.

-Qëndrueshmëria kg : 70 –6 ;në ind 40 – 6 . –Thurje - garniturë

-Penj qepje 100 % poliestër me ngjyrën e tekstitit ose ngjyrë tjetër me ndryshim të pa përfilshëm. –Numurat e jakës:36,37-38,39-40,41-42,43-44,45-46,47-48,49-50.

-Frazelinë me ngjitje për forcimin e spalines, kapakëve të xhepave.

-Në gjoks ka dy xhepa pllak me kapak me përmasa 14x16 cm.

46-Kemishe me minge te shkurtra

Prodhet me të njëjtën puplinë, materiale ndihmëse , ngjyrë dhe specifikime teknike si dhe këmisha me mëngë të shkurtra, me ndryshime në gjatësinë e mëngëve..

Jaka e mbyllur me kollaritje .

Spalinave dhe kapakeve te xhepave u vendoset frazeline.

Gjatësia e menges per prerjen e pare eshte 25 cm me rritje nga 1 (nje) cm per çdo prerje, gjerësia 23 cm.

Qepja te behet me penje ne ngjyren e kemishes me 25-30 shpime gjilpere ne 5 cm gjatesi.

Kapakët e xhepave, spalinat dhe menget (ne bashkim me trupin) te kene tegela nga jashte me 3 – 4 hapa në 1 (nje) cm dhe me largesi nga buza 5 mm.

Mëngët ne fund kthehen nga brenda dhe tegeli nga buza 23 mm.

Në supin e majtë anash qepet shiriti ku shkruhet me qëndisje, me pe blu shumë të errët “Policia Bashkiake” shiriti në formë harku me gjatësi: harku i sipërm 10.5 cm, harku i poshtëm 8 cm, gjerësia 2.5 cm dhe fileto e kuqe në të gjithë gjatësinë e buzëve. Ky shirit qepet 1.5 cm poshtë kokës së supit simetrik me qepjen e spalinës.

47-Kepuce klasike

Per Këpucë Klasike Vere:

Këpucët e uniformës për meshkuj janë të realizuara më lëkurë e gomë dhe janë të përbëra nga elementë dhe aksesore si më poshtë:

- Siprina
- Maja
- Kontraforti i brëndshëm
- Astari i brëndshëm
- Thembra
- Tabani
- Sholla prej gomeTR



1. SIPRINA

Siprina e këpucës është e realizuar në katër pjesë (një siprinë, dy kambaleta dhe një arnë) të bashkuara me njëra tjetrën me qepje në makinë dhe duhet të realizohet modeli “tipi klasik i shtrënguar” si tek Kampioni Zyrtar. Lëkura e vendosur duhet të jetë me zburime, e marrë nga pjesët më të mira, e përpunuar me krom, me ngjyrë të zezë me trashësi rreth 1,2-1,4 mm. Të dy këmbëzat e corapes janë bërë me prerje të gjallë, dhe paraqesin si qepje dopio perimetrorre ashtu edhe qepje dopio me përdorim estetik; tek të dyja këmbëzat janë vendosur në gjerësinë e qafës së këmbës 4 vrima hekuri që bejnë të mundur lidhjen e këpucës me lidhese tubolare pambuku.

Trupi i corapes përfundon në vazhdimsi të qafës së këmbës (poshtë lidheses) me një gjuhëz, edhe ajo me prerje të gjallë si tek kampioni zyrtar.

Në anën e sipërme, ne linjë më qendrën e takës së corapes, është vendosur në lëkurë një arnë e qepur dhe e modeluar si tek kampioni zyrtar me gjatësi rreth 6,7 cm që fillon nga bordi i sipërm dhe përfundon tek sholla.

Siprina është e fiksuar tek tabani me shollë me anë të ngjitjes së bërë si tek kampioni zyrtar.

2. MAJA

E realizuar me pambuk i përzier me rreshirë me bazë laktike me trashësi rreth 0,8 mm, është e aplikuar në pjesën e poshtme të brendshme të corapes ndërmjet siprinës dhe astarit të brendshëm

dhe është modeluar si tek kampioni zyrtar.

3. KONTRAFORTI I BRENDSHËM

I modeluar dhe me një trashësi rreth 1,4 mm është aplikuar në pjesën e parme të brendshme të këpucës ndërmjet siprinës dhe astarit të brendshëm dhe është i modeluar si tek kampioni zyrtar.

4. ASTARI I BRENDSHËM

Këmbëzat, thembra dhe gjuhëza janë të punuara në lëkurë të butë derri të përpunuara me krom, me trashësi prej 0,8 mm; astari në lëkurë është i ndarë në tre pjesë, njëra e spostuar nga ana e mishit në përputhje me thembrën me funksion antirreshqitës dhe dy të spostuara nga ana kulmit (gjuhëza dhe këmbëzat). Astari i anës së majës është aplikuar gjatë anës së këmbëzave dhe është i fiksuar me siprinën me gjysme ngjitje dhe është e bashkuar me ngjitje perimetrorë dhe astari me anë nga mishi me qepje të brendshme si tek akmpioni zyrtar. Astari i anës së mishit është aplikuar vetëm në anën e sipërme dhe është i fiksuar me siprinën me gjysme ngjitje dhe qepje, dhe është i bashkuar me ngjitje perimetrorë dhe nga astari i anës së majës me qepje të brendshme si tek kampioni zyrtar. Trupi i këpucës (para) është i përbërë nga pëlhurë telafrika.

4. THEMBRA

E realizuar në lëkurtë derri të butë e përpunuar me krom, me trashësi rreth 0,8 mm, e pozicionuar në pjesën mbështetëse të thembrës; ajo paraqet, e ngjitur në pjesën e pasme, një shtresë gome prej plumbi amortizuese me trashësi rreth 3 mm, e modeluar si tek kampioni zyrtar. Thembra e ndërtuar kështu është e aplikuar në tabanin e këmbës me ngjitje.

48-Kostum doku me logo

(Xhakete + 2 pale pantallona+kapele)

i perbera nga nje Xhakete(me kater xhepa,2 siper dhe 2 poshte dhe ne krahere te kete vendin e ngjitjes se emlemes se Bashkise dhe te Zjarrfikses ne krahun tjetër) ,2 pale pantallona dhe 1 kapele .

a) xhaketa. Materiali 35% pambuk dhe 65% poliester,tekstil, i tezgjahur,me thurje sarzh 2/1, cilesia e larte. Ne pjesen e perparme siper te kete ne anen e majte nje xhep te me kapak, ndersa ne pjesen e poshtme dy xhepa dy xhepa me kapak.Mberthimim i kapakeve te behet me ngjites ose butona. Mberthimi ne pjesen e pare te jete me butona i mbuluar me bordure siper. Ne pjesen e kurriz te stampohet logoja zjarrfikes.Gjatesia e xhaketes do te jete sipas standarteve te xhaketave te kostumeve klasike dhe jo e shkurter.Xhaketa do te jete ngjyre blu.Supet, duhet te kene spaletat perkatese per gradat.

Karakteristikat e tekstitit duhet te jene:

Dendesia e bazes dhe indit: $B= 282 \pm 2 \text{ f/10 cm}$; $I= 202 \pm 2 \text{ f/10 cm}$

Qendrueshmeria dhe elasticiteti: $B= 1663 \text{ N}$ $\epsilon=71\text{mm}$

Qendrueshmeria ne keputje sipas bazes dhe indit: $I=542 \text{ N}$ $\epsilon = 41\text{mm}$

Percaktimi i mases: $394,2 \text{ g/m}^2$

Trashesia : 0.72 mm

Lageshtira : 5 %

Rezistenca e ngjyres ne larje: 40 grade C Nota 3

Precaktimi i hollesise se fillit: NmB=11.5/1 ,NmI=23.4/1

Lloji ithurjes: Diagonal Sarzh 2/1

b)Pantallona

Materiali 35% pambuk dhe 65% poliester,tekstil, i tezgjahur,me thurje sarzh 2/1,cilesia e larte.Ne pjesen ballore do te kete dy xhepa te pjerret, ne pjesen anesore siper gjurit do kete dy xhepa te dale te thelle me kapake. Ngjyra e pantallonave do te jete blu, kapaket e xhepave,bordurat e xhepave do te jene ngjyre blu.

Karakteristikat e tekstilit duhet te jene:

Dendesia e bazes dhe indit B= 282 +,-,2 f/10 cm; I= 202+,-,2 f/10 cm

Qendrueshmeria e permasave B= 1663 N ϵ =71mm

Percaktimi i mases 394,2 g/m²

Trashesia 0.72 mm

Lageshtira 5 %

Rezistenca e ngjyres ne larje 40 grade C Nota 3

Precaktimi i hollesise se fillit NmB=11.5/1 ,NmI=23.4/1. Sarzh 2/1.

49-Pantallona doku

Materiali 35% pambuk dhe 65% poliester,tekstil, i tezgjahur,me thurje sarzh 2/1,cilesia e larte.Ne pjesen ballore do te kete dy xhepa te pjerret, ne pjesen anesore siper gjurit do kete dy xhepa te dale te thelle me kapake. Ngjyra e pantallonave do te jete blu, kapaket e xhepave,bordurat e xhepave do te jene ngjyre blu. Me shirita fosforeshent te pjesa e gjurit.

Karakteristikat e tekstilit duhet te jene:

Dendesia e bazes dhe indit B= 282 +,-,2 f/10 cm; I= 202+,-,2 f/10 cm

Qendrueshmeria e permasave B= 1663 N ϵ =71mm

Percaktimi i mases 394,2 g/m²

Trashesia 0.72 mm

Lageshtira 5 %

Rezistenca e ngjyres ne larje 40 grade C Nota 3

Precaktimi i hollesise se fillit NmB=11.5/1 ,NmI=23.4/1. Sarzh 2/1.

50-Kepuce me qafa kambale

PER KEPUCE ME QAFA (KAMBALE)

Faqe natyrale (vaqete cilesi e 1-re, kromato tip"U"

Astar meshin dhije(0.9-1.1mm)per te gjitha pjeset e brendeshme . Lejohet me trashesi 0.7 – 0.9mm ne faqet e brendeshme e te perparme .

Taban soleti (lekure natyrale)

Kamarete çeliku I mbuluar me kartonfiber e presuar

Penj sintetik mbi 9 kg. Nr. 40/3 – 30/3 per qepjen e syprines.
Mbyllja e syprines me tegela dopio ose 4 cope butona per pale.
Bombe termoplastike per pjesen e majte ..
Fortese termoplastike ose karton e presuar i posaçem per prapshtim.
Fjape gome te presuar me trashesi 2.8 – 3 mm.
Xhiro gome te presuar, trashesia 2.8 – 3mm.
Sholle gome te presuar (nga poshte me llokma te dhembzuara). Trashesia pa llokma 7-8mm, me llokma 17-18 mm.
Taka e kepuces me llokmen, lartesia 25-26 mm, ndersa bashke me hapesiren qe shoqerohet me xhiron e gomes , lartesine e takes do te jete 32 1 mm.
Penj sintetik fill 1 mm me rezistence 38 kg per qepjen e fjapes me tabanin.
Ngjites me nje komponent per ngjitjen e fjapes me tabanin.
Ngjites me dy komponent per ngjitjen e fjapes me gomen (shollen).
Me kater frima me size ne fillim ne te dy anet e ne vazhdim te vrimave gjashte kapse ne forme gonxhe ose fisash per kalimin e lidhsave ne forme kordoni.
Lartesia e qafes se kepuces 230 2 mm mbi xhiron e gomes.
Ne mbyllje te lartesis midis kapses 8 dhe 9 deri tek kapsja e 10 (sa gjeresia e tyre) nga 2 cm large buzeve (vize ose gonxhe)vendoset sfungjer midis astarit dhe lekures dhe e qepur Brenda jashte me penje sintetik.

Semenca makine me gjatesi 8-9 mm per mberthim te faqes se kepuces me tabanin ne pjesen e mbrapme .
Ne lapete mbi kurrizin e kembes ne gjeresine 3 cm dhe 4 cm poshte perfundimit te lapetes vendoset sfungjer midis astarit dhe lekures te qepur b brenda jashte me penje sintetik.

51-Bluze polo me munge te gjata

Bluze me munge te gjata ,ngjyre blu ,materiali pambuk,,jake me kopsa ,materiali i bluzeve te jete cilesia e pare,ngjyra e patjetersueshme nga larjet.

52-Bluze polo me munge te shkurtra

Bluze me munge te gjata ,ngjyre blu ,materiali pambuk,,jake me kopsa,materiali i bluzeve te jete cilesia e pare,ngjyra e patjetersueshme nga larjet

53-Kapele sport

Material cilesore, blu e erret, me stemen e bashkise ne mes dhe me rrip te prapem per mberdhim

54-Rrip mesi

Rrypi i mesit te jete lekure , i zi me gjersi 4.5 cm deri ne 5 cm. Me togez metalike katrore.

55-Emra gjoksi

Stema gjoksi me permasa 2.5x7 cm, me velkrof, me sfond blu te erret me kornize te kuqe.

56-Flamur me logo zjarrfikse per zyrat

Flamur me permasa standarte per ambient te jashtem ose te brendshem me logo te MZSH ne qender ne te dyja anet.

Printim full colour ne te dyja anet.

Perberja: 100% polyester

Masa: 180 gr/m²

57-Kostum liri dalje civile stof terital

Materiali stof ngjyre blu i erret, cilesi e pare:

a). Xhaketa – Prerja hark nga shpatulla deri ne fund, me kater kopsa para ngjyre argjendi. Me dy xhepa pllake poshte. Mbi xhepin e djathte do te montohet elementi dallues i identitetit të punonjësit - numri personal, me pesë karaktere, të shkruar me ngjyrë të bardhë në një sfond blu të errët, me konturim me shirit në ngjyrë të kuqe. Spaletat me permasa 50 x 130 mm, me fileto te kuqe anash, te cilat do te mberdhehen me kopsa plastike ngjyre argjendi.

b). Pantallonat – Kane dy xhepa anesor dhe nje xhep prapa me permasa 120 x 150 mm, i cili do te mberdhehet me kopse. Zingjir konfeksioni, per mberthimin e pantallonave me dhembe plastik. Ne pjesen e kolirit duhet te montohen 7 vega per vendosjen e rrypit.

58-Kostum ceremonie

Kostum stofi ceremonial (Xhakete + 2 pale pantallona+kapele oficeri)

Materiali stof teritali 280 gr/m² diagonal ngjyra blu erret, xhaketa ceremoniele me kater xhepa me kapak, me spaletat per vendosjen e gradave. Pantallonat prerje klasike me dy xhepa perpara dhe fileto xhep mbrapa me penca perpara dhe qemer klasik dhe fileta. Kapelia model oficeri e rrumbullaket dhe pak strehe.

59-Xhupa trecerek ¾

Material kundra uji,ngjyre blu e erret me shirita fosforeshente ,me patente dhe pulla, gjatesia treqerekshe , me qendisje fosforeshente me sfont te verdhe dhe text ne ngjyre te kuqe ne pjesen prapa „MZSH“me ngjyre fosforeshente. Xhakovento trecerekshe me mbushje me vatine me jake klasike dhe me kapuc me dy xhepa te pjerret me fileto, ne pjesen perpara mbylla me zinxhire dhe me ballome me tre butona. Ne krahun e majte te vendoset velkrofi per stemen

Formati i xhakaventos(xhupit) treqerekshe.

Shtresa e jashteme te jete material rezistent ndaj ujit,tekstil i gomuar.

Shtresa e brendeshme te jete me filter ose pellush, Trashësia: 0.3 0.05mm

Masa m2: 180 10 gram

Trashësia: 0.3 0.05mm

Qëndrueshmëria e ngjyrës në larje 30°C: Nota 5

Thurja: Garniturë

Përbërja fibrore: 100% Polyamid

Dendësia e bazes dhe indit B= 514 +,-2 f/10 cm; I= 242+,- 2 f/10 cm

Qendrueshmeria dhe elasticiteti $B= 1463 \text{ N } \epsilon=45\text{mm}$, ne keputje sipas bazes dhe indit $=827 \text{ N}$

$\epsilon = 35\text{mm}$

Lageshtira 2.1 %

Precaktimi i hollesise se fillit $NmB=36.5/1$, $NmI=28.7/1$

Kepuce verore

LENDET E PARA E NDIHMESE :

A. Pjesa e sipërme.

- Lekure natyrale (boks) viçi, cilesia e pare: sipas (STASH.1143-89)
 - ngjyra e zeze
 - cngjyrosja > nota 4
 - trashesia 1.1 – 1.4 mm
 - yndyra 4 -7 %
 - rezistenca ndaj plasjes se faqes >1.8 kG/mm²
 - rezistenca ndaj keputjes se faqes >2.0 kG/mm²
 - zgjatimi ne ngarkese 15 – 25 %
 - qendrueshmeria deri ne keputje 40 – 60 %
 - penetrimi i ujit gjendje statike > 40 minuta
 - rregjia 0 % rregjia shume e mire
- Meshine dhie – cilesia e pare per astarin e faqes, lapetes, mbrapshtines dhe shtrojes me trashesi 0.9 – 1.2 mm. (STASH -1144-89)
 - yndyra 4 -7 %
 - rezistenca ndaj plasjes se faqes >1.3 kG/mm²
 - rezistenca ndaj keputjes se faqes >1.5 kG/mm²
 - zgjatimi ne ngarkese 15 – 30 %
 - rregjia 0 % rregjia shume e mire
- Siprina eshte dy copshe, ne suprine 7-9 cm ne thellesi nga maja, behet bashkimi i dy copave, e cila mbyllet me nje qepje dy tegelesh per zbukurim, kepuca perpara vjen me maje jo shume te theksuar ose me suprine te fshehte.
- Penje-Sintetike me fortessi 38 kg(4hapa ne 3 cm) per qepjen brenda jashte te fjapes me tabanin,
- penj sintetike me ngjyre te zeze me reziztence mbi 9 kg Nr 40/3 per masuren dhe 30/3 per qepjen e suprines(veshet,mbrapshtines, filetove dhe tegelave te tjere te faqes se kepuces).
- Bombe material termoplastik me trashesi jo me pak se 1 mm.
- Forte material termoplastik me trashesi jo me pak se 1 mm .

B:Pjesa e poshtme.

- Sholle gome kompakte e presuar (pjesa e poshtme e kepuces) me trashesi 9–10 mm nga e cila 2 ± 0.5 mm te jete trashesia e kanaleve ose e luleve(reliev kunder rreshqitjes).
 - Taban– Solete (lekure natyrale) me trashesi 3 ± 0.5 mm.
 - Fjap gome e presuar me trashesi 3 ± 0.5 mm.
 - Xhiro gome e presuar me pjerresi konike e gjeresi 17-19 mm.
 - Taka gome e presuar me lartesi 2.5 –3 cm(se bashku me gomen e fjapen qe shoqerohet me xhiro).
 - Ngjites 1 komponent per ngjitjen e fjapes me tabanin dhe ngjites 2 komponente per ngjitjen e fjapes me shollen.Ngjitja te jete shume e mire.
- Treguesit cilesore te pjeses se poshteme :
- Fortesia ne grade shore per “Shoje te presuar” te jete 73 ± 3
 - Fortesia ne grade shore per “Fiap te presuar” te jete 80 ± 5 .

60-Pelerina te gjata shiu fosfoeshent

Material kundra ujit ,te gjata,blu navy,me kapuc,.

Tekstil i gomuar (mos pershkueshmeria e ujit 100%)

Ngjyra: Blu

Masa m²: 180± 10 gram

Trashësia: 0.3 ±0.05mm

Qëndrueshmëria e ngjyrës në larje 30°C: Nota 5

Thurja : Garniturë

Përbërja fibrore: 100% Polyamid

Materiali te jete element tekstil sintetik i gomuar kundra ujit water proof. Xhaketa do te jete e gjate, me mence te gjata dhe me kapuc. Te jete rezistente nga uji dhe e papërshkueshme prej tij.

61-Cizme me maje metalike.

Maje mbrojtese celiku 200 xhaul, anti-rreshkitje, antistatike, astar najloni qe pastrohet lehte, dhembeza mbrapa cizmes per heqje.

Te ofroje mbrojtjen maksimale S5. Maje mbrojtese te gishtave dhe taban anti-shpim celiku.

Materiali PVC/Nitrile te jete ujenalues, rezistente ndaj vajrave, acideve dhe hidrokarbureve.

Per perdorim ne shumellojshmeri ambjentesh industriale.

62-Xhiboks cope e mire

Material sintetik (100% poliamid) kundër shiut dhe erës , cilësi e parë.

Dy shtresa gomimi e dy shtresa akriliku.

Veshje të ngrohtë:vatinë 120±3gr /m².

Astar mëndafshi importi (blu i errët ose i zi) 100 % poliestër , qepur në formë rombi.

Pesha për m² = 125 ± 5 gr.

Numuri i fijeve si në bazë e ind(për 10 cm) do të jetë 340 ± 10 fije .

Qëndrueshmëria (kg)në bazë = 95 ± 5 ,ndërsa në ind =90 ± 5. Thurje me garniture.

Vlera e qëndrueshmërisë së ngjyrave , nota 4 - 5 .

Një xhep sipër e dy poshtë,plakë me kapak.Mbërthimi para me zinxhir e perçina(me sustë).

Qepje industriale me penj blu 80/2; 100% poliestër.

Mëngët mbërthehen me rrip me perçinë, po kështu dhe spaletat

Ngjyra blu e errët. Jaka me stof ngjyre e zezë. Me kapuç fëshfëshe që mblidhet prapa jakës

Fashe fosfoeshente ,ngjyrë argjendi me gjerësi 30m/m në shpinë dhe tek rripi i mëngëve.

Në supin e majtë anash qepet Stema e Bashkisë. Në gjoksin e djathtë qepet bazament velkrofi për numrin personal.

63-Xhupa Pranveror

Material: 100% Poliester

Pesha 160 gr/m²

Ngjyra: Blu e erret

Me astar mendafshi

Mbyllja me zinxhir perpara, me xhepa perpara,me velkrof para dhe ne mengen e majte per stemen dhe dy spaleta ne supe.

- *Çdo artikull i kerkuar duhet te jete i ri. Artikulli qe nuk i pergjigjet specifikimeve teknike te kerkuara duhet te zevendesohet menjehere nga operatori ekonomik.*
- *Operatori Ekonomik fitues duhet te beje matjen individuale te cdo punonjese te Policise Bashkiake dhe te MNZSH per realizimin e uniformave te kerkuara sipas specifikimeve te percaktuara.*
- *Afati i realizimit dhe levrimit te mallrave objekt kontrate eshte 30 dite nga data e lidhjes se kontrates.*
- *Operatori Ekonomik i shpallur fitues bashke me dokumentat e parashikuara duhet te paraqese modelin e kerkuar dhe pasi te verifikohen nga enti prokurues do te mbahet nje procesverbal per permbushjen ose jo te specifikimeve teknike.*

