

Shtojca 10

[Shtojcë për t'u plotesuar nga Autoriteti Kontraktor]

SPECIFIKIMET TEKNIKE

Parametrat teknik :

KAZANE (LLAMARINE E ZINGUAR)

1. Kapaciteti mbartes 1100 lt
2. Materiali llamarine e zinguar
3. Per llamarinën $\delta=1.8$ mm -2 mm
4. Nyeja e rrotave te jete e levizeshme ne 360° me fren.
5. Rrotat te jene te veshura me gome 200 mm me suport llamarine, suporti te jete i perforcuar me llamarine trekendesh
6. Kapaku te jete me hapje te detyrueshme (me krahe te rrotullueshem) nga paisjet e makinave teknologjike (agregatit).
7. Kapaku te kete mekanizem per hapje me kembe.
8. Poshte tek fundi i kazanit ne te dyja anet e tij te kete 2 vrima me diameter 50 mm dhe me tape prej gome per hapje – mbyllje - ajrosje te kazanit.
9. Kazanet te jene te rinj, te paperdorur.
10. Kazanet te jene me shenja dalluese (shirita fosforeshent).

Open
Procurement
Albania

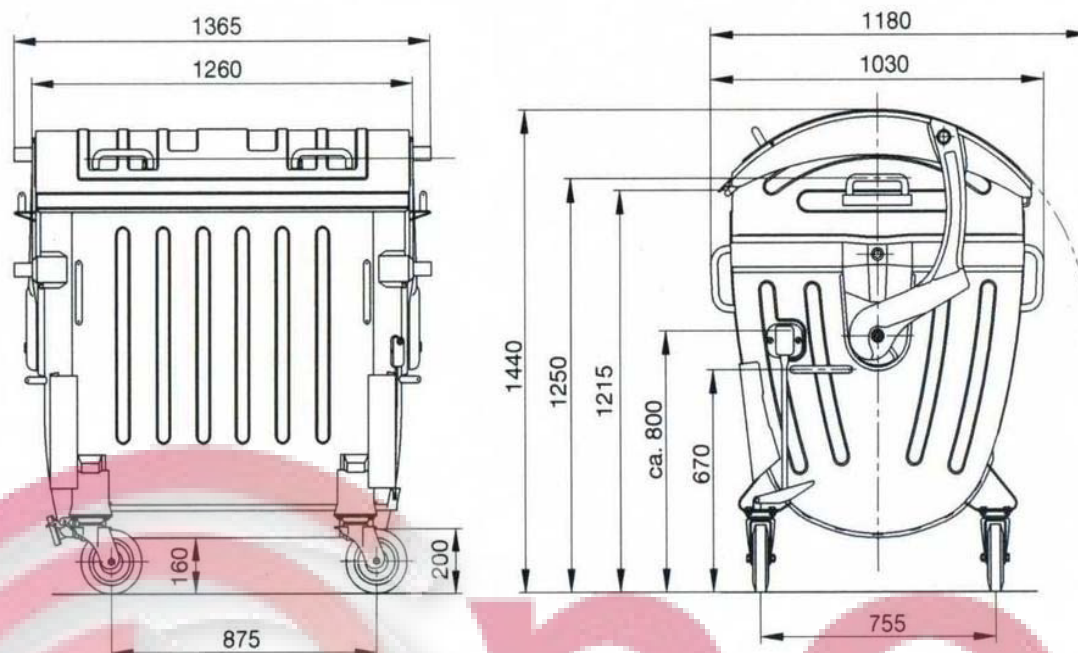

KAZANE (PLASTIKE)

1. Kapaciteti mbartes 1100 lt
2. Materiali plastikë
3. Materialet metalike te jene hekur i zinguar
4. Nyeja e rrotave te jete e levizeshme ne 360° me fren.
5. Rrotat te jene te veshura me gome 200 mm
6. Kapaku te jete me hapje te detyrueshme (me krahe te rrotullueshem) nga paisjet e makinave teknologjike (agregatit).
7. Kapaku te kete mekanizem per hapje me kembe.
8. Poshte tek fundi i kazanit ne te dyja anet e tij te kete 2 vrimame diameter 50 mm dhe me tape prej gome per hapje – mbyllje - ajrosje te kazanit.
9. Kazanet te jete te rinj, te paperdorur
10. Ngjyra e kazaneve te jete jeshile ose blu
11. Kazanet te jene me shenja dalluese (shirita fosforeshent).

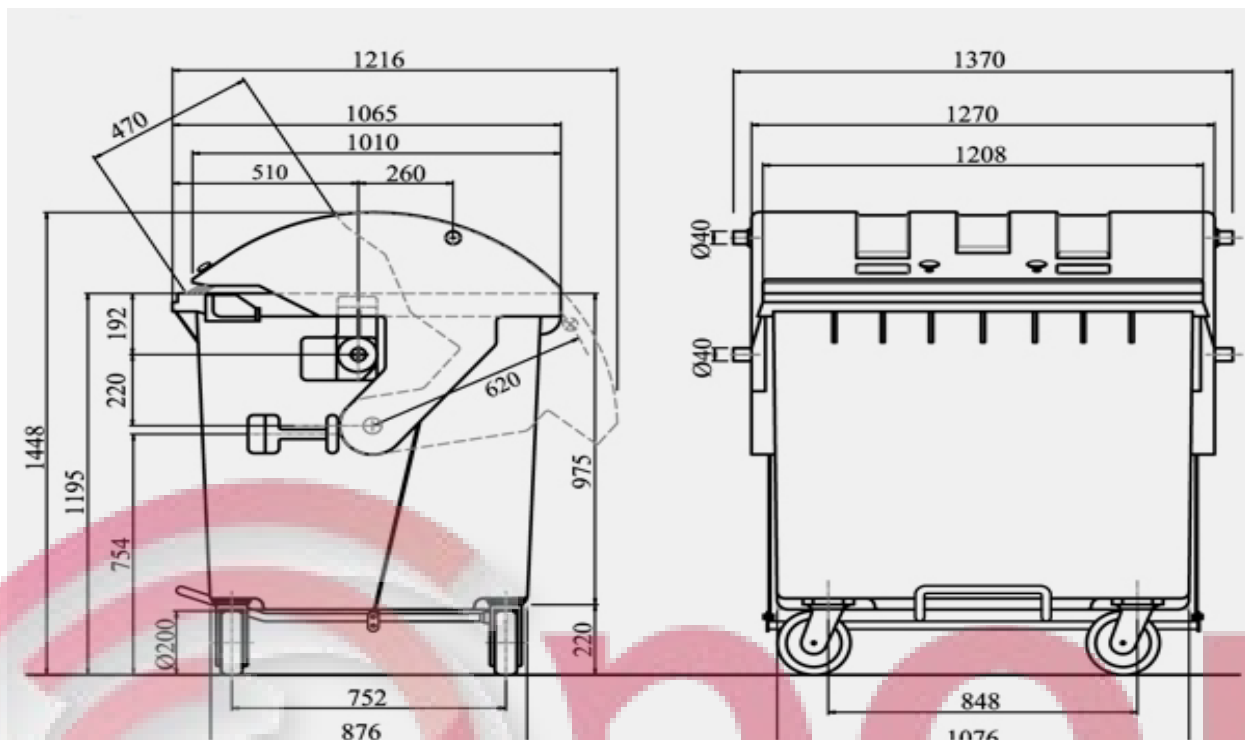

Specifikime Te Pergjithshme

1. Garancia e Kazaneve te jete 12 muaj nga nenshkrimi i kontrates
2. Kazanet te jene ndertuar ne menyre qe te perballoje kushte klimaterike te ndryshme nga -20 grade $^{\circ}\text{C}$ deri ne 50 grade $^{\circ}\text{C}$
3. Kazanet Plastik te jene ndertuar me material qe te jete rezistent ndaj rrezeve UV
4. Kazanet te jene prodhuar konform normave te sistemit te cilesise ISO 9001-2008 ose te sistemeve me te avancuara te cilesise.

Pershkrimi i kerkesave te zbatimit te sherbimeve ne lidhje me to:

- **Malli do te levrohet nga operatori ekonomik qe do shpallet fitues i cili duhet te njoftojë 1 dite perpara per levrimin e mallit, ku te percaktohet sasia, njësia dhe emri i shoqëruesit të mallit.**
- **Malli do te dorezohet ne prani te komisionit te marrjes ne dorezim ne sektorin Park – Oficine te NSHK-se, lagja 15, rruga Aleksander Goga.**
- *Ofertuesi fitues do te shoqëroj mallin me këto dokumentacione:*

1. Faturen Tatimore e Mallit
2. Çertifikate cilesie ne perputhje me specifikimet teknike
3. Çertifikate origjine

Shtojca11

[Shtojcë për t'u plotësuar nga Autoriteti Kontraktor në Marrëveshjen Kuadër]

PLANIFIKIMI I KONTRATAVE NË MARRËVESHJEN KUADËR

Shtojcë për t'u plotësuar nga Autoriteti Kontraktor)
(Kjo Shtojcë në rastin e Marrëveshjes Kuadër do të plotësohet nga autoriteti kontraktor vetëm gjatë rihapjes së procesit të mini-konkursit)

SASIA DHE GRAFIKU I LËVRIMIT

Sasia e mallit që kërkohet:

Nr.	Emërtimi i mallit	Sasia	Njësia
1.	Kazane zingato	94	Komplet
2.	Kazane plastik	120	Komplet
	Totali	214	Komplet

Afatet e lëvrimit:

Malli do të levrohet brenda 30 diteve nga nenshkrimi i kontrates.