

# PROJEKTI ARKITEKTONIK

## OBJEKTI "STUDIM PROJEKTIM, PARKU URBAN - SPITALLË"

**POROSITESI :**

BASHKIA DURRES

**PROJEKTUES :**

BOE "IDEAL CONSTRUCTION & PROJECTION"(I.C.P) sh.p.k

"HYDRO-ENG CONSULTING " sh.p.k

# O B J E K T I

## "STUDIM PROJEKTIM PARKU URBAN - SPITALLË"

**POROSITESI :**  
BASHKIA DURRES



**PROJEKTUES :**

"IDEAL CONSTRUCTION & PROJECTION"(I.C.P) sh.p.k



"HYDRO-ENG CONSULTING " sh.p.k



### GRUPI I PROJEKTIMIT

Drejtimes ligjor	Ing.Alban DAUTAJ	Nr. Licence K.2232/2
Ing.Hidroteknik	Evis QYRKU	Nr. Licence K.1829/2
Ing.Hidrotek. Xhuljana (Sula)DAUTAJ		Nr. Licence K.3161
Ing.Ndertimi	Jani TATI	Nr. Licence K.2752/1
Ing.Topograf	Maksim GEGA	Nr. Licence T.0455/4
Ing.Mekanik	Kristaq PRIFTI	Nr. Licence E.0431/1
Ing.Mjedisi	Shpetim CIKU	Nr. Licence A.2443/ Cert Nr.5077 Prot, date 08.07.2013

Arkitekt	Sidrit Foti PRIFTI	Nr. Licence A.1849/1
Arkitekt	JA.Marc JOUBERT	
Arkitekt	Hellmer RAHMS	
Arkitekt	Kees FRITSCHY	
Arkitekt	Jorida GRABOVARI	

### FIRMA/VULA

### TE DHENA TEKNIKE

FAZA E PROJEKTIT    PROJEKT ZBATIM

TIPI I FLETES

EMERTIMI I FLETES    PLANI I PERGJITHSHEM

Nr. i fletes    **A-1**

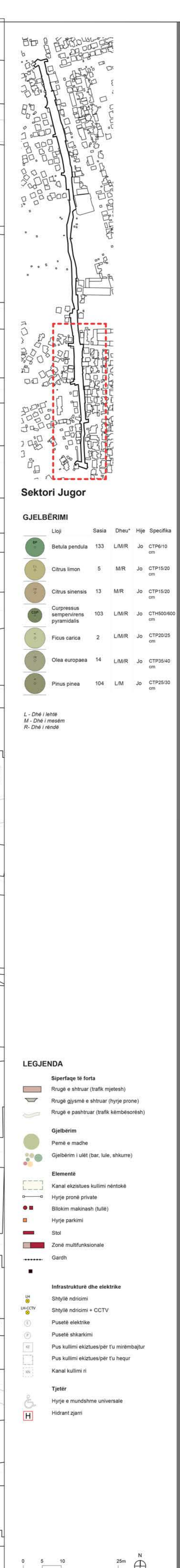

**Sektori Jugor**

**GJELBËRIMI**

Lloji	Sasia	Dhëv	Hije	Specifika
Betula pendula	133	LMR	Jo	CTP610 cm
Citrus limon	5	MR	Jo	CTP1520 cm
Citrus sitenais	13	MR	Jo	CTP1520 cm
Curpesus sempervirens pyramidalis	103	LMR	Jo	CTH40000 cm
Ficus carica	2	LMR	Jo	CTP2025 cm
Olea europaea	14	LMR	Jo	CTP3540 cm
Pinus pinea	104	LM	Jo	CTP2510 cm

L- Dhë / lente  
M- Dhë / mesëm  
R- Dhë / rende

**LEGJENDA**

- Siperfaqe të forta
- Rrugë e shtruar (trafik mjedesh)
- Rrugë gjyrmë e shtruar (hije prone)
- Rrugë e pashtruar (trafik këmbësorësh)
- Gjelbërim
- Pamë e madhe
- Gjelbërim i ulët (bar, lule, shkurre)
- Elemente
- Kanal ekzistues kulimi nëntokë
- Hije prone private
- Bllokim makinash (bluë)
- Hije parkimi
- Stol
- Zonë multifunkionale
- Gardh
- Infrastruktura dhe elektrike
- Stylle ndosimi
- Stylle ndosimi + CCTV
- Pusët elektrike
- Pusët shkarkimi
- Pus kulimi ekzistues për fuqi mëmbajtës
- Pus kulimi ekzistues për fuqi hequr
- Kanal kulimi ri
- Tjetër
- Hije e mundshme universale
- Hidrant zgjer

### Qarkullimi i automjeteve

Shtëpitë ekzistuese mund të aksesohen nga rruga e shtruar në park. Megjithatë, për të shmangur përdorimin e parkut si kalim kryesor nga automjetet, janë vendosur bllokime të rrugës.

Janë përcaktuar këto rregulla qarkullimi pr të gjithë gjatësinë e parkut:

- Shpejtësia maksimale është 20km/h.
- Nuk lejohet ndalimi i mjeteve.
- Nuk lejohet qëndrimi i mjeteve.
- Kalimtarët kanë përparësi ndaj bicikletave.
- Bicikletat kanë përparësi ndaj mjeteve.

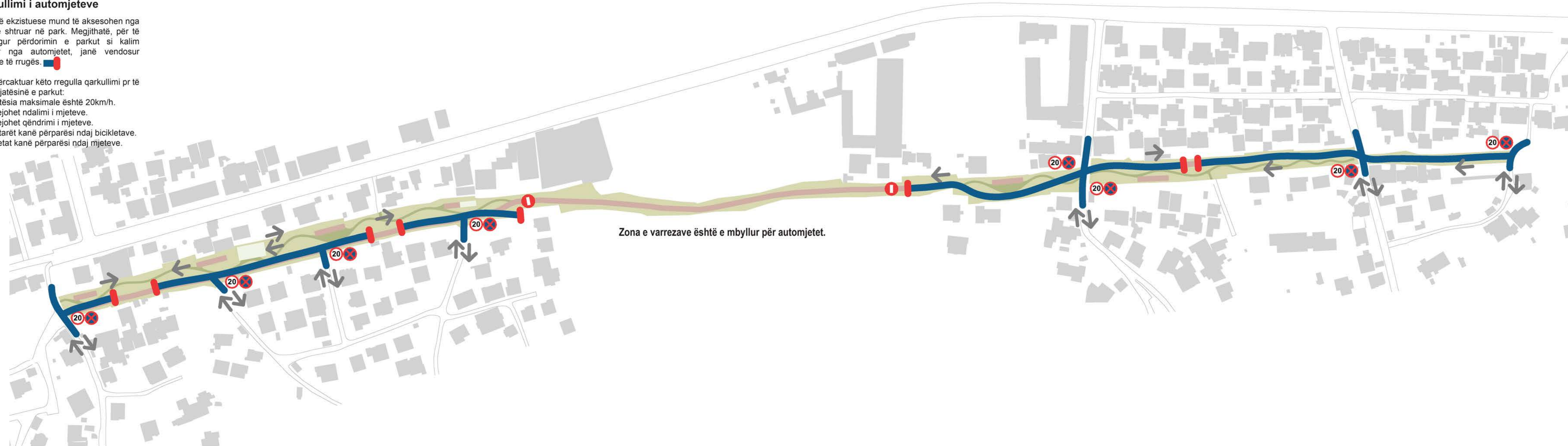

### Qarkullimi me bicikleta

Ky park synon të bëhet një shembull i qarkullimit me bicikleta për të gjithë qytetin, duke ofruar një kalim të sigurt e cilësor nga Spitalia drejt qendrës. Siguria rritet dhe më shumë falë bllokimeve që minimizojnë trafikun e automjeteve.



### Qarkullimi i këmbësorëve

Parku përfshin dy lloje kalimesh për këmbësorë, të cilat i përshkruan cdo grupmoshe dhe lejojnë përjetimin e gjelbërimit në shpejtësi të ndryshme.

— Kalim për këmbësorë  
 — Bulevard për këmbësorë & makina/bicikleta



# O B J E K T I

## "STUDIM PROJEKTIM PARKU URBAN - SPITALLË"

### POROSITESI :

BASHKIA DURRES

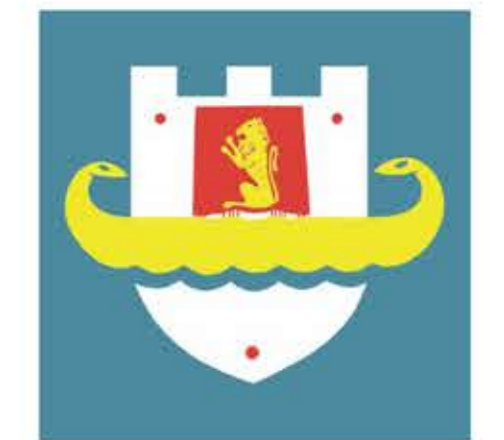

### PROJEKTUES :

"IDEAL CONSTRUCTION & PROJECTION"(I.C.P) sh.p.k



"HYDRO-ENG CONSULTING " sh.p.k



### GRUPI I PROJEKTIMIT

Drejtes ligjor	Ing.Alban DAUTAJ	Nr. Licence	K.2232/2
Ing.Hidroteknik	Evis QYRKU	Nr. Licence	K.1829/2
Ing.Hidrotek. Xhuljana (Sula)DAUTAJ		Nr. Licence	K.3161
Ing.Ndertimi	Jani TATI	Nr. Licence	K.2752/1
Ing.Topograf	Maksim GEGA	Nr. Licence	T.0455/4
Ing.Mekanik	Kristaq PRIFTI	Nr. Licence	E.0431/1
Ing.Mjedisi	Shpetim CIKU	Nr. Licence	A.2443/ Cert Nr.5077 Prot, date 08.07.2013
Arkitekt	Sidrit Foti PRIFTI	Nr. Licence	A.1849/1
Arkitekt	JA.Marc JOUBERT		
Arkitekt	Hellmer RAHMS		
Arkitekt	Kees FRITSCHY		
Arkitekt	Jorida GRABOVARI		

### FIRMA/VULA

### TE DHENA TEKNIKE

FAZA E PROJEKTIT	PROJEKT ZBATIM
TIPI I FLETES	
EMERTIMI I FLETES	PLANI I PERGJITHSHEM Qarkullimi

# O B J E K T I

"STUDIM PROJEKTIM PARKU URBAN - SPITALLË"

**POROSITESI :**

BASHKIA DURRES

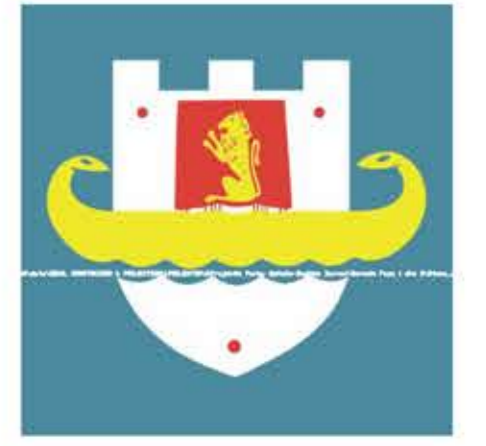

**PROJEKTUES :**

"IDEAL CONSTRUCTION & PROJECTION"(I.C.P) sh.p.k



"HYDRO-ENG CONSULTING " sh.p.k



## GRUPI I PROJEKTIMIT

Drejtes ligjor	Ing.Alban DAUTAJ	Nr. Licence K.2232/2
Ing.Hidroteknik	Evis QYRKU	Nr. Licence K.1829/2
Ing.Hidrotek. Xhuljana (Sula)DAUTAJ		Nr. Licence K.3161
Ing.Ndertimi	Jani TATI	Nr. Licence K.2752/1
Ing.Topograf	Maksim GEGA	Nr. Licence T.0455/4
Ing.Mekanik	Kristaq PRIFTI	Nr. Licence E.0431/1
Ing.Mjedisi	Shpetim CIKU	Nr. Licence A.2443/ Cert Nr.5077 Prot, date 08.07.2013
Arkitekt	Sidrit Foti PRIFTI	Nr. Licence A.1849/1
Arkitekt	JA.Marc JOUBERT	
Arkitekt	Hellmer RAHMS	
Arkitekt	Kees FRITSCHY	
Arkitekt	Jorida GRABOVARI	

## FIRMA/VULA

## TE DHENA TEKNIKE

FAZA E PROJEKTIT    PROJEKT ZBATIM

TIPI I FLETES

EMERTIMI I FLETES

PRERJE  
PLATFORMA

Nr. i fletes

**A-3**



### LEGJENDA

1. Bllokim rruge (tullë)
2. Tullë 120mm
3. Shtrese niveluese 10-13mm
4. Soletë b'arme 200mm
5. Agregatë 200mm
6. Pleh 70mm
7. Dhe 80-140mm
8. Rërë 300mm
9. Zhavorr 200mm
10. Plake metalike (nëntokë) 10x300mm
11. Trotuar me ganit te therrmuar 3/8 200mm
12. Zhavorr 3/8 200mm
13. Kanal ekzistues kullimi
14. Themel /arme
15. Tokë

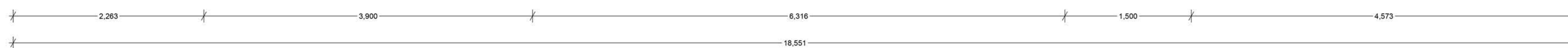
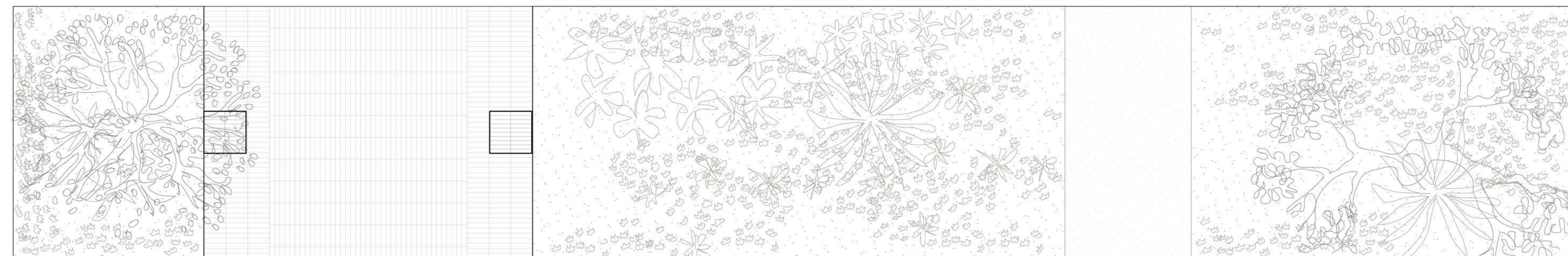
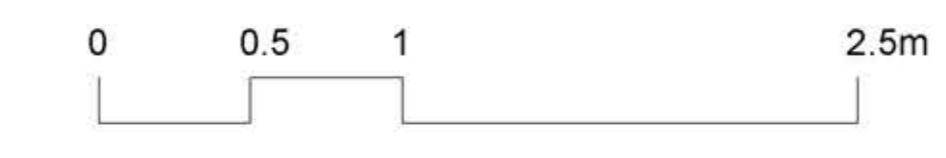

# O B J E K T I

"STUDIM PROJEKTIM PARKU URBAN - SPITALLË"

**POROSITESI :**

BASHKIA DURRES

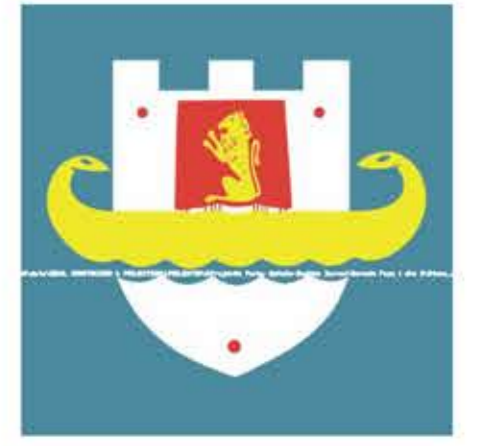

**PROJEKTUES :**

"IDEAL CONSTRUCTION & PROJECTION"(I.C.P) sh.p.k



"HYDRO-ENG CONSULTING " sh.p.k

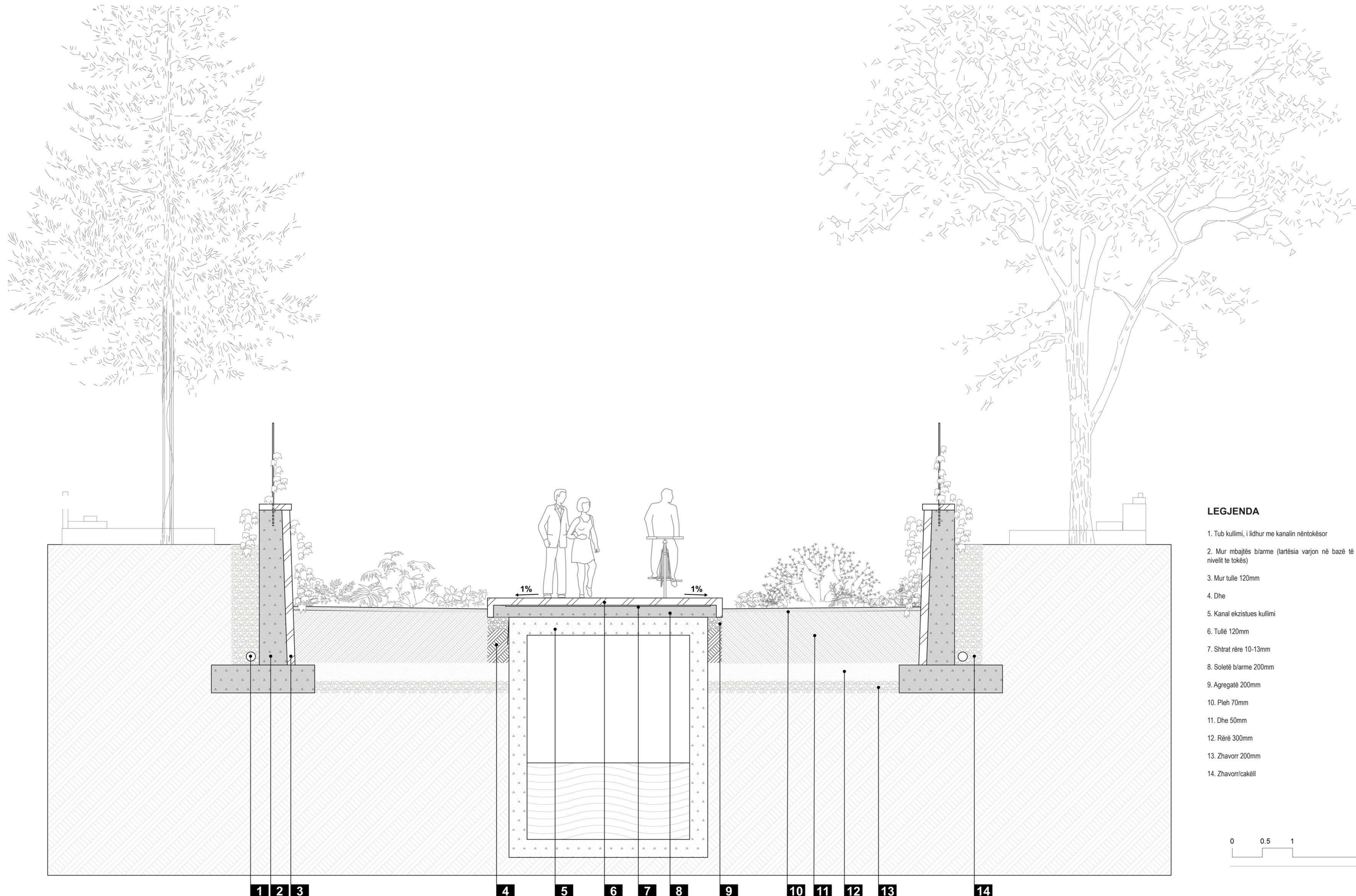

**LEGJENDA**

1. Tub kullimi, i lidhur me kanalin nëntokësor
2. Mur mbajtës b'arme (lartësia varjon në bazë të nivelit të tokës)
3. Mur tulle 120mm
4. Dhe
5. Kanal ekzistues kullimi
6. Tullë 120mm
7. Shtrat rëre 10-13mm
8. Soletë b'arme 200mm
9. Agregatë 200mm
10. Pleh 70mm
11. Dhe 50mm
12. Rërë 300mm
13. Zhavorr 200mm
14. Zhavorr/cakëll

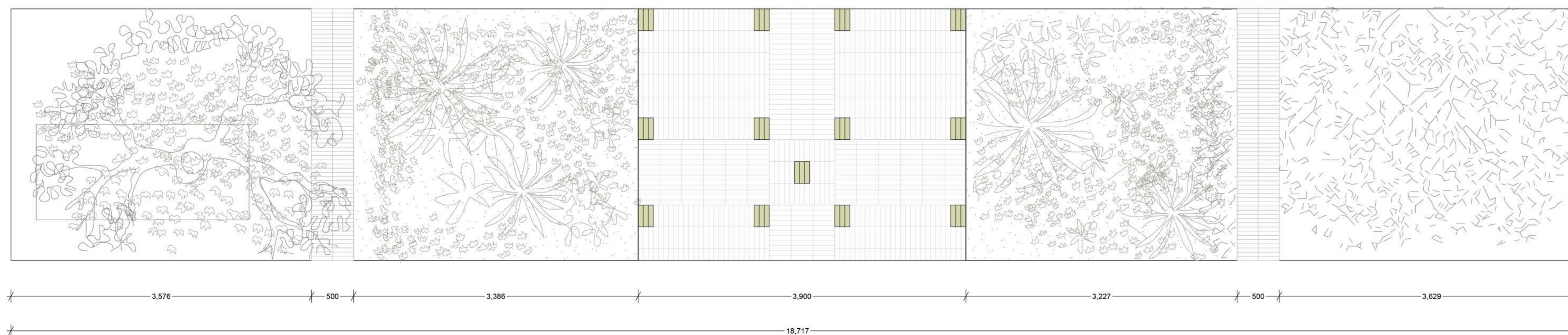
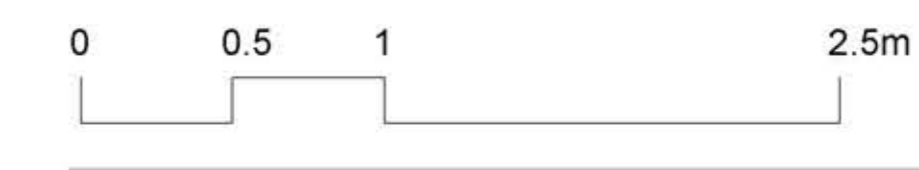

**GRUPI I PROJEKTIMIT**

Drejtes ligjor	Ing.Alban DAUTAJ	Nr. Licence K.2232/2
Ing.Hidroteknik	Evis QYRKU	Nr. Licence K.1829/2
Ing.Hidrotek. Xhujana (Sula)DAUTAJ		Nr. Licence K.3161
Ing.Ndertimi	Jani TATI	Nr. Licence K.2752/1
Ing.Topograf	Maksim GEGA	Nr. Licence T.0455/4
Ing.Mekanik	Kristaq PRIFTI	Nr. Licence E.0431/1
Ing.Mjedisi	Shpetim CIKU	Nr. Licence A.2443/ Cert Nr.5077 Prot, date 08.07.2013
Arkitekt	Sidrit Foti PRIFTI	Nr. Licence A.1849/1
Arkitekt	JA.Marc JOUBERT	
Arkitekt	Hellmer RAHMS	
Arkitekt	Kees FRITSCHY	
Arkitekt	Jorida GRABOVARI	

**FIRMA/VULA**

**TE DHENA TEKNIKE**

FAZA E PROJEKTIT	PROJEKT ZBATIM
TIPI I FLETES	
EMERTIMI I FLETES	PRERJE VARREZAT

Nr. i fletes **A-4**

# O B J E K T I

"STUDIM PROJEKTIM PARKU URBAN - SPITALLË"

**POROSITESI :**

BASHKIA DURRES

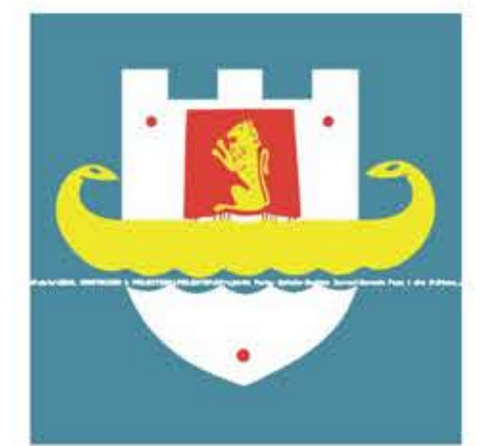

**PROJEKTUES :**

"IDEAL CONSTRUCTION & PROJECTION"(I.C.P) sh.p.k



"HYDRO-ENG CONSULTING " sh.p.k



## GRUPI I PROJEKTIMIT

Drejtues ligjor	Ing.Alban DAUTAJ	Nr. Licence K.2232/2
Ing.Hidroteknik	Evis QYRKU	Nr. Licence K.1829/2
Ing.Hidrotek. Xhuljana (Sula)DAUTAJ		Nr. Licence K.3161
Ing.Ndertimi	Jani TATI	Nr. Licence K.2752/1
Ing.Topograf	Maksim GEGA	Nr. Licence T.0455/4
Ing.Mekanik	Kristaq PRIFTI	Nr. Licence E.0431/1
Ing.Mjedisi	Shpetim CIKU	Nr. Licence A.2443/ Cert Nr.5077 Prot, date 08.07.2013
Arkitekt	Sidrit Foti PRIFTI	Nr. Licence A.1849/1
Arkitekt	J.A.Marc JOUBERT	
Arkitekt	Hellmer RAHMS	
Arkitekt	Kees FRITSCHY	
Arkitekt	Jorida GRABOVARI	

## FIRMA/VULA

## TE DHENA TEKNIKE

FAZA E PROJEKTIT PROJEKT ZBATIM

TIPI I FLETES

EMERTIMI I FLETES

PRERJE RRUGA

Nr. i fletes

**A-5**

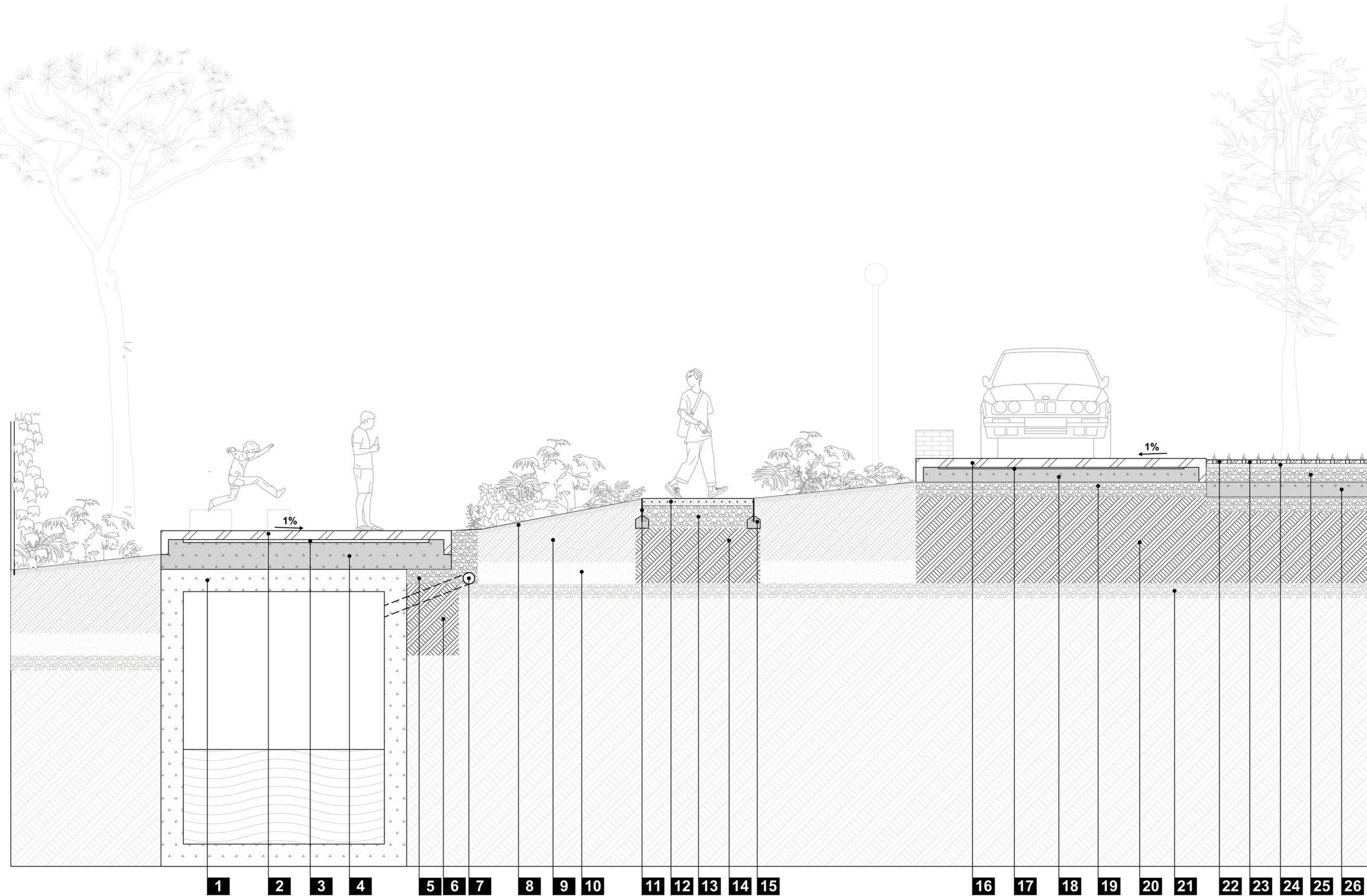

## LEGJENDA

1. Kanal ekzistues kullimi
2. Tullë 50mm
3. Shtirat rëre 10-13mm
4. Soletë betoni 400mm
5. Agregatë 200mm
6. Dhe
7. Tub kullimi, i lidhur me kanal ekzistues
8. Pleh 70mm
9. Dhe 50-140mm
10. Rërë 300mm
11. Pllakë metalike (nëntokë) 10x300mm
12. Trotuar graniti i themnuar 3/8
13. Zhavorr 3/8 200mm
14. Dhe
15. Themel b/arme
16. Tullë 120mm
17. Shtrese niveluese 10-13mm
18. Solete b/arme 200mm
19. Agregatë 200mm
20. Dhe
21. Zhavorr 200mm
22. Tullë 50mm
23. Dhe kompakt
24. Shtrese niveluese
25. Gur natyral 0/20
26. Solete b/arme 200mm

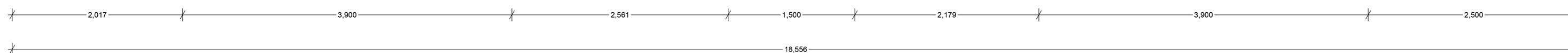
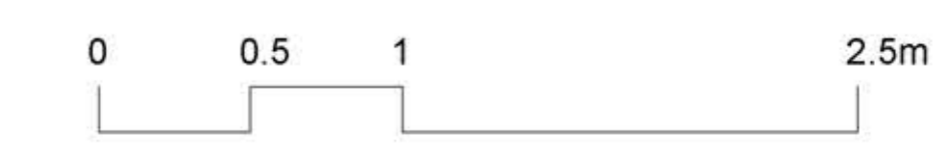

### POROSITESI :

BASHKIA DURRES

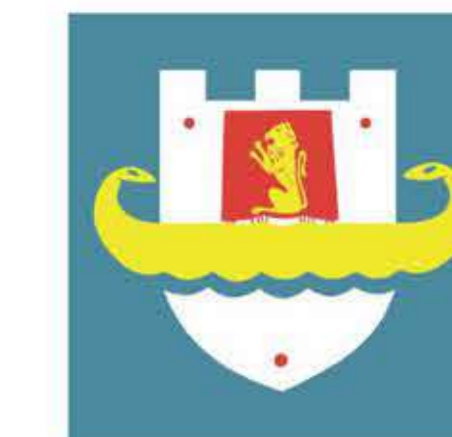

### PROJEKTUES :

"IDEAL CONSTRUCTION & PROJECTION"(I.C.P) sh.p.k



"HYDRO-ENG CONSULTING " sh.p.k



### GRUPI I PROJEKTIMIT

Drejtues ligjor	Ing.Alban DAUTAJ	Nr. Licence K.2232/2
Ing.Hidroteknik	Evis QYRKU	Nr. Licence K.1829/2
Ing.Hidrotek. Xhuljana (Sula)DAUTAJ		Nr. Licence K.3161
Ing.Ndertimi	Jani TATI	Nr. Licence K.2752/1
Ing.Topograf	Maksim GEGA	Nr. Licence T.0455/4
Ing.Mekanik	Kristaq PRIFTI	Nr. Licence E.0431/1
Ing.Mjedisi	Shpetim CIKU	Nr. Licence A.2443/ Cert Nr.5077 Prot, date 08.07.2013
Arkitekt	Sidrit Foti PRIFTI	Nr. Licence A.1849/1
Arkitekt	J.A.Marc JOUBERT	
Arkitekt	Hellmer RAHMS	
Arkitekt	Kees FRITSCHY	
Arkitekt	Jorida GRABOVARI	

### FIRMA/VULA

### TE DHENA TEKNIKE

FAZA E PROJEKTIT PROJEKT ZBATIM

TIPI I FLETES

EMERTIMI I FLETES DETAJE TEKNIKE

Nr. i fletes **A-6**

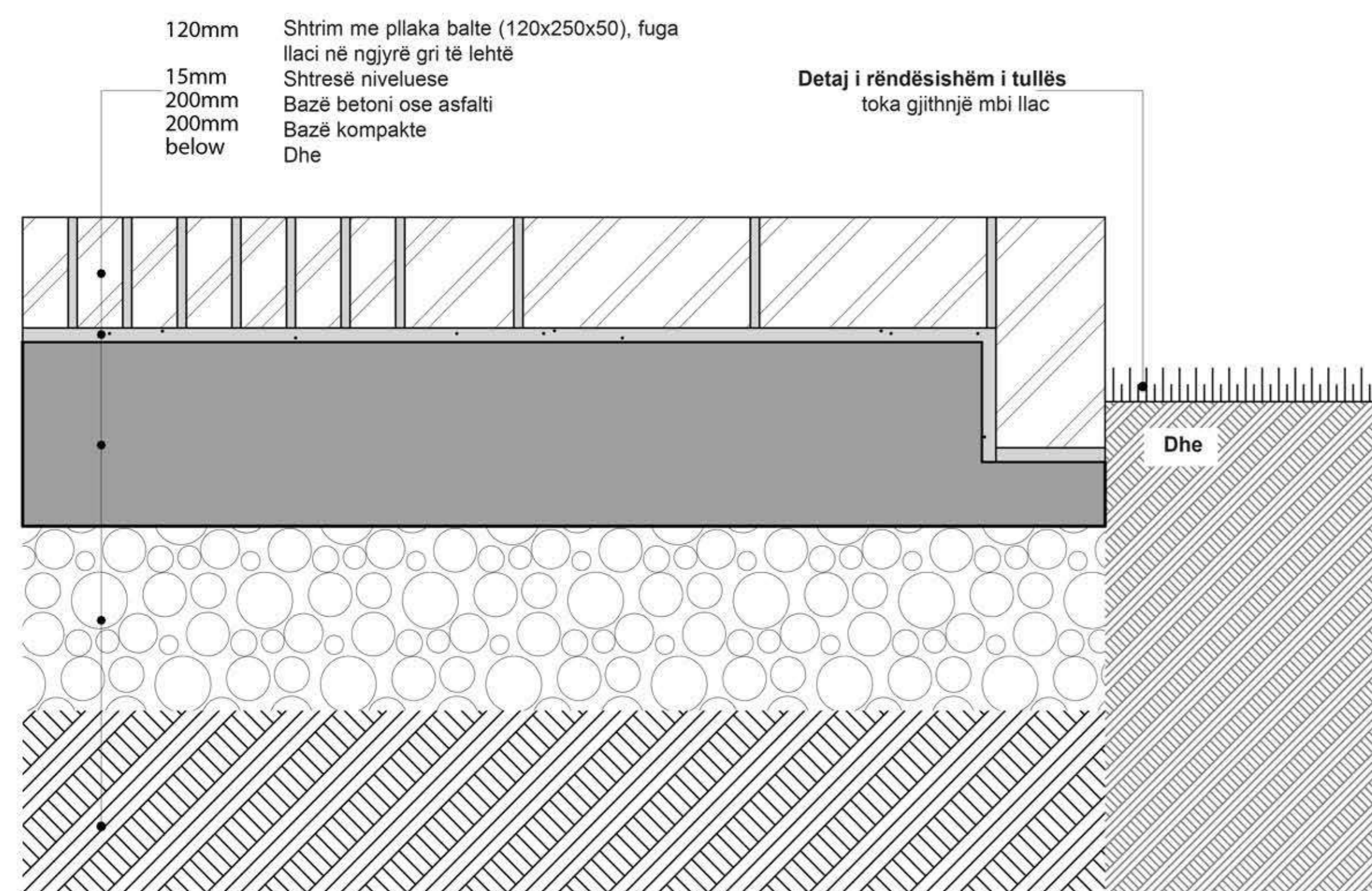

Rruga për qarkullim automjetesh  
Sektori i Verior dhe Jugor

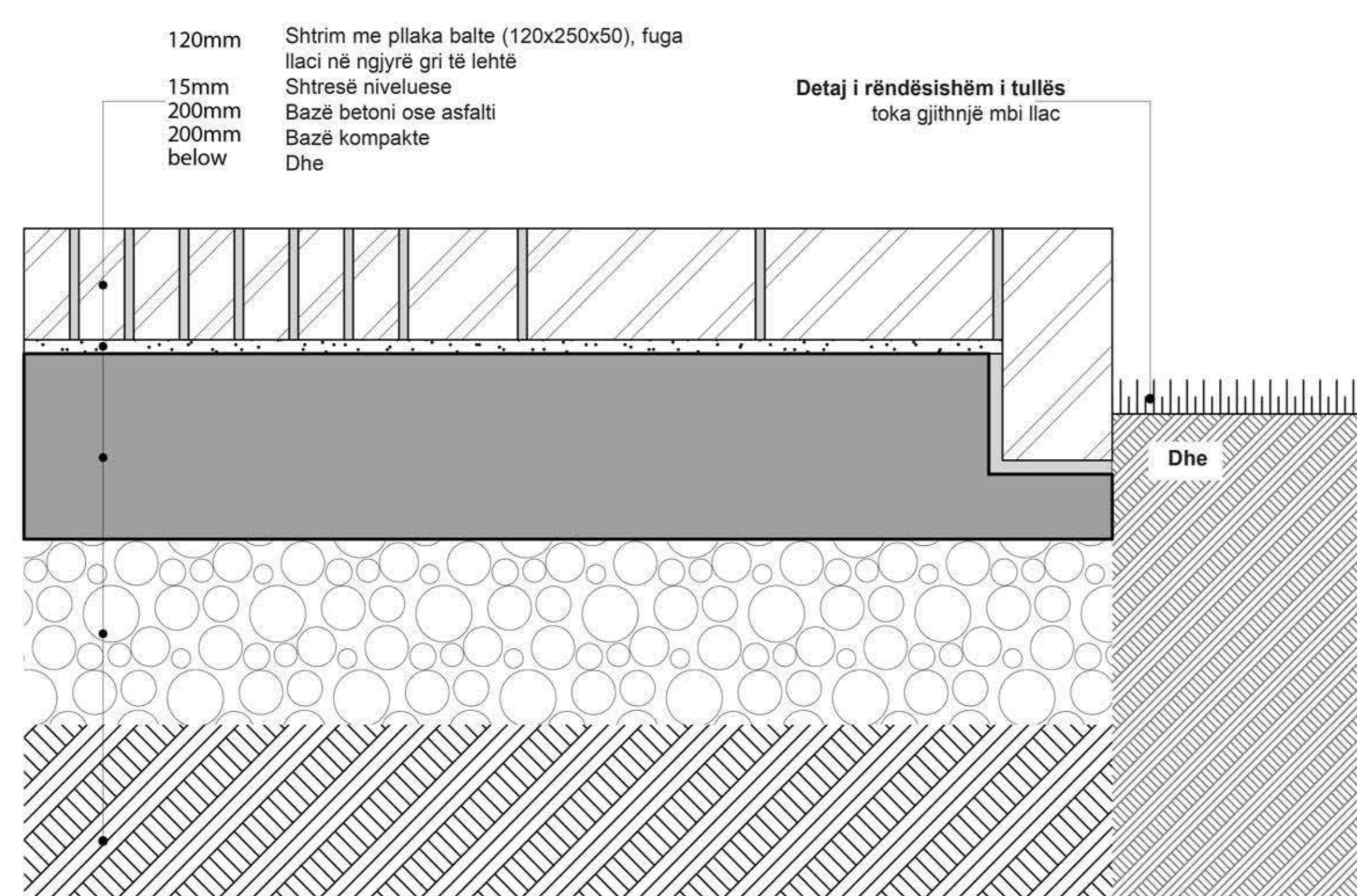

Rruga për qarkullim këmbësorësh  
Sektori i Varrezave

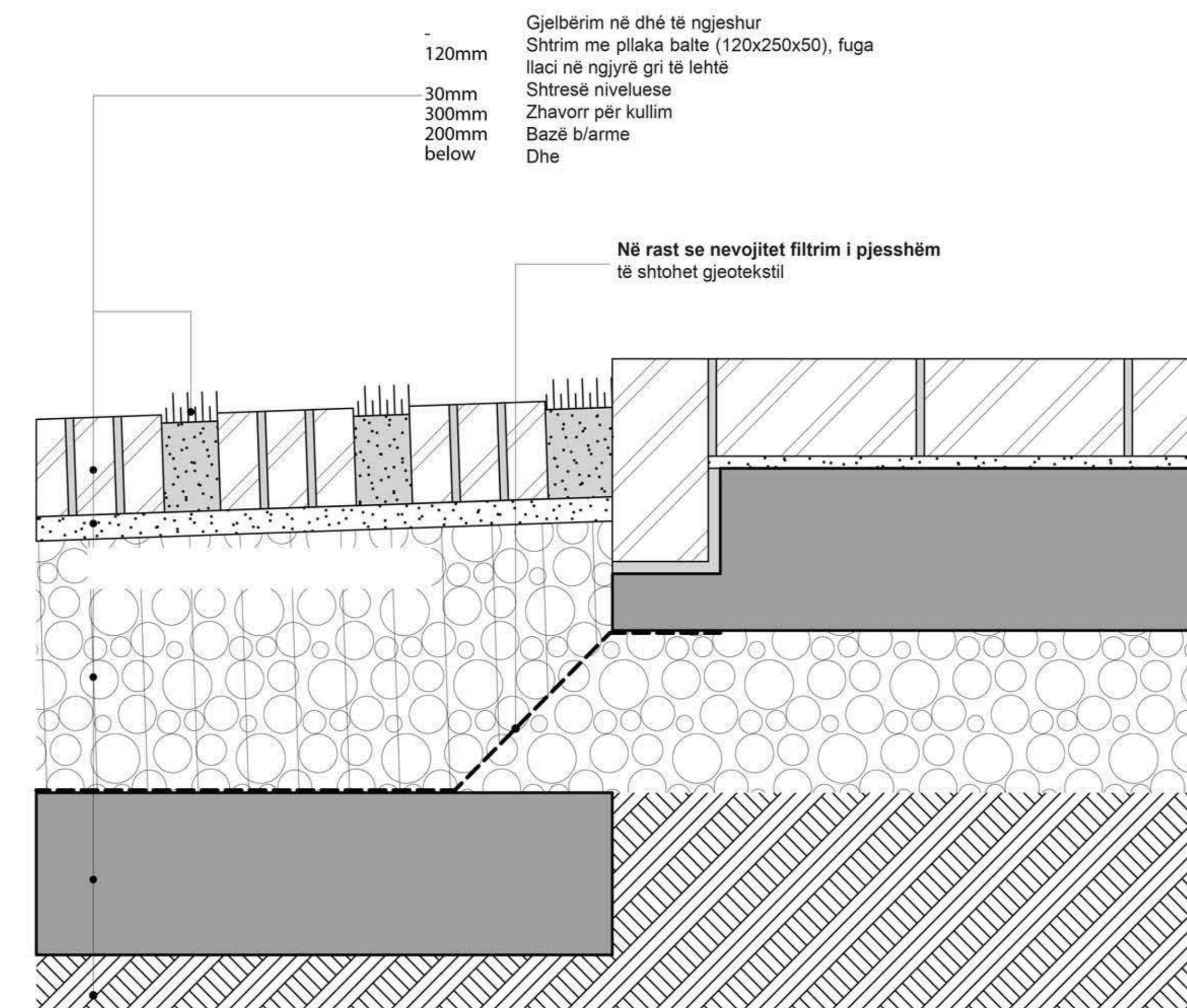

Gjysmë shtirim tulle  
Rruga e makinave

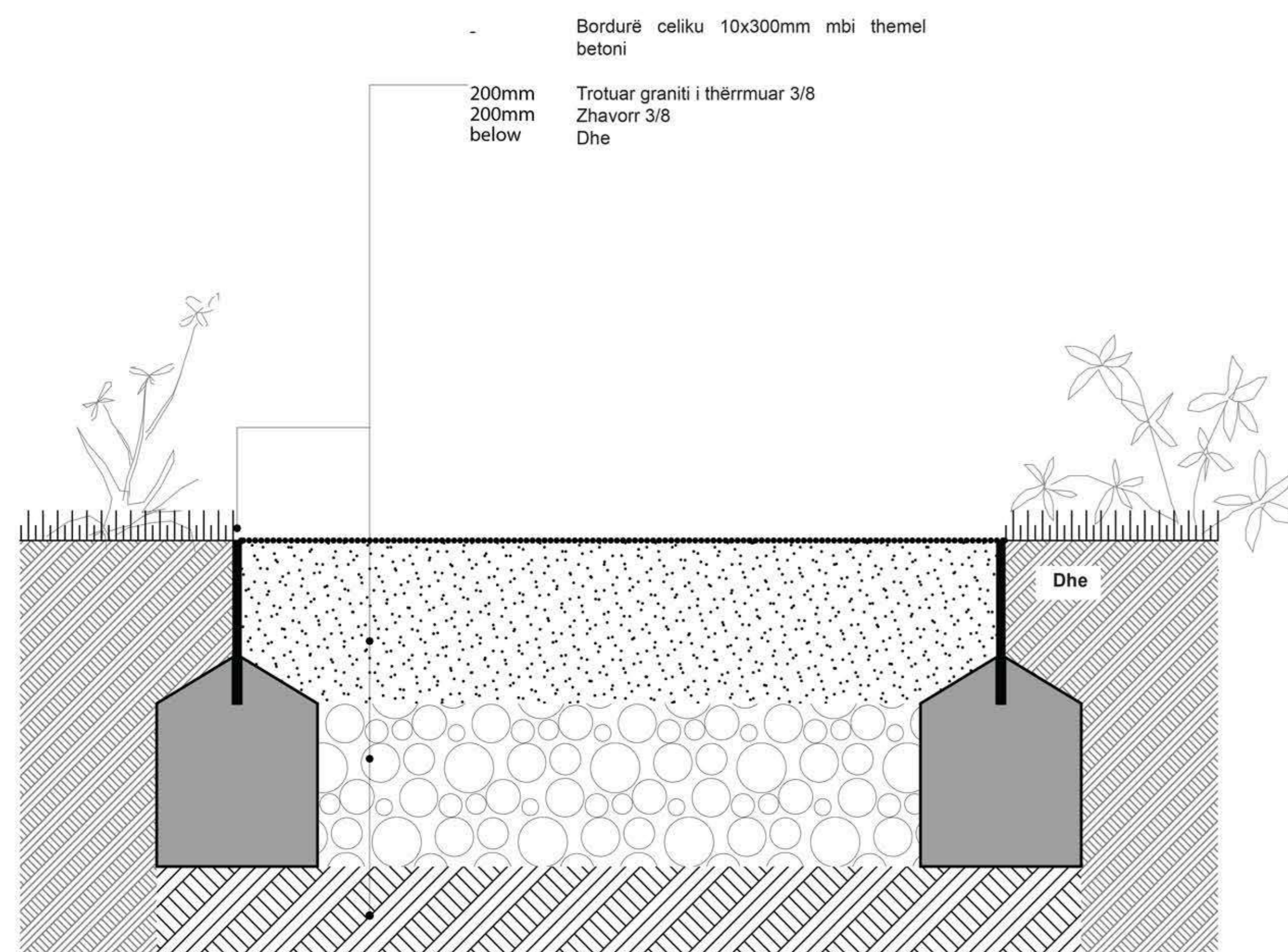

Rruga për këmbësorë

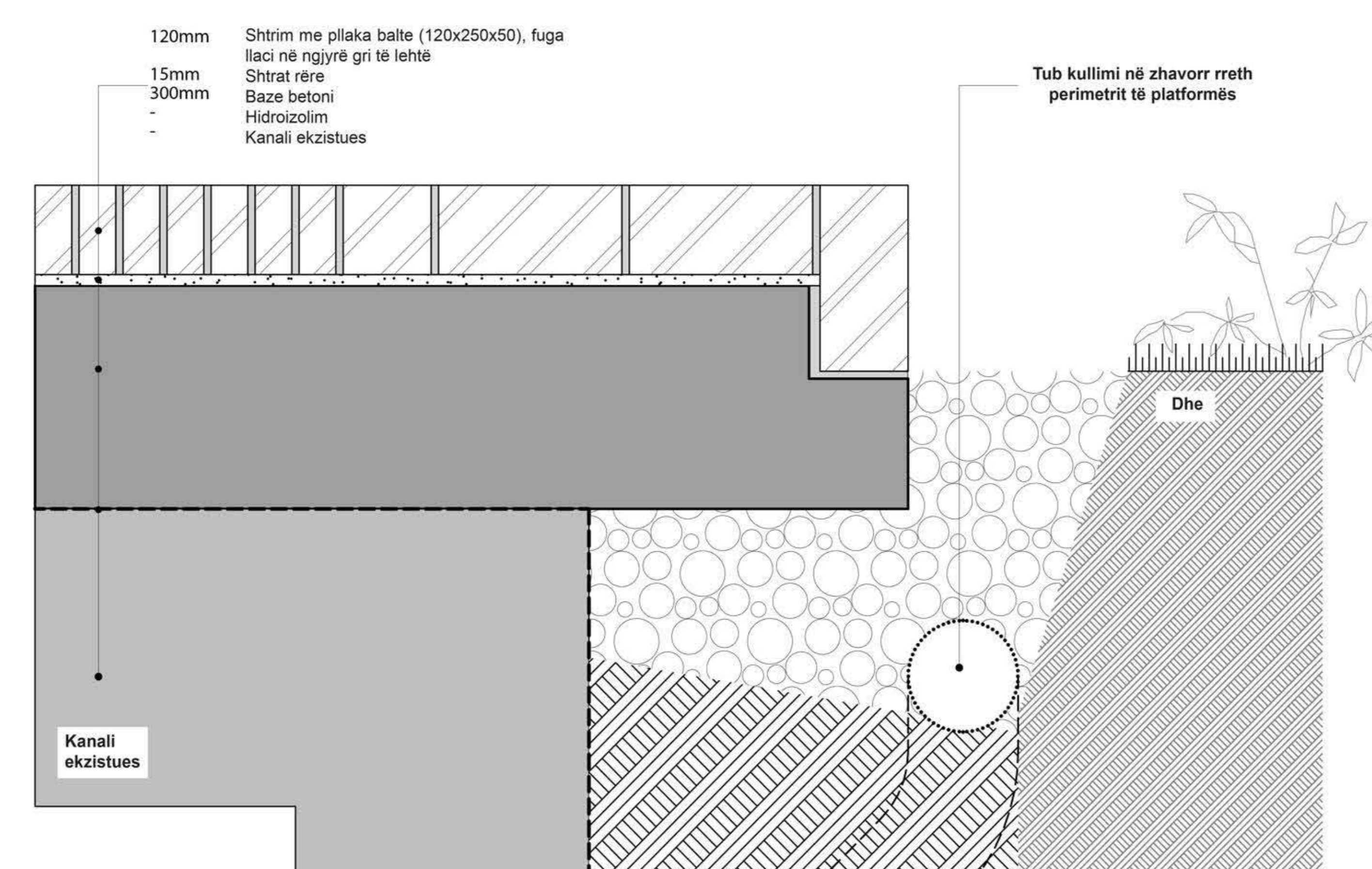

Platforma mbi kanalin ekzistues

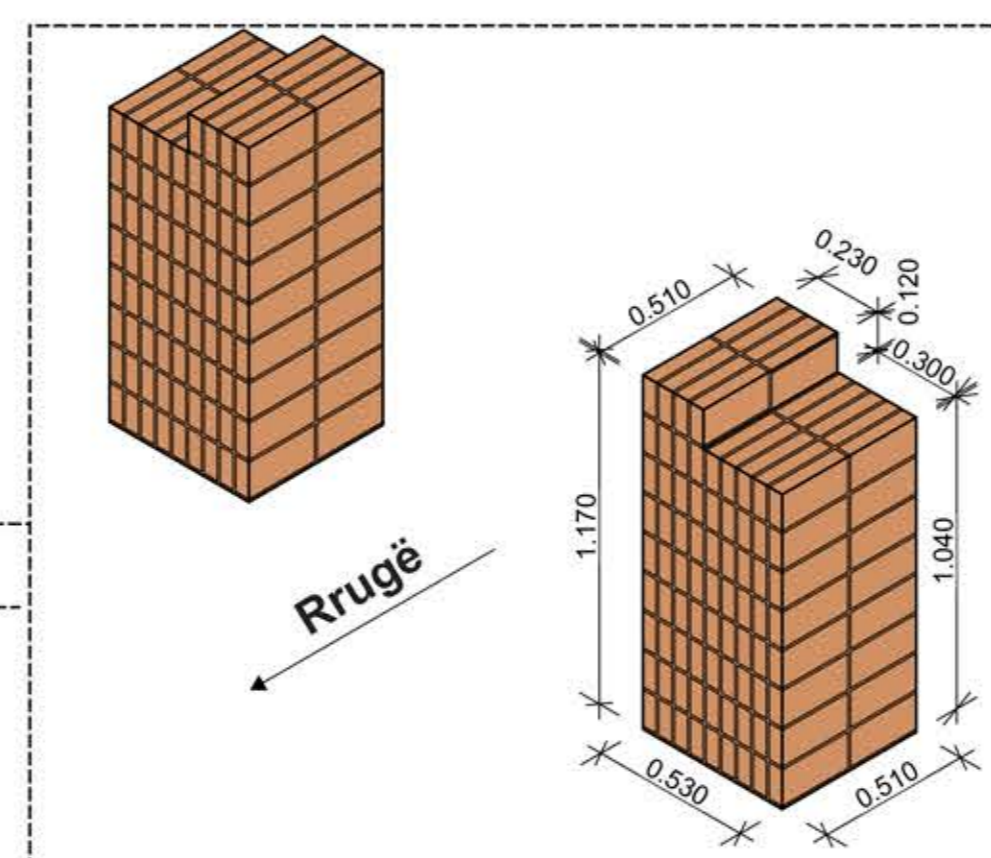
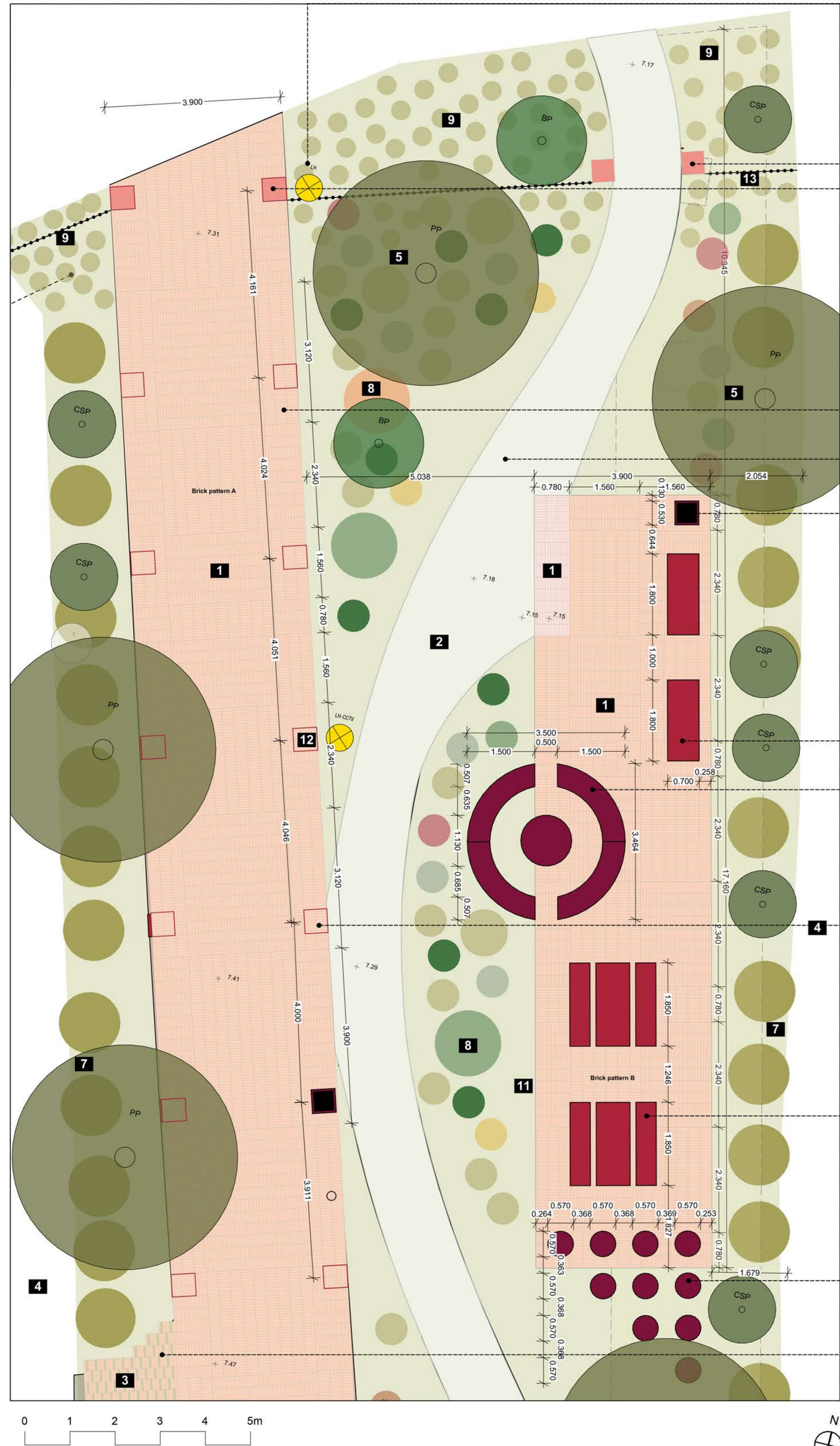

**U2 Poli i hyrjes së parkut**  
 - Tulla balte (250x120x50mm), fuga llaci në ngjyrë gri të lehtë  
 - Tullat të drejtvendosen me shtrimin e rrugës.  
 - Përforcim murature në nyje.



**Ndricimi i rruges**  
 - Ndricues BEGA 84 093 K3  
 - Lartësia 3m  
 - Shtyllë çeliku (jo e zezë)  
 - Përgjatë rrugës, cdo 14m



**Rruga dhe Platforma**  
 - Tulla balte (250x120x50mm), fuga llaci në ngjyrë gri të lehtë



**Rruga (ecje)**  
 - Granit i thërrmuar 3/8  
 - Bazë kullimi  
 - Të stabilizohet sipas nevojës

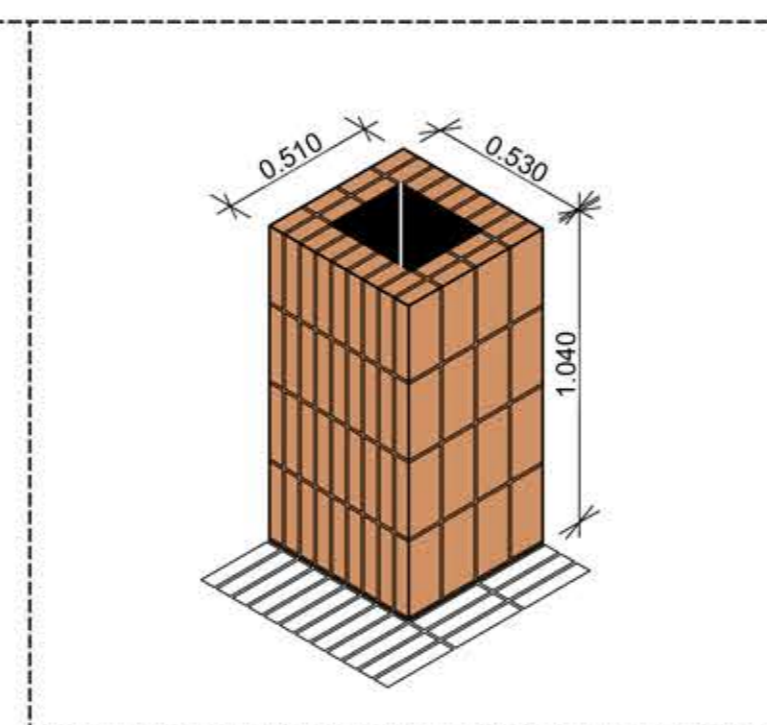

**U1 Koshi**  
 - Tulla balte (250x120x50mm), fuga llaci në ngjyrë gri të lehtë  
 - Tullat të drejtvendosen me shtrimin e rrugës.  
 - Përforcim murature në nyje.



**Stolat e parkut**  
 - Dru (i trajtuar), strukturë metali e lyer RAL 7021  
 - Themel betoni për stolat në bar dhe zhavorr  
 - 1800x700mm

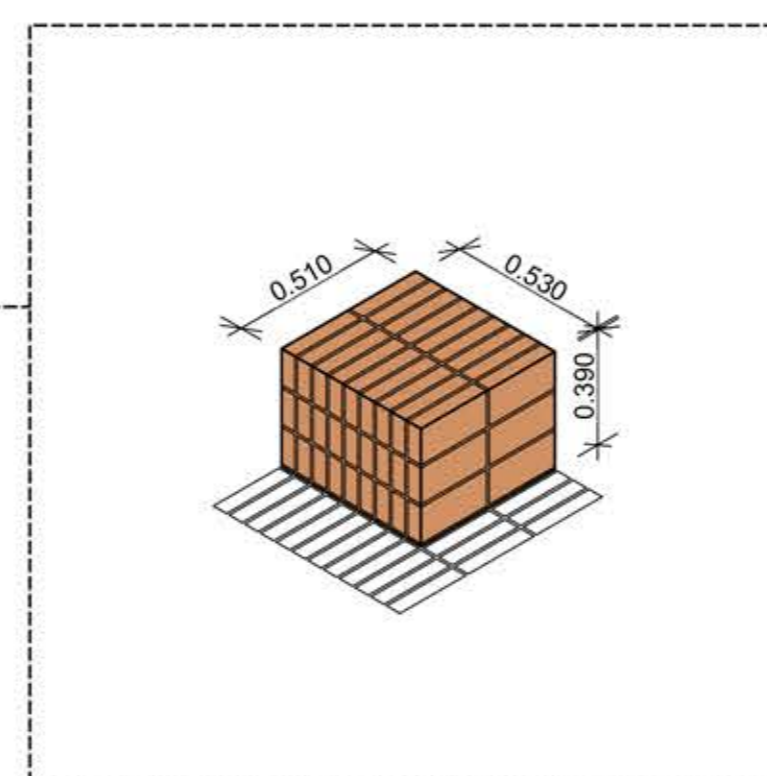

**U2 Bllokimet e rruges**  
 - Tulla balte (250x120x50mm), fuga llaci në ngjyrë gri të lehtë  
 - Tullat të drejtvendosen me shtrimin e rrugës.  
 - Përforcim murature në nyje.

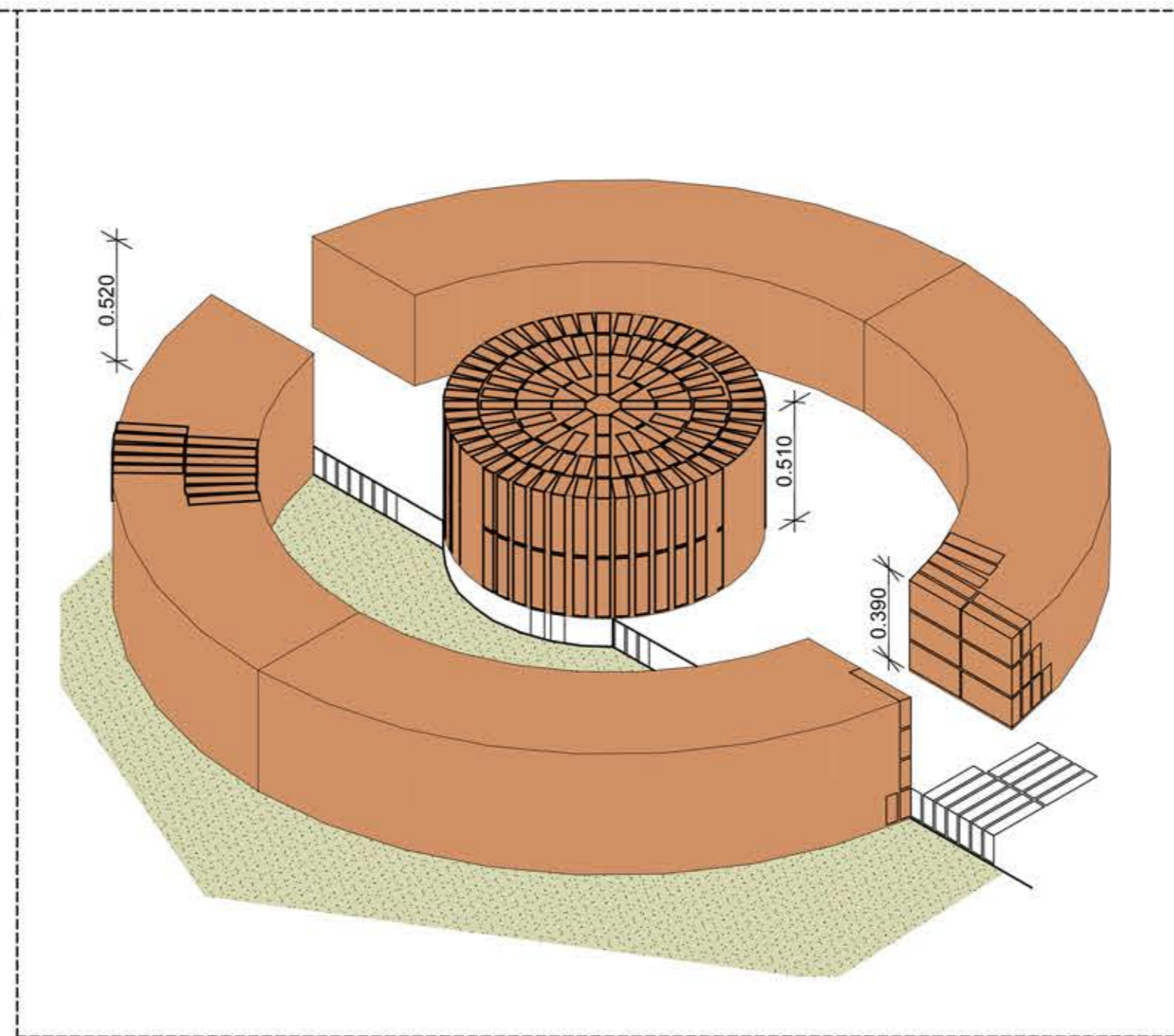

**U4 Ndenjëse tulle**  
 - Tulla balte (250x120x50mm), fuga llaci në ngjyrë gri të lehtë  
 - Tullat të drejtvendosen me shtrimin e rrugës.  
 - Përforcim murature në nyje.

Reference: Tullat

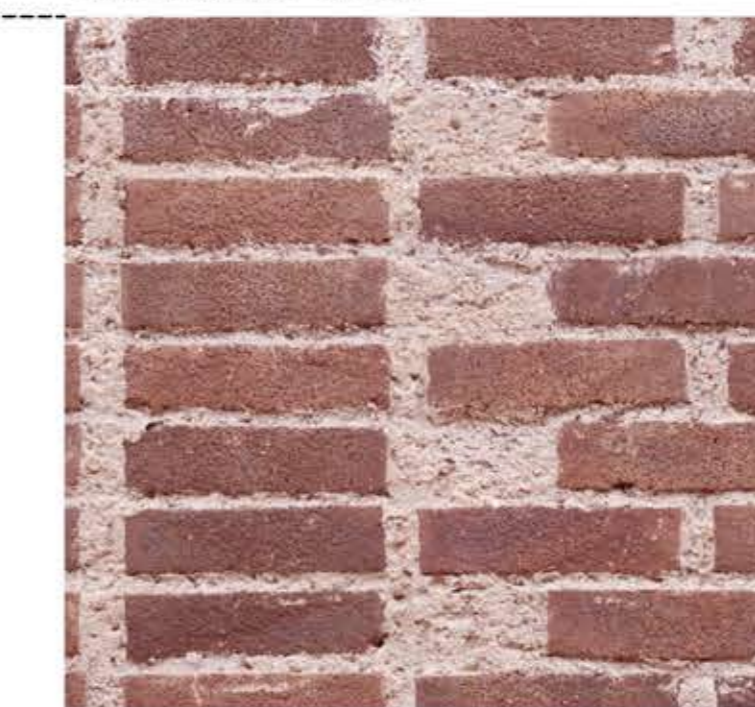

**Stolat e piknikut**  
 - Dru (i trajtuar), strukturë metali e lyer RAL 7021  
 - Themel betoni për stolat në bar dhe zhavorr



**Shtrimi**  
 - Tulla balte (250x120x50mm), fuga llaci në ngjyrë gri të lehtë  
 - Të shmanget një në cdo katër tulla për të lejuar mbirjen e barit  
 - Të shtrohen mbi dhe të stabilizuar  
 - Shih fletën A-6 për detaje

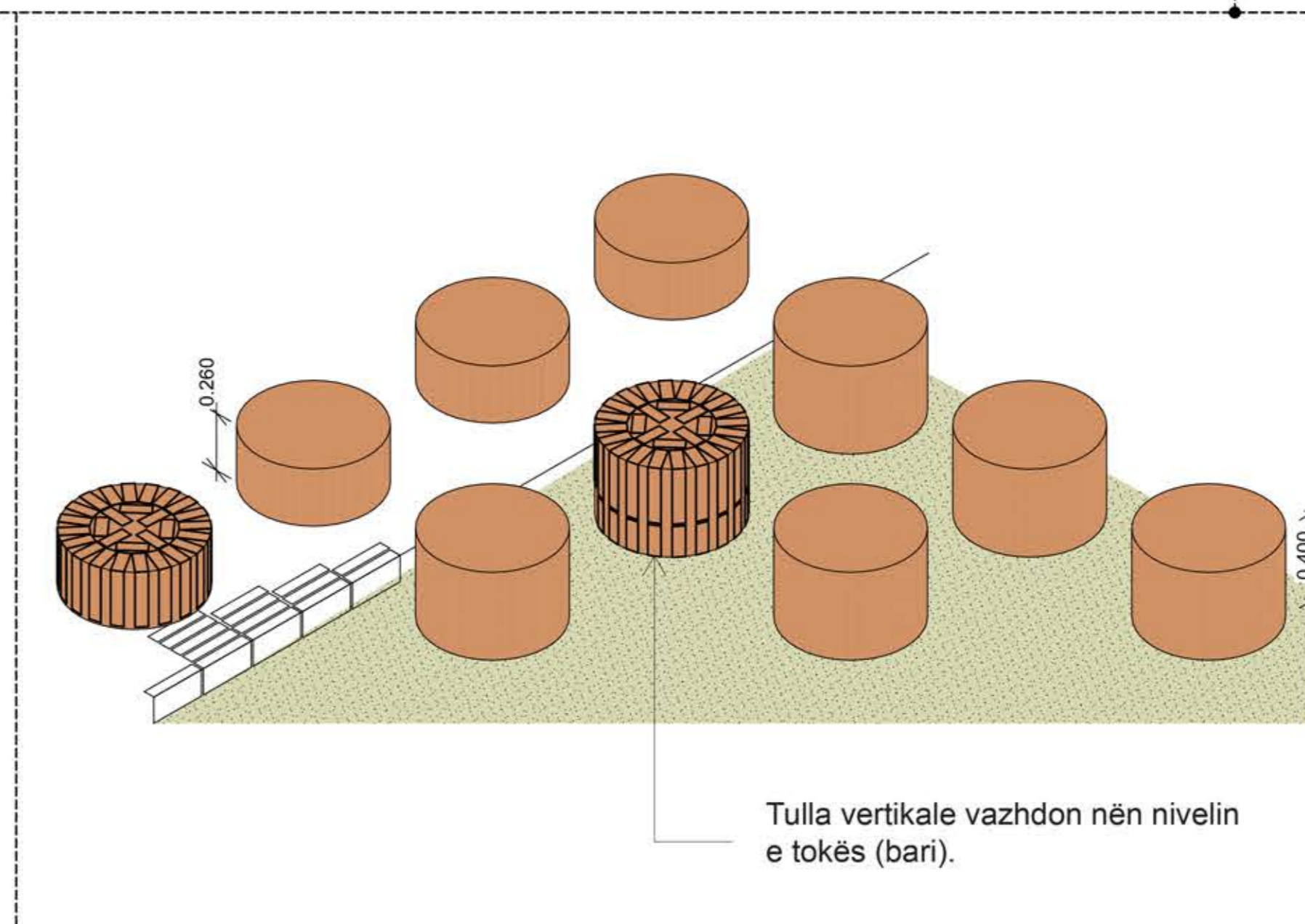

**U5 Ndenjëse rrethore tulle**  
 - Tulla balte (250x120x50mm), fuga llaci në ngjyrë gri të lehtë  
 - Tullat të drejtvendosen me shtrimin e rrugës.  
 - Përforcim murature në nyje.

Tulla vertikale vazhdon në nivelin e tokës (bari).

**LEGJENDA**

- Trotuar i shtruar me tullë portokalli (25x12x5)
- Rrugicë këmbësorësh, zhavorr
- Hyrje në pronë, gjysmë-shtrim me tulla portokalli
- Pronë private (Shtëpi dhe kopshte)
- Gjelbërim: Pemë të larta (për hije)
- Gjelbërim: Pemë të mesme (në të dyja anët)
- Gjelbërim: Bimë kacavjerrëse (në të dyja anët)
- Gjelbërim: Bimë të ulëta (shkurre)
- Gjelbërim: Mbulim toke (bar, lule, kacavjerrëse)
- Gjelbërim: Bar
- Kanal kullimi i fshehur nën shtresën e re të tokës dhe barit
- Blokim rruge, me tulla portokalli, distanca qender-qender 4m
- Gardh metalik

**O B J E K T I**

**"STUDIM PROJEKTIM PARKU URBAN - SPITALLË"**

**POROSITESI :**  
 BASHKIA DURRES

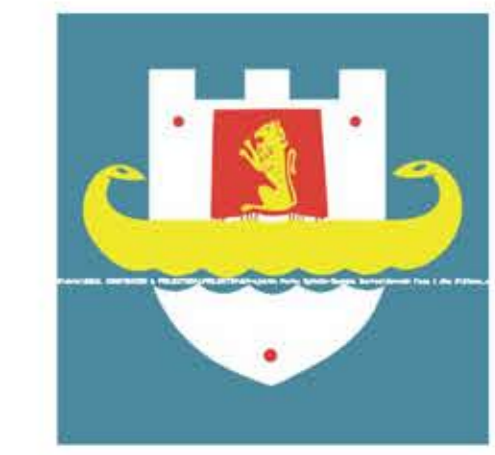

**PROJEKTUES :**

"IDEAL CONSTRUCTION & PROJECTION"(I.C.P) sh.p.k



"HYDRO-ENG CONSULTING " sh.p.k



**GRUPI I PROJEKTIMIT**

Drejtes ligjor	Ing.Alban DAUTAJ	Nr. Licence	K.2232/2
Ing.Hidroteknik	Evis QYRKU	Nr. Licence	K.1829/2
Ing.Hidrotek.	Xhuljana (Sula)DAUTAJ	Nr. Licence	K.3161
Ing.Ndertimi	Jani TATI	Nr. Licence	K.2752/1
Ing.Topograf	Maksim GEGA	Nr. Licence	T.0455/4
Ing.Mekanik	Kristaq PRIFTI	Nr. Licence	E.0431/1
Ing.Mjedisi	Shpetim CIKU	Nr. Licence	A.2443/ Cert Nr.5077 Prot, date 08.07.2013
Arkitekt	Sidrit Foti PRIFTI	Nr. Licence	A.1849/1
Arkitekt	JA.Marc JOUBERT		
Arkitekt	Hellmer RAHMS		
Arkitekt	Kees FRITSCHY		
Arkitekt	Jorida GRABOVARI		

**FIRMA/VULA**

**TE DHENA TEKNIKE**

FAZA E PROJEKTIT    PROJEKT ZBATIM

TIPI I FLETES

EMERTIMI I FLETES    DETAJE TEKNIKE  
 FRAGMENTI 1: Zona e piknikut & Rr. Syri i Detit

Nr. i fletes    **A-7**



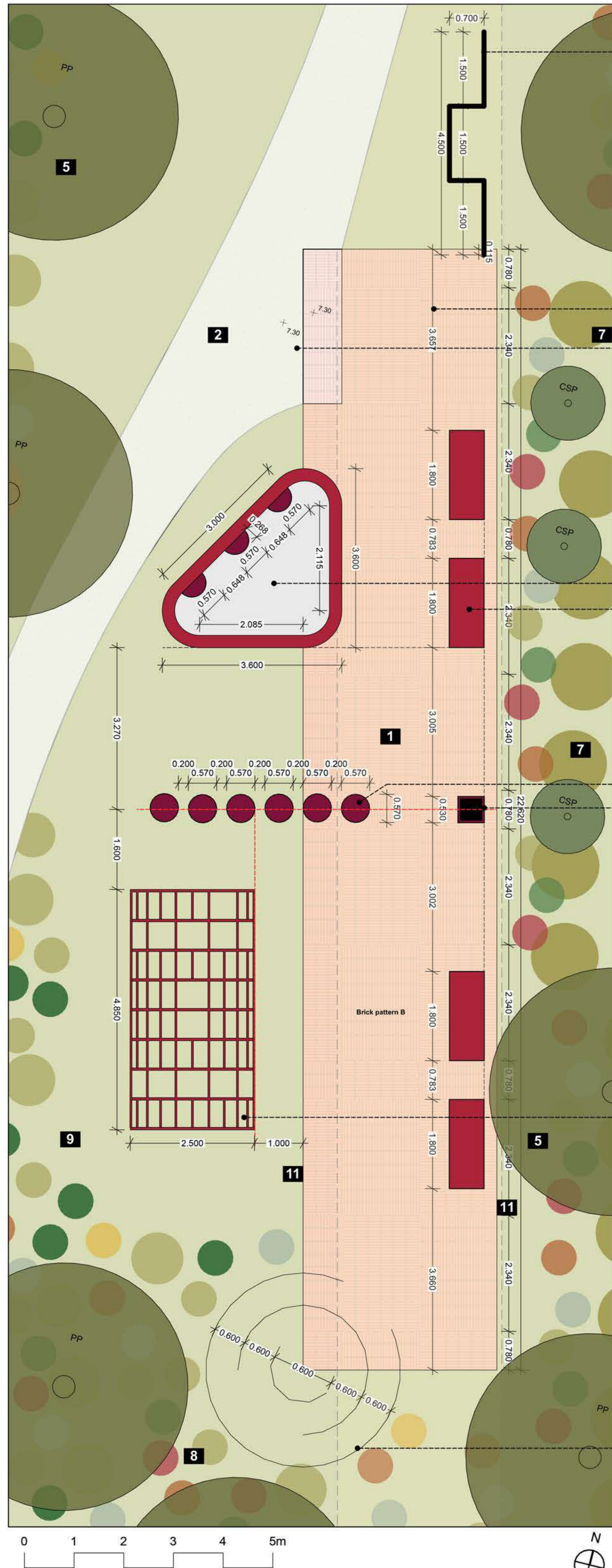

**Rruga dhe Platforma**  
 - Tulla balte (250x120x50mm), fuga llaci në ngjyrë gri të lehtë



**Rruga (ecje)**  
 - Granit i thërrmuar 3/8  
 - Bazë kullimi  
 - Të stabilizohet sipas nevojës



**Stolet e parkut**  
 - Dru (i trajtuar), strukturë metali e lyer RAL 7021  
 - Themel betoni për stolat në bar dhe zhavorr  
 - 1800x700mm



**U1 Koshi**  
 - Tulla balte (250x120x50mm), fuga llaci në ngjyrë gri të lehtë  
 - Tullat të drejtvendosen me shttrimin e rrugës.  
 - Përforcim murature në nyje.

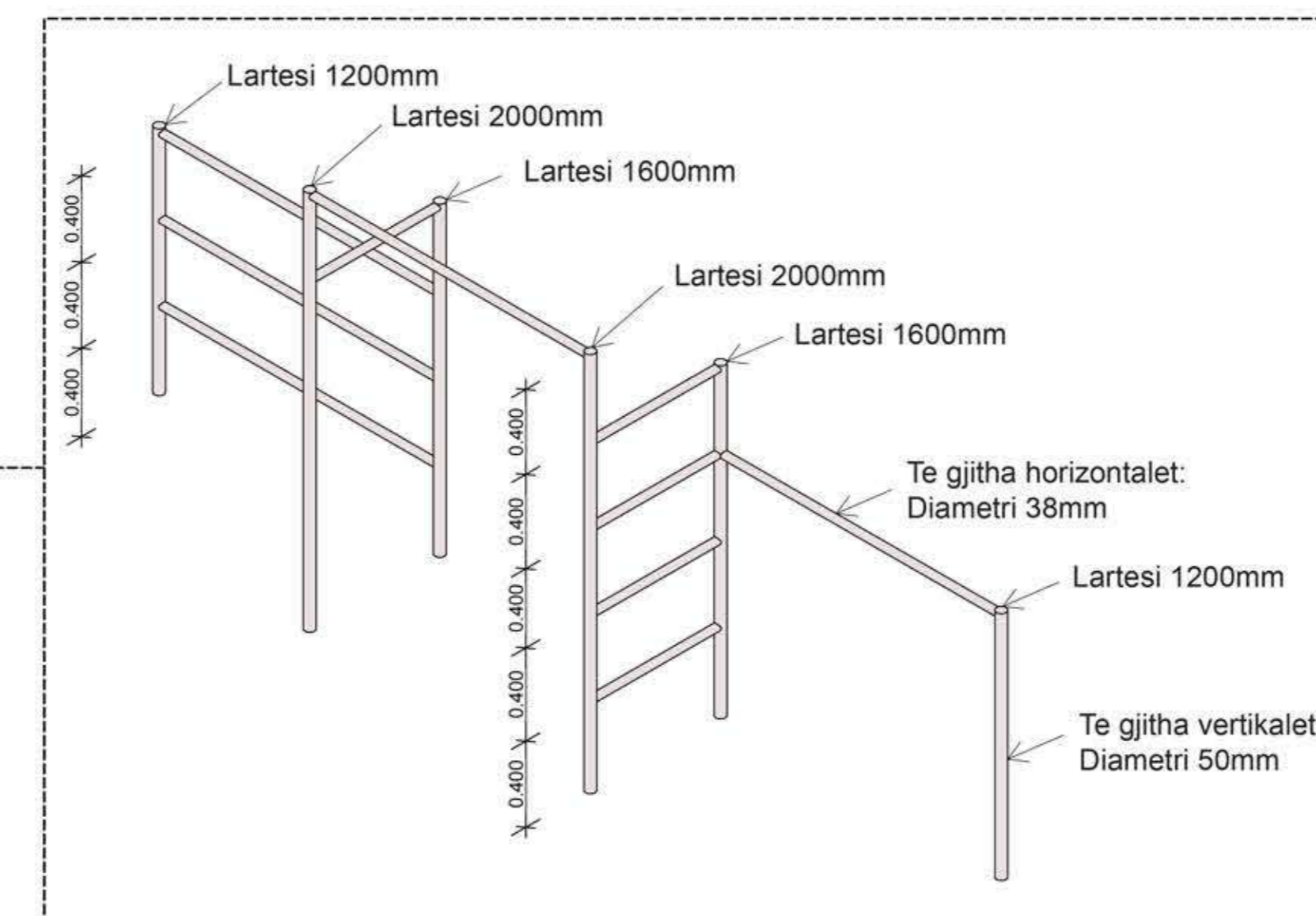
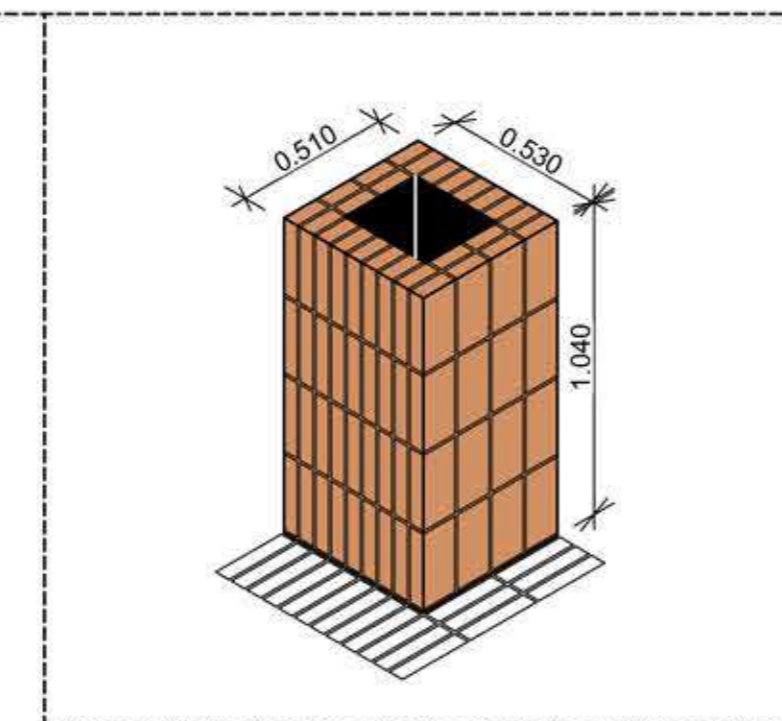

**U9 Strukturë për ngjitje Këndi i Lojërave**  
 - Kolona të holla alumini, të fiksuara në tokë.

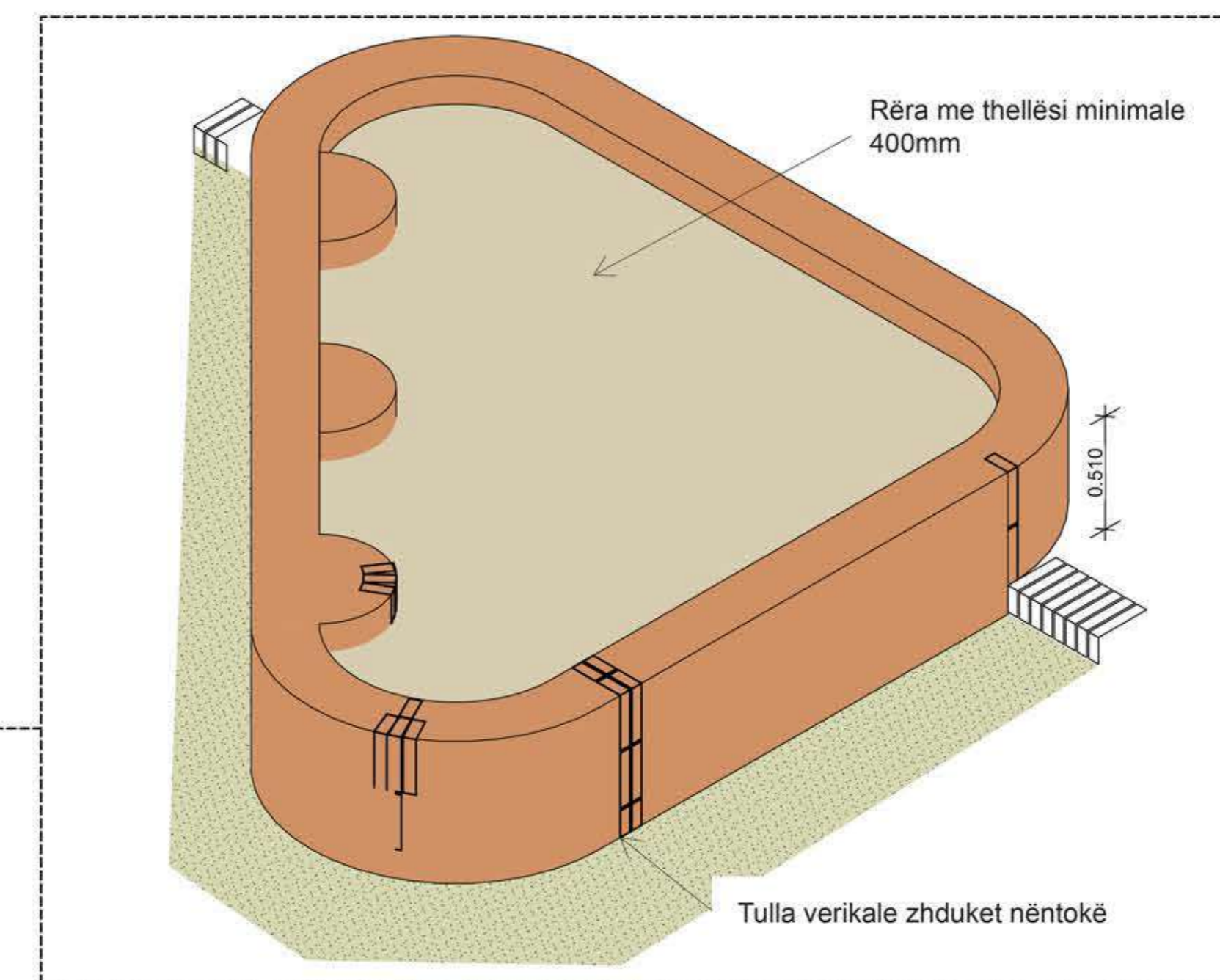

**U6 Këndi i rërës**  
 - Tulla balte (250x120x50mm), fuga llaci në ngjyrë gri të lehtë  
 - Tullat të drejtvendosen me shttrimin e rrugës.  
 - Përforcim murature në nyje.  
 - Rërë e imët

Reference: Tullat

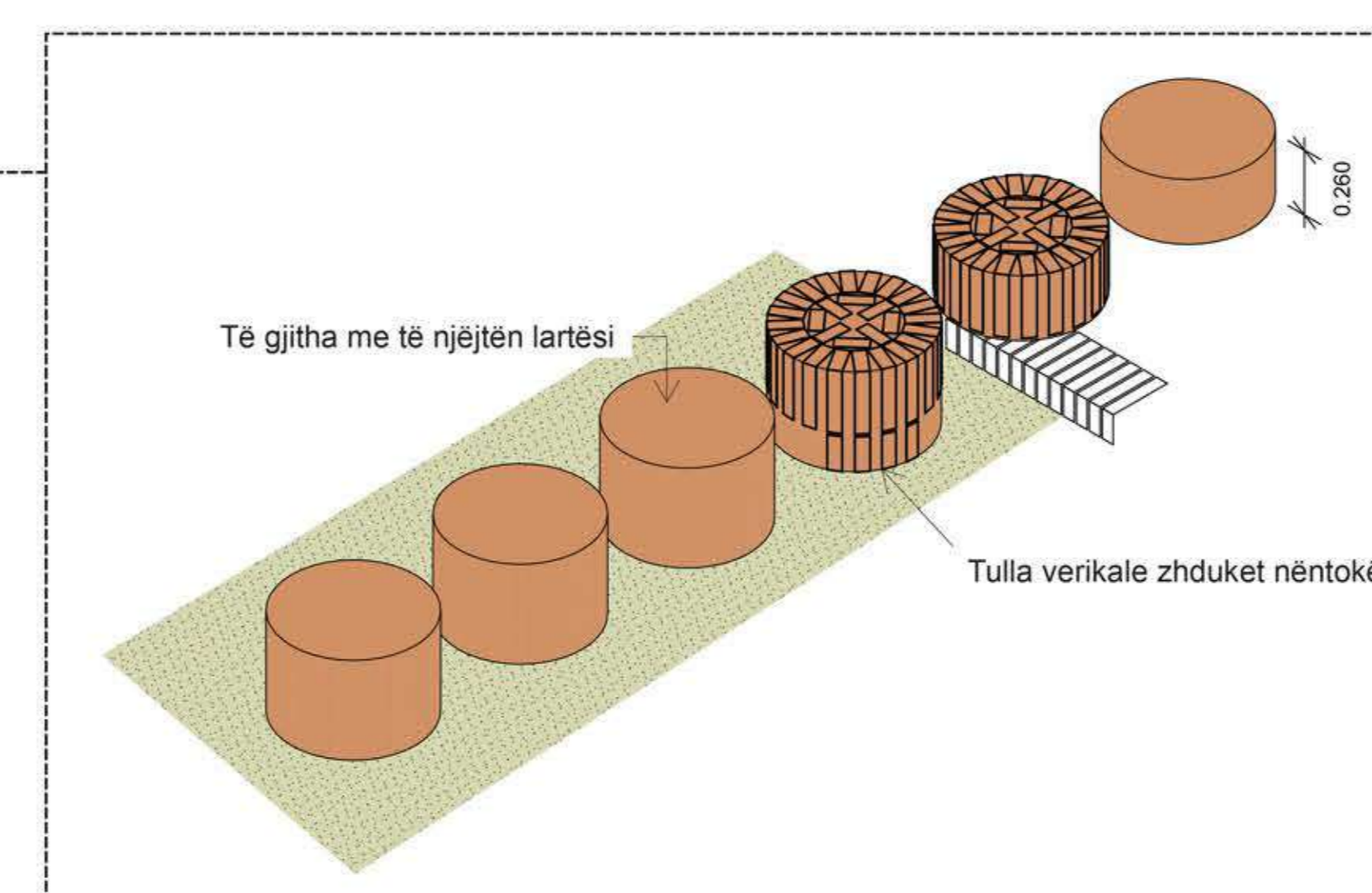

**U10 Struktura për hedhje Këndi i Lojërave**  
 - Tulla balte (250x120x50mm), fuga llaci në ngjyrë gri të lehtë  
 - Themeli nëntokë

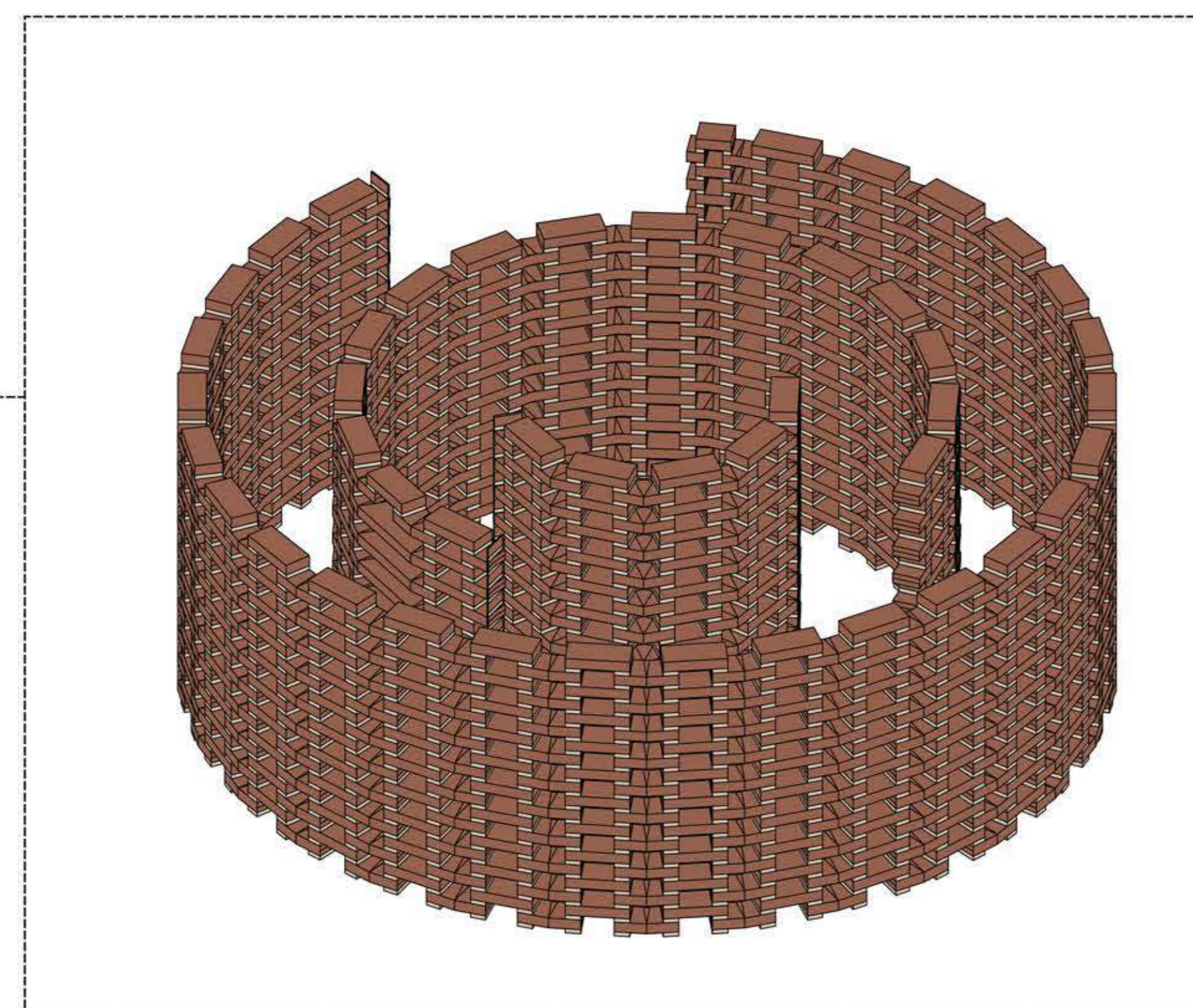

**U5 Struktura rrethore Këndi i Lojërave**  
 - Lartësia: 1500mm  
 - Tulla balte (250x120x50mm)  
 - Të lihen hapje mes tullave  
 - Themeli nëntokë

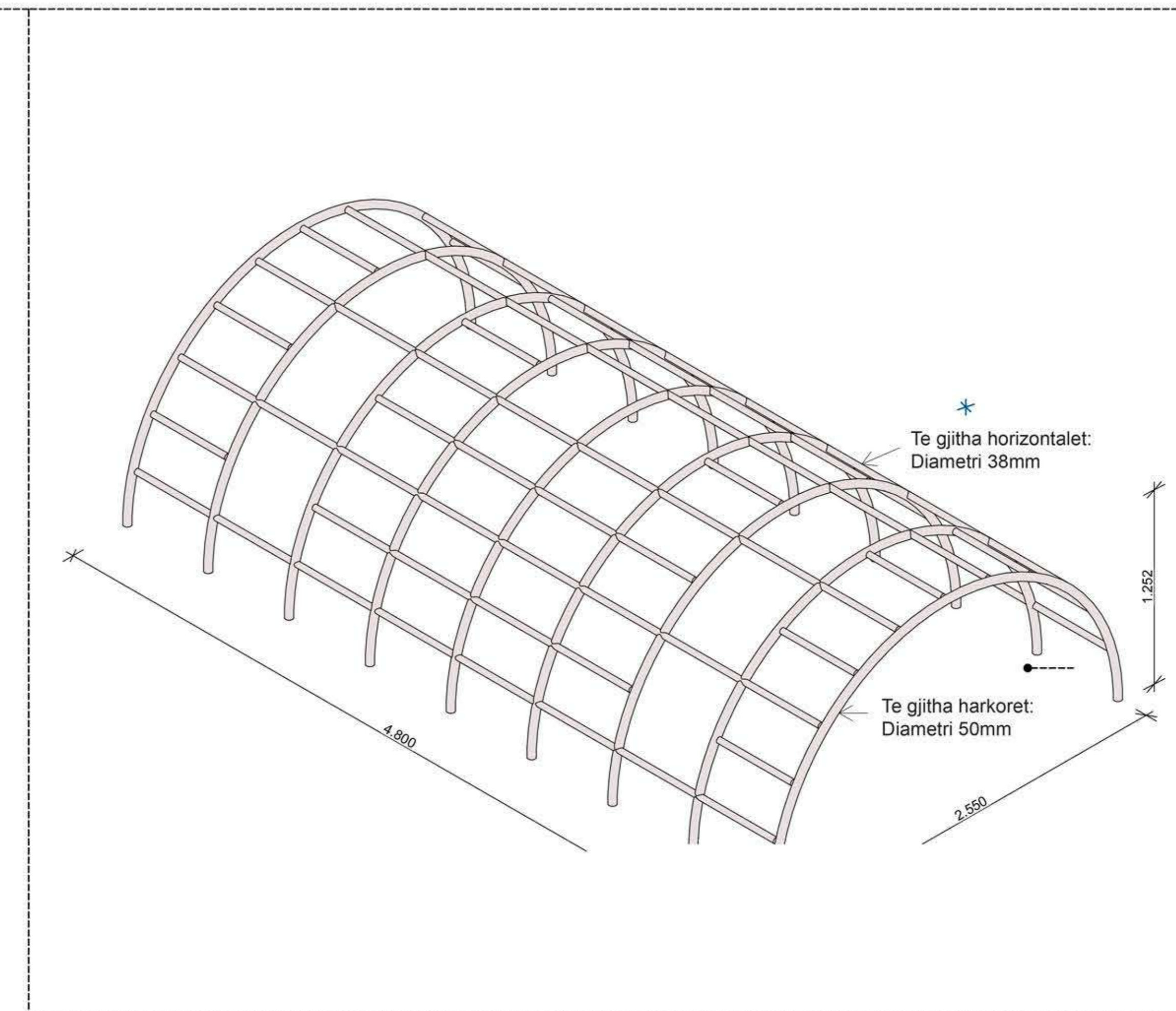

**U8 Strukturë për ngjitje Këndi i Lojërave**  
 - Kolona të holla alumini, të fiksuara në tokë.

- LEGJENDA**
- Trotuar i shtuar me tullë portokalli (25x12x5)
  - Rrugicë këmbësorësh, zhavorr
  - Hyrje në prona, gjysmë-shtirim me tulla portokalli
  - Pronë private (Shtëpi dhe kopshte)
  - Gjelbërim: Pemë të larta (për hije)
  - Gjelbërim: Pemë të mesme (në të dyja anët)
  - Gjelbërim: Bimë kacavjerrëse (në të dyja anët)
  - Gjelbërim: Bimë të ulëta (shkurre)
  - Gjelbërim: Mbulum toke (bar, lule, kacavjerrëse)
  - Gjelbërim: Bar
  - Kanal kullimi i fshehur nën shtresën e re të tokës dhe barit
  - Blokim rrugë, me tulla portokalli, distanca çender-çender 4m
  - Gardh metalik

# O B J E K T I

## "STUDIM PROJEKTIM PARKU URBAN - SPITALLË"

**POROSITESI :**  
 BASHKIA DURRES

**PROJEKTUES :**

"IDEAL CONSTRUCTION & PROJECTION"(I.C.P) sh.p.k

"HYDRO-ENG CONSULTING " sh.p.k

### GRUPI I PROJEKTIMIT

Drejtes ligjor	Ing.Alban DAUTAJ	Nr. Licence	K.2232/2
Ing.Hidroteknik	Evis QYRKU	Nr. Licence	K.1829/2
Ing.Hidrotek. Xhuljana (Sula)DAUTAJ		Nr. Licence	K.3161
Ing.Ndertimi	Jani TATI	Nr. Licence	K.2752/1
Ing.Topograf	Maksim GEGA	Nr. Licence	T.0455/4
Ing.Mekanik	Kristaq PRIFTI	Nr. Licence	E.0431/1
Ing.Mjedisi	Shpetim CIKU	Nr. Licence	A.2443/ Cert Nr.5077 Prot, date 08.07.2013
Arkitekt	Sidrit Foti PRIFTI	Nr. Licence	A.1849/1
Arkitekt	JA.Marc JOUBERT		
Arkitekt	Hellmer RAHMS		
Arkitekt	Kees FRITSCHY		
Arkitekt	Jorida GRABOVARI		

### FIRMA/VULA

### TE DHENA TEKNIKE

FAZA E PROJEKTIT    PROJEKT ZBATIM

TIPI I FLETES

EMERTIMI I FLETES    DETAJE TEKNIKE  
 FRAGMENTI 2: Këndi Verior i Lojërave

Nr. i fletes    **A-8**

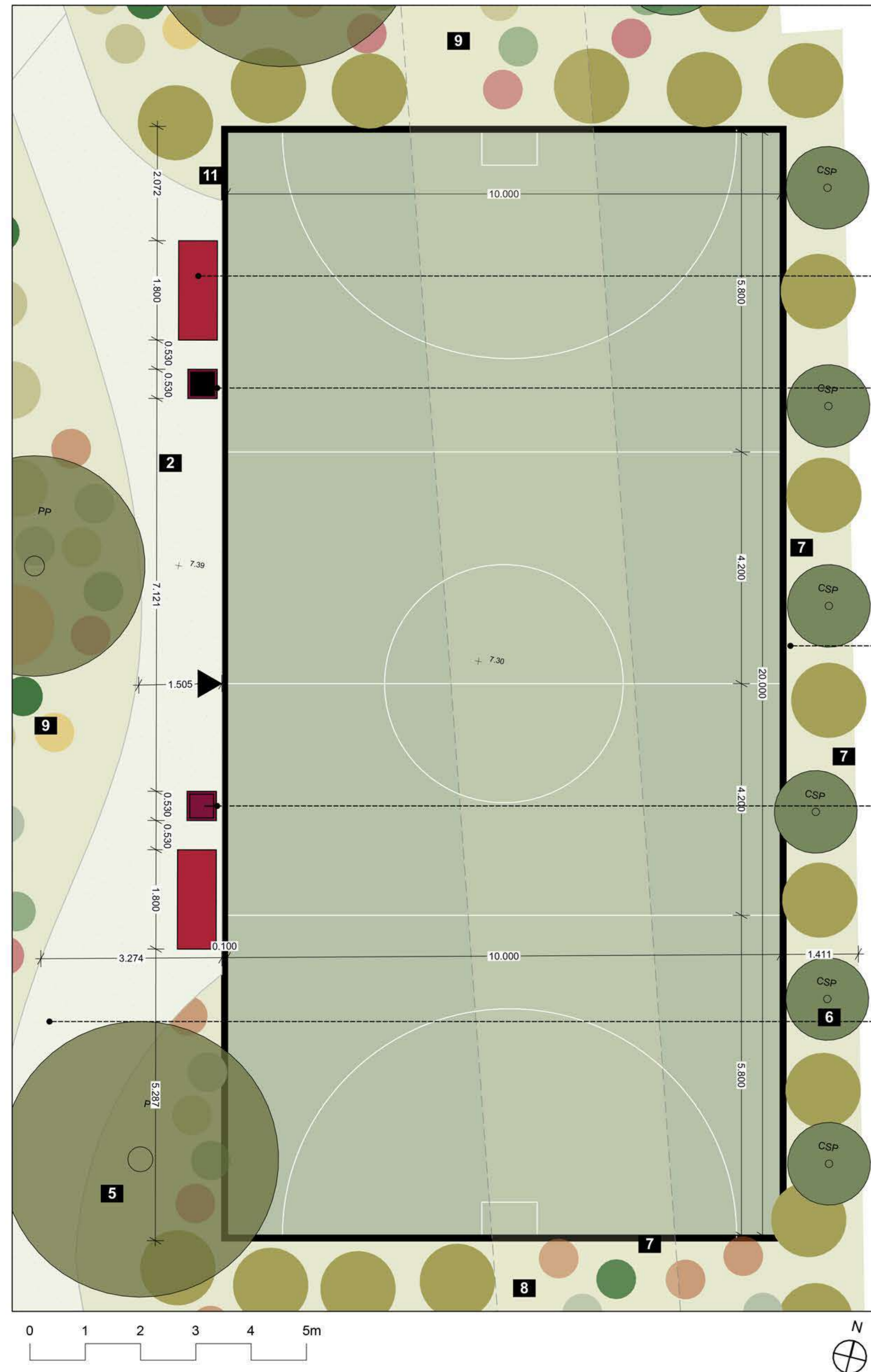

**Stolat e parkut**  
 - Dru (i trajtuar), strukturë metali e Iyer RAL 7021  
 - Themel betoni për stolat në bar dhe zhavorr  
 - 1800x700mm

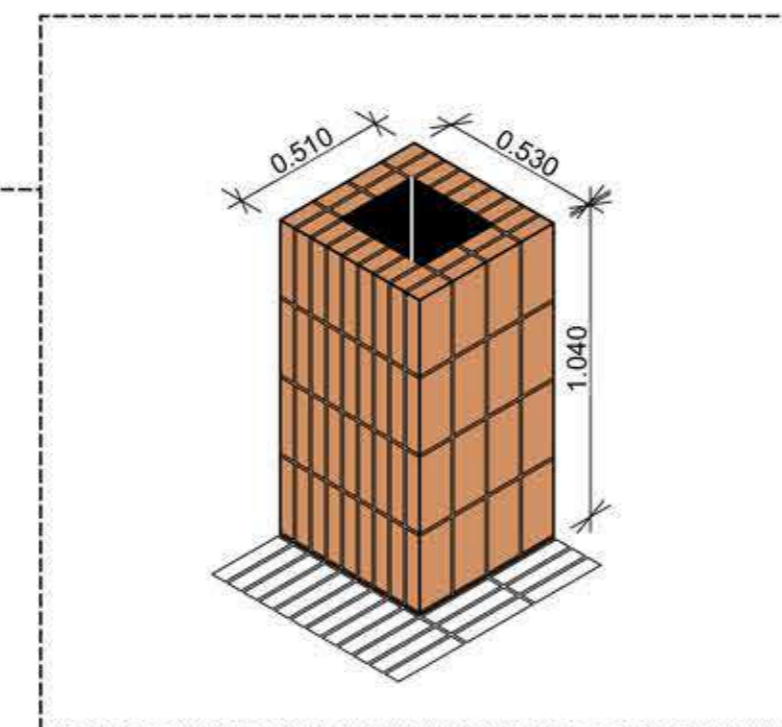

**U1 Koshi**  
 - Tulla balte (250x120x50mm), fuga ilaci në ngjyrë gri të lehtë  
 - Tullat të drejtvendosen me shtrimin e rrugës.  
 - Përforcim murature në nyje.

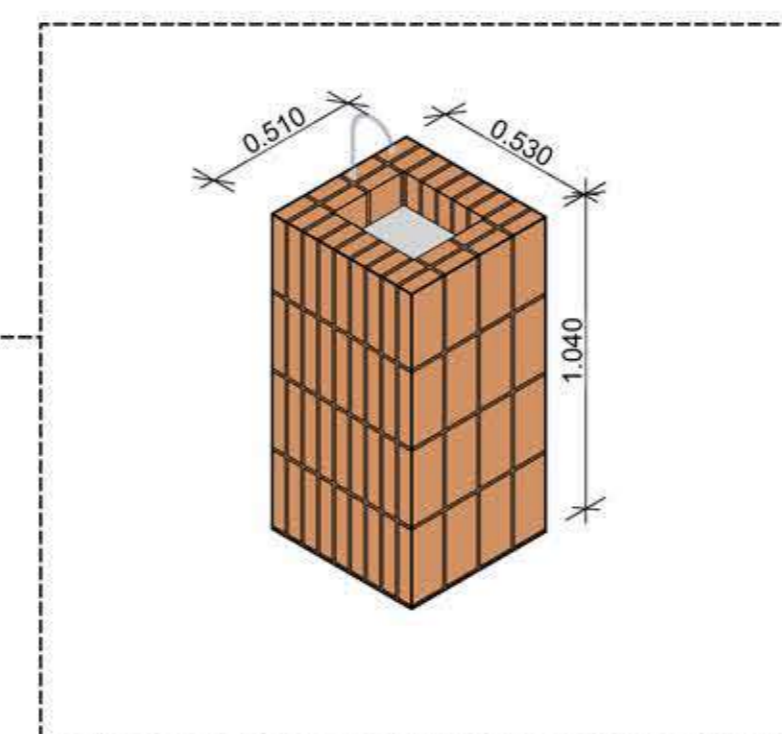

**U11 Shatërvan me ujë të pijshëm**  
 - Tulla balte (250x120x50mm), fuga ilaci në ngjyrë gri të lehtë  
 - Tullat të drejtvendosen me shtrimin e rrugës.  
 - Përforcim murature në nyje.  
 - Rubinet metalik i harkuar  
 - Lavaman betoni  
 - Themel betoni nëntokë



**Rruga (ecje)**  
 - Granit i thërrmuar 3/8  
 - Bazë kullimi  
 - Të stabilizohet sipas nevojës



**Gardh**  
 - Gardh metalik me lartësi të paktën 4m  
 - Ngjyra: Jeshile e errët  
 - Porta: Hapje në gardh  
 - Themel betoni

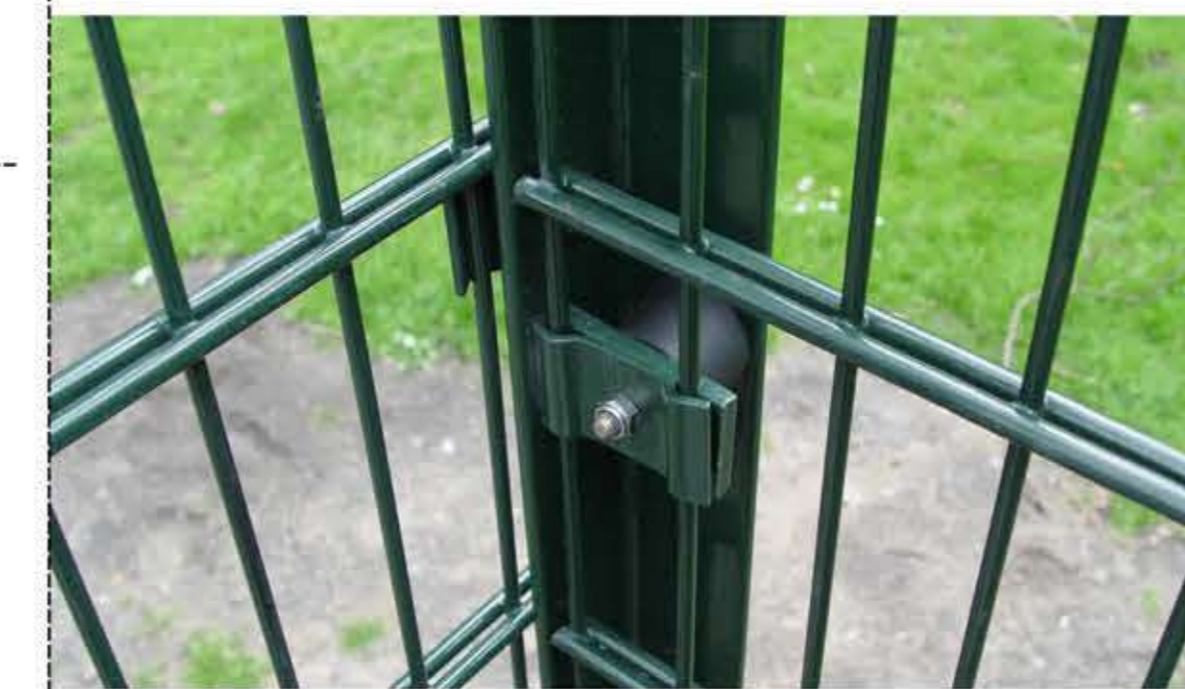

**Gardh**  
 - Lidhje me tingull te ulët (për të minimizuar zhurmën për fqinjët)



**Fushë Sporti multifunkionale**  
 - Portë futbollit  
 - Dysheme gome multisport  
 - Ngjyra: Jeshile e errët  
 - Linjat e dyshemesë: Vetëm të bardha

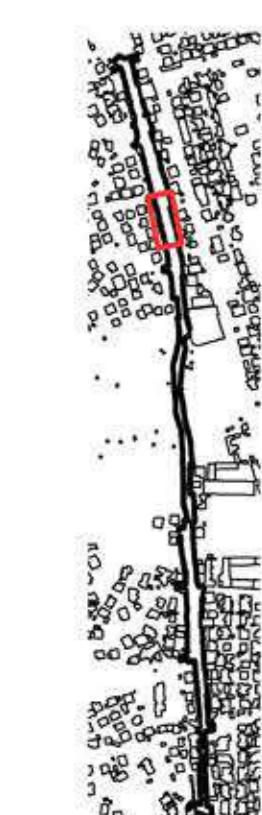

**LEGJENDA**

1. Trotuar i shtuar me tullë portokalli (25x12x5)
2. Rrugicë këmbësorësh, zhavorr
3. Hyrje në prona, gjysmë-shtrim me tulla portokalli
4. Pronë private (Shtëpi dhe kopshte)
5. Gjelbërim: Pemë të larta (për hije)
6. Gjelbërim: Pemë të mesme (në të dyja anët)
7. Gjelbërim: Bimë kacavjerrëse (në të dyja anët)
8. Gjelbërim: Bimë të ulëta (shkurre)
9. Gjelbërim: Mbulum toke (bar, lule, kacavjerrëse)
10. Gjelbërim: Bar
11. Kanal kullimi i fshehur nën shtresën e re të tokës dhe bant
12. Bllokim rruge, me tulla portokalli, distanca qender-qender 4m
13. Gardh metalik

**O B J E K T I**

"STUDIM PROJEKTIM PARKU URBAN - SPITALLË"

**POROSITESI :**

BASHKIA DURRES

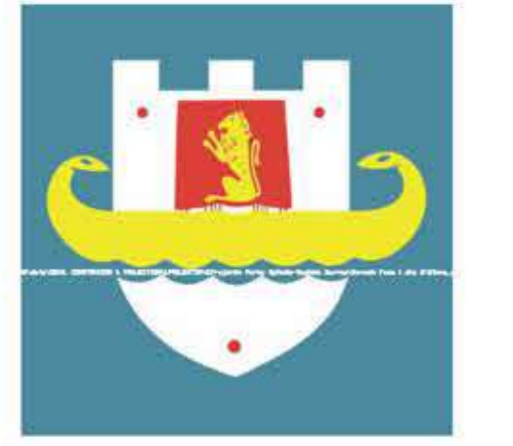

**PROJEKTUES :**

"IDEAL CONSTRUCTION & PROJECTION"(I.C.P) sh.p.k



"HYDRO-ENG CONSULTING " sh.p.k



**GRUPI I PROJEKTIMIT**

Drejtes ligjor	Ing.Alban DAUTAJ	Nr. Licence K.2232/2
Ing.Hidroteknik	Evis QYRKU	Nr. Licence K.1829/2
Ing.Hidrotek. Xhuljana (Sula)DAUTAJ		Nr. Licence K.3161
Ing.Ndertimi	Jani TATI	Nr. Licence K.2752/1
Ing.Topograf	Maksim GEGA	Nr. Licence T.0455/4
Ing.Mekanik	Kristaq PRIFTI	Nr. Licence E.0431/1
Ing.Mjedisi	Shpetim CIKU	Nr. Licence A.2443/ Cert Nr.5077 Prot, date 08.07.2013
Arkitekt	Sidrit Foti PRIFTI	Nr. Licence A.1849/1
Arkitekt	JA.Marc JOUBERT	
Arkitekt	Hellmer RAHMS	
Arkitekt	Kees FRITSCHY	
Arkitekt	Jorida GRABOVARI	

**FIRMA/VULA**

**TE DHENA TEKNIKE**

FAZA E PROJEKTIT	PROJEKT ZBATIM
TIPI I FLETES	
EMERTIMI I FLETES	DETAJE TEKNIKE FRAGMENTI 3: Fusha Multifunkionale Sportive

Nr. i fletes **A-9**