

LEGJENDA

	SIPËRFAQE ME ASFALT
	KUNETË
	TROTUAR
	KORSI BIÇIKLETASH

EMRI I PROJEKTIT
 "LIDHJA E CURRILAVE ME RRUGËN ALEKSANDËR GOGA
 NËPËRMJET RRUGËS ISUF FERRA (VANGJEL GJURGA),
 RRUGA VOJSAVA, RRUGA PROKOP MEKSI, RRUGA
 ABDULLAH TEKU (SUL DEMIRI)"

SHËNIME

GRUPI I PUNËS

Arkitekt Diana Mitrushi A. 0212/4	Ing.Hidroteknik Luljeta Kuçi K. 2022/1	Ing.Gjeodet Marsilda Ferko T. 1582/1
Ing.Ndërtimi Ilirian Kokalari K. 1008/3	Ing.Elektrik Burhan Demneri E. 1049/2	
Ing.Ndërtimi Ermal Spahiu K. 1084/1	Ing.Mekanik Gjergj Kotori M. 0579/1	
Ing.Ndërtimi Luca Falasca K. 2774	Ing.Gjeolog Anton Pjetërnikaj Gj. 0665	
Ing.Gjeodet Shqiponja Civici T. 1268	Ing.Gjeoinformatikë Elfat Shehu T. 1577	

**PLANIMETRIA E
 SINJALISTIKES
 (Aksi 2)**

T-62
 Shkalla **1:500**
 Faza **PROJEKT ZBATIM**

Porositës
BASHKIA DURRËS



Projektues
 Net-Group sh.p.k.



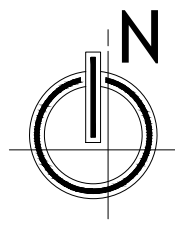
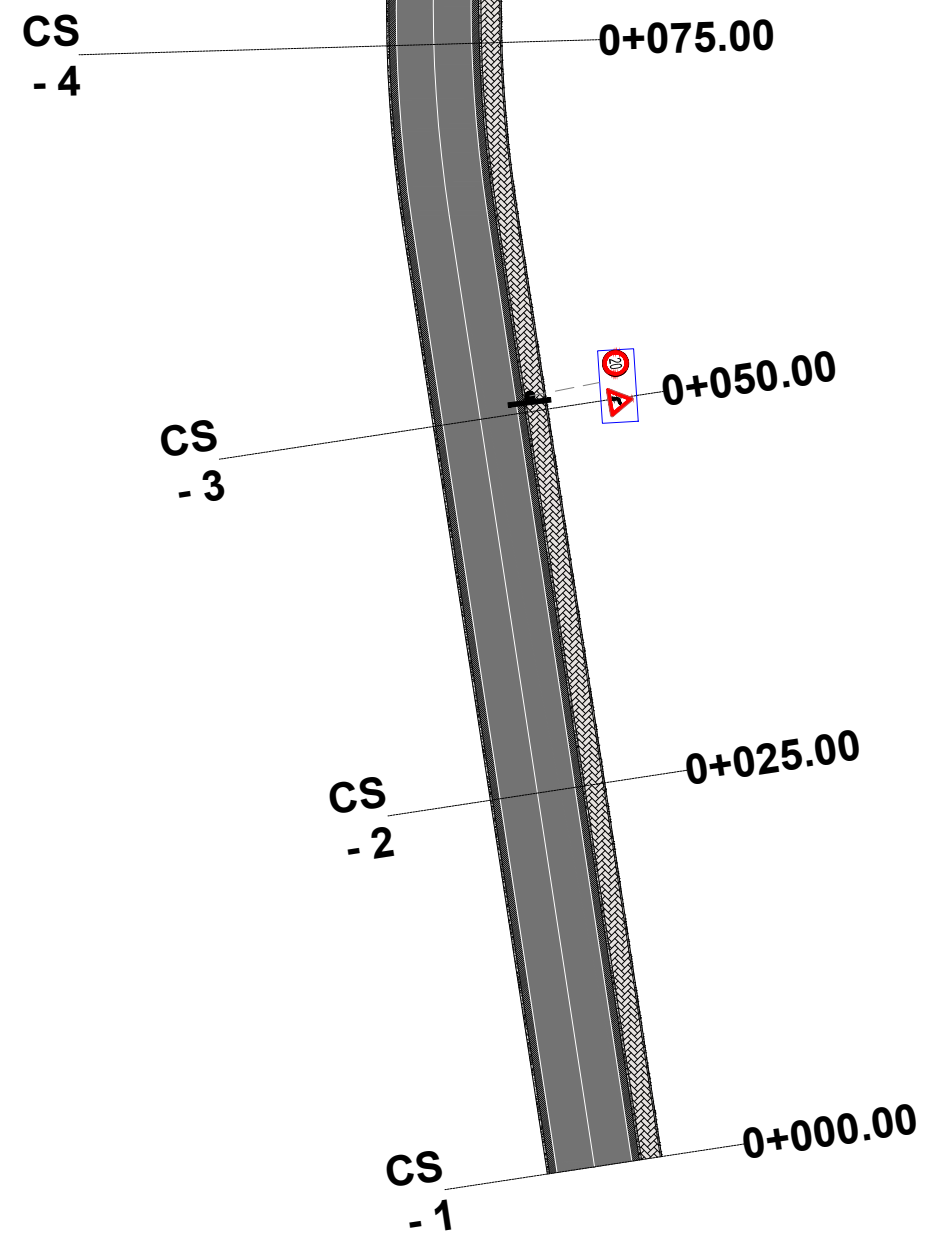

LEGJENDA

	SIPËRFAQE ME ASFALT
	KUNETË
	TROTUAR
	KORSI BIÇIKLETASH

EMRI I PROJEKTIT
 "LIDHJA E CURRILAVE ME RRUGËN ALEKSANDËR GOGA
 NËPËRMJET RRUGËS ISUF FERRA (VANGJEL GJURGA),
 RRUGA VOJSAVA, RRUGA PROKOP MEKSI, RRUGA
 ABDULLAH TEKU (SUL DEMIRI)"

SHËNIME

GRUPI I PUNËS

Arkitekt Diana Mitrushi A. 0212/4	Ing.Hidroteknik Luljeta Kuçi K. 2022/1	Ing.Gjeodet Marsilda Ferko T. 1582/1
Ing.Ndërtimi Ilirian Kokalari K. 1008/3	Ing.Elektrik Burhan Demneri E. 1049/2	
Ing.Ndërtimi Ermal Spahiu K. 1084/1	Ing.Mekanik Gjeraj Kotori M. 0579/1	
Ing.Ndërtimi Luca Falasca K. 2774	Ing.Gjeolog Anton Pjetërnikaj Gj. 0665	
Ing.Gjeodet Shqiponja Civici T. 1268	Ing.Gjeoinformatikë Elfat Shehu T. 1577	

**PLANIMETRIA E
 SINJALISTIKES
 (Aksi 3)**

T-63

Shkalla 1:500
Faza PROJEKT ZBATIM

Porositës
BASHKIA DURRËS

Projektues
 Net-Group sh.p.k.

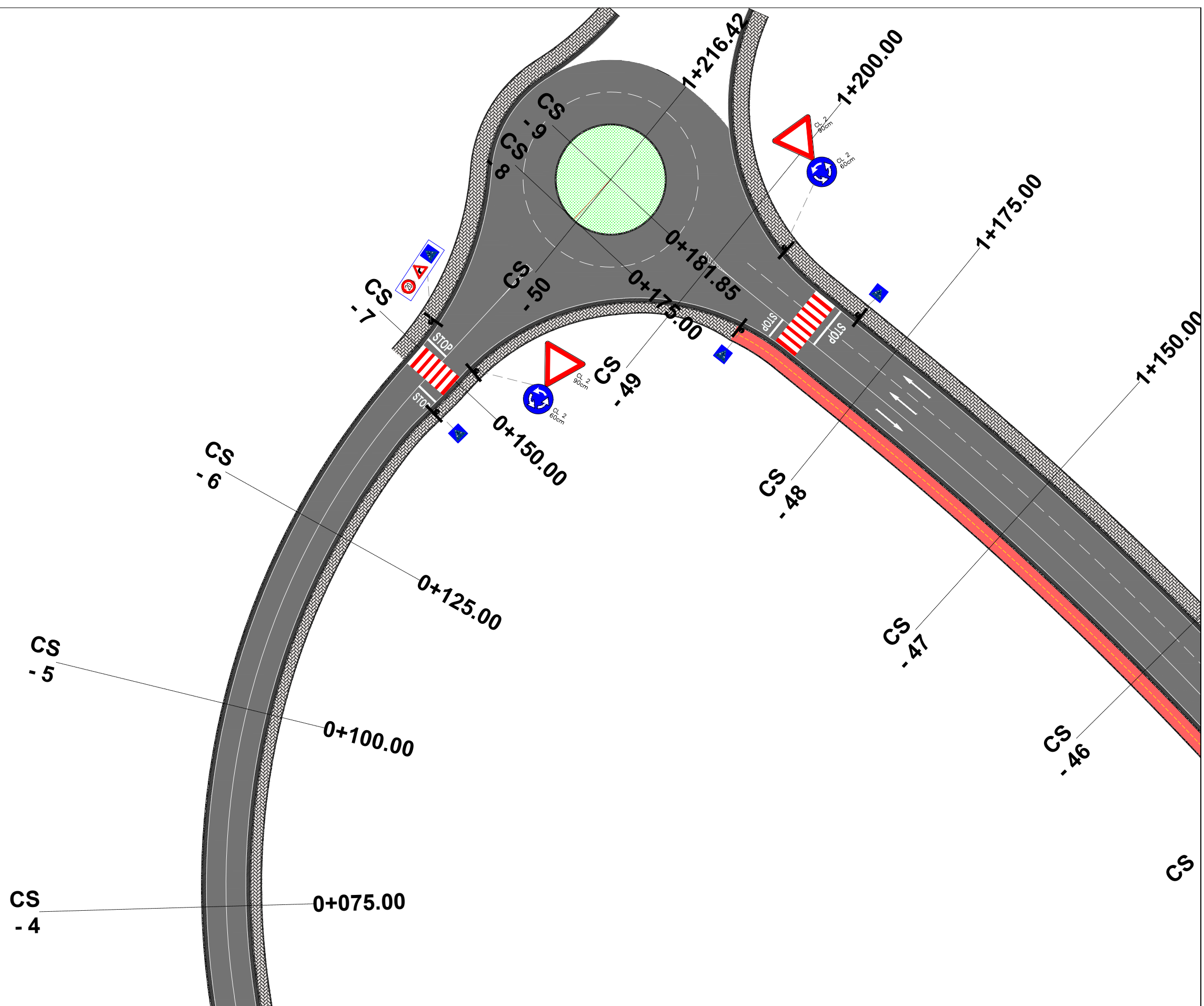
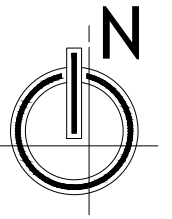

LEGJENDA

	SIPËRFAQE ME ASFALT
	KUNETË
	TROTUAR
	KORSI BIÇIKLETASH

EMRI I PROJEKTIT
 "LIDHJA E CURRILAVE ME RRUGËN ALEKSANDËR GOGA
 NËPËRMJET RRUGËS ISUF FERRA (VANGJEL GJURGA),
 RRUGA VOJSAVA, RRUGA PROKOP MEKSI, RRUGA
 ABDULLAH TEKU (SUL DEMIRI)"

SHËNIME

GRUPI I PUNËS

Arkitekt Diana Mitrushi A. 0212/4	Ing.Hidroteknik Luljeta Kuçi K. 2022/1	Ing.Gjeodet Marsilda Ferko T. 1582/1
Ing.Ndërtimi Ilirjan Kokalari K. 1008/3	Ing.Elektrik Burhan Demneri E. 1049/2	
Ing.Ndërtimi Ermal Spahiu K. 1084/1	Ing.Mekanik Gjergj Kotori M. 0579/1	
Ing.Ndërtimi Luca Falasca K. 2774	Ing.Gjeolog Anton Pjetërnikaj Gj. 0665	
Ing.Gjeodet Shqiponja Civici T. 1268	Ing.Gjeoinformatikë Elfat Shehu T. 1577	

**PLANIMETRIA E
 SINJALISTIKES
 (Aksi 3)**

T-64
 Shkalla **1:500**
 Faza **PROJEKT ZBATIM**

Porositës
BASHKIA DURRËS



Projektues
 Net-Group sh.p.k.



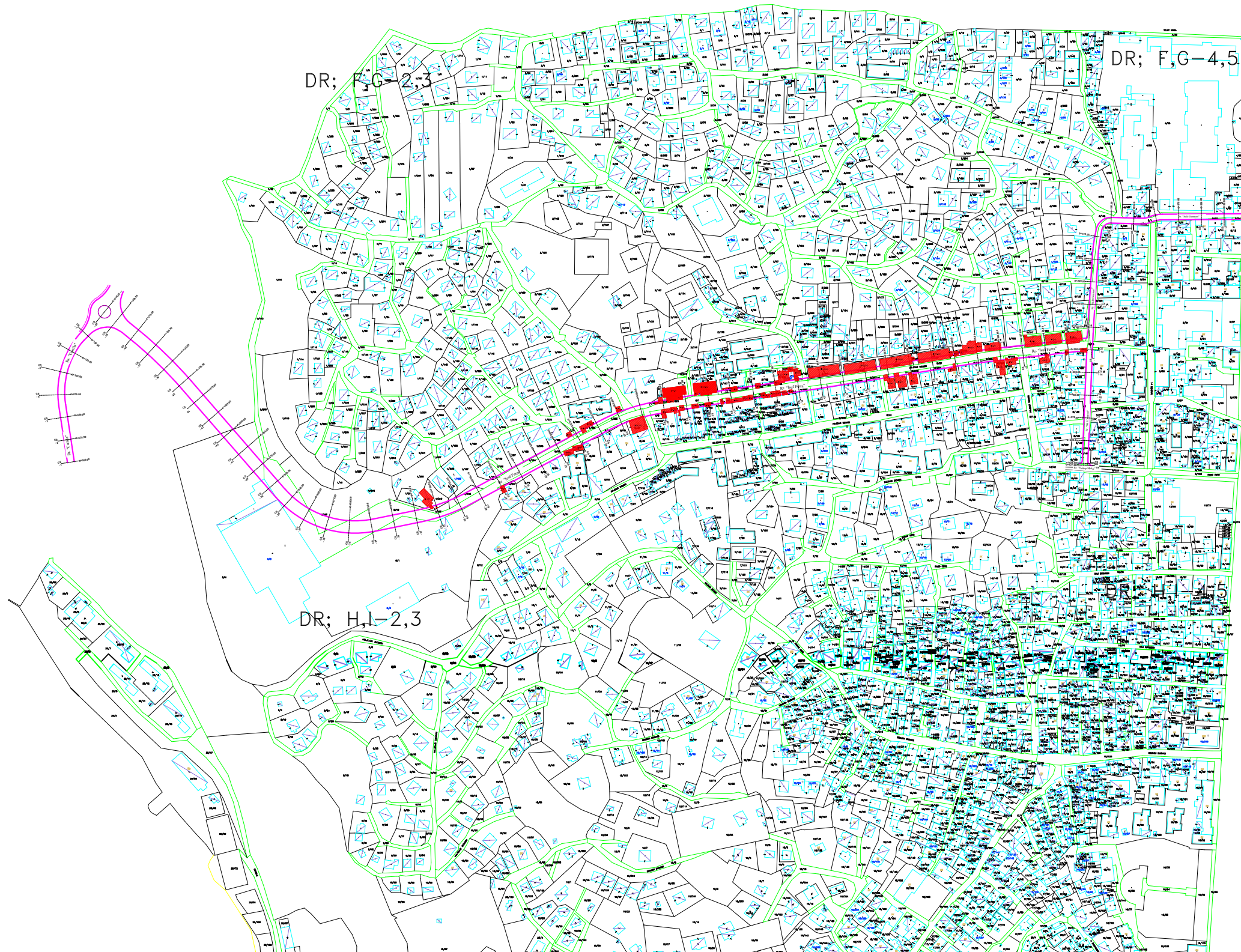
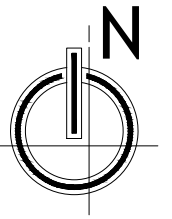

LEGJENDE:

 OBJEKTE QE PREKEN NGA GJURMA E RRUGES

SHENIM:
OBJEKTET JANE NXJERRE NGA HARTAT KADASTRALE

EMRI I PROJEKTIT

"LIDHJA E CURRILAVE ME RRUGËN ALEKSANDËR GOGA
NËPËRMJET RRUGËS ISUF FERRA (VANGJEL GJURGA),
RRUGA VOJSAVA, RRUGA PROKOP MEKSI, RRUGA
ABDULLAH TEKU (SUL DEMIRI)"

SHËNIME

GRUPI I PUNËS

Arkitekt	Diana Mitrushi	A. 0212/4	Ing.Hidroteknik	Luljeta Kuçi	K. 2022/1	Ing.Gjeodet	Marsilda Ferko	T. 1582/1
Ing.Ndërtimi	Ilirian Kokalari	K. 1008/3	Ing.Elektik	Burhan Demneri	E. 1049/2			
Ing.Ndërtimi	Ermat Spahiu	K. 1084/1	Ing.Mekanik	Gjergj Kotori	M. 0579/1			
Ing.Ndërtimi	Luca Falasca	K. 2774	Ing.Gjeolog	Anton Pjetërnikaj	Gj. 0665			
Ing.Gjeodet	Shqiponja Civici	T. 1268	Ing.Gjeoinformatikë	Elfat Shehu	T. 1577			

**PLANI I
SHPRONESIMEVE**

T-65



Shkalla

1:5000

Faza

PROJEKT ZBATIM

Porositës
BASHKIA DURRËS



Projektues
Net-Group sh.p.k.



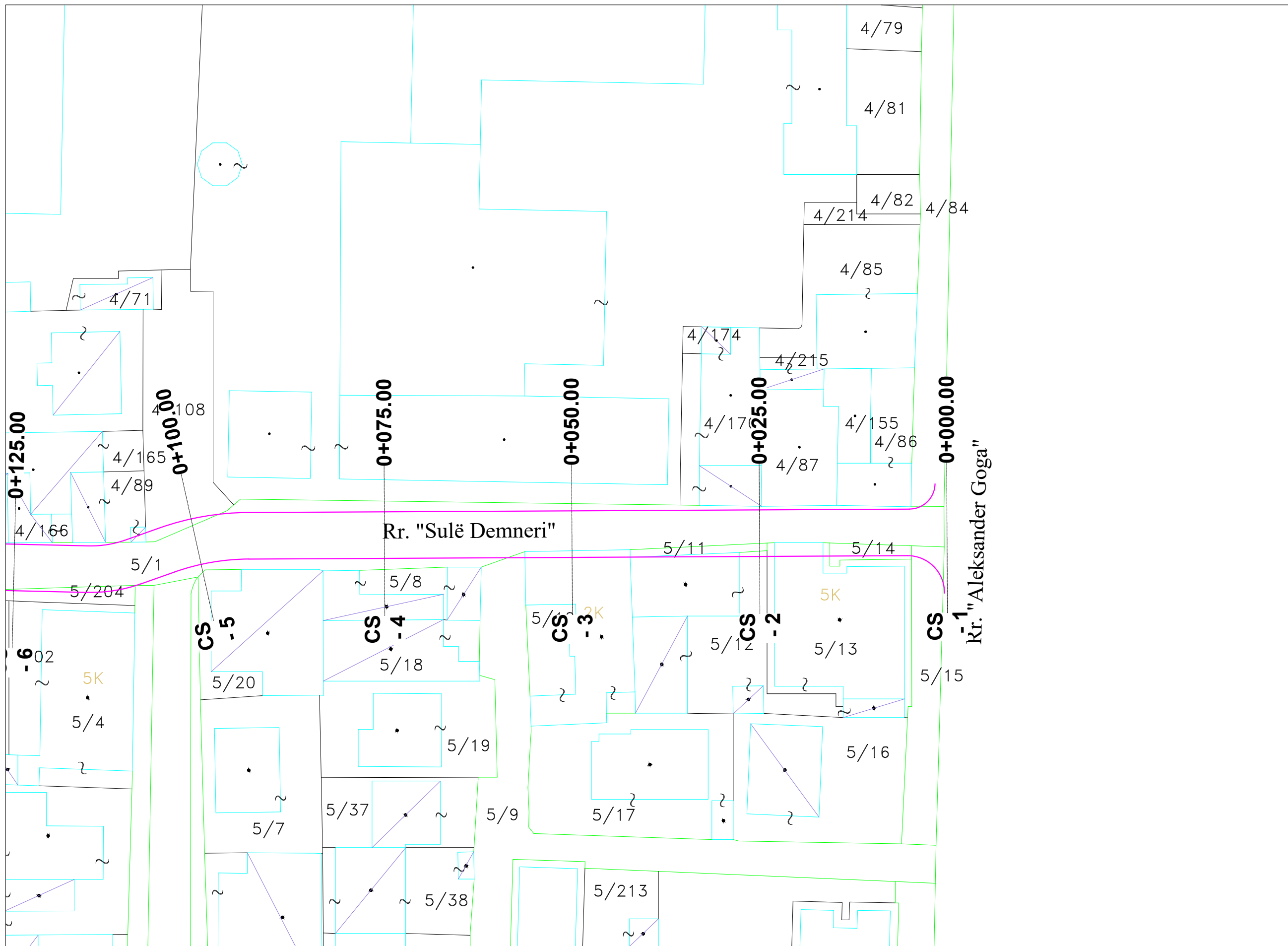
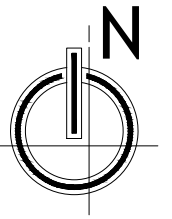

LEGJENDE:
- - - - - OBJEKTE QE PREKEN NGA GJURMA E RRUGES

SHENIM:
OBJEKTET JANE NXJERRE NGA HARTAT KADASTRALE

EMRI I PROJEKTIT

"LIDHJA E CURRILAVE ME RRUGËN ALEKSANDËR GOGA NËPËRMJET RRUGËS ISUF FERRA (VANGJEL GJURGA), RRUGA VOJSAVA, RRUGA PROKOP MEKSI, RRUGA ABDULLAH TEKU (SUL DEMIRI)"

SHËNIME

GRUPI I PUNËS

Arkitekt Diana Mitrushi A. 0212/4	Ing.Hidroteknik Luljeta Kuçi K. 2022/1	Ing.Gjeodet Marsilda Ferko T. 1582/1
Ing.Ndërtimi Ilirian Kokalari K. 1008/3	Ing.Elektrik Burhan Demneri E. 1049/2	
Ing.Ndërtimi Ermal Spahiu K. 1084/1	Ing.Mekanik Gjergj Kotori M. 0579/1	
Ing.Ndërtimi Luca Falasca K. 2774	Ing.Gjeolog Anton Pjetërnikaj Gj. 0665	
Ing.Gjeodet Shqiponja Civici T. 1268	Ing.Gjeoinformatikë Elifat Shehu T. 1577	

PLANI I SHPRONESIMEVE (Aksi 1)

T-66



Shkalla 1:500

Faza PROJEKT ZBATIM

Porositës
BASHKIA DURRËS



Projektues
Net-Group sh.p.k.



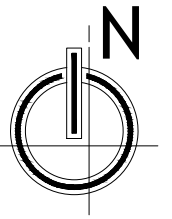
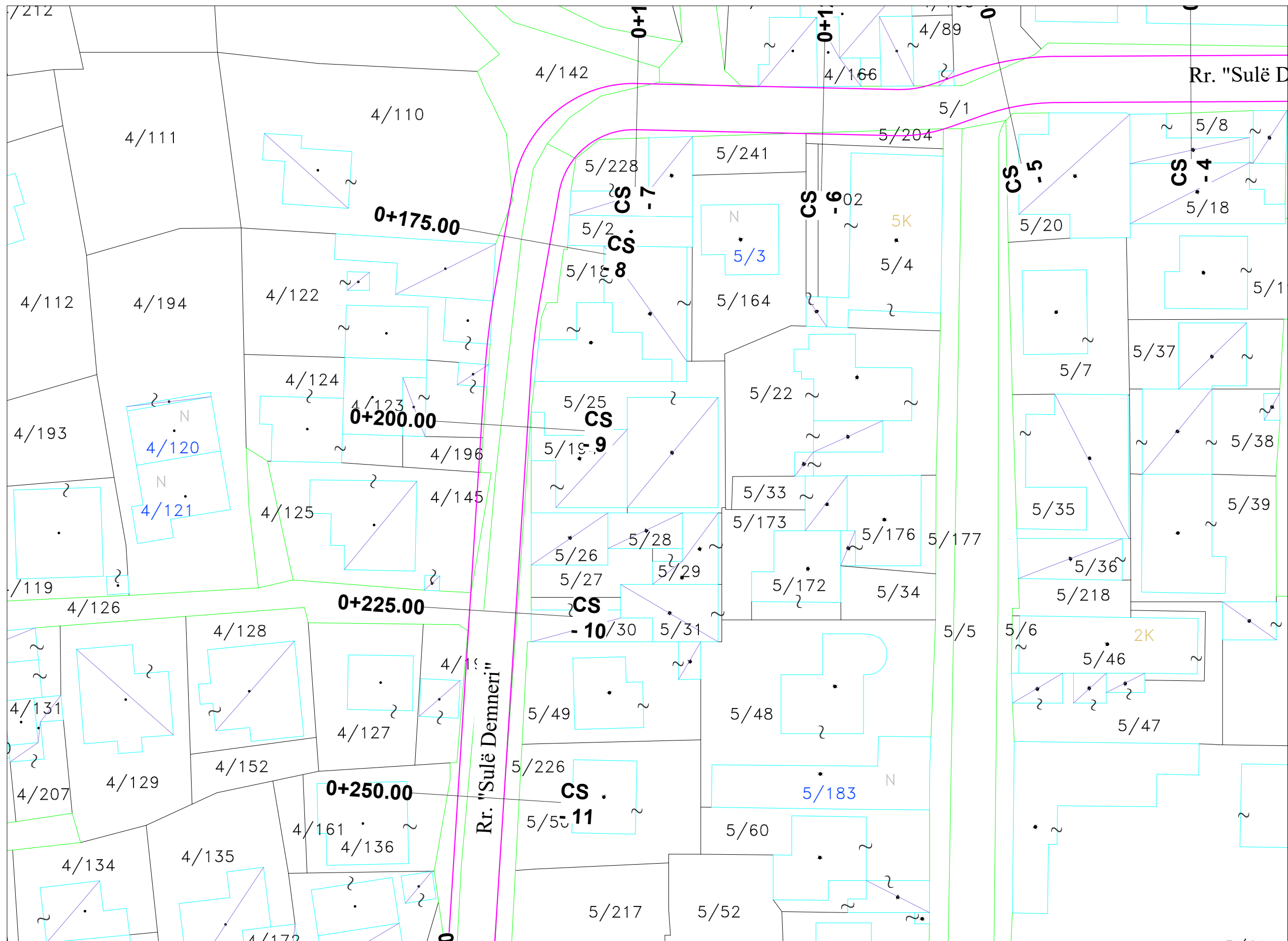

LEGJENDE:
 OBJEKTE QE PREKEN NGA GJURMA E RRUGES

SHENIM:
 OBJEKTET JANE NXJERRE NGA HARTAT KADASTRALE

EMRI I PROJEKTIT
 "LIDHJA E CURRILAVE ME RRUGËN ALEKSANDËR GOGA NËPËRMJET RRUGËS ISUF FERRA (VANGJEL GJURGA), RRUGA VOJSAVA, RRUGA PROKOP MEKSI, RRUGA ABDULLAH TEKU (SUL DEMIRI)"

SHËNIME

GRUPI I PUNËS					
Arkitekt	Diana Mitrushi	A. 0212/4	Ing.Hidroteknik	Luljeta Kuçi	K. 2022/1
Ing.Ndërtimi	Ilirian Kokalari	K. 1008/3	Ing.Elektik	Burhan Demneri	E. 1049/2
Ing.Ndërtimi	Ermat Spahiu	K. 1084/1	Ing.Mekanik	Gjergj Kotori	M. 0579/1
Ing.Ndërtimi	Luca Falasca	K. 2774	Ing.Gjeolog	Anton Pjetërnikaj	Gj. 0665
Ing.Gjeodet	Shqiponja Civici	T. 1268	Ing.Gjeoinformatikë	Elfat Shehu	T. 1577

PLANI I SHPRONESIMEVE (Aksi 1)

T-67
 Shkalla **1:500**
 Faza **PROJEKT ZBATIM**

Porositës
BASHKIA DURRËS



Projektues
 Net-Group sh.p.k.



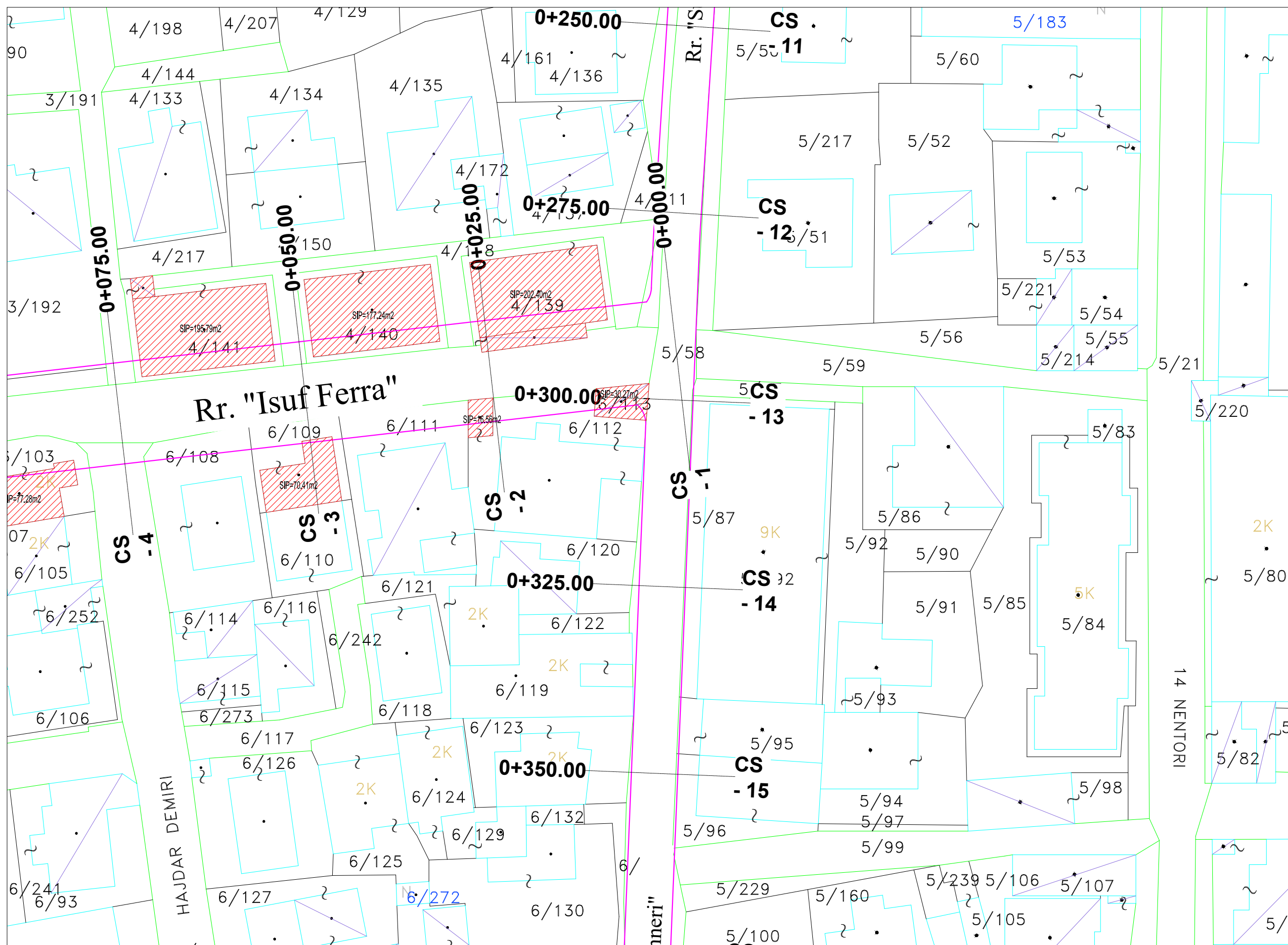
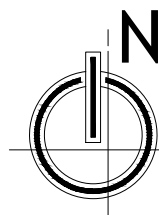

LEGJENDE:
 OBJEKTE QE PREKEN NGA GJURMA E RRUGES

SHENIM:
 OBJEKTET JANE NXJERRE NGA HARTAT KADASTRALE

EMRI I PROJEKTI
 "LIDHJA E CURRILAVE ME RRUGEN ALEKSANDER GOGA NËPËRMJET RRUGES ISUF FERRA (VANGJEL GJURGA), RRUGA VOJSAVA, RRUGA PROKOP MEKSI, RRUGA ABDULLAH TEKU (SUL DEMIRI)"

SHËNIME

GRUPI I PUNËS

Arkitekt Diana Mitrushi A. 0212/4	Ing.Hidroteknik Lujeta Kuçi K. 2022/1	Ing.Gjeodet Marsilda Ferko T. 1582/1
Ing.Ndërtimi Ilirjan Kokalari K. 1008/3	Ing.Elektik Burhan Demneri E. 1049/2	
Ing.Ndërtimi Ernal Spahiu K. 1084/1	Ing.Mekanik Gjergj Kotori M. 0579/1	
Ing.Ndërtimi Luca Falasca K. 2774	Ing.Gjeolog Anton Pjetërnikaj Gj. 0665	
Ing.Gjeodet Shqiponja Civici T. 1268	Ing.Gjeoinformatikë Elifat Shehu T. 1577	

PLANI I SHPRONESIMEVE (Aksi 1)

T-68

Shkalla 1:500
Faza PROJEKT ZBATIM

Porositës
BASHKIA DURRËS



Projektues
 Net-Group sh.p.k.



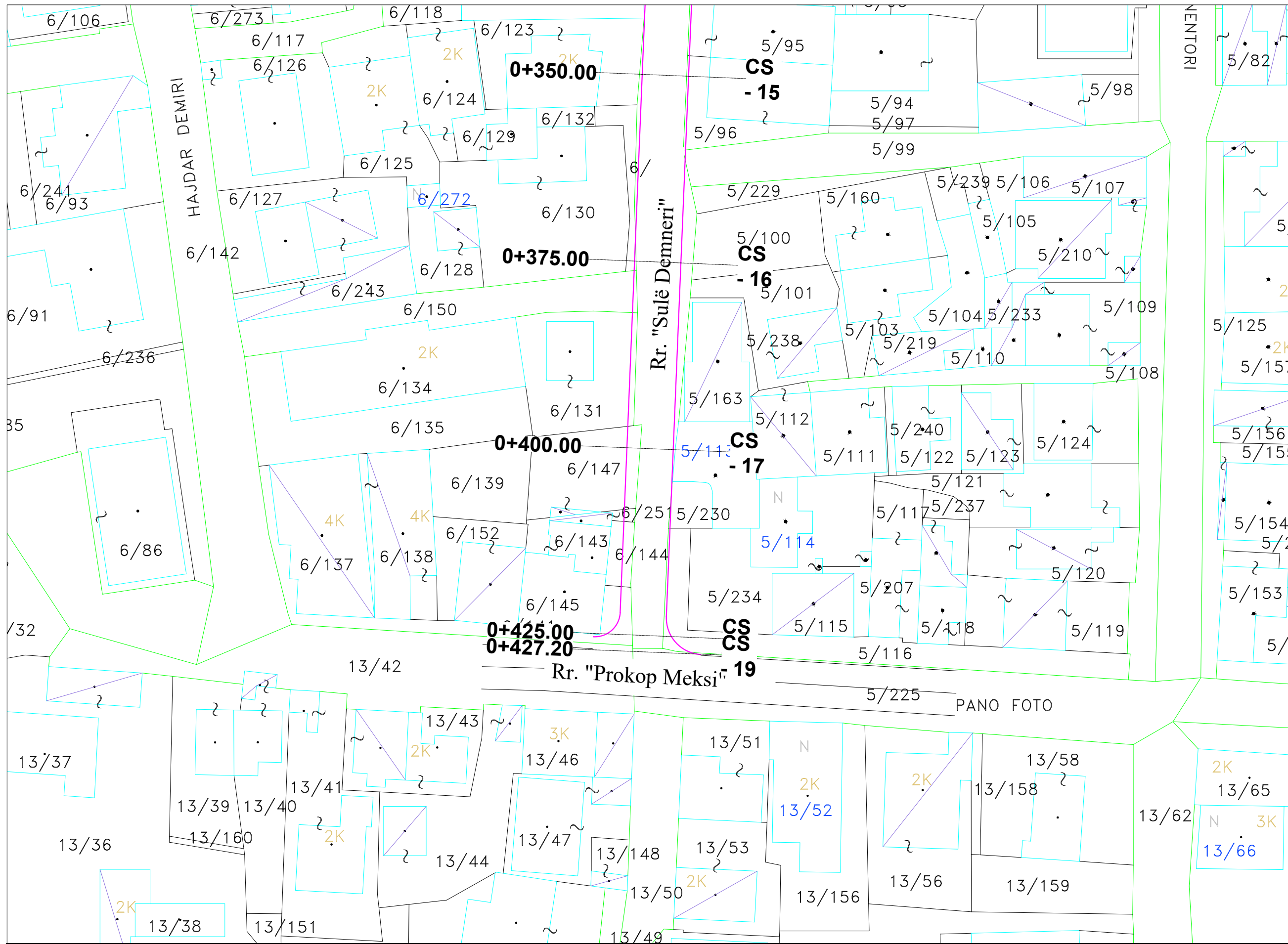
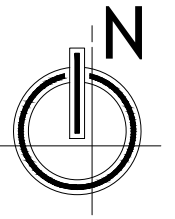

LEGJENDE:
 OBJEKTE QE PREKEN NGA GJURMA E RRUGES

SHENIM:
OBJEKTET JANE NXJERRE NGA HARTAT KADASTRALE

EMRI I PROJEKTIT
"LIDHJA E CURRILAVE ME RRUGËN ALEKSANDËR GOGA NËPËRMJËT RRUGËS ISUF FERRA (VANGJEL GJURGA), RRUGA VOJSAVA, RRUGA PROKOP MEKSI, RRUGA ABDULLAH TEKU (SUL DEMIRI)"

SHËNIME

GRUPI I PUNËS					
Arkitekt	Diana Mitrushi	A. 0212/4	Ing.Hidroteknik	Lujeta Kuçi	K. 2022/1
Ing.Ndërtimi	Ilirian Kokalari	K. 1008/3	Ing.Elektrik	Burhan Demneri	E. 1049/2
Ing.Ndërtimi	Ermat Spahiu	K. 1084/1	Ing.Mekanik	Gjergj Kotori	M. 0579/1
Ing.Ndërtimi	Luca Falasca	K. 2774	Ing.Gjeolog	Anton Pjetërnikaj	Gj. 0665
Ing.Gjeodet	Shqiponja Civici	T. 1268	Ing.Gjeoinformatikë	Elfat Shehu	T. 1577

PLANI I SHPRONESIMEVE (Aksi 1)

T-69
Shkalla 1:500
Faza PROJEKT ZBATIM

Porositës
BASHKIA DURRËS



Projektues
Net-Group sh.p.k.



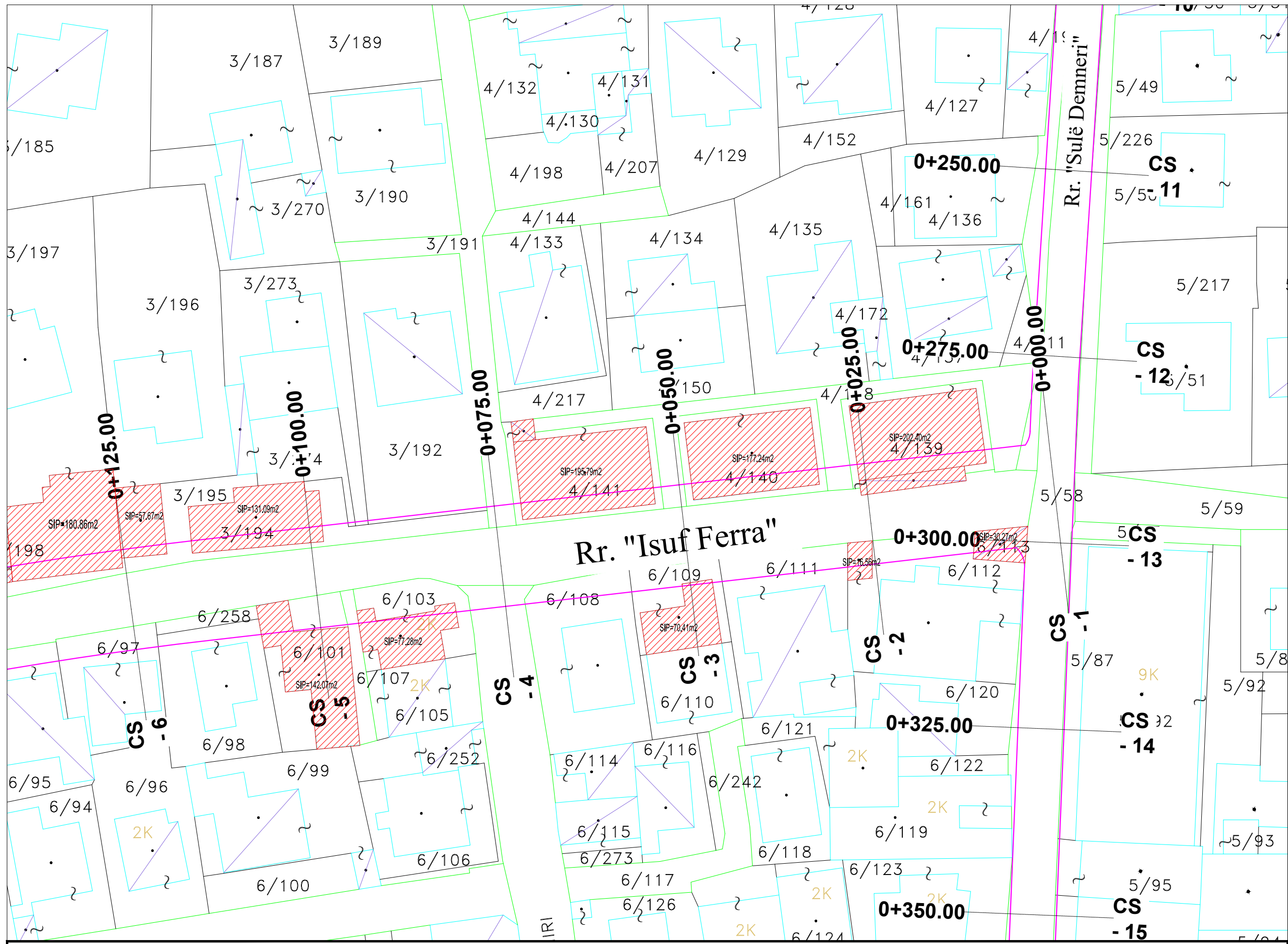
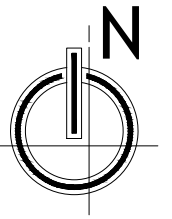

LEGJENDE:
 OBJEKTE QE PREKEN NGA GJURMA E RRUGES

SHENIM:
 OBJEKTET JANE NXJERRE NGA HARTAT KADASTRALE

EMRI I PROJEKTIT
 "LIDHJA E CURRILAVE ME RRUGËN ALEKSANDËR GOGA NËPËRMJET RRUGËS ISUF FERRA (VANGJEL GJURGA), RRUGA VOJSAVA, RRUGA PROKOP MEKSI, RRUGA ABDULLAH TEKU (SUL DEMIRI)"

SHËNIME

GRUPI I PUNËS		
Arkitekt	Diana Mitrushi	A. 0212/4
Ing.Ndërtimi	Ilirian Kokalari	K. 1008/3
Ing.Ndërtimi	Ermal Spahiu	K. 1084/1
Ing.Ndërtimi	Luca Falasca	K. 2774
Ing.Gjeodet	Shajponja Civici	T. 1268
Ing.Hidroteknik	Luljeta Kuçi	K. 2022/1
Ing.Elektrik	Burhan Demneri	E. 1049/2
Ing.Mekanik	Gjergj Kotori	M. 0579/1
Ing.Gjeolog	Anton Pjetërnikaj	Gj. 0665
Ing.Gjeoinformatikë	Elifat Shehu	T. 1577

PLANI I SHPRONESIMEVE (Aksi 2)

T-70
 Shkalla **1:500**
 Faza **PROJEKT ZBATIM**

Porositës
BASHKIA DURRËS



Projektues
 Net-Group sh.p.k.



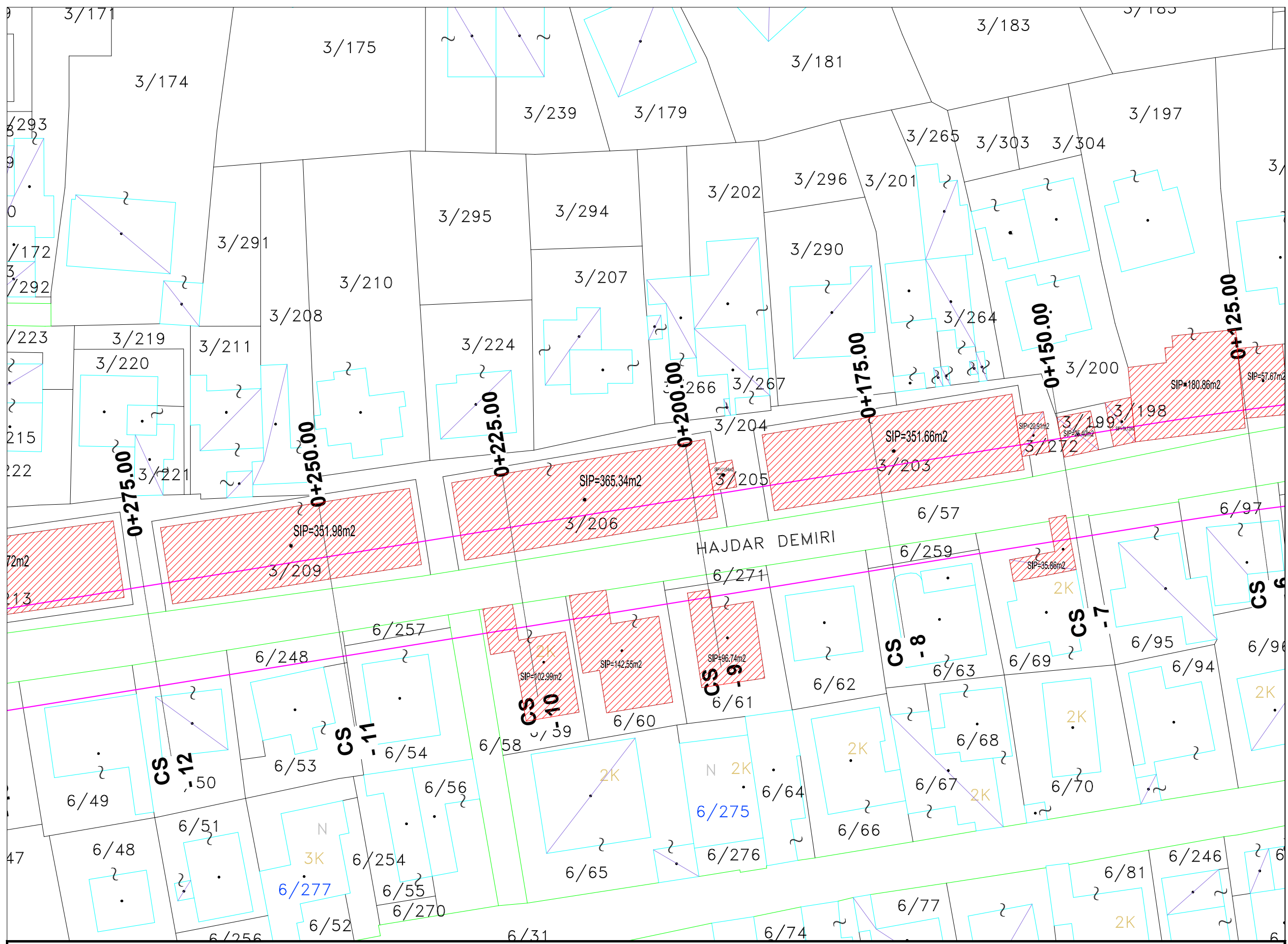
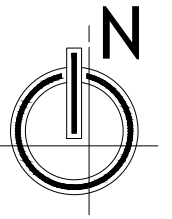

LEGJENDE:

	OBJEKTE QE PREKEN NGA GJURMA E RRUGES
--	---------------------------------------

SHENIM:
OBJEKTET JANE NXJERRE NGA HARTAT KADASTRALE

EMRI I PROJEKTIT
"LIDHJA E CURRILAVE ME RRUGEN ALEKSANDËR GOGA NËPËRMJET RRUGËS ISUF FERRA (VANGJEL GJURGA), RRUGA VOJSAVA, RRUGA PROKOP MEKSI, RRUGA ABDULLAH TEKU (SUL DEMIRI)"

SHËNIME

GRUPI I PUNËS

Arkitekt Diana Mitrushi A. 0212/4	Ing. Hidroteknik Luljeta Kuçi K. 2022/1	Ing. Gjeodet Marsilda Ferko T. 1582/1
Ing. Ndërtimi Ilirian Kokalari K. 1008/3	Ing. Elektrik Burhan Demneri E. 1049/2	
Ing. Ndërtimi Ermal Spahiu K. 1084/1	Ing. Mekanik Gjeraj Kotori M. 0579/1	
Ing. Ndërtimi Luca Falasca K. 2774	Ing. Gjeolog Anton Pjetërnikaj Gj. 0665	
Ing. Gjeodet Shajponja Civici T. 1268	Ing. Gjeoinformatikë Elifat Shehu T. 1577	

PLANI I SHPRONESIMEVE (Aksi 2)

T-71

Shkalla 1:500
Faza PROJEKT ZBATIM

Porositës
BASHKIA DURRËS



Projektues
Net-Group sh.p.k.



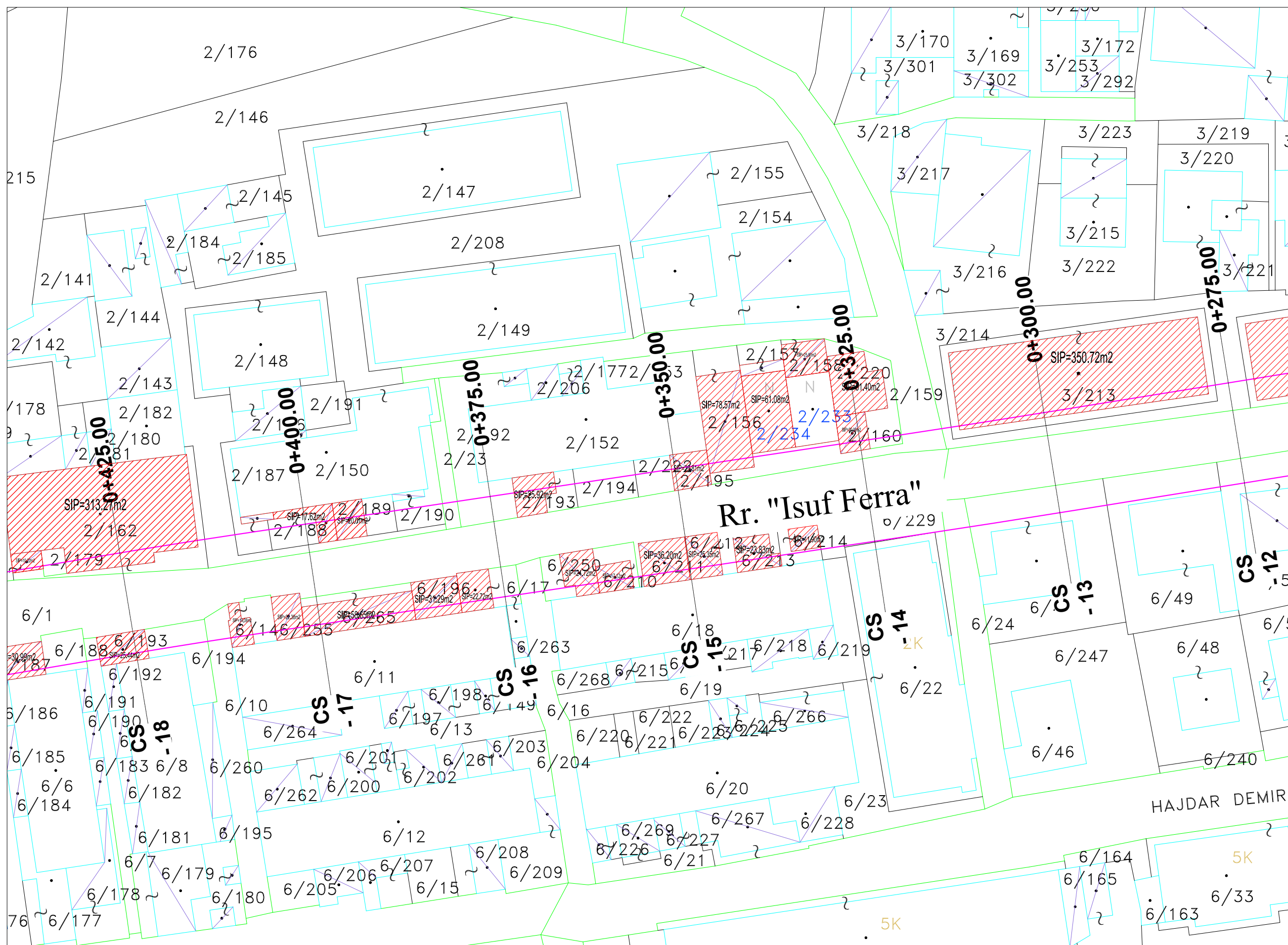
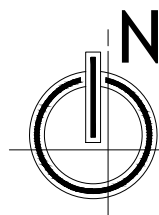

LEGJENDE:
 OBJEKTE QE PREKEN NGA GJURMA E RRUGES

SHENIM:
 OBJEKTET JANE NXJERRE NGA HARTAT KADASTRALE

EMRI I PROJEKTIIT
 "LIDHJA E CURRILAVE ME RRUGEN ALEKSANDER GOGA NËPËRMJET RRUGËS ISUF FERRA (VANGJEL GJURGA), RRUGA VOJSAVA, RRUGA PROKOP MEKSI, RRUGA ABDULLAH TEKU (SUL DEMIRI)"

SHËNIME

GRUPI I PUNËS

Arkitekt Diana Mitrushi A. 0212/4	Ing.Hidroteknik Luljeta Kuçi K. 2022/1	Ing.Gjeodet Marsilda Ferko T. 1582/1
Ing.Ndërtimi Ilirian Kokalari K. 1008/3	Ing.Elektirik Burhan Demneri E. 1049/2	
Ing.Ndërtimi Ermat Spahiu K. 1084/1	Ing.Mekanik Gjergj Kotori M. 0579/1	
Ing.Ndërtimi Luca Falasca K. 2774	Ing.Gjeolog Anton Pjetërnikaj Gj. 0665	
Ing.Gjeodet Shajponja Civici T. 1268	Ing.Gjeoinformatikë Elifat Shehu T. 1577	

PLANI I SHPRONESIMEVE (Aksi 2)

T-72
 Shkalla 1:500
 Faza PROJEKT ZBATIM

Porositës
BASHKIA DURRËS



Projektues
 Net-Group sh.p.k.



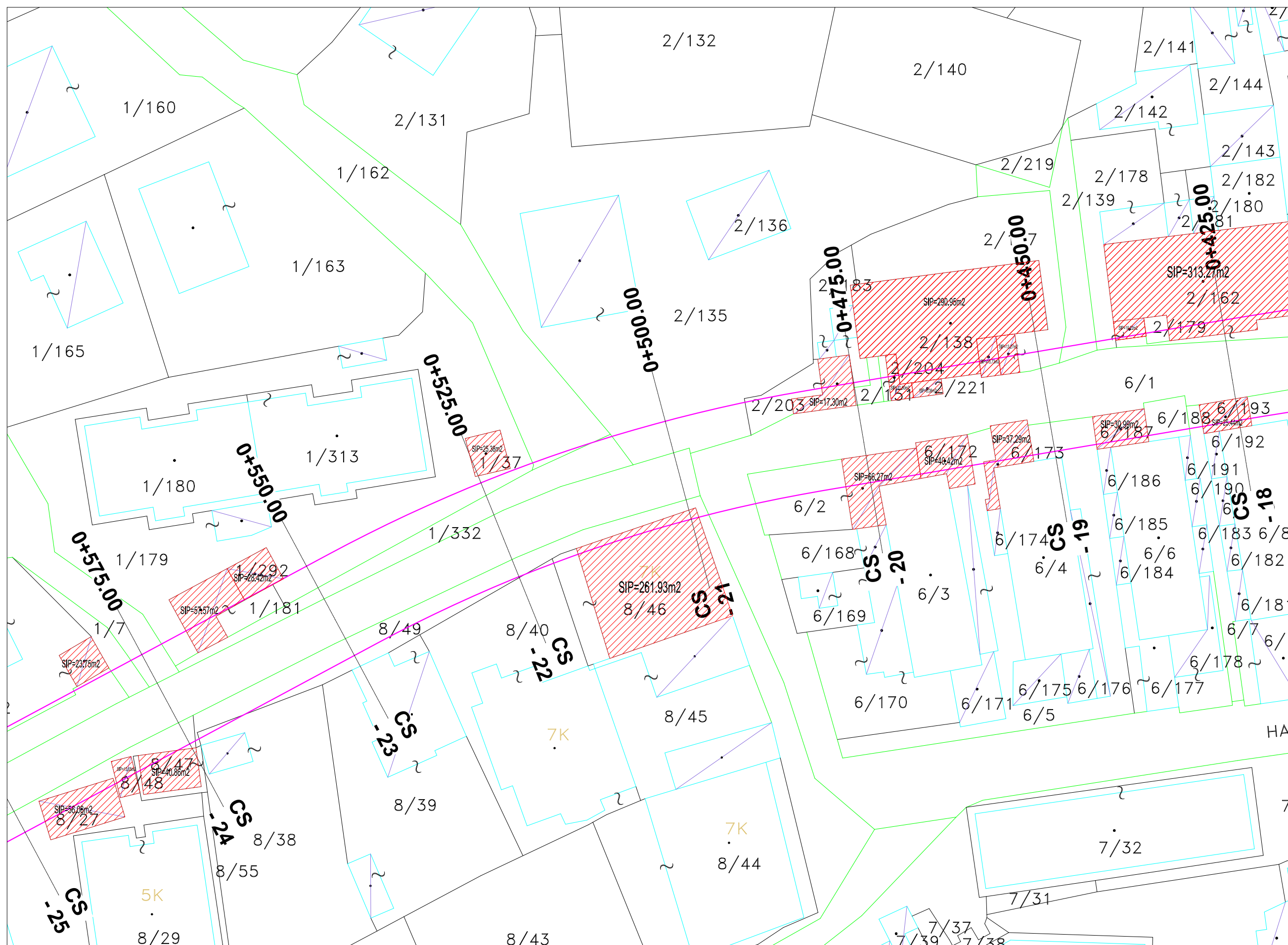

LEGJENDE:
 OBJEKTE QE PREKEN NGA GJURMA E RRUGES

SHENIM:
 OBJEKTET JANE NXJERRE NGA HARTAT KADASTRALE

EMRI I PROJEKTIT
 "LIDHJA E CURRILAVE ME RRUGEN ALEKSANDER GOGA
 NEPERMJET RRUGES ISUF FERRA (VANGJEL GJURGA),
 RRUGA VOJSAVA, RRUGA PROKOP MEKSI, RRUGA
 ABDULLAH TEKU (SUL DEMIRI)"

SHËNIME

GRUPI I PUNËS

Arkitekt Diana Mitrushi A. 0212/4	Ing.Hidroteknik Lujeta Kuçi K. 2022/1	Ing.Gjeodet Marsilda Ferko T. 1582/1
Ing.Ndërtimi Ilirian Kokalari K. 1008/3	Ing.Elektrik Burhan Demneri E. 1049/2	
Ing.Ndërtimi Ermal Spahiu K. 1084/1	Ing.Mekanik Gjergj Kotori M. 0579/1	
Ing.Ndërtimi Luca Falasca K. 2774	Ing.Gjeolog Anton Pjetërnikaj Gj. 0665	
Ing.Gjeodet Shqiponja Civici T. 1268	Ing.Gjeoinformatikë Elifat Shehu T. 1577	

PLANI I SHPRONESIMEVE (Aksi 2)

T-73
 Shkalla 1:500
 Faza PROJEKT ZBATIM

Porositës
BASHKIA DURRËS



Projektues
 Net-Group sh.p.k.



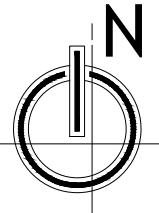
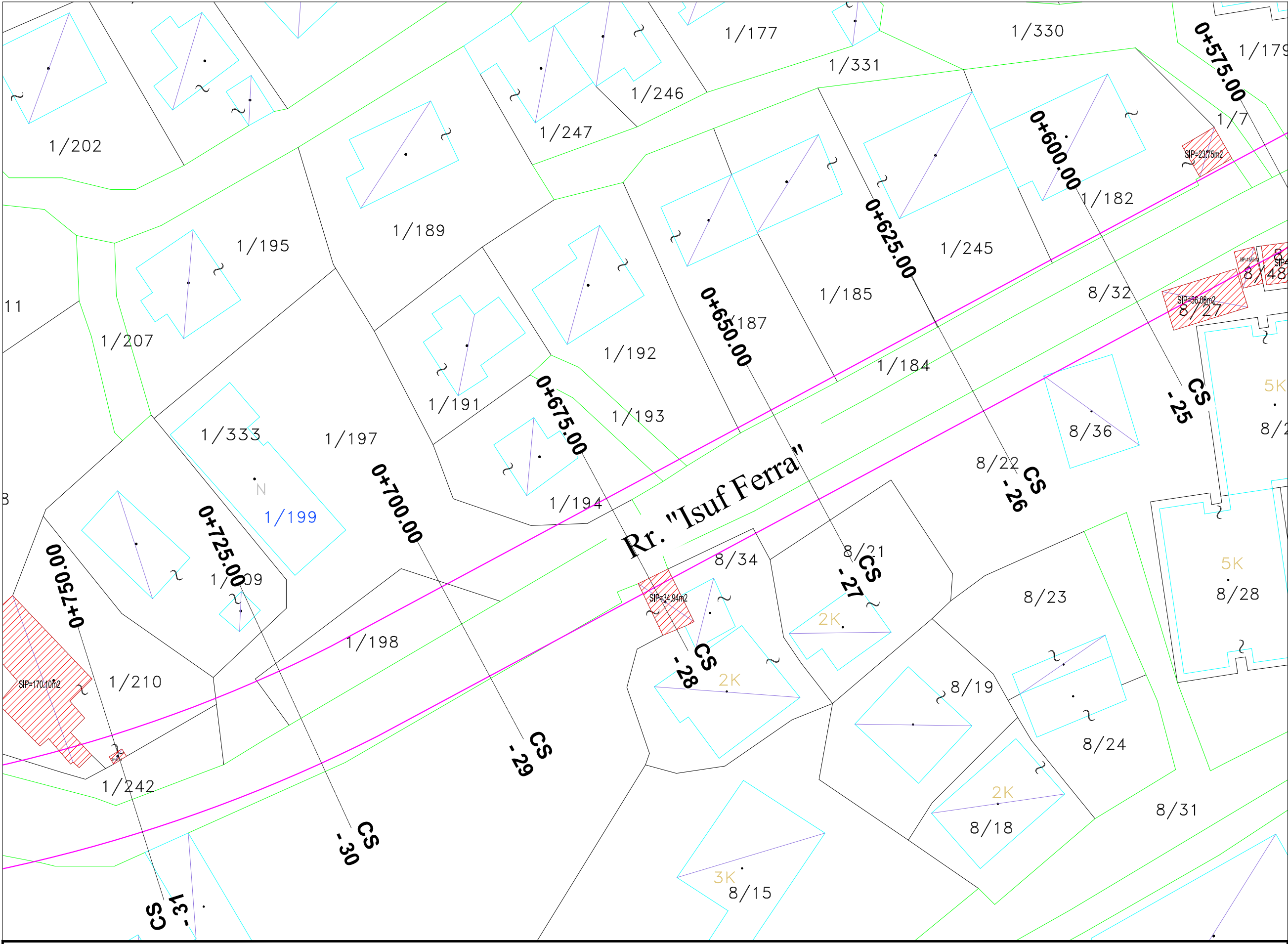

LEGJENDE:

OBJEKTE QE PREKEN NGA GJURMA E RRUGES

SHENIM:
OBJEKTET JANE NXJERRE NGA HARTAT KADASTRALE

EMRI I PROJEKTI

"LIDHJA E CURRILAVE ME RRUGEN ALEKSANDER GOGA NEPERMJET RRUGES ISUF FERRA (VANGJEL GJURGA), RRUGA VOJSAVA, RRUGA PROKOP MEKSI, RRUGA ABDULLAH TEKU (SUL DEMIRI)"

SHËNIME

GRUPI I PUNËS

Arkitekt	Diana Mitrushi	A. 0212/4	Ing. Hidroteknik	Luljeta Kuçi	K. 2022/1	Ing. Gjeodet	Marsilda Ferko	T. 1582/1
Ing. Ndërtimi	Ilirian Kokalari	K. 1008/3	Ing. Elektrik	Burhan Demneri	E. 1049/2			
Ing. Ndërtimi	Ermat Spahiu	K. 1084/1	Ing. Mekanik	Gjergj Kotori	M. 0579/1			
Ing. Ndërtimi	Luca Falasca	K. 2774	Ing. Gjeolog	Anton Pjetërnikaj	Gj. 0665			
Ing. Gjeodet	Shajponja Civici	T. 1268	Ing. Gjeoinformatikë	Elfat Shehu	T. 1577			

PLANI I SHPRONESIMEVE
(Aksi 2)

T-74

Shkalla 1:500
Faza PROJEKT ZBATIM

Porositës
BASHKIA DURRËS



Projektues
Net-Group sh.p.k.



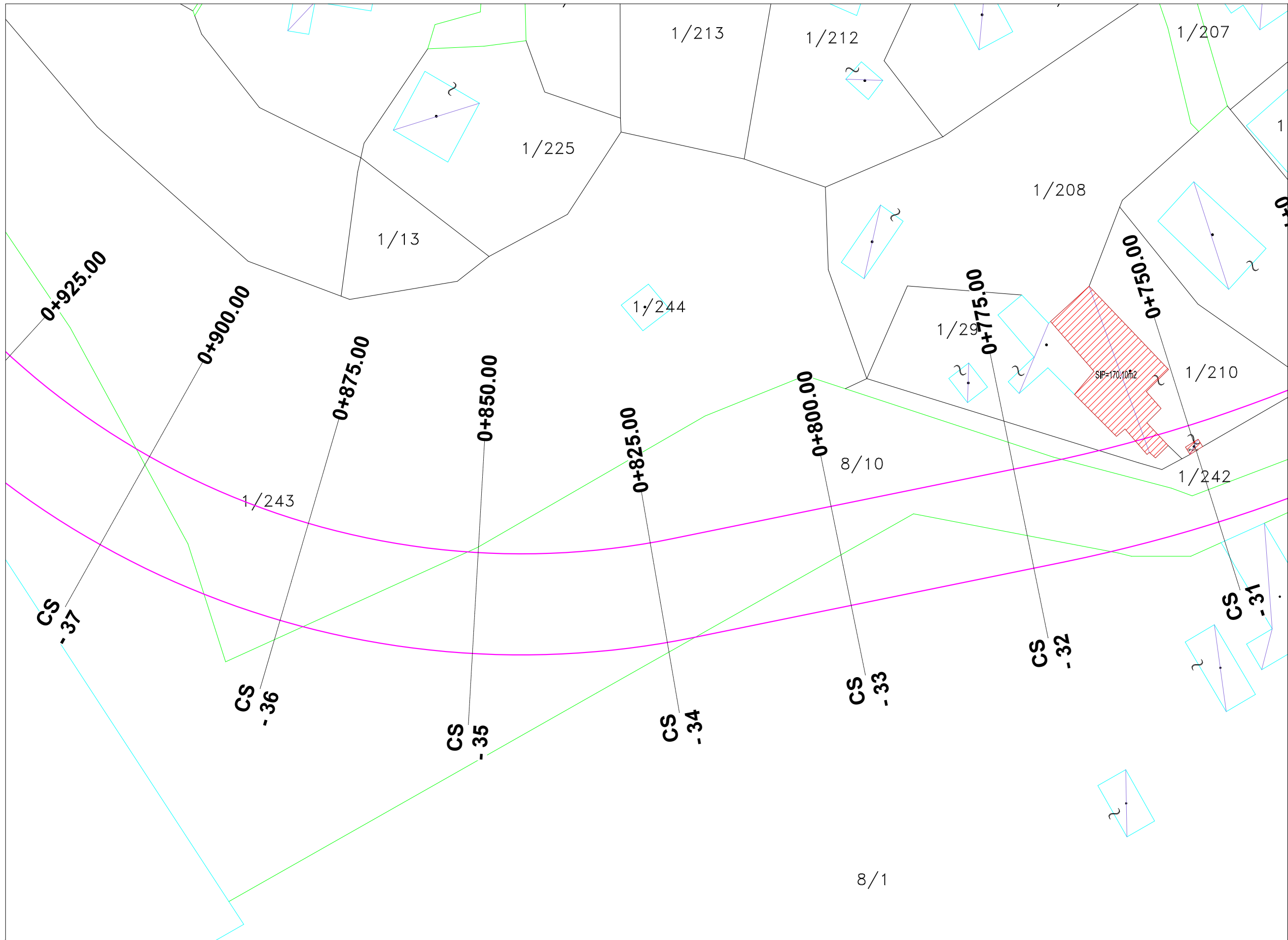
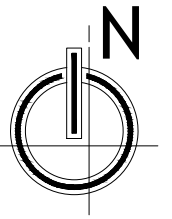

LEGJENDE:
OBJEKTE QE PREKEN NGA GJURMA E RRUGES

SHENIM:
OBJEKTET JANE NXJERRE NGA HARTAT KADASTRALE

EMRI I PROJEKTIT

"LIDHJA E CURRILAVE ME RRUGËN ALEKSANDËR GOGA NËPËRMJET RRUGËS ISUF FERRA (VANGJEL GJURGA), RRUGA VOJSAVA, RRUGA PROKOP MEKSI, RRUGA ABDULLAH TEKU (SUL DEMIRI)"

SHËNIME

GRUPI I PUNËS

Arkitekt Diana Mitrushi A. 0212/4	Ing.Hidroteknik Luljeta Kuçi K. 2022/1	Ing.Gjeodet Marsilda Ferko T. 1582/1
Ing.Ndërtimi Ilirian Kokalari K. 1008/3	Ing.Elektrik Burhan Demneri E. 1049/2	
Ing.Ndërtimi Ermal Spahiu K. 1084/1	Ing.Mekanik Gjerqj Kotori M. 0579/1	
Ing.Ndërtimi Luca Falasca K. 2774	Ing.Gjeolog Anton Pjetërnikaj Gj. 0665	
Ing.Gjeodet Shqiponja Civici T. 1268	Ing.Gjeoinformatikë Elfat Shehu T. 1577	

PLANI I SHPRONESIMEVE (Aksi 2)

T-75

Shkalla 1:500
Faza PROJEKT ZBATIM

Porositës BASHKIA DURRËS



Projektues Net-Group sh.p.k.



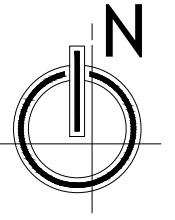

LEGJENDE:
 OBJEKTE QE PREKEN NGA GJURMA E RRUGES

SHENIM:
 OBJEKTET JANE NXJERRE NGA HARTAT KADASTRALE

EMRI I PROJEKTIT
 "LIDHJA E CURRILAVE ME RRUGËN ALEKSANDËR GOGA NËPËRMJET RRUGËS ISUF FERRA (VANGJEL GJURGA), RRUGA VOJSAVA, RRUGA PROKOP MEKSI, RRUGA ABDULLAH TEKU (SUL DEMIRI)"

SHËNIME

GRUPI I PUNËS

Arkitekt Diana Mitrushi A. 0212/4	Ing.Hidroteknik Luljeta Kuçi K. 2022/1	Ing.Gjeodet Marsilda Ferko T. 1582/1
Ing.Ndërtimi Ilirian Kokalari K. 1008/3	Ing.Elektrik Burhan Demneri E. 1049/2	
Ing.Ndërtimi Ermal Spahiu K. 1084/1	Ing.Mekanik Gjergj Kotori M. 0579/1	
Ing.Ndërtimi Luca Falasca K. 2774	Ing.Gjeolog Anton Pjetërnikaj Gj. 0665	
Ing.Gjeodet Shqiponja Civici T. 1268	Ing.Gjeoinformatikë Elfat Shehu T. 1577	

PLANI I SHPRONESIMEVE (Aksi 2)

T-76

Shkalla 1:500
Faza PROJEKT ZBATIM

Porositës
BASHKIA DURRËS



Projektues
 Net-Group sh.p.k.

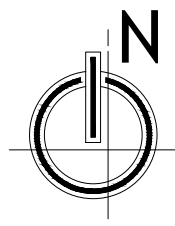
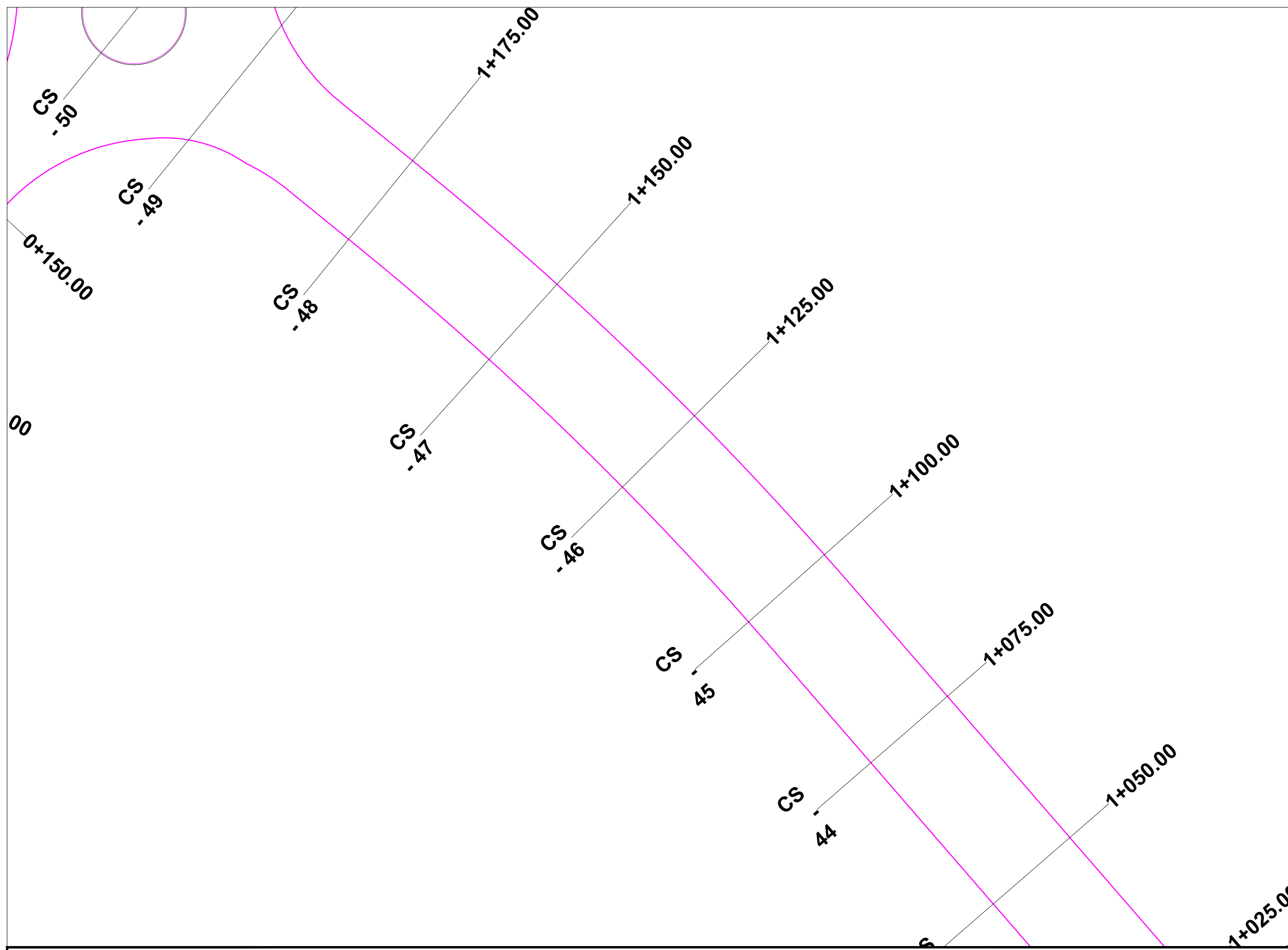



LEGJENDE:
 OBJEKTE QE PREKEN NGA GJURMA E RRUGES

SHENIM:
 OBJEKTET JANE NXJERRE NGA HARTAT KADASTRALE

EMRI I PROJEKTIT
 "LIDHJA E CURRILAVE ME RRUGEN ALEKSANDER GOGA
 NEPERMJET RRUGES ISUF FERRA (VANGJEL GJURGA),
 RRUGA VOJSAVA, RRUGA PROKOP MEKSI, RRUGA
 ABDULLAH TEKU (SUL DEMIRI)"

SHËNIME

GRUPI I PUNËS

Arkitekt	Diana Mitrushi	A. 0212/4	Ing.Hidroteknik	Luljeta Kuçi	K. 2022/1	Ing.Gjeodet	Marsilda Ferko	T. 1582/1
Ing.Ndërtimi	Ilirjan Kokalari	K. 1008/3	Ing.Elektrik	Burhan Demneri	E. 1049/2			
Ing.Ndërtimi	Ermal Spahiu	K. 1084/1	Ing.Mekanik	Gjergj Kotori	M. 0579/1			
Ing.Ndërtimi	Luca Falasca	K. 2774	Ing.Gjeolog	Anton Pjetërnikaj	Gj. 0665			
Ing.Gjeodet	Shqiponja Civici	T. 1268	Ing.Gjeoinformatikë	Elfat Shehu	T. 1577			

PLANI I SHPRONESIMEVE (Aksi 2)

T-77

Shkalla 1:500
Faza PROJEKT ZBATIM

Porositës
BASHKIA DURRËS



Projektues
 Net-Group sh.p.k.

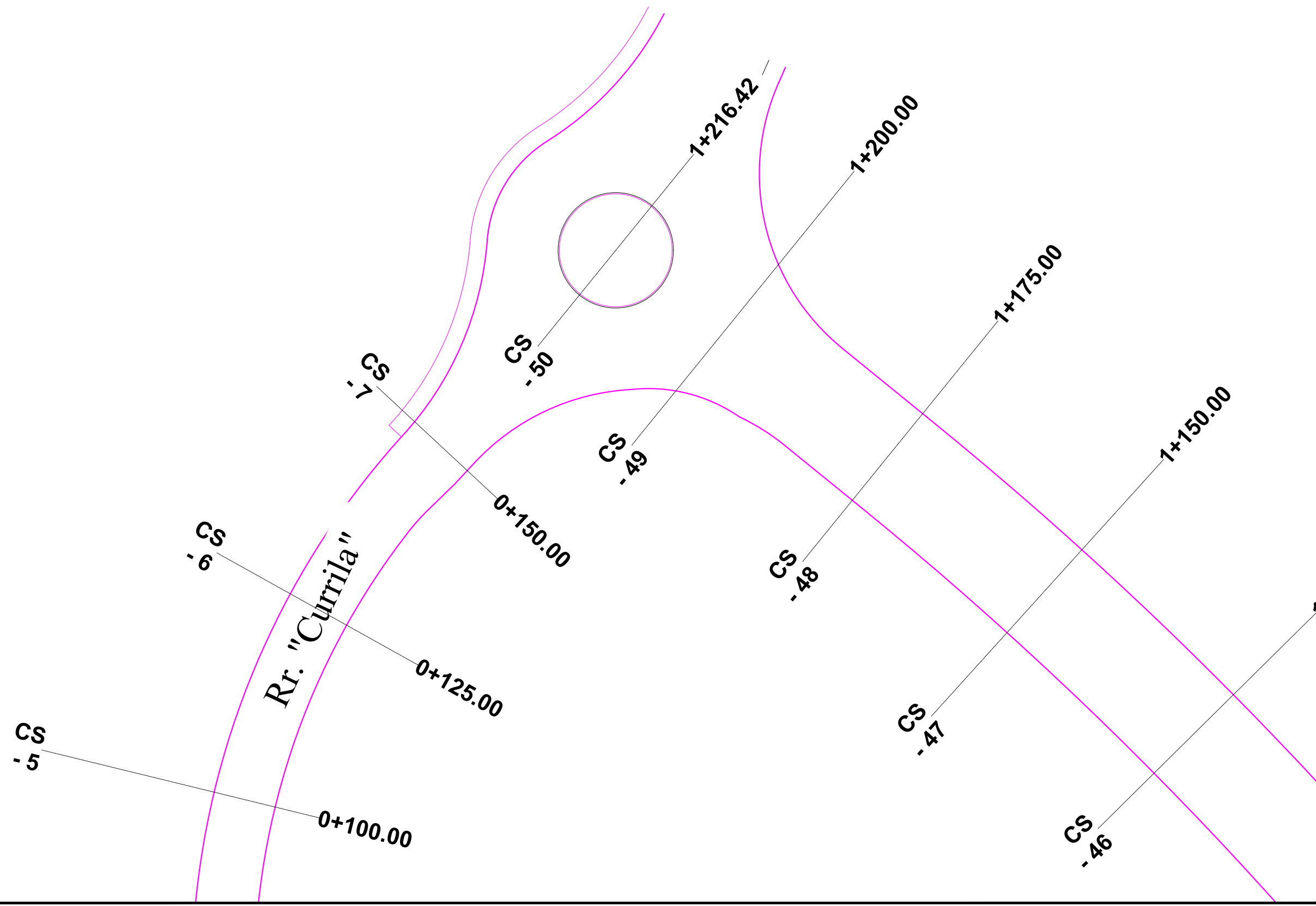
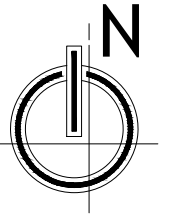



LEGJENDE:
 OBJEKTE QE PREKEN NGA GJURMA E RRUGES

SHENIM:
 OBJEKTET JANE NXJERRE NGA HARTAT KADASTRALE

EMRI I PROJEKTIT
 "LIDHJA E CURRILAVE ME RRUGEN ALEKSANDER GOGA
 NEPERMJET RRUGES ISUF FERRA (VANGJEL GJURGA),
 RRUGA VOJSAVA, RRUGA PROKOP MEKSI, RRUGA
 ABDULLAH TEKU (SUL DEMIRI)"

SHËNIME

GRUPI I PUNËS

Arkitekt	Diana Mitrushi	A. 0212/4	Ing.Hidroteknik	Luljeta Kuçi	K. 2022/1	Ing.Gjeodet	Marsilda Ferko	T. 1582/1
Ing.Ndërtimi	Ilirian Kokalari	K. 1008/3	Ing.Elektrik	Burhan Demneri	E. 1049/2			
Ing.Ndërtimi	Ermal Spahiu	K. 1084/1	Ing.Mekanik	Gjergj Kotori	M. 0579/1			
Ing.Ndërtimi	Luca Falasca	K. 2774	Ing.Gjeolog	Anton Pjetërnikaj	Gj. 0665			
Ing.Gjeodet	Shqiponja Civici	T. 1268	Ing.Gjeoinformatikë	Elfat Shehu	T. 1577			

**PLANI I SHPRONESIMEVE
(Aksi 2)**

T-78

Shkalla 1:500
Faza PROJEKT ZBATIM

Porositës
BASHKIA DURRËS



Projektues
 Net-Group sh.p.k.

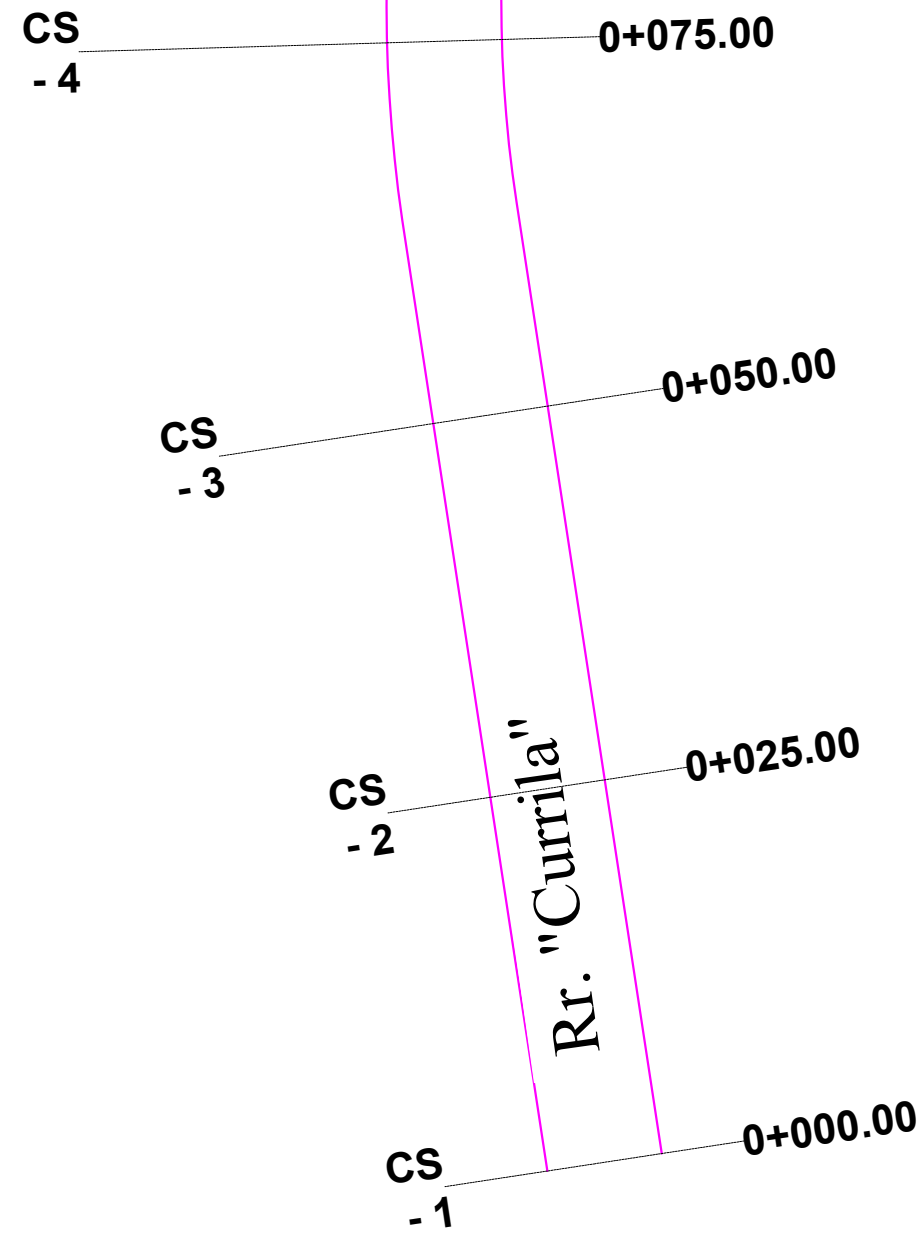
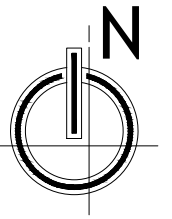



LEGJENDE:

 OBJEKTE QE PREKEN NGA GJURMA E RRUGES

SHENIM:
OBJEKTET JANE NXJERRE NGA HARTAT KADASTRALE

EMRI I PROJEKTIT

"LIDHJA E CURRILAVE ME RRUGËN ALEKSANDËR GOGA
NËPËRMJET RRUGËS ISUF FERRA (VANGJEL GJURGA),
RRUGA VOJSAVA, RRUGA PROKOP MEKSI, RRUGA
ABDULLAH TEKU (SUL DEMIRI)"

SHËNIME

GRUPI I PUNËS

Arkitekt	Diana Mitrushi	A. 0212/4	Ing.Hidroteknik	Luljeta Kuçi	K. 2022/1	Ing.Gjeodet	Marsilda Ferko	T. 1582/1
Ing.Ndërtimi	Ilirian Kokalari	K. 1008/3	Ing.Elektrik	Burhan Demneri	E. 1049/2			
Ing.Ndërtimi	Ermal Spahiu	K. 1084/1	Ing.Mekanik	Gjergj Kotori	M. 0579/1			
Ing.Ndërtimi	Luca Falasca	K. 2774	Ing.Gjeolog	Anton Pjetërnikaj	Gj. 0665			
Ing.Gjeodet	Shqiponja Civici	T. 1268	Ing.Gjeoinformatikë	Elfat Shehu	T. 1577			

PLANI I
SHPRONESIMEVE
(Aksi 3)

T-79



Shkalla 1:500

Faza PROJEKT ZBATIM

Porositës
BASHKIA DURRËS



Projektues
Net-Group sh.p.k.



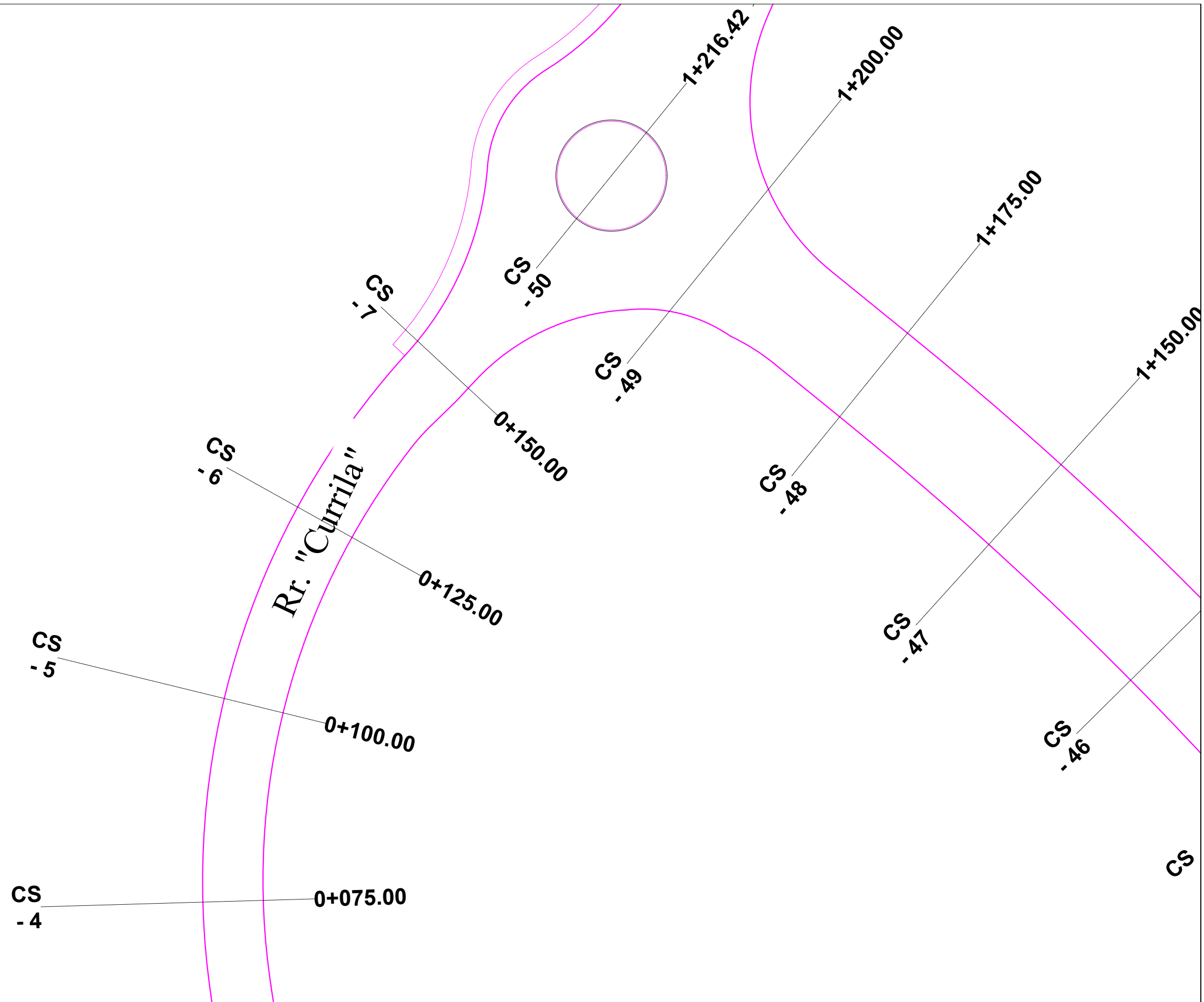
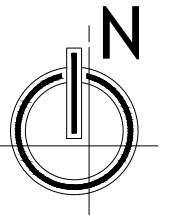

LEGJENDE:
- - - - - OBJEKTE QE PREKEN NGA GJURMA E RRUGES

SHENIM:
OBJEKTET JANE NXJERRE NGA HARTAT KADASTRALE

EMRI I PROJEKTIT

"LIDHJA E CURRILAVE ME RRUGËN ALEKSANDËR GOGA
NËPËRMJET RRUGËS ISUF FERRA (VANGJEL GJURGA),
RRUGA VOJSAVA, RRUGA PROKOP MEKSI, RRUGA
ABDULLAH TEKU (SUL DEMIRI)"

SHËNIME

GRUPI I PUNËS

Arkitekt	Diana Mitrushi	A. 0212/4	Ing.Hidroteknik	Luljeta Kuçi	K. 2022/1	Ing.Gjeodet	Marsilda Ferko	T. 1582/1
Ing.Ndërtimi	Ilirian Kokalari	K. 1008/3	Ing.Elektirik	Burhan Demneri	E. 1049/2			
Ing.Ndërtimi	Ermal Spahiu	K. 1084/1	Ing.Mekanik	Gjergj Kotori	M. 0579/1			
Ing.Ndërtimi	Luca Falasca	K. 2774	Ing.Gjeolog	Anton Pjetërnikaj	Gj. 0665			
Ing.Gjeodet	Shqiponja Civici	T. 1268	Ing.Gjeoinformatikë	Elfat Shehu	T. 1577			

PLANI I SHPRONESIMEVE
(Aksi 3)

T-80



Shkalla 1:500

Faza PROJEKT ZBATIM

Porositës
BASHKIA DURRËS



Projektues
Net-Group sh.p.k.



APLIKOHET NE :
Pr. 0+000 - Pr. 0+036.63; Pr. 0+115.54- Pr. 0+147.55

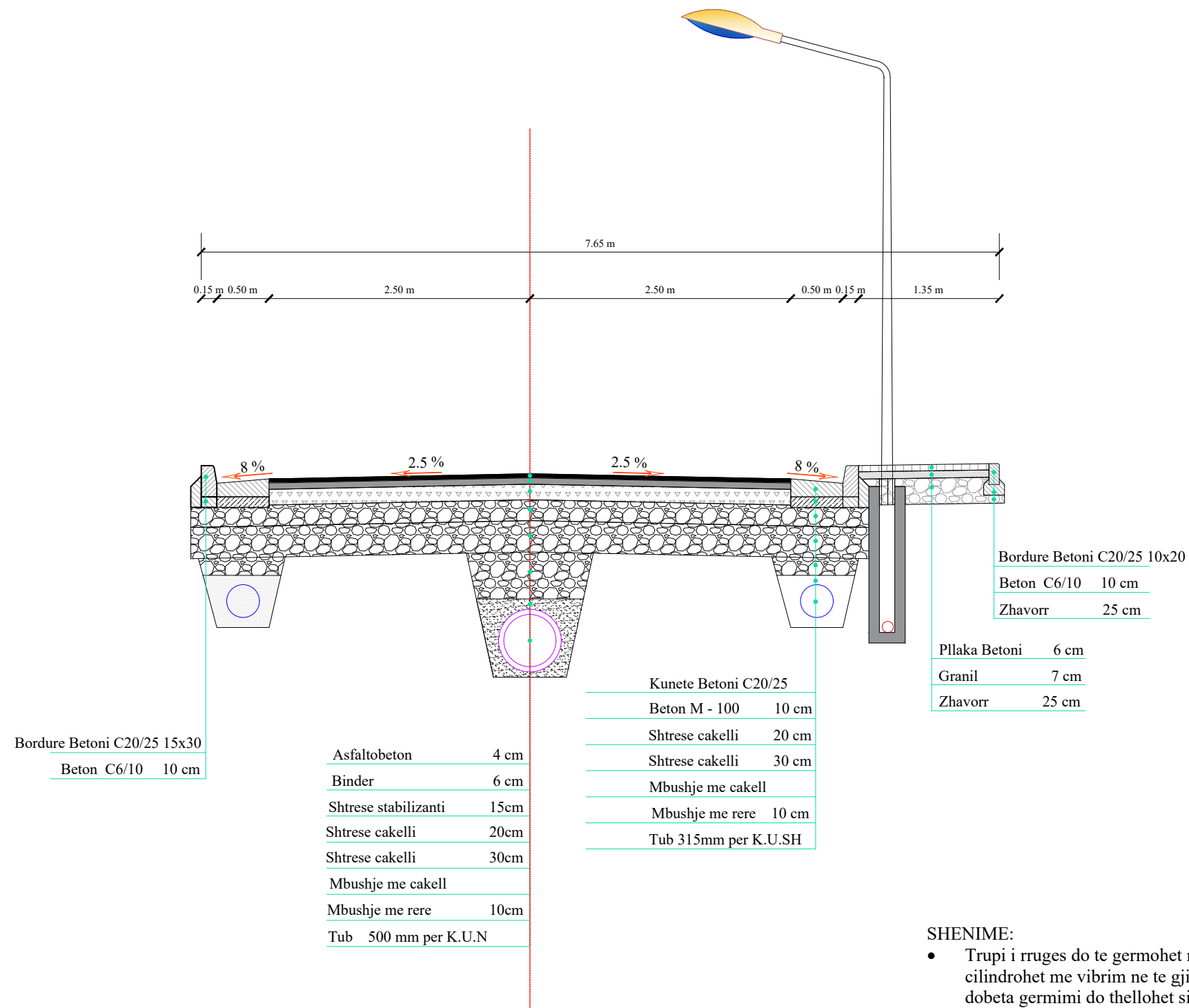

Shenim:Gjate gjithë rruges do te perdoret gjeotekstil

SHENIME:

- Trupi i rruges do te germohet ne forme kasonete. Pas germimit kasoneta do te cilindrohet me vibrim ne te gjithë gjatesine e saj. Ne zonat me formacione te dobeta germimi do thellohet sipas instruksioneve te Supervizorit. Ne keto raste mbushja te behet me cakell/25cm.
- Shtresa e pare cakellit do te sherbeje edhe per dhenien e pjeserrise terthore te rruges. Pjerrësia terthore e rruges, te merret sipas profilave terthore perkates.
- Te behen rakordimet e nevojshme me rruget, sheshet apo hyrje daljet e banesave sipas instruksioneve te Supervizorit.
- Ne zonat ku ne ane te trotuarit ka mure ose godina ekzistuese, bordura e jashtme 10cm nuk do te vendoset.

EMRI I PROJEKTIT

"LIDHJA E CURRILAVE ME RRUGËN ALEKSANDËR GOGA NËPËRMJET RRUGËS ISUF FERRA (VANGJEL GJURGA), RRUGA VOJSAVA, RRUGA PROKOP MEKSI, RRUGA ABDULLAH TEKU (SUL DEMIRI)"

SHËNIME

GRUPI I PUNËS

Arkitekt	Diana Mitrushi	A. 0212/4	Ing.Hidroelektrik	Luljeta Kuçi	K. 2022/1	Ing.Gjeodet	Marsida Ferko	T. 1582/1
Ing.Ndërtimi	Ilirion Kokalari	K. 1008/3	Ing.Elektrik	Burhan Demneri	E. 1049/2			
Ing.Ndërtimi	Ernal Spahiu	K. 1084/1	Ing.Mekanik	Gjergji Kotari	M. 0579/1			
Ing.Ndërtimi	Luca Falasco	K. 2774	Ing.Gjeolog	Anton Pjetërnikaj	Gj. 0665			
Ing.Gjeodet	Shajponja Civali	T. 1268	Ing.Gjeoinformatikë	Elfat Shehu	T. 1577			

SEKSIONET TIP

Aksi 3

T-81



Shkalla 1:50

Faza PROJEKT ZBATIM

Porositës
BASHKIA DURRËS



Projektues
Net-Group sh.p.k.



Shotcrete

APLIKOHET NE : Pr. 0+036.63 - Pr. 0+115.54

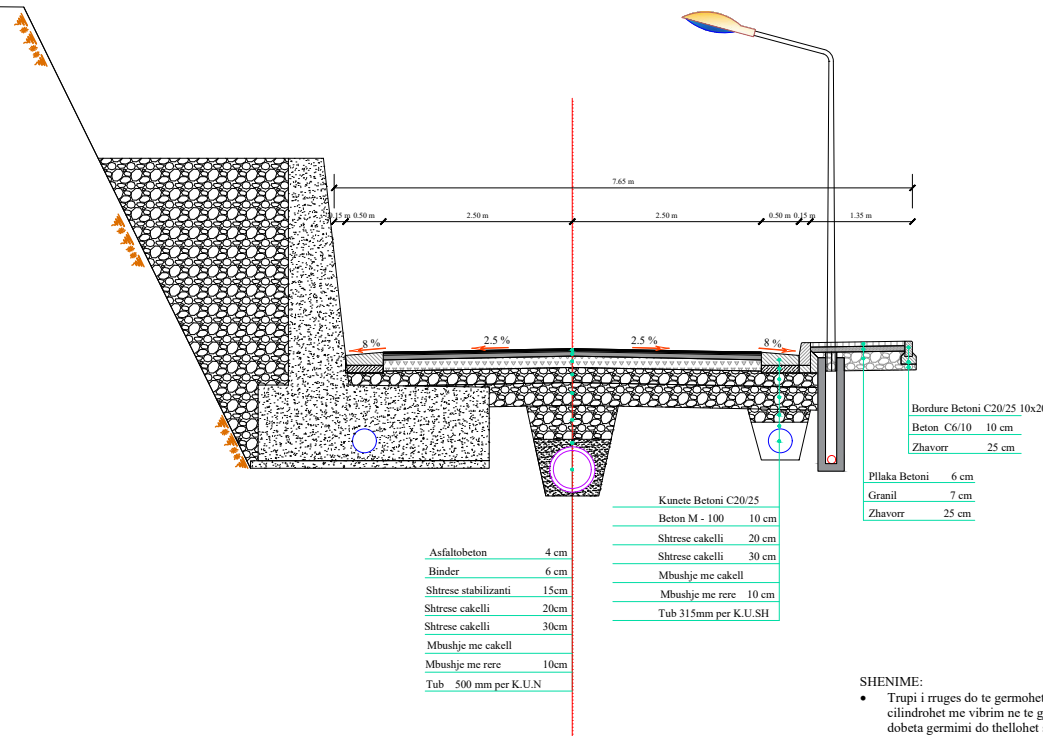

Shenim:Gjate gjithë rruges do te perdoret gjeotekstil

SHENIME:

- Trupi i rruges do te gërmohet ne forme kasonete. Pas gërmimit kasoneta do te cilindrohet me vibrim ne te gjithë gjatësinë e saj. Ne zonat me formacione te dobëta gërmimi do thellohet sipas instruksioneve te Supervizorit. Ne keto raste mbushja te behet me cakell/25cm.
- Shtresa e pare cakellit do te sherbeje edhe per dhenien e pjeserrise tertshore te rruges. Pjerrësia tertshore e rruges, te merret sipas profileve tertshore perkates.
- Te behen rakordimet e nevojshme me rruget, sheshet apo hyrje daljet e banesave sipas instruksioneve te Supervizorit.
- Ne zonat ku ne ane te trotuarit ka mure ose godina ckzistuese, bordura e jashtme 10cm nuk do te vendoset.

EMRI I PROJEKTIT

"LIDHJA E CURRILAVE ME RRUGËN ALEKSANDËR GOGA NËPËRMJET RRUGËS ISUF FERRA (VANGJEL GJURGA), RRUGA VOJSAVA, RRUGA PROKOP MEKSI, RRUGA ABDULLAH TEKU (SUL DEMIRI)"

SHËNIME

GRUPI I PUNËS

Arktekt	Diana Mitrushi	A. 0212/4	Ing.Hidroelektnik	Luljeta Kuçi	K. 2022/1	Ing.Gjeodet	Marsilda Ferko	T. 1582/1
Ing.Ndërtimi	Ilirion Kokalari	K. 1008/3	Ing.Elektnik	Burhan Demneri	E. 1049/2			
Ing.Ndërtimi	Ermaç Spahiu	K. 1084/1	Ing.Mekanik	Gjergji Kotari	M. 0579/1			
Ing.Ndërtimi	Luca Falasca	K. 2774	Ing.Gjeolog	Anton Pjetërnikaj	Gj. 0665			
Ing.Gjeodet	Shqiponja Civali	T. 1268	Ing.Gjeoinformatikë	Elfat Shehu	T. 1577			

SEKSIONET TIP
Aksi 3

T-81.2

Shkalla 1:100
Faza PROJEKT ZBATIM

Porositës
BASHKIA DURRËS



Projektues
Net-Group sh.p.k.



APLIKOHET NE : Pr. 0+000 - Pr. 0+427.20

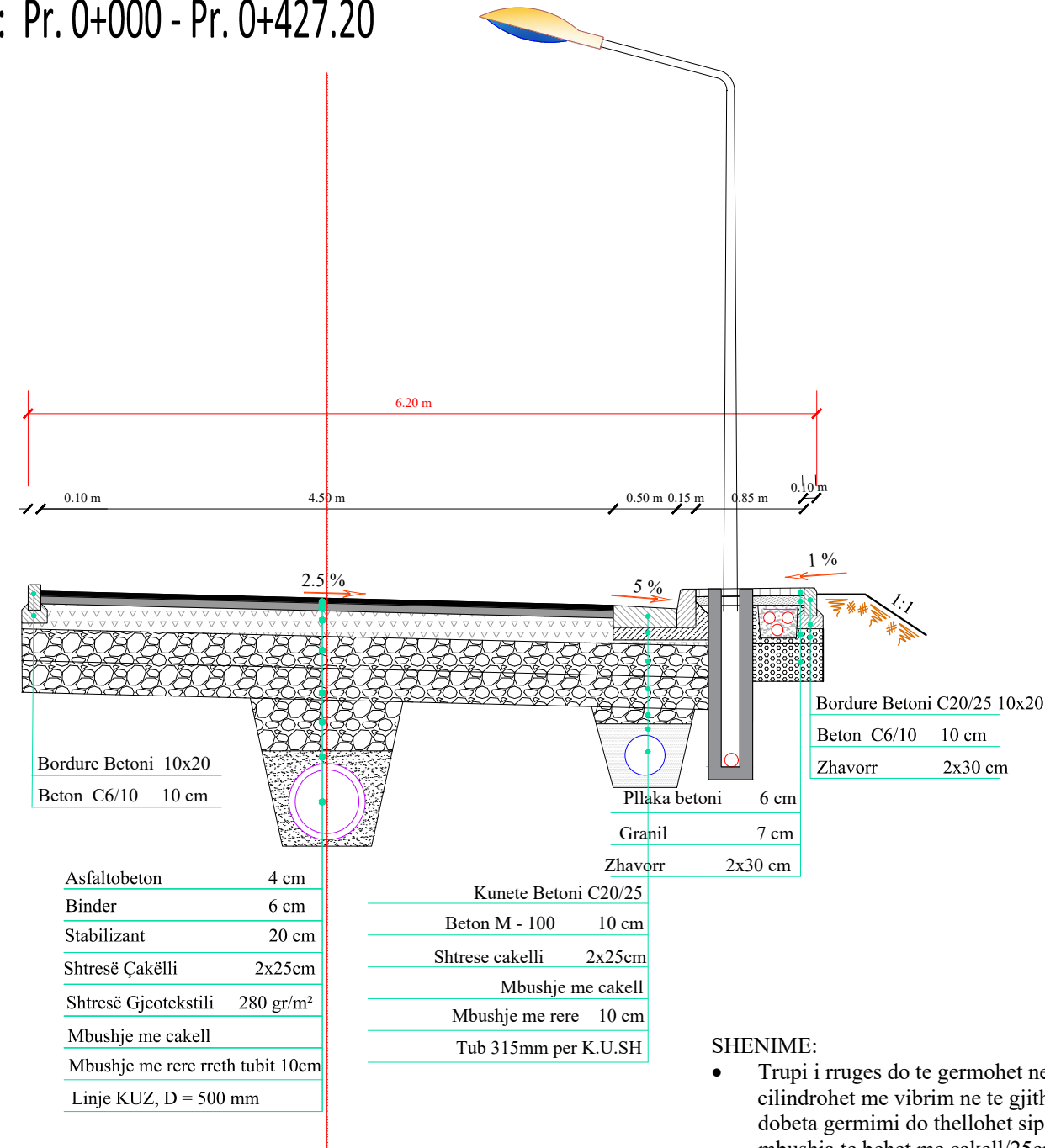

SHENIME:

- Trupi i rruges do te germohet ne forme kasonete. Pas germimit kasoneta do te cilindrohet me vibrim ne te gjithe gjatesine e saj. Ne zonat me formacione te dobeta germimi do thellohet sipas instruksioneve te Supervizorit. Ne keto raste mbushja te behet me cakell/25cm.
- Shtresa e pare cakellit do te sherbeje edhe per dhenien e pjeserrise terthore te rruges. Pjerresia terthore e rruges, te merret sipas profilave terthore perkates.
- Te behen rakordimet e nevojshme me rruget, sheshet apo hyrje daljet e banesave sipas instruksioneve te Supervizorit.
- Ne zonat ku ne ane te trotuarit ka mure ose godina ekzistuese, bordura e jashtme 10cm nuk do te vendoset.

EMRI I PROJEKTIT

"LIDHJA E CURRILAVE ME RRUGËN ALEKSANDËR GOGA NËPËRMJET RRUGËS ISUF FERRA (VANGJEL GJURGA), RRUGA VOJSAVA, RRUGA PROKOP MEKSI, RRUGA ABDULLAH TEKU (SUL DEMIRI)"

SHËNIME

GRUPI I PUNËS

Arkitekt	Diana Mitrushi	A. 0212/4	Ing.Hidroelektnik	Luljeta Kuçi	K. 2022/1	Ing.Gjeodet	Marsida Ferko	T. 1582/1
Ing.Ndërtimi	Ilirion Kokalari	K. 1008/3	Ing.Elektnik	Burhan Demneri	E. 1049/2			
Ing.Ndërtimi	Ermaç Spahiu	K. 1084/1	Ing.Mekanik	Gjergji Kotori	M. 0579/1			
Ing.Ndërtimi	Luca Falasco	K. 2774	Ing.Gjeolog	Anton Pjetërnikaj	Gj. 0665			
Ing.Gjeodet	Shajponja Civici	T. 1268	Ing.Gjeoinformatikë	Elfat Shehu	T. 1577			

SEKSIONET TIP

Aksi 1

T-82

Shkalla 1:50
Faza PROJEKT ZBATIM

Porositës
BASHKIA DURRËS



Projektues
Net-Group sh.p.k.



APLIKOHET NE : Pr. 0+000 - Pr. 0+688.78; Pr. 0+780.93 - Pr. 0+837.77
Pr. 0+939.87 - Pr. 0+982.72

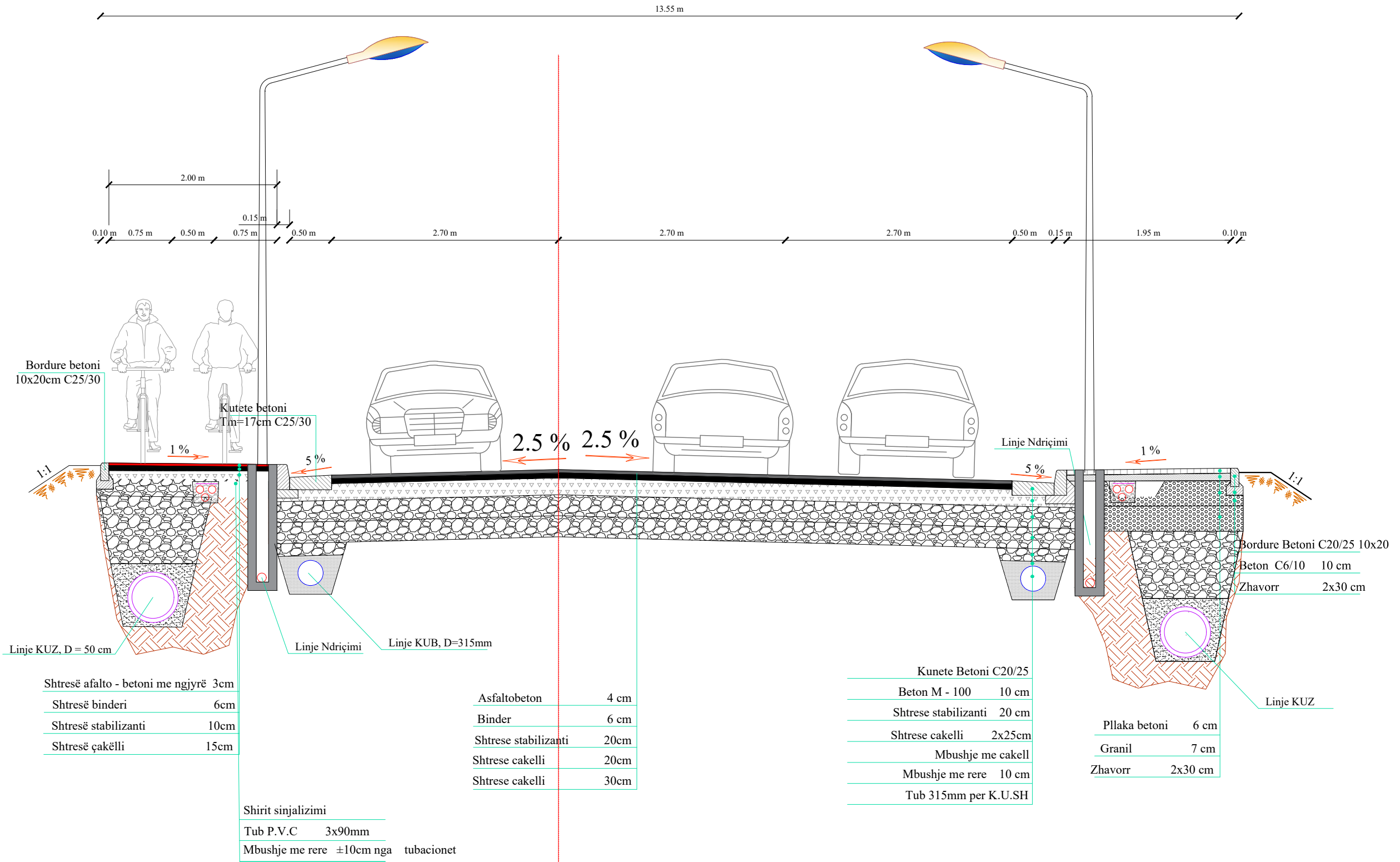

EMRI I PROJEKTIT

"LIDHJA E CURRILAVE ME RRUGËN ALEKSANDËR GOGA
NËPËRMJET RRUGËS ISUF FERRA (VANGJEL GJURGA),
RRUGA VOJSAVA, RRUGA PROKOP MEKSI, RRUGA
ABDULLAH TEKU (SUL DEMIRI)"

SHËNIME

GRUPI I PUNËS

Arkitekt	Diana Mitrushi	A. 0212/4	Ing.Hidroelektrik	Luljeta Kuçi	K. 2022/1	Ing.Gjeodet	Marsilda Ferko	T. 1582/1
Ing.Ndërtimi	Ilirion Kokalari	K. 1008/3	Ing.Elektrik	Burhan Demneri	E. 1049/2			
Ing.Ndërtimi	Ernal Spahiu	K. 1084/1	Ing.Mekanik	Gjergji Kotari	M. 0579/1			
Ing.Ndërtimi	Luca Falasco	K. 2774	Ing.Gjeolog	Anton Pjetërnikaj	Gj. 0665			
Ing.Gjeodet	Shqiponja Civali	T. 1268	Ing.Gjeoinformatikë	Elfat Shehu	T. 1577			

SEKSIONET TIP
Aksi 2

T-83



Shkalla 1:50

Faza PROJEKT ZBATIM

Porositës
BASHKIA DURRËS



Projektues
Net-Group sh.p.k.



APLIKOHET NE :
 Pr. 0+688.78 - Pr. 0+780.93; Pr. 0+833.77 - Pr. 0+939.87
 Pr. 0+982.72 - Pr. 1+075.51; Pr. 1+163.02 - Pr. 1+216.42

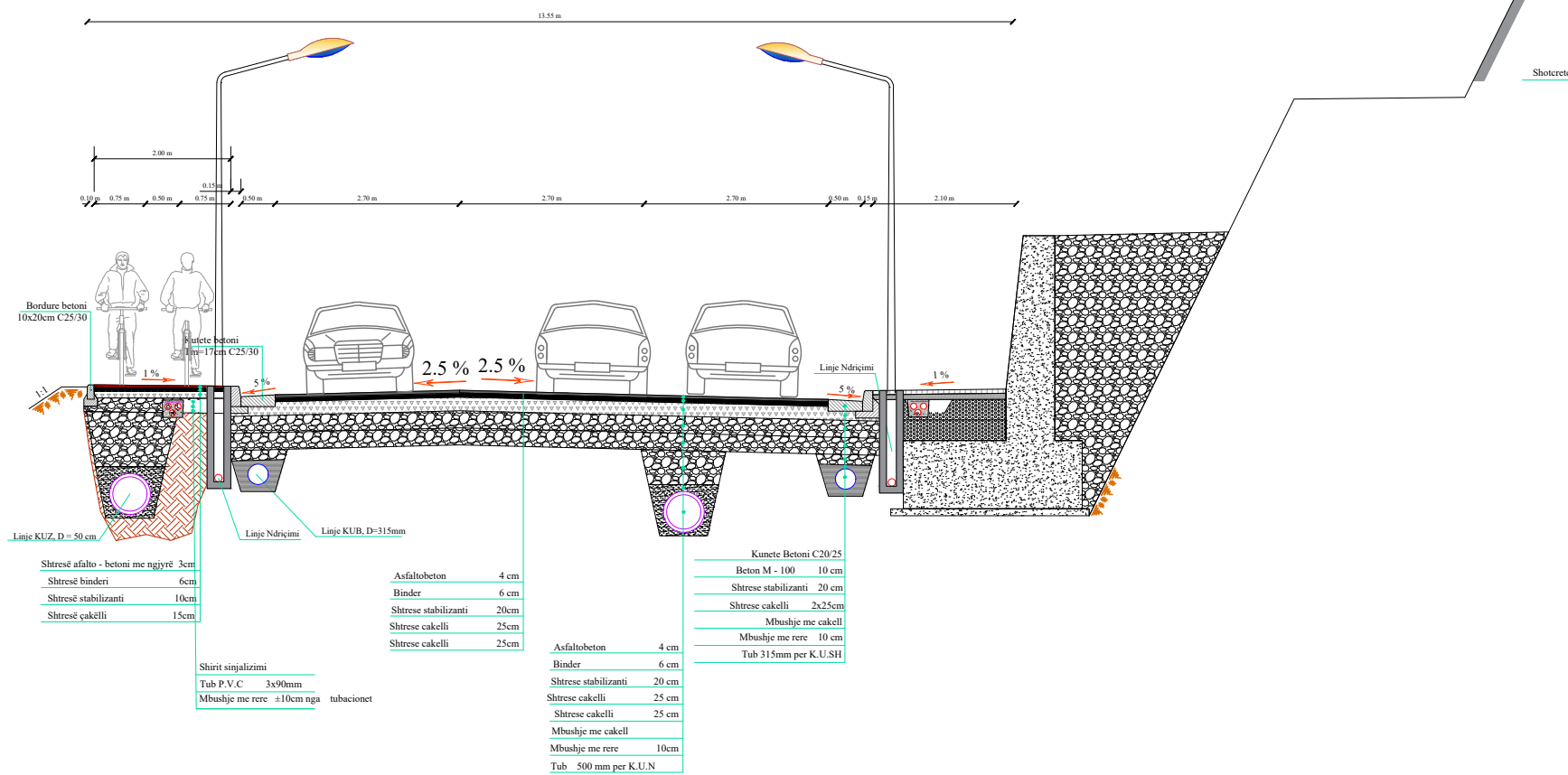

EMRI I PROJEKTIT

"LIDHJA E CURRILAVE ME RRUGËN ALEKSANDËR GOGA
 NËPËRMJET RRUGËS ISUF FERRA (VANGJEL GJURGA),
 RRUGA VOJSAVA, RRUGA PROKOP MEKSI, RRUGA
 ABDULLAH TEKU (SUL DEMIRI)"

SHËNIME

GRUPI I PUNËS

Arkitekt	Diana Mitrushi	A. 0212/4	Ing.Hidroelektrik	Luljeta Kuçi	K. 2022/1	Ing.Gjeodet	Marsida Ferko	T. 1582/1
Ing.Ndërtimi	Ilirion Kokalari	K. 1008/3	Ing.Elektrik	Burhan Demneri	E. 1049/2			
Ing.Ndërtimi	Ernal Spahiu	K. 1084/1	Ing.Mekanik	Gjergji Kotari	M. 0579/1			
Ing.Ndërtimi	Luca Falasco	K. 2774	Ing.Gjeolog	Anton Pjetërnikaj	Gj. 0665			
Ing.Gjeodet	Shqiponja Civali	T. 1268	Ing.Gjeoinformatikë	Elfat Shehu	T. 1577			

SEKSIONET TIP
 Aksi 2

T-84



Shkalla 1:100

Faza PROJEKT ZBATIM

Porositës
 BASHKIA DURRËS



Projektues
 Net-Group sh.p.k.



APLIKOHET NE : Pr. 1+075.51 - Pr. 1+163.02

Shotcrete

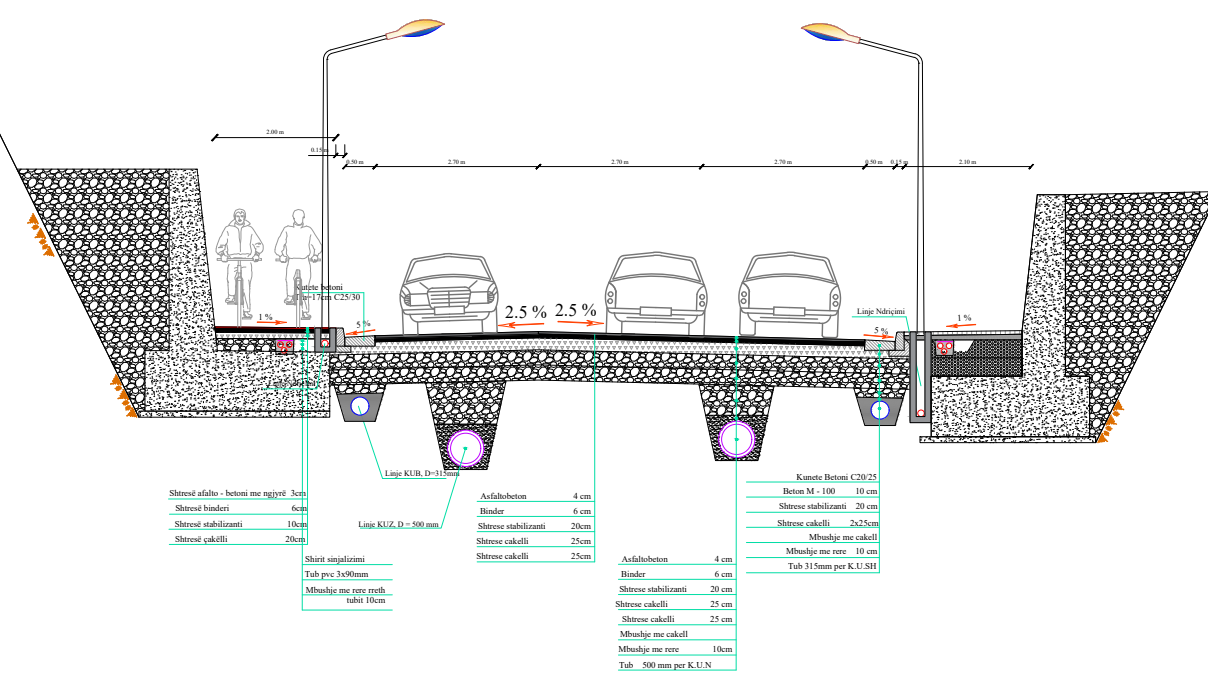

- Shtresë asfalto - betoni me ngjyrë 3cm
- Shtresë binderi 6cm
- Shtresë stabilizanti 20cm
- Shtresë cakelli 25cm
- Shtresë asfalto 4 cm
- Binder 6 cm
- Shtresë stabilizanti 20 cm
- Shtresë cakelli 25 cm
- Shtresë cakelli 25cm
- Shtresë me zere 10cm
- Mbushje me zere 10cm
- Tub 300mm
- Mbushje me zere rreth tubit 10cm
- Asfalto 4 cm
- Binder 6 cm
- Shtresë stabilizanti 20 cm
- Shtresë cakelli 25 cm
- Shtresë me cakelli 25 cm
- Mbushje me zere 10cm
- Tub 315mm per K.U.SH
- Asfalto 4 cm
- Binder 6 cm
- Shtresë stabilizanti 20 cm
- Shtresë cakelli 25 cm
- Shtresë me cakelli 25 cm
- Mbushje me zere 10cm
- Tub 315mm per K.U.SH

EMRI I PROJEKTIT

"LIDHJA E CURRILAVE ME RRUGËN ALEKSANDËR GOGA NËPËRMJET RRUGËS ISUF FERRA (VANGJEL GJURGA), RRUGA VOJSAVA, RRUGA PROKOP MEKSI, RRUGA ABDULLAH TEKU (SUL DEMIRI)"

SHËNIME

GRUPI I PUNËS

Arkitekt	Diana Mitrushi	A. 0212/4	Ing.Hidroelektnik	Luljeta Kuçi	K. 2022/1	Ing.Gjeodet	Marsilda Ferko	T. 1582/1
Ing.Ndërtimi	Ilirion Kokalari	K. 1008/3	Ing.Elektrik	Burhan Demneri	E. 1049/2			
Ing.Ndërtimi	Ermaç Spahiu	K. 1084/1	Ing.Mekanik	Gjergji Kotari	M. 0579/1			
Ing.Ndërtimi	Luca Falasco	K. 2774	Ing.Gjeolog	Anton Pjetërnikaj	Gj. 0665			
Ing.Gjeodet	Shajponja Civali	T. 1268	Ing.Gjeoinformatikë	Elfat Shehu	T. 1577			

SEKSIONET TIP

Aksi 2

T-84.2



Shkalla 1:125
Faza PROJEKT ZBATIM

Porositës
BASHKIA DURRËS



Projektues
Net-Group sh.p.k.



Profili Gjatesor

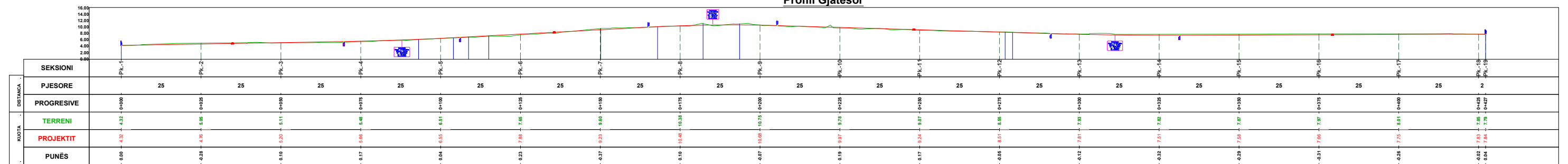

EMRI I PROJEKTIT

"LIDHJA E CURRILAVE ME RRUGËN ALEKSANDËR GOGA NËPËRMJET RRUGËS ISUF FERRA (VANGJEL GJURGA), RRUGA VOJSAVA, RRUGA PROKOP MEKSI, RRUGA ABDULLAH TEKU (SUL DEMIRI)"

SHËNIME

GRUPI I PUNËS

Arkitekt	Diana Mitrushi	A. 0212/4	Ing.Hidroteknik	Luljeta Kuçi	K. 2022/1	Ing.Gjeodet	Marsilda Ferko	T. 1582/1
Ing.Ndërtimi	Ilirian Kokalari	K. 1008/3	Ing.Elektrik	Burhan Demneri	E. 1049/2			
Ing.Ndërtimi	Ermal Spahiu	K. 1084/1	Ing.Mekanik	Gjergj Kotori	M. 0579/1			
Ing.Ndërtimi	Luca Falasca	K. 2774	Ing.Gjeolog	Anton Pjetërnikaj	Gj. 0665			
Ing.Gjeodet	Shqiponja Civici	T. 1268	Ing.Gjeoinformatikë	Elfat Shehu	T. 1577			

PROFILI GJATESOR AKSI 1

T-85



Shkalla 1:1250

Faza PROJEKT ZBATIM

Porositës
BASHKIA DURRËS



Projektues
Net-Group sh.p.k.



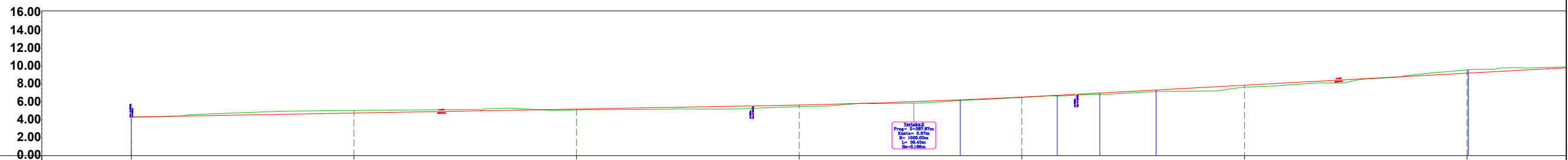

SEKSIONI	DISTANCA						KUOTA		
	PJESORE	PROGRESIVE	TERRENI	PROJEKTIT	PUNËS				
PK.-1	25	0+000	4.32	4.32	0.00				
PK.-2	25	0+025	5.05	4.76	-0.28				
PK.-3	25	0+050	5.11	5.20	0.10				
PK.-4	25	0+075	5.48	5.66	0.17				
PK.-5	25	0+100	6.51	6.55	0.04				
PK.-6	25	0+125	7.65	7.88	0.23				
PK.-7	25	0+150	9.60	9.23	-0.37				

EMRI I PROJEKTIT

"LIDHJA E CURRILAVE ME RRUGËN ALEKSANDËR GOGA NËPËRMJET RRUGËS ISUF FERRA (VANGJEL GJURGA), RRUGA VOJSAVA, RRUGA PROKOP MEKSI, RRUGA ABDULLAH TEKU (SUL DEMIRI)"

SHËNIME

GRUPI I PUNËS

Arkitekt	Diana Mitrushi	A. 0212/4	Ing.Hidroteknik	Luljeta Kuçi	K. 2022/1	Ing.Gjeodet	Marsilda Ferko	T. 1582/1
Ing.Ndërtimi	Ilirian Kokalari	K. 1008/3	Ing.Elektirik	Burhan Demneri	E. 1049/2			
Ing.Ndërtimi	Ermal Spahiu	K. 1084/1	Ing.Mekanik	Gjergj Kotori	M. 0579/1			
Ing.Ndërtimi	Luca Falasca	K. 2774	Ing.Gjeolog	Anton Pjetërnikaj	Gj. 0665			
Ing.Gjeodet	Shqiponja Civici	T. 1268	Ing.Gjeoinformatikë	Elfat Shehu	T. 1577			

PROFILI GJATESOR AKSI 1

T-86



Shkalla 1:500

Faza PROJEKT ZBATIM

Porositës
BASHKIA DURRËS



Projektues
Net-Group sh.p.k.



Profili Gjatesor

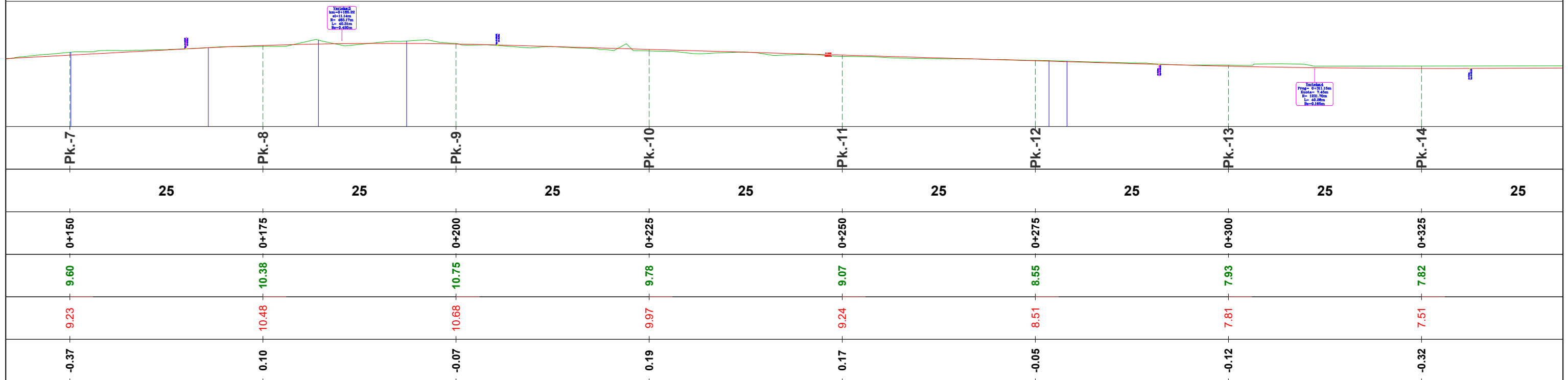

Verifikimi
Kontrollimi
Kontrollimi
Kontrollimi

Verifikimi
Kontrollimi
Kontrollimi
Kontrollimi

EMRI I PROJEKTIT

"LIDHJA E CURRILAVE ME RRUGËN ALEKSANDËR GOGA
NËPËRMJET RRUGËS ISUF FERRA (VANGJEL GJURGA),
RRUGA VOJSAVA, RRUGA PROKOP MEKSI, RRUGA
ABDULLAH TEKU (SUL DEMIRI)"

SHËNIME

GRUPI I PUNËS

Arkitekt	Diana Mitrushi	A. 0212/4	Ing.Hidroteknik	Luljeta Kuçi	K. 2022/1	Ing.Gjeodet	Marsilda Ferko	T. 1582/1
Ing.Ndërtimi	Ilirian Kokalari	K. 1008/3	Ing.Elektrik	Burhan Demneri	E. 1049/2			
Ing.Ndërtimi	Ermal Spahiu	K. 1084/1	Ing.Mekanik	Gjergj Kotori	M. 0579/1			
Ing.Ndërtimi	Luca Falasca	K. 2774	Ing.Gjeolog	Anton Pjetërnikaj	Gj. 0665			
Ing.Gjeodet	Shqiponja Civici	T. 1268	Ing.Gjeoinformatikë	Elfat Shehu	T. 1577			

PROFILI GJATESOR AKSI 1

T-87



Shkalla 1:500

Faza PROJEKT ZBATIM

Porositës
BASHKIA DURRËS



Projektues
Net-Group sh.p.k.



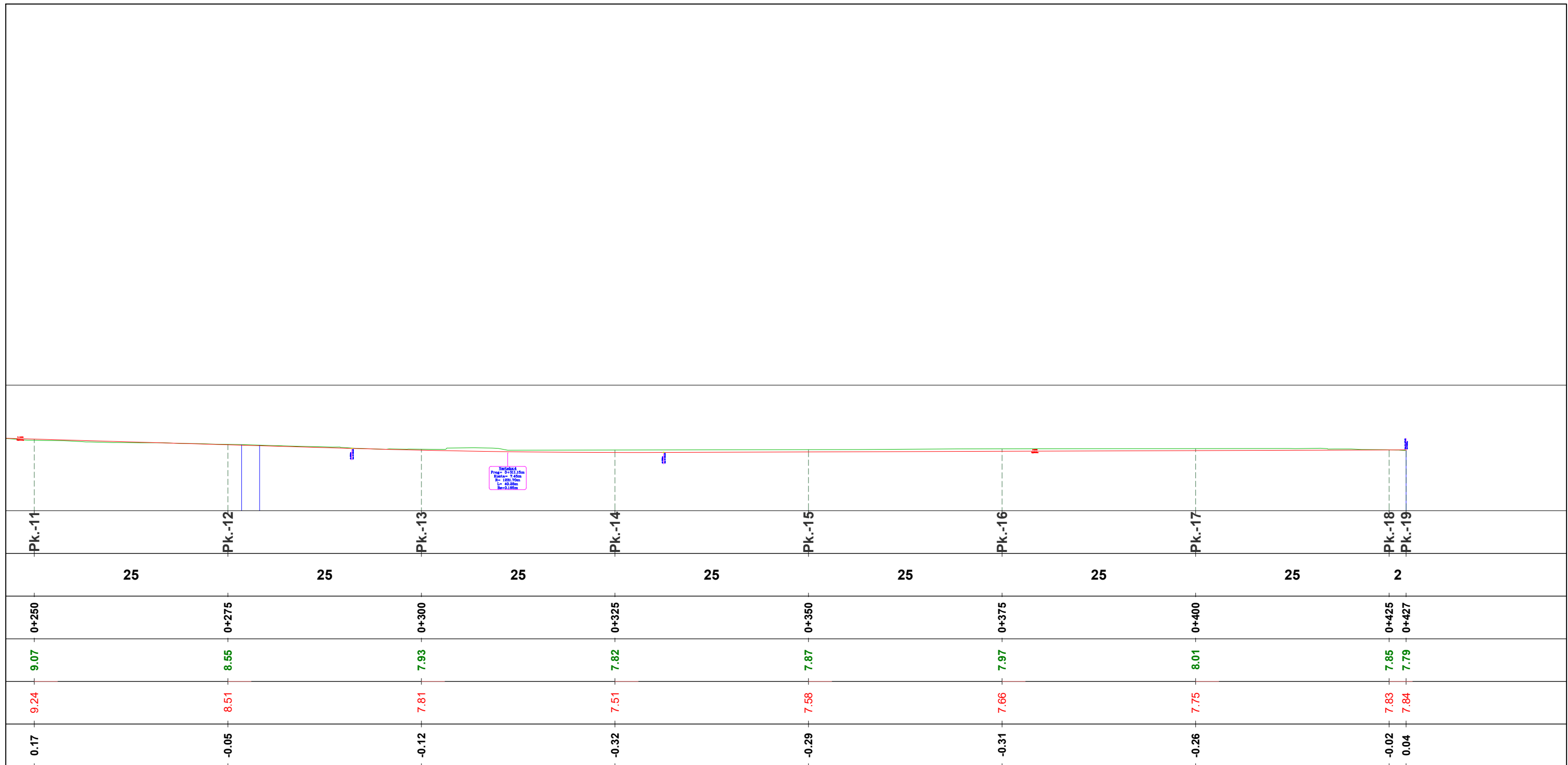

Yerlekt
 Prop: 0-0115m
 P: 1.000
 L: 40.00m
 B: 0.10m

EMRI I PROJEKTIT

"LIDHJA E CURRILAVE ME RRUGËN ALEKSANDËR GOGA
 NËPËRMJET RRUGËS ISUF FERRA (VANGJEL GJURGA),
 RRUGA VOJSAVA, RRUGA PROKOP MEKSI, RRUGA
 ABDULLAH TEKU (SUL DEMIRI)"

SHËNIME

GRUPI I PUNËS

Arkitekt	Diana Mitrushi	A. 0212/4	Ing.Hidroteknik	Luljeta Kuçi	K. 2022/1	Ing.Gjeodet	Marsilda Ferko	T. 1582/1
Ing.Ndërtimi	Ilirian Kokalari	K. 1008/3	Ing.Elektrik	Burhan Demneri	E. 1049/2			
Ing.Ndërtimi	Ermal Spahiu	K. 1084/1	Ing.Mekanik	Gjergj Kotori	M. 0579/1			
Ing.Ndërtimi	Luca Falasca	K. 2774	Ing.Gjeolog	Anton Pjetërnikaj	Gj. 0665			
Ing.Gjeodet	Shqiponja Civici	T. 1268	Ing.Gjeoinformatikë	Elfat Shehu	T. 1577			

**PROFILI GJATESOR
 AKSI 1**

T-88



Shkalla 1:500

Faza PROJEKT ZBATIM

Porositës
 BASHKIA DURRËS



Projektues
 Net-Group sh.p.k.



Km.0+000.00 (Progresivi-1)

PROJEKTI TERRENI

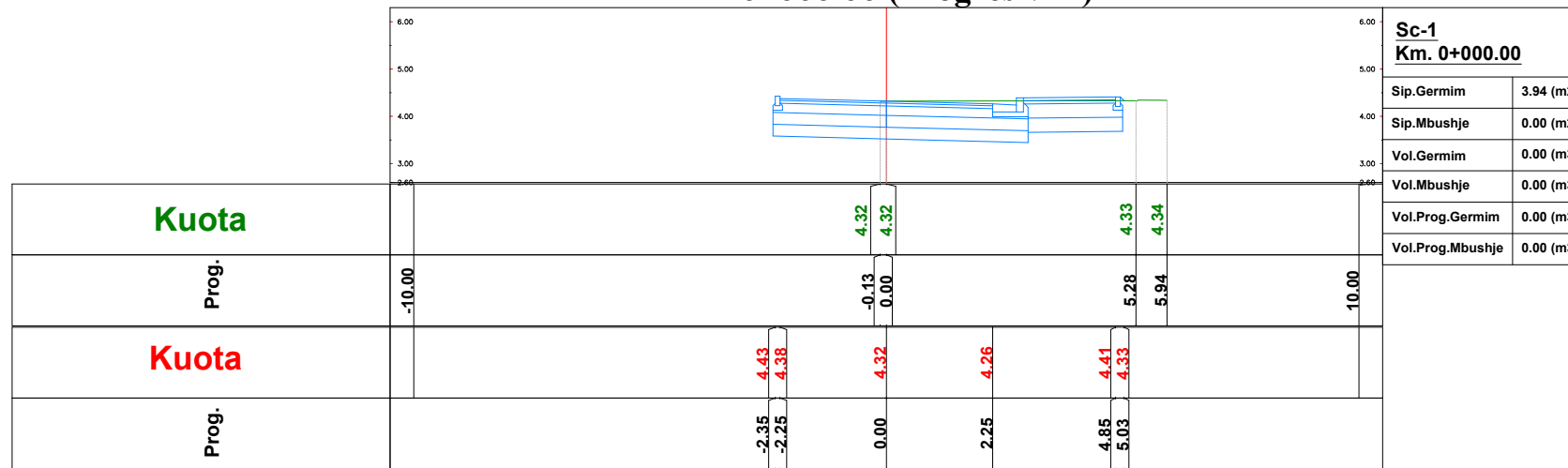

Sc-1	
Km. 0+000.00	
Sip.Germim	3.94 (m2)
Sip.Mbushje	0.00 (m2)
Vol.Germim	0.00 (m3)
Vol.Mbushje	0.00 (m3)
Vol.Prog.Germim	0.00 (m3)
Vol.Prog.Mbushje	0.00 (m3)

Km.0+025.00 (Progresivi-2)

PROJEKTI TERRENI

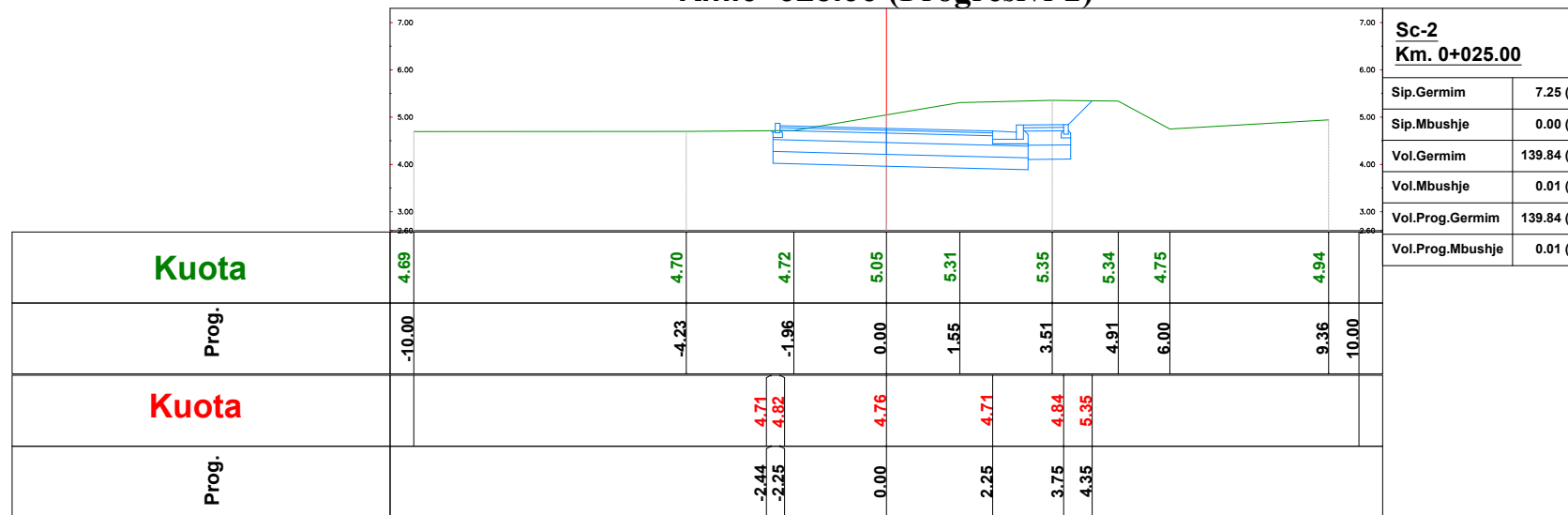

Sc-2	
Km. 0+025.00	
Sip.Germim	7.25 (m2)
Sip.Mbushje	0.00 (m2)
Vol.Germim	139.84 (m3)
Vol.Mbushje	0.01 (m3)
Vol.Prog.Germim	139.84 (m3)
Vol.Prog.Mbushje	0.01 (m3)

EMRI I PROJEKTIT

"LIDHJA E CURRILAVE ME RRUGËN ALEKSANDËR GOGA
NËPËRMJET RRUGËS ISUF FERRA (VANGJEL GJURGA),
RRUGA VOJSAVA, RRUGA PROKOP MEKSI, RRUGA
ABDULLAH TEKU (SUL DEMIRI)"

SHËNIME

GRUPI I PUNËS

Arkitekt	Diana Mitrushi	A. 0212/4	Ing.Hidroteknik	Luljeta Kuçi	K. 2022/1	Ing.Gjeodet	Marsilda Ferko	T. 1582/1
Ing.Ndërtimi	Ilirian Kokalari	K. 1008/3	Ing.Elektik	Burhan Demneri	E. 1049/2			
Ing.Ndërtimi	Ermal Spahiu	K. 1084/1	Ing.Mekanik	Gjergj Kotori	M. 0579/1			
Ing.Ndërtimi	Luca Falasca	K. 2774	Ing.Gjeolog	Anton Pjetërnikaj	Gj. 0665			
Ing.Gjeodet	Shqiponja Civici	T. 1268	Ing.Gjeoinformatikë	Elfat Shehu	T. 1577			

SEKSIONET TERTHORE AKSI 1

T-89



Shkalla 1:150

Faza PROJEKT ZBATIM

Porositës
BASHKIA DURRËS



Projektues
Net-Group sh.p.k.



Km.0+050.00 (Progresivi-3)

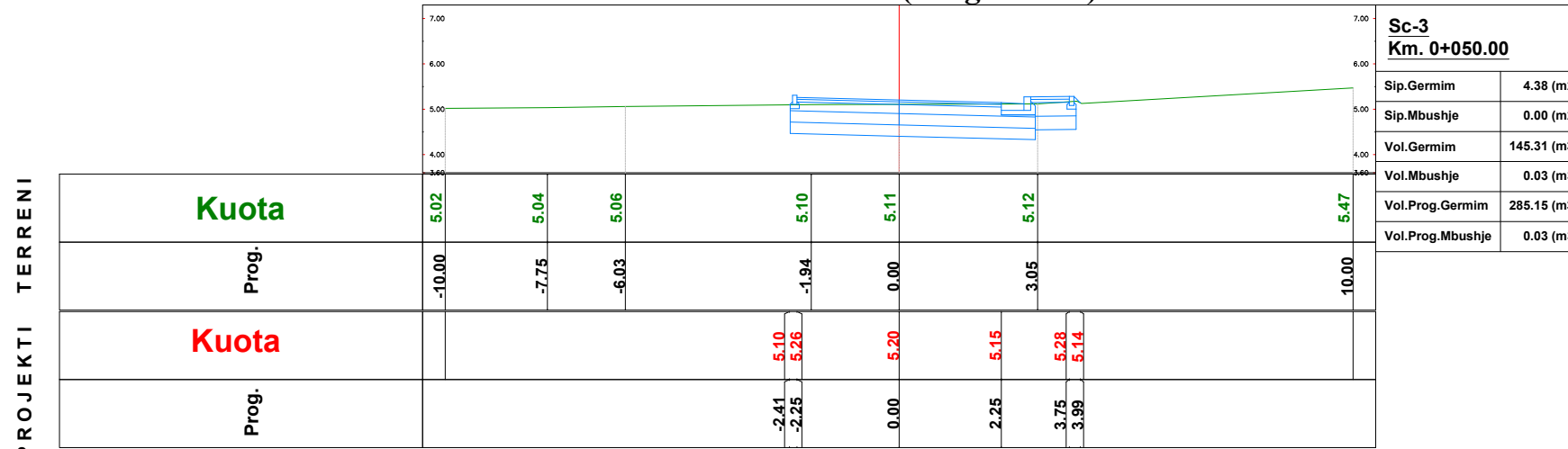

Km.0+075.00 (Progresivi-4)

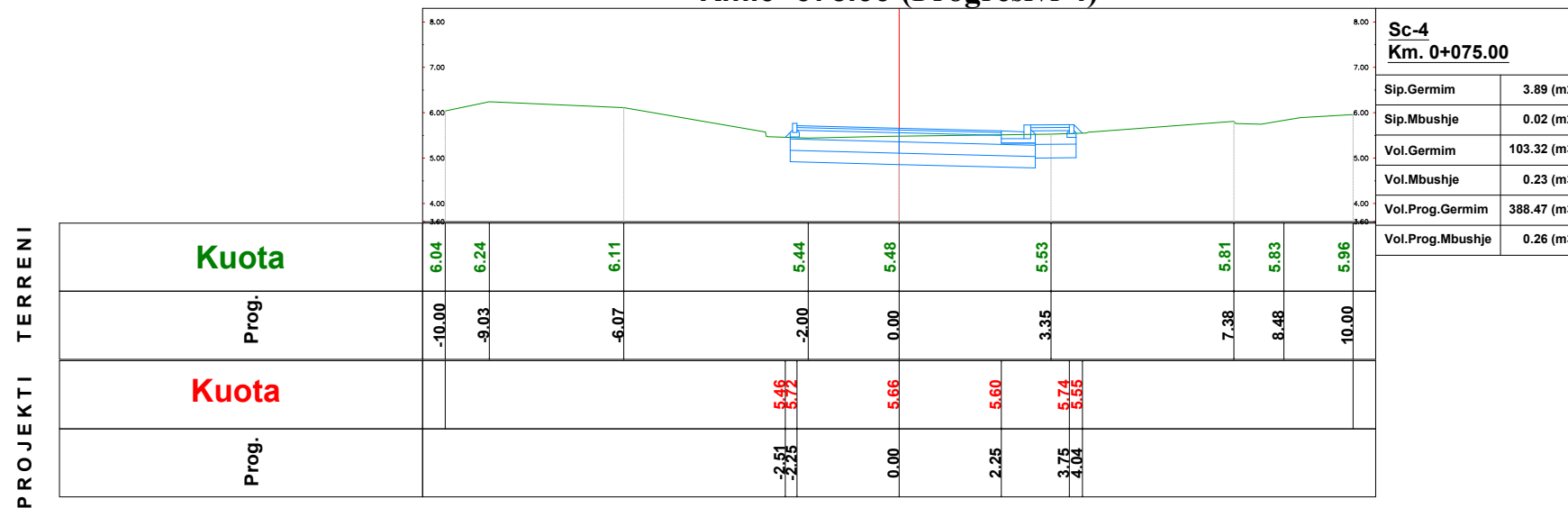

EMRI I PROJEKTIT

"LIDHJA E CURRILAVE ME RRUGËN ALEKSANDËR GOGA NËPËRMJET RRUGËS ISUF FERRA (VANGJEL GJURGA), RRUGA VOJSAVA, RRUGA PROKOP MEKSI, RRUGA ABDULLAH TEKU (SUL DEMIRI)"

SHËNIME

GRUPI I PUNËS

Arkitekt	Diana Mitrushi	A. 0212/4	Ing.Hidroteknik	Luljeta Kuçi	K. 2022/1	Ing.Gjeodet	Marsilda Ferko	T. 1582/1
Ing.Ndërtimi	Ilirian Kokalari	K. 1008/3	Ing.Elektrik	Burhan Demneri	E. 1049/2			
Ing.Ndërtimi	Ermal Spahiu	K. 1084/1	Ing.Mekanik	Gjergj Kotori	M. 0579/1			
Ing.Ndërtimi	Luca Falasca	K. 2774	Ing.Gjeolog	Anton Pjetërnikaj	Gj. 0665			
Ing.Gjeodet	Shqiponja Civici	T. 1268	Ing.Gjeoinformatikë	Elfat Shehu	T. 1577			

SEKSIONET TERTHORE AKSI 1

T-90



Shkalla 1:150

Faza PROJEKT ZBATIM

Porositës
BASHKIA DURRËS



Projektues
Net-Group sh.p.k.



PROJEKTI TERRENI

Km.0+100.00 (Progresivi-5)

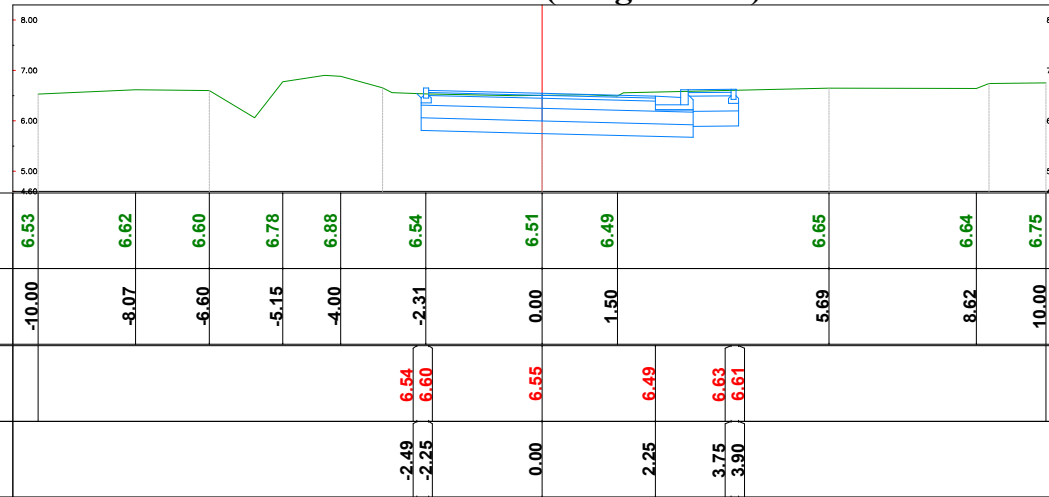

Sc-5	
Km. 0+100.00	
Sip.Germim	4.89 (m2)
Sip.Mbushje	0.00 (m2)
Vol.Germim	110.49 (m3)
Vol.Mbushje	0.20 (m3)
Vol.Prog.Germim	498.96 (m3)
Vol.Prog.Mbushje	0.46 (m3)

PROJEKTI TERRENI

Km.0+125.00 (Progresivi-6)

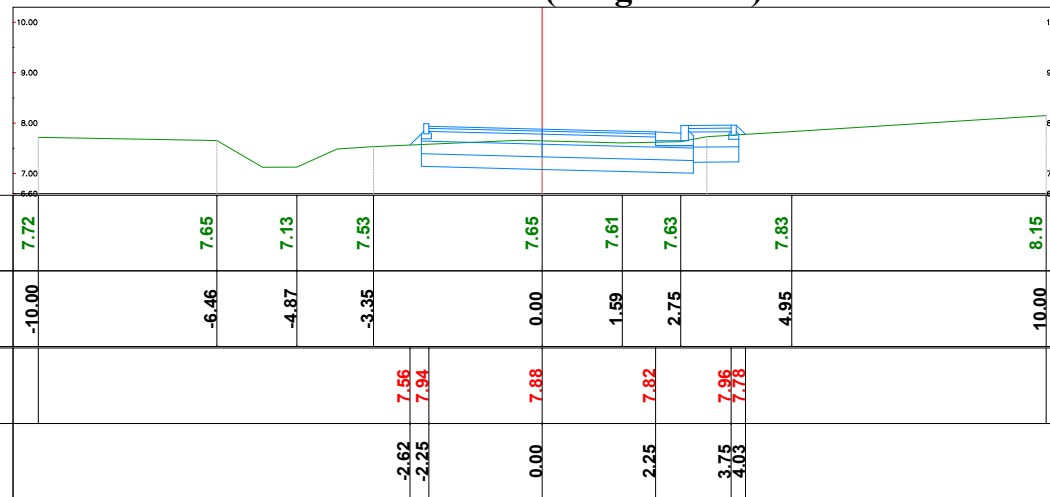

Sc-6	
Km. 0+125.00	
Sip.Germim	3.43 (m2)
Sip.Mbushje	0.03 (m2)
Vol.Germim	103.22 (m3)
Vol.Mbushje	0.42 (m3)
Vol.Prog.Germim	602.19 (m3)
Vol.Prog.Mbushje	0.89 (m3)

EMRI I PROJEKTIT

"LIDHJA E CURRILAVE ME RRUGËN ALEKSANDËR GOGA
NËPËRMJET RRUGËS ISUF FERRA (VANGJEL GJURGA),
RRUGA VOJSAVA, RRUGA PROKOP MEKSI, RRUGA
ABDULLAH TEKU (SUL DEMIRI)"

SHËNIME

GRUPI I PUNËS

Arkitekt	Diana Mitrushi	A. 0212/4	Ing.Hidroteknik	Luljeta Kuçi	K. 2022/1	Ing.Gjeodet	Marsilda Ferko	T. 1582/1
Ing.Ndërtimi	Ilirian Kokalari	K. 1008/3	Ing.Elektrik	Burhan Demneri	E. 1049/2			
Ing.Ndërtimi	Ermal Spahiu	K. 1084/1	Ing.Mekanik	Gjergj Kotori	M. 0579/1			
Ing.Ndërtimi	Luca Falasca	K. 2774	Ing.Gjeolog	Anton Pjetërnikaj	Gj. 0665			
Ing.Gjeodet	Shqiponja Civici	T. 1268	Ing.Gjeoinformatikë	Elfat Shehu	T. 1577			

SEKSIONET TERTHORE
AKSI 1

T-91



Shkalla 1:150
Faza PROJEKT ZBATIM

Porositës
BASHKIA DURRËS



Projektues
Net-Group sh.p.k.



PROJEKTI TERRENI

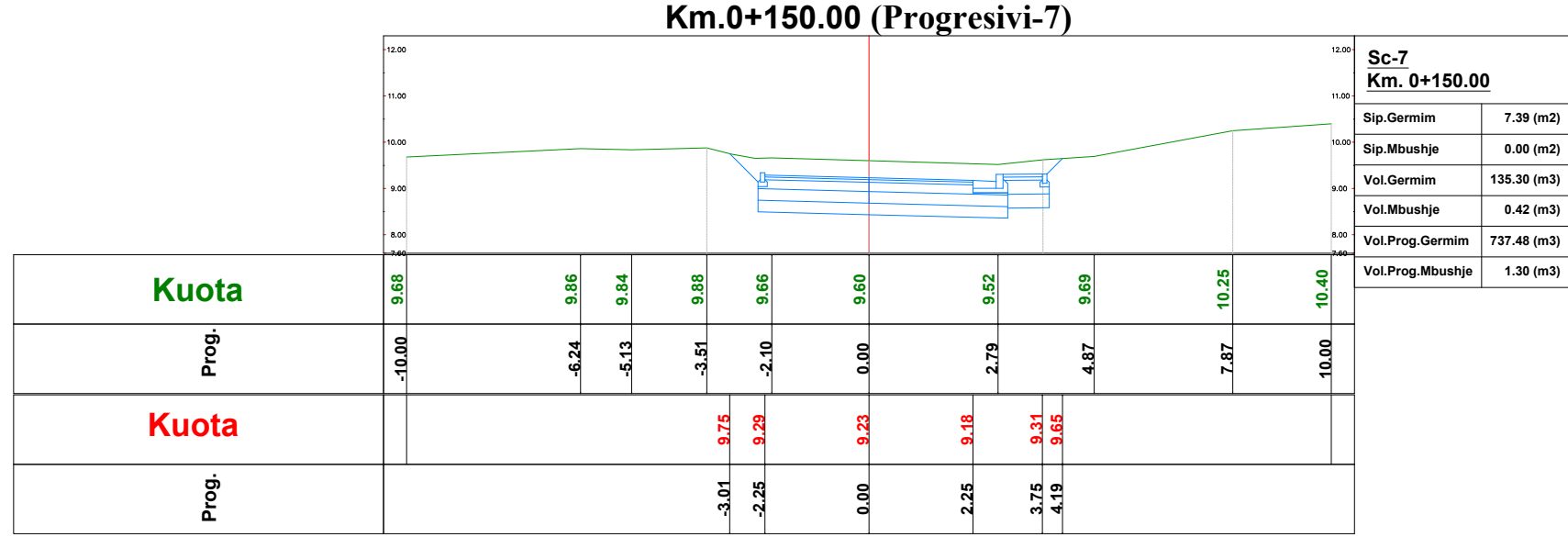

PROJEKTI TERRENI

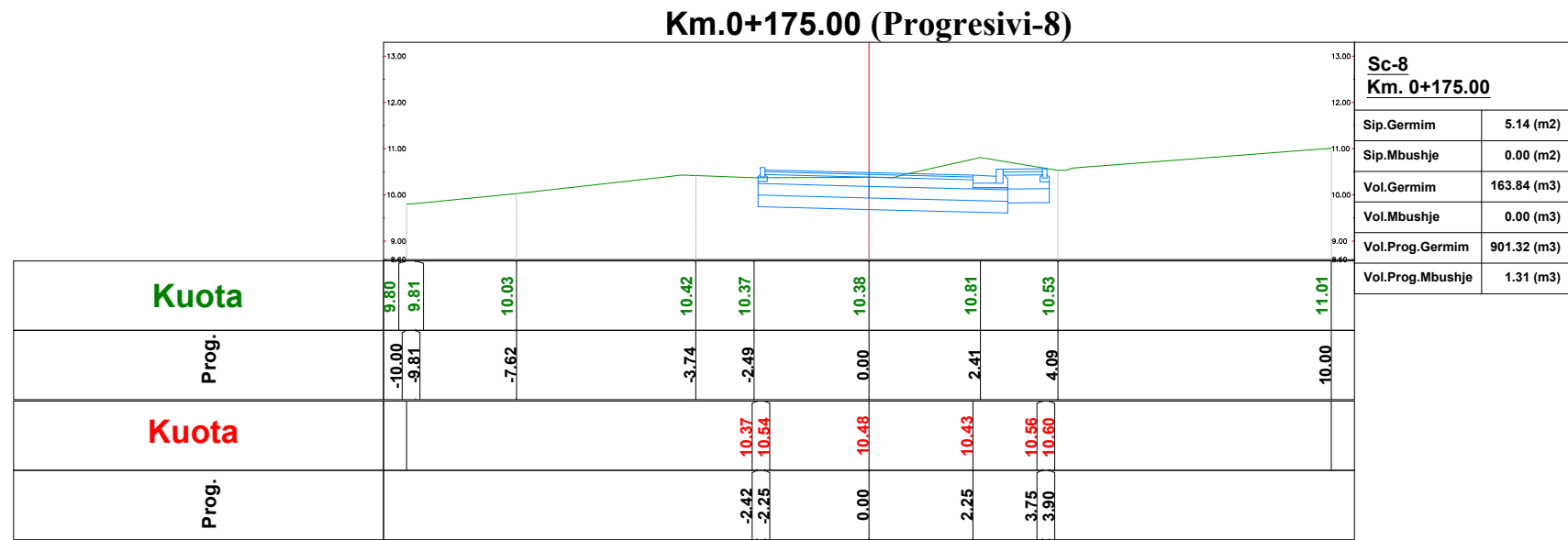

EMRI I PROJEKTIT

"LIDHJA E CURRILAVE ME RRUGËN ALEKSANDËR GOGA
NËPËRMJET RRUGËS ISUF FERRA (VANGJEL GJURGA),
RRUGA VOJSAVA, RRUGA PROKOP MEKSI, RRUGA
ABDULLAH TEKU (SUL DEMIRI)"

SHËNIME

GRUPI I PUNËS

Arkitekt Diana Mitushi A. 0212/4	Ing.Hidroteknik Luljeta Kuçi K. 2022/1	Ing.Gjeodet Marsilda Ferko T. 1582/1
Ing.Ndërtimi Ilirian Kokalari K. 1008/3	Ing.Elektrik Burhan Demneri E. 1049/2	
Ing.Ndërtimi Ermal Spahiu K. 1084/1	Ing.Mekanik Gjergj Kotori M. 0579/1	
Ing.Ndërtimi Luca Falasca K. 2774	Ing.Gjeolog Anton Pjetërnikaj Gj. 0665	
Ing.Gjeodet Shqiponja Civici T. 1268	Ing.Gjeoinformatikë Elfat Shehu T. 1577	

SEKSIONET TERTHORE AKSI 1

T-92



Shkalla 1:150

Faza PROJEKT ZBATIM

Porositës
BASHKIA DURRËS



Projektues
Net-Group sh.p.k.



PROJEKTI TERRENI

Kuota	9.96		10.41	10.37	10.75	11.03		11.03		11.03		11.00
Prog.	-10.00		-4.06	-2.21	0.00	2.61		5.90		8.46		10.00
Kuota				10.45	10.73	10.68	10.62	10.76	11.15			
Prog.				-2.53	-2.25	0.00	2.25	3.75	4.25			

Km.0+200.00 (Progresivi-9)

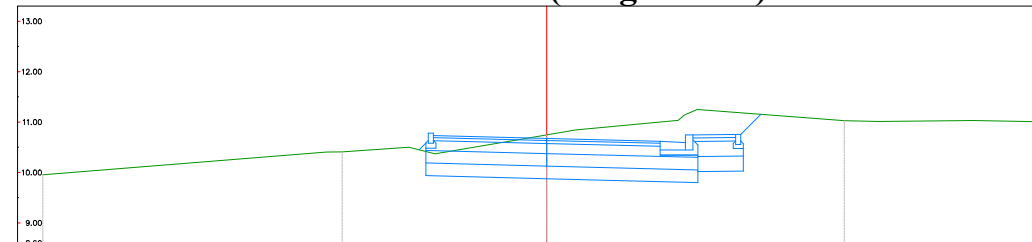

Sc-9	
Km. 0+200.00	
Sip.Germim	5.98 (m2)
Sip.Mbushje	0.01 (m2)
Vol.Germim	139.76 (m3)
Vol.Mbushje	0.14 (m3)
Vol.Prog.Germim	1041.08 (m3)
Vol.Prog.Mbushje	1.45 (m3)

PROJEKTI TERRENI

Kuota	9.26		9.72	9.78	9.77	9.78		9.80		10.34		10.72
Prog.	-10.00		-6.46	-2.49	-1.00	0.00		3.87		7.11		10.00
Kuota				9.78	10.03	9.97	9.92	10.05	9.89			
Prog.				-2.50	-2.25	0.00	2.25	3.75	4.01			

Km.0+225.00 (Progresivi-10)

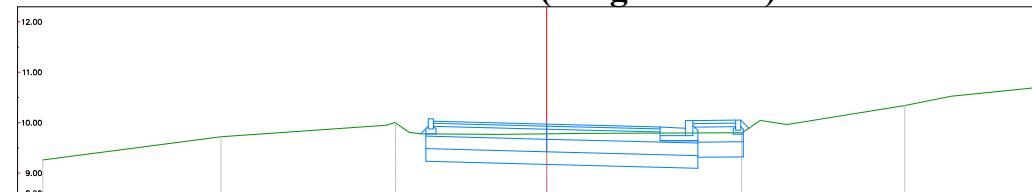

Sc-10	
Km. 0+225.00	
Sip.Germim	3.76 (m2)
Sip.Mbushje	0.02 (m2)
Vol.Germim	121.78 (m3)
Vol.Mbushje	0.33 (m3)
Vol.Prog.Germim	1162.86 (m3)
Vol.Prog.Mbushje	1.78 (m3)

EMRI I PROJEKTIT

"LIDHJA E CURRILAVE ME RRUGËN ALEKSANDËR GOGA
NËPËRMJET RRUGËS ISUF FERRA (VANGJEL GJURGA),
RRUGA VOJSAVA, RRUGA PROKOP MEKSI, RRUGA
ABDULLAH TEKU (SUL DEMIRI)"

SHËNIME

GRUPI I PUNËS

Arkitekt	Diana Mitrushi	A. 0212/4	Ing.Hidroteknik	Luljeta Kuçi	K. 2022/1	Ing.Gjeodet	Marsilda Ferko	T. 1582/1
Ing.Ndërtimi	Ilirian Kokalari	K. 1008/3	Ing.Elektrik	Burhan Demneri	E. 1049/2			
Ing.Ndërtimi	Ermal Spahiu	K. 1084/1	Ing.Mekanik	Gjergj Kotori	M. 0579/1			
Ing.Ndërtimi	Luca Falasca	K. 2774	Ing.Gjeolog	Anton Pjetërnikaj	Gj. 0665			
Ing.Gjeodet	Shqiponja Civici	T. 1268	Ing.Gjeoinformatikë	Elfat Shehu	T. 1577			

**SEKSIONET TERTHORE
AKSI 1**

T-93



Shkalla 1:150

Faza PROJEKT ZBATIM

Porositës
BASHKIA DURRËS



Projektues
Net-Group sh.p.k.



Km.0+250.00 (Progresivi-11)

PROJEKTI TERRENI

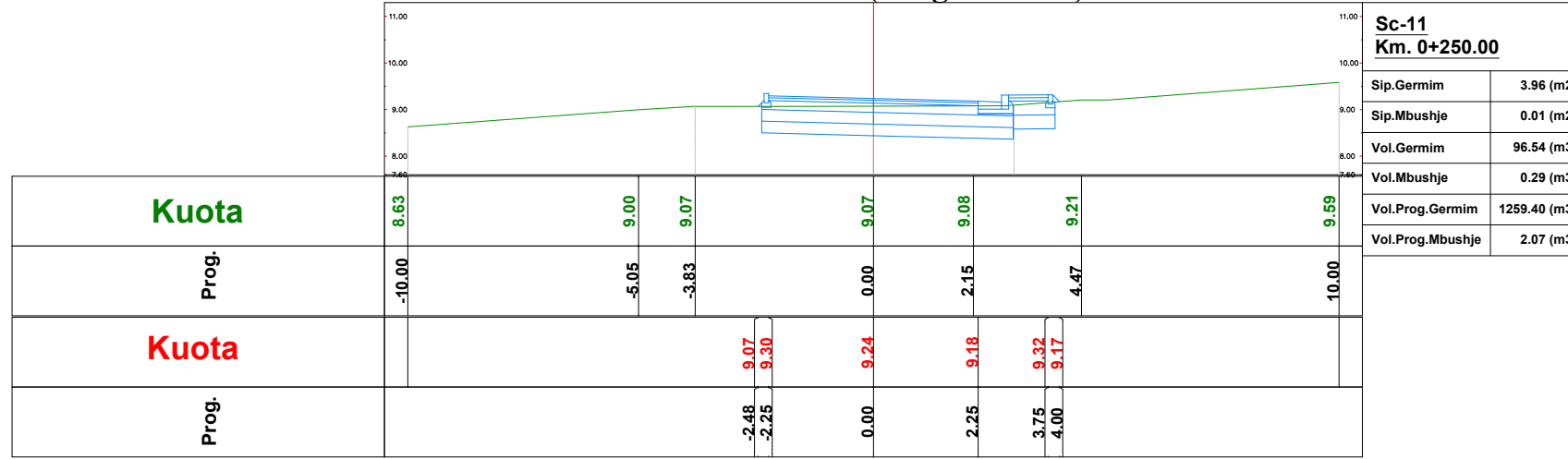

Km.0+275.00 (Progresivi-12)

PROJEKTI TERRENI

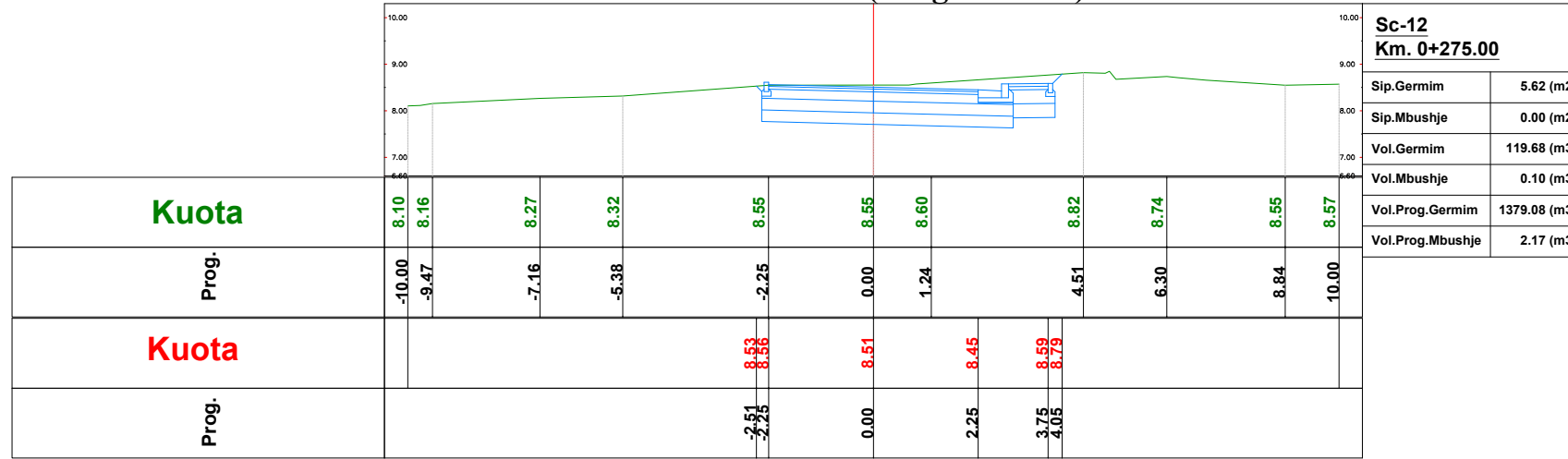

EMRI I PROJEKTIT

"LIDHJA E CURRILAVE ME RRUGËN ALEKSANDËR GOGA
NËPËRMJET RRUGËS ISUF FERRA (VANGJEL GJURGA),
RRUGA VOJSAVA, RRUGA PROKOP MEKSI, RRUGA
ABDULLAH TEKU (SUL DEMIRI)"

SHËNIME

GRUPI I PUNËS

Arkitekt	Diana Mitushi	A. 0212/4	Ing.Hidroteknik	Luljeta Kuçi	K. 2022/1	Ing.Gjeodet	Marsilda Ferko	T. 1582/1
Ing.Ndërtimi	Ilirian Kokalari	K. 1008/3	Ing.Elektirik	Burhan Demneri	E. 1049/2			
Ing.Ndërtimi	Ermal Spahiu	K. 1084/1	Ing.Mekanik	Gjergj Kotori	M. 0579/1			
Ing.Ndërtimi	Luca Falasca	K. 2774	Ing.Gjeolog	Anton Pjetërnikaj	Gj. 0665			
Ing.Gjeodet	Shqiponja Civici	T. 1268	Ing.Gjeoinformatikë	Elfat Shehu	T. 1577			

SEKSIONET TERTHORE AKSI 1

T-94



Shkalla 1:150

Faza PROJEKT ZBATIM

Porositës
BASHKIA DURRËS



Projektues
Net-Group sh.p.k.



PROJEKTI TERRENI

Km.0+300.00 (Progresivi-13)

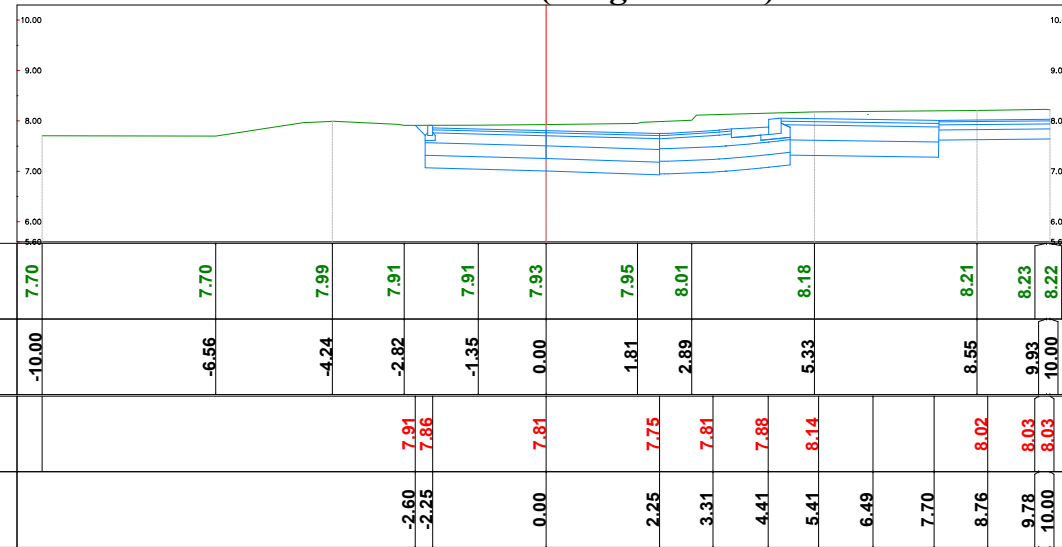

Sc-13 Km. 0+300.00	
Sip.Germim	10.76 (m2)
Sip.Mbushje	0.00 (m2)
Vol.Germim	205.21 (m3)
Vol.Mbushje	0.00 (m3)
Vol.Prog.Germim	1584.29 (m3)
Vol.Prog.Mbushje	2.17 (m3)

Kuota	7.70	7.70	7.99	7.91	7.91	7.93	7.95	8.01	8.18	8.21	8.23	8.22
Prog.	-10.00	-6.56	-4.24	-2.82	-1.35	0.00	1.81	2.89	5.33	8.55	9.93	10.00
Kuota				7.91	7.86	7.81	7.75	7.81	7.88	8.14	8.02	8.03
Prog.				-2.60	-2.25	0.00	2.25	3.31	4.41	5.41	6.49	7.70

PROJEKTI TERRENI

Km.0+325.00 (Progresivi-14)

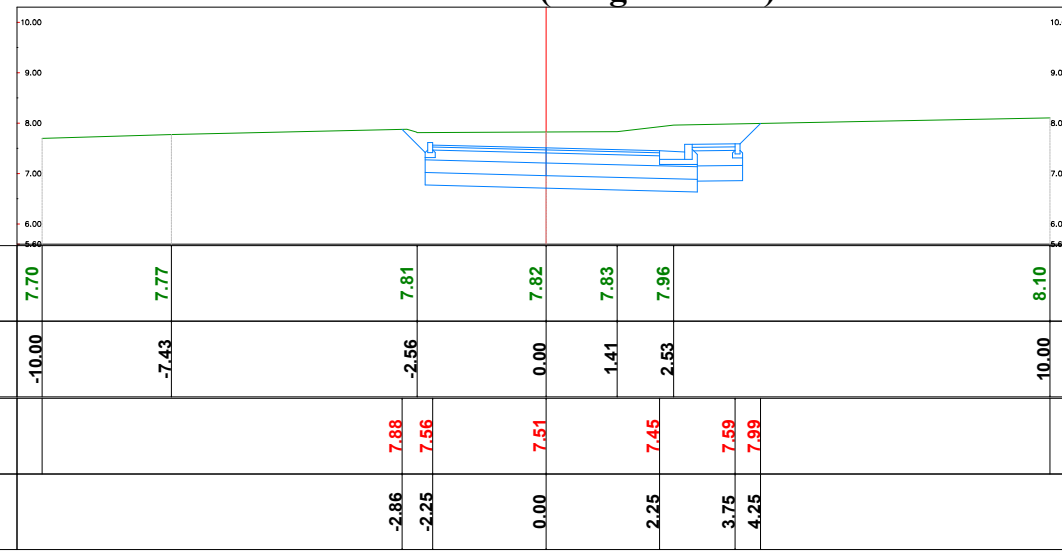

Sc-14 Km. 0+325.00	
Sip.Germim	7.36 (m2)
Sip.Mbushje	0.00 (m2)
Vol.Germim	226.52 (m3)
Vol.Mbushje	0.00 (m3)
Vol.Prog.Germim	1810.81 (m3)
Vol.Prog.Mbushje	2.17 (m3)

Kuota	7.70	7.77	7.81	7.82	7.83	7.96	8.10
Prog.	-10.00	-7.43	-2.56	0.00	1.41	2.53	10.00
Kuota			7.88	7.56	7.51	7.45	7.59
Prog.			-2.86	-2.25	0.00	2.25	3.75

EMRI I PROJEKTIT

"LIDHJA E CURRILAVE ME RRUGËN ALEKSANDËR GOGA NËPËRMJET RRUGËS ISUF FERRA (VANGJEL GJURGA), RRUGA VOJSAVA, RRUGA PROKOP MEKSI, RRUGA ABDULLAH TEKU (SUL DEMIRI)"

SHËNIME

GRUPI I PUNËS

Arkitekt	Diana Mitrushi	A. 0212/4	Ing.Hidroteknik	Luljeta Kuçi	K. 2022/1	Ing.Gjeodet	Marsilda Ferko	T. 1582/1
Ing.Ndërtimi	Ilirian Kokalari	K. 1008/3	Ing.Elektirik	Burhan Demneri	E. 1049/2			
Ing.Ndërtimi	Ermal Spahiu	K. 1084/1	Ing.Mekanik	Gjergj Kotori	M. 0579/1			
Ing.Ndërtimi	Luca Falasca	K. 2774	Ing.Gjeolog	Anton Pjetërnikaj	Gj. 0665			
Ing.Gjeodet	Shqiponja Civici	T. 1268	Ing.Gjeoinformatikë	Elfat Shehu	T. 1577			

SEKSIONET TERTHORE AKSI 1

T-95



Shkalla 1:150

Faza PROJEKT ZBATIM

Porositës
BASHKIA DURRËS



Projektues
Net-Group sh.p.k.



Km.0+350.00 (Progresivi-15)

PROJEKTI TERRENI

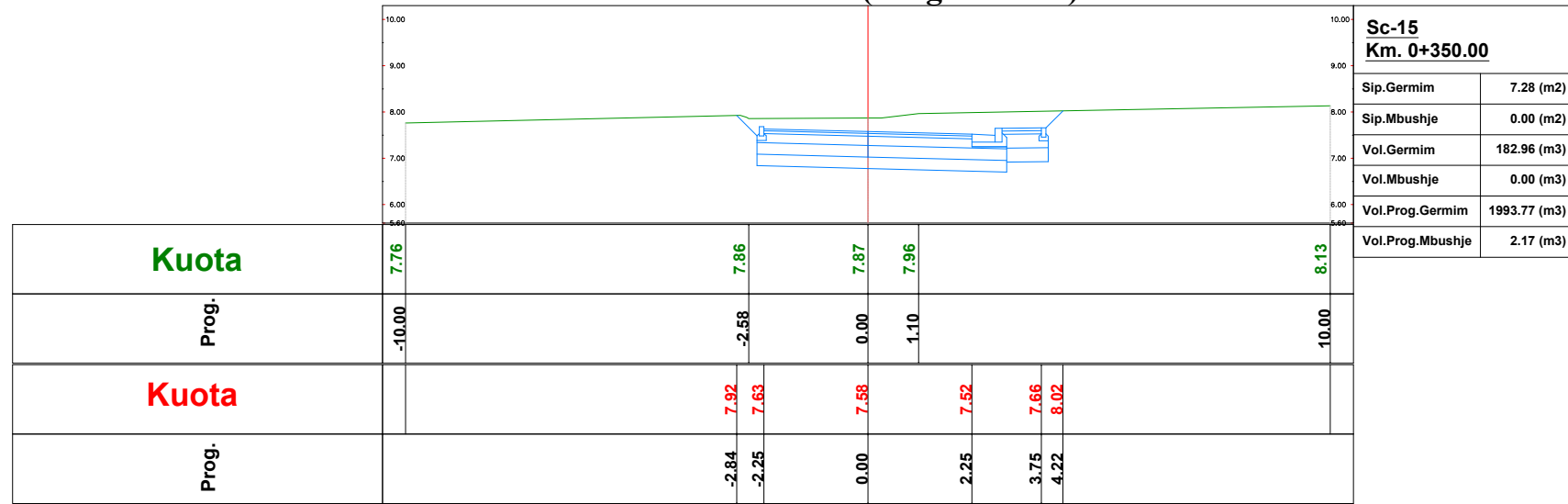

Km.0+375.00 (Progresivi-16)

PROJEKTI TERRENI

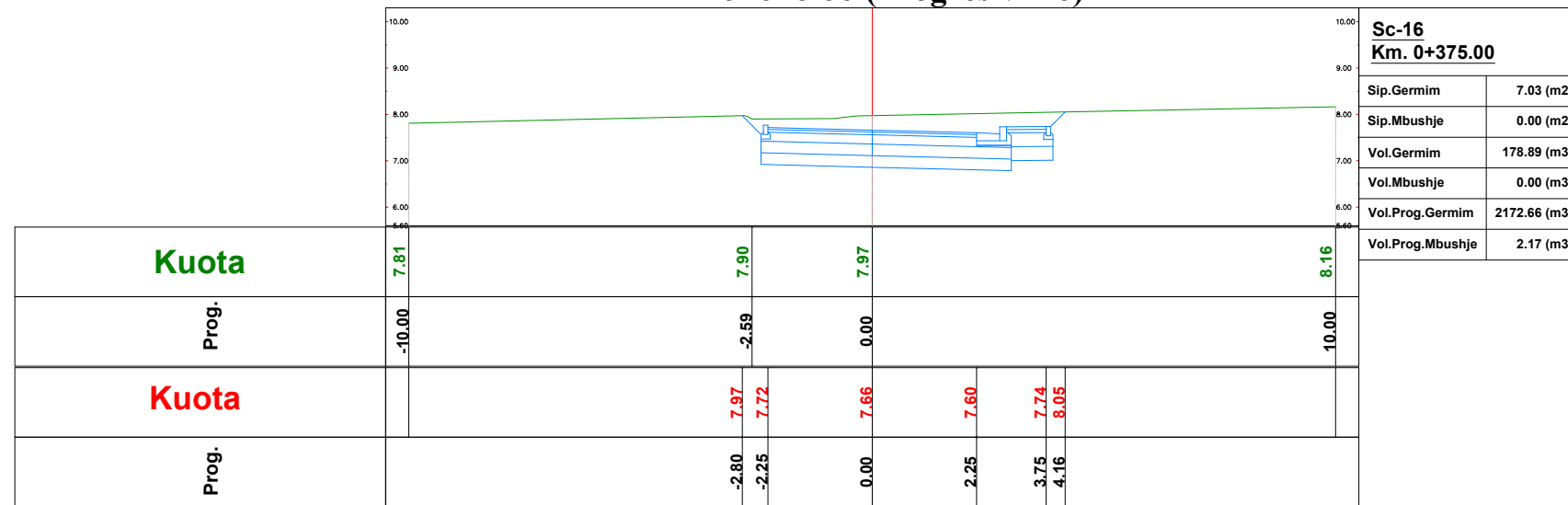

EMRI I PROJEKTIT

"LIDHJA E CURRILAVE ME RRUGËN ALEKSANDËR GOGA NËPËRMJET RRUGËS ISUF FERRA (VANGJEL GJURGA), RRUGA VOJSAVA, RRUGA PROKOP MEKSI, RRUGA ABDULLAH TEKU (SUL DEMIRI)"

SHËNIME

GRUPI I PUNËS

Arkitekt	Diana Mitrushi	A. 0212/4	Ing.Hidroteknik	Luljeta Kuçi	K. 2022/1	Ing.Gjeodet	Marsilda Ferko	T. 1582/1
Ing.Ndërtimi	Ilirian Kokalari	K. 1008/3	Ing.Elektrik	Burhan Demneri	E. 1049/2			
Ing.Ndërtimi	Ermal Spahiu	K. 1084/1	Ing.Mekanik	Gjergj Kotori	M. 0579/1			
Ing.Ndërtimi	Luca Falasca	K. 2774	Ing.Gjeolog	Anton Pjetërnikaj	Gj. 0665			
Ing.Gjeodet	Shqiponja Civici	T. 1268	Ing.Gjeoinformatikë	Elfat Shehu	T. 1577			

SEKSIONET TERTHORE AKSI 1

T-96

Shkalla 1:150
Faza PROJEKT ZBATIM

Porositës
BASHKIA DURRËS



Projektues
Net-Group sh.p.k.



PROJEKTI TERRENI

Km.0+400.00 (Progresivi-17)

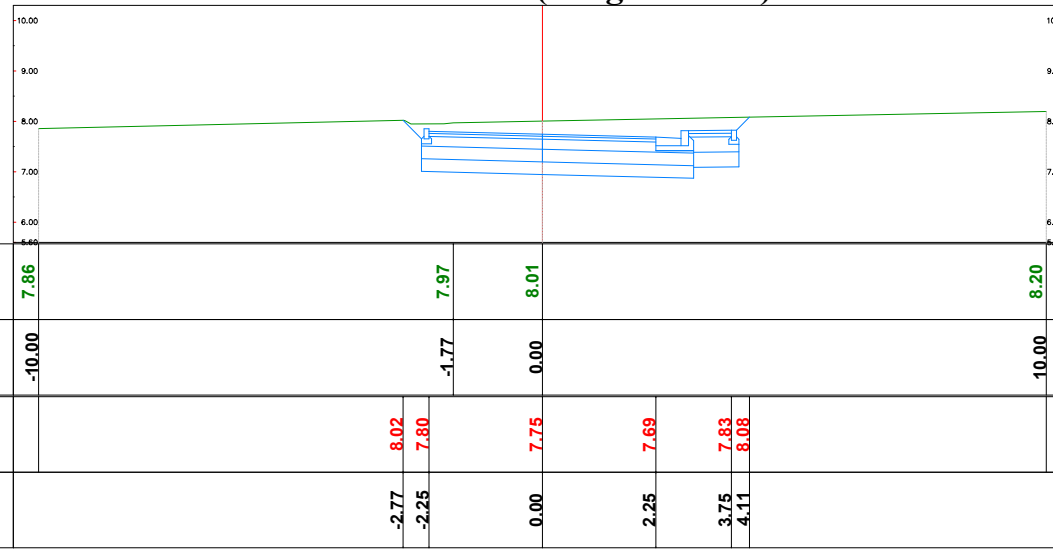

Sc-17	
Km. 0+400.00	
Sip.Germim	6.73 (m2)
Sip.Mbushje	0.00 (m2)
Vol.Germim	172.02 (m3)
Vol.Mbushje	0.00 (m3)
Vol.Prog.Germim	2344.68 (m3)
Vol.Prog.Mbushje	2.17 (m3)

PROJEKTI TERRENI

Km.0+425.00 (Progresivi-18)

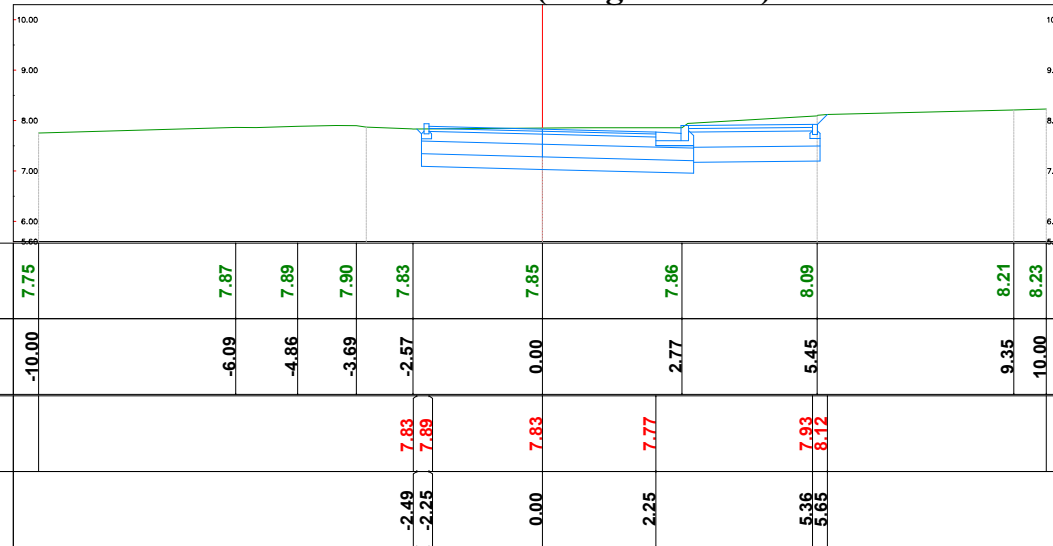

Sc-18	
Km. 0+425.00	
Sip.Germim	6.60 (m2)
Sip.Mbushje	0.00 (m2)
Vol.Germim	166.63 (m3)
Vol.Mbushje	0.00 (m3)
Vol.Prog.Germim	2511.30 (m3)
Vol.Prog.Mbushje	2.17 (m3)

EMRI I PROJEKTIT

"LIDHJA E CURRILAVE ME RRUGËN ALEKSANDËR GOGA
NËPËRMJET RRUGËS ISUF FERRA (VANGJEL GJURGA),
RRUGA VOJSAVA, RRUGA PROKOP MEKSI, RRUGA
ABDULLAH TEKU (SUL DEMIRI)"

SHËNIME

GRUPI I PUNËS

Arkitekt Diana Mitrushi A. 0212/4	Ing.Hidroteknik Luljeta Kuçi K. 2022/1	Ing.Gjeodet Marsilda Ferko T. 1582/1
Ing.Ndërtimi Ilirian Kokalari K. 1008/3	Ing.Elektirik Burhan Demneri E. 1049/2	
Ing.Ndërtimi Ermal Spahiu K. 1084/1	Ing.Mekanik Gjergj Kotori M. 0579/1	
Ing.Ndërtimi Luca Falasca K. 2774	Ing.Gjeolog Anton Pjetërnikaj Gj. 0665	
Ing.Gjeodet Shqiponja Civici T. 1268	Ing.Gjeoinformatikë Elfat Shehu T. 1577	

SEKSIONET TERTHORE AKSI 1

T-97

Shkalla **1:150**
Faza **PROJEKT ZBATIM**

Porositës
BASHKIA DURRËS



Projektues
Net-Group sh.p.k.



Km.0+427.20 (Progresivi-19)

PROJEKTI TERRENI

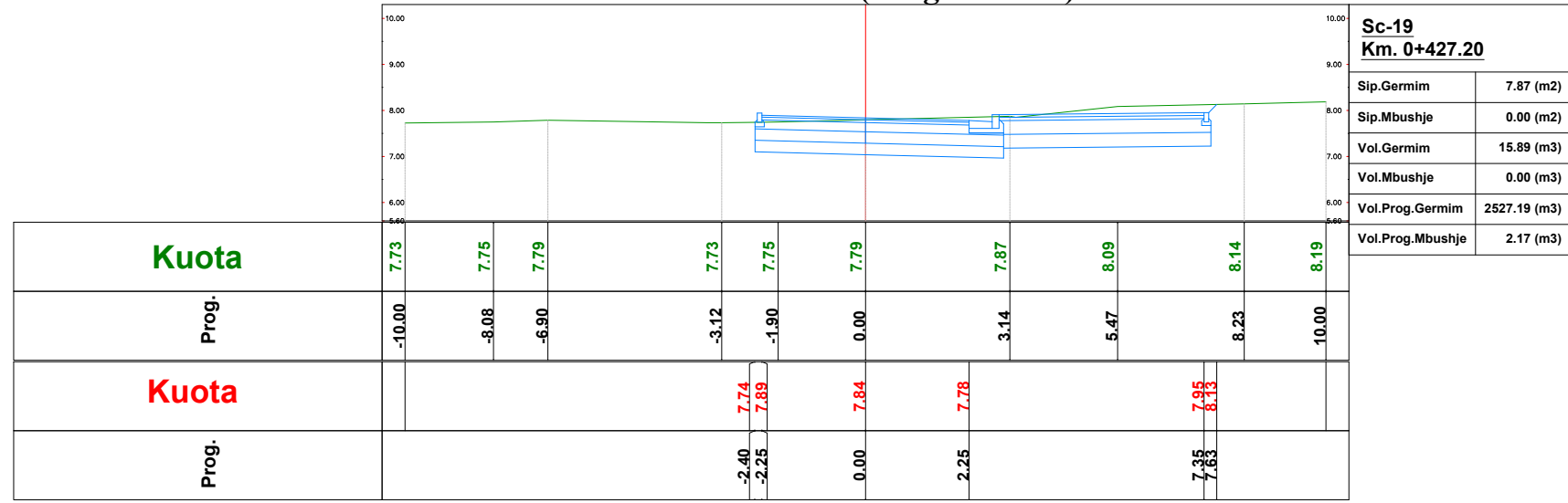

Sc-19	
Km. 0+427.20	
Sip.Germim	7.87 (m2)
Sip.Mbushje	0.00 (m2)
Vol.Germim	15.89 (m3)
Vol.Mbushje	0.00 (m3)
Vol.Prog.Germim	2527.19 (m3)
Vol.Prog.Mbushje	2.17 (m3)

EMRI I PROJEKTIT

"LIDHJA E CURRILAVE ME RRUGËN ALEKSANDËR GOGA
NËPËRMJET RRUJËS ISUF FERRA (VANGJEL GJURGA),
RRUGA VOJSAVA, RRUGA PROKOP MEKSI, RRUGA
ABDULLAH TEKU (SUL DEMIRI)"

SHËNIME

GRUPI I PUNËS

Arkitekt	Diana Mitrushi	A. 0212/4	Ing.Hidroteknik	Luljeta Kuçi	K. 2022/1	Ing.Gjeodet	Marsilda Ferko	T. 1582/1
Ing.Ndërtimi	Ilirian Kokalari	K. 1008/3	Ing.Elektik	Burhan Demneri	E. 1049/2			
Ing.Ndërtimi	Ermal Spahiu	K. 1084/1	Ing.Mekanik	Gjergj Kotori	M. 0579/1			
Ing.Ndërtimi	Luca Falasca	K. 2774	Ing.Gjeolog	Anton Pjetërnikaj	Gj. 0665			
Ing.Gjeodet	Shqiponja Civici	T. 1268	Ing.Gjeoinformatikë	Elfat Shehu	T. 1577			

**SEKSIONET TERTHORE
AKSI 1**

T-98



Shkalla 1:150

Faza PROJEKT ZBATIM

Porositës
BASHKIA DURRËS



Projektues
Net-Group sh.p.k.



Tabela Volumeve

Progresivi	Sip.Mbushje	Sip.Germim	Vol.Mbushje	Vol.Germim	Vol.Prog.Mbush	Vol.Prog.Germim
0+000.00	0.00	3.94	0.00	0.00	0.00	0.00
0+025.00	0.00	7.25	0.01	139.84	0.01	139.84
0+050.00	0.00	4.38	0.03	145.31	0.03	285.15
0+075.00	0.02	3.89	0.23	103.32	0.26	388.47
0+100.00	0.00	4.89	0.20	110.49	0.46	498.96
0+125.00	0.03	3.43	0.42	103.22	0.89	602.19
0+150.00	0.00	7.39	0.42	135.30	1.30	737.48
0+175.00	0.00	5.14	0.00	163.84	1.31	901.32
0+200.00	0.01	5.98	0.14	139.76	1.45	1041.08
0+225.00	0.02	3.76	0.33	121.78	1.78	1162.86
0+250.00	0.01	3.96	0.29	96.54	2.07	1259.40
0+275.00	0.00	5.62	0.10	119.68	2.17	1379.08
0+300.00	0.00	10.76	0.00	205.21	2.17	1584.29
0+325.00	0.00	7.36	0.00	226.52	2.17	1810.81
0+350.00	0.00	7.28	0.00	182.96	2.17	1993.77
0+375.00	0.00	7.03	0.00	178.89	2.17	2172.66
0+400.00	0.00	6.73	0.00	172.02	2.17	2344.68
0+425.00	0.00	6.60	0.00	166.63	2.17	2511.30
0+427.20	0.00	7.87	0.00	15.89	2.17	2527.19

EMRI I PROJEKTIT

"LIDHJA E CURRILAVE ME RRUGËN ALEKSANDËR GOGA
NËPËRMJET RRUGËS ISUF FERRA (VANGJEL GJURGA),
RRUGA VOJSAVA, RRUGA PROKOP MEKSI, RRUGA
ABDULLAH TEKU (SUL DEMIRI)"

SHËNIME

GRUPI I PUNËS

Arkitekt Diana Mitrushi A. 0212/4	Ing.Hidroteknik Luljeta Kuçi K. 2022/1	Ing.Gjeodet Marsilda Ferko T. 1582/1
Ing.Ndërtimi Ilirian Kokalari K. 1008/3	Ing.Elektrik Burhan Demneri E. 1049/2	
Ing.Ndërtimi Ermal Spahiu K. 1084/1	Ing.Mekanik Gjergj Kotori M. 0579/1	
Ing.Ndërtimi Luca Falasca K. 2774	Ing.Gjeolog Anton Pjetërnikaj Gj. 0665	
Ing.Gjeodet Shqiponja Civici T. 1268	Ing.Gjeoinformatikë Elifat Shehu T. 1577	

TABELA E VOLUMEVE AKSI 1

T-99



Shkalla

Faza

PROJEKT ZBATIM

Porositës
BASHKIA DURRËS



Projektues
Net-Group sh.p.k.



AKSI 2

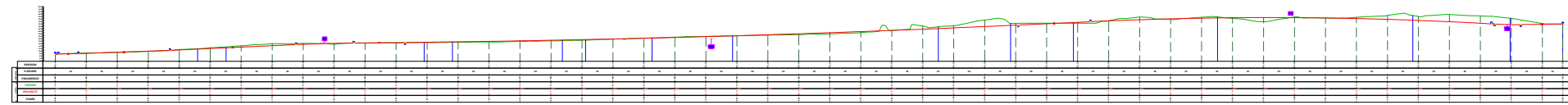

EMRI I PROJEKTIT

"LIDHJA E CURRILAVE ME RRUGËN ALEKSANDËR GOGA
NËPËRMJET RRUGËS ISUF FERRA (VANGJEL GJURGA),
RRUGA VOJSAVA, RRUGA PROKOP MEKSI, RRUGA
ABDULLAH TEKU (SUL DEMIRI)"

SHËNIME

GRUPI I PUNËS

Arkitekt	Diana Mitrushi	A. 0212/4	Ing.Hidroteknik	Luljeta Kuçi	K. 2022/1	Ing.Gjeodet	Marsilda Ferko	T. 1582/1
Ing.Ndërtimi	Ilirian Kokalari	K. 1008/3	Ing.Elektrik	Burhan Demneri	E. 1049/2			
Ing.Ndërtimi	Ermal Spahiu	K. 1084/1	Ing.Mekanik	Gjergj Kotori	M. 0579/1			
Ing.Ndërtimi	Luca Falasca	K. 2774	Ing.Gjeolog	Anton Pjetërnikaj	Gj. 0665			
Ing.Gjeodet	Shqiponja Civici	T. 1268	Ing.Gjeoinformatikë	Elfat Shehu	T. 1577			

PROFILI GJATESOR AKSI 2

T-100



Shkalla 1:5000

Faza PROJEKT ZBATIM

Porositës
BASHKIA DURRËS



Projektues
Net-Group sh.p.k.



46.00
44.00
42.00
40.00
38.00
36.00
34.00
32.00
30.00
28.00
26.00
24.00
22.00
20.00
18.00
16.00
14.00
12.00
10.00
8.00
6.00
4.00
2.00

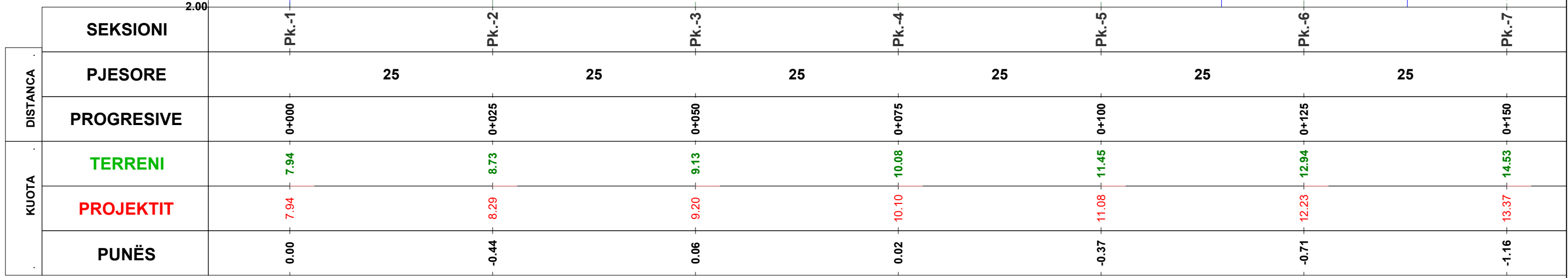

EMRI I PROJEKTIT

"LIDHJA E CURRILAVE ME RRUGËN ALEKSANDËR GOGA NËPËRMJET RRUGËS ISUF FERRA (VANGJEL GJURGA), RRUGA VOJSAVA, RRUGA PROKOP MEKSI, RRUGA ABDULLAH TEKU (SUL DEMIRI)"

SHËNIME

GRUPI I PUNËS

Arkitekt	Diana Mitrushi	A. 0212/4	Ing.Hidroteknik	Luljeta Kuçi	K. 2022/1	Ing.Gjeodet	Marsilda Ferko	T. 1582/1
Ing.Ndërtimi	Ilirian Kokalari	K. 1008/3	Ing.Elektrik	Burhan Demneri	E. 1049/2			
Ing.Ndërtimi	Ermal Spahiu	K. 1084/1	Ing.Mekanik	Gjergj Kotori	M. 0579/1			
Ing.Ndërtimi	Luca Falasca	K. 2774	Ing.Gjeolog	Anton Pjetërnikaj	Gj. 0665			
Ing.Gjeodet	Shqiponja Civici	T. 1268	Ing.Gjeoinformatikë	Elfat Shehu	T. 1577			

PROFILI GJATESOR AKSI 2

T-101

Shkalla 1:500
Faza PROJEKT ZBATIM

Porositës
BASHKIA DURRËS



Projektues
Net-Group sh.p.k.



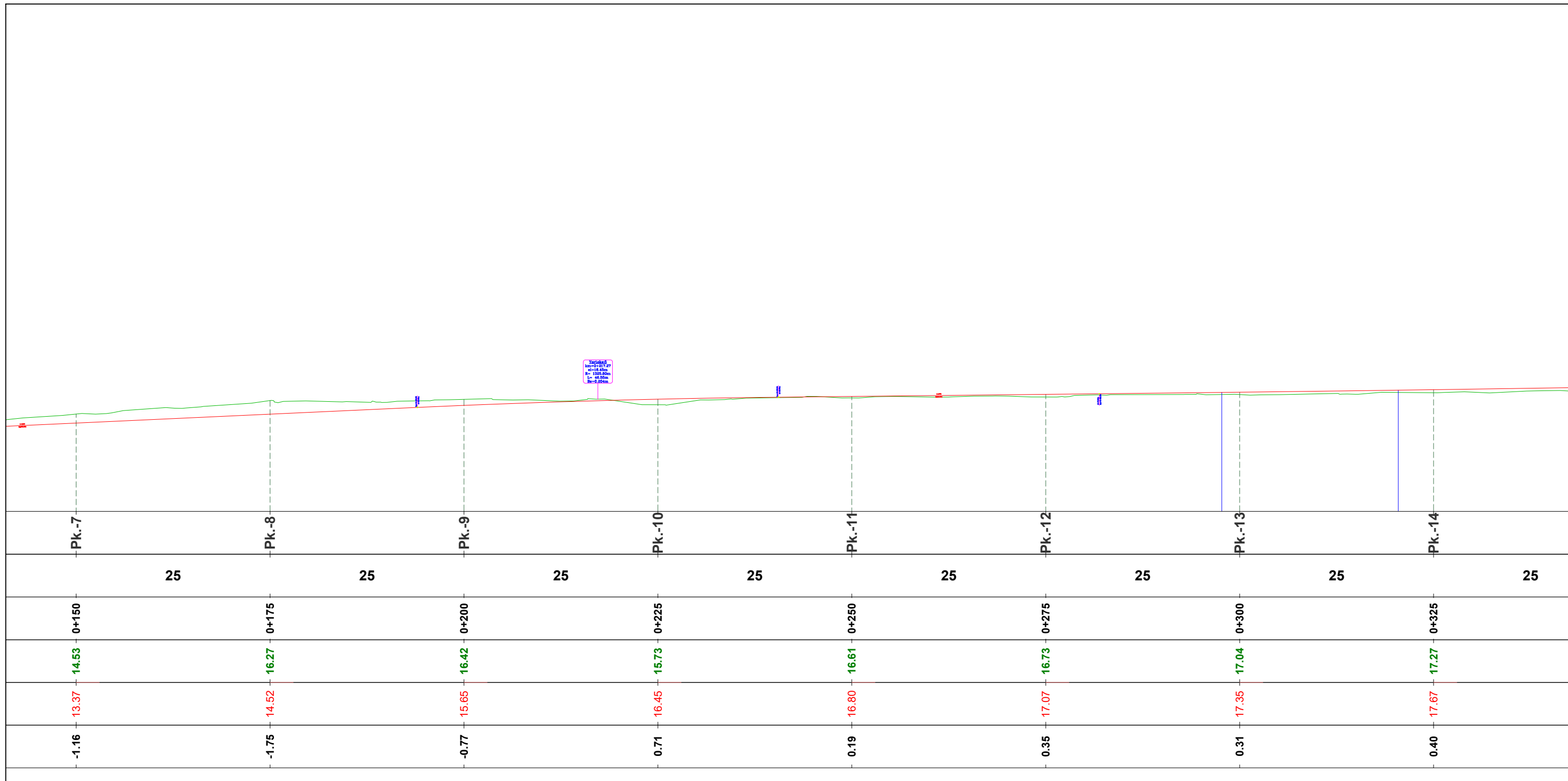

Vertikaliteti
 H₁=+15.40m
 H₂=+16.80m
 L= 49.80m
 H₃=+15.80m

EMRI I PROJEKTIT
 "LIDHJA E CURRILAVE ME RRUGËN ALEKSANDËR GOGA
 NËPËRMJET RRUGËS ISUF FERRA (VANGJEL GJURGA),
 RRUGA VOJSAVA, RRUGA PROKOP MEKSI, RRUGA
 ABDULLAH TEKU (SUL DEMIRI)"

SHËNIME

GRUPI I PUNËS

Arkitekt	Diana Mitrushi	A. 0212/4	Ing.Hidroteknik	Luljeta Kuçi	K. 2022/1	Ing.Gjeodet	Marsilda Ferko	T. 1582/1
Ing.Ndërtimi	Ilirian Kokalari	K. 1008/3	Ing.Elektrik	Burhan Demneri	E. 1049/2			
Ing.Ndërtimi	Ermal Spahiu	K. 1084/1	Ing.Mekanik	Gjergj Kotori	M. 0579/1			
Ing.Ndërtimi	Luca Falasca	K. 2774	Ing.Gjeolog	Anton Pjetërnikaj	Gj. 0665			
Ing.Gjeodet	Shqiponja Civici	T. 1268	Ing.Gjeoinformatikë	Elfat Shehu	T. 1577			

**PROFILI GJATESOR
 AKSI 2**

T-102
 Shkalla **1:500**
 Faza **PROJEKT ZBATIM**

Porositës
BASHKIA DURRËS



Projektues
 Net-Group sh.p.k.



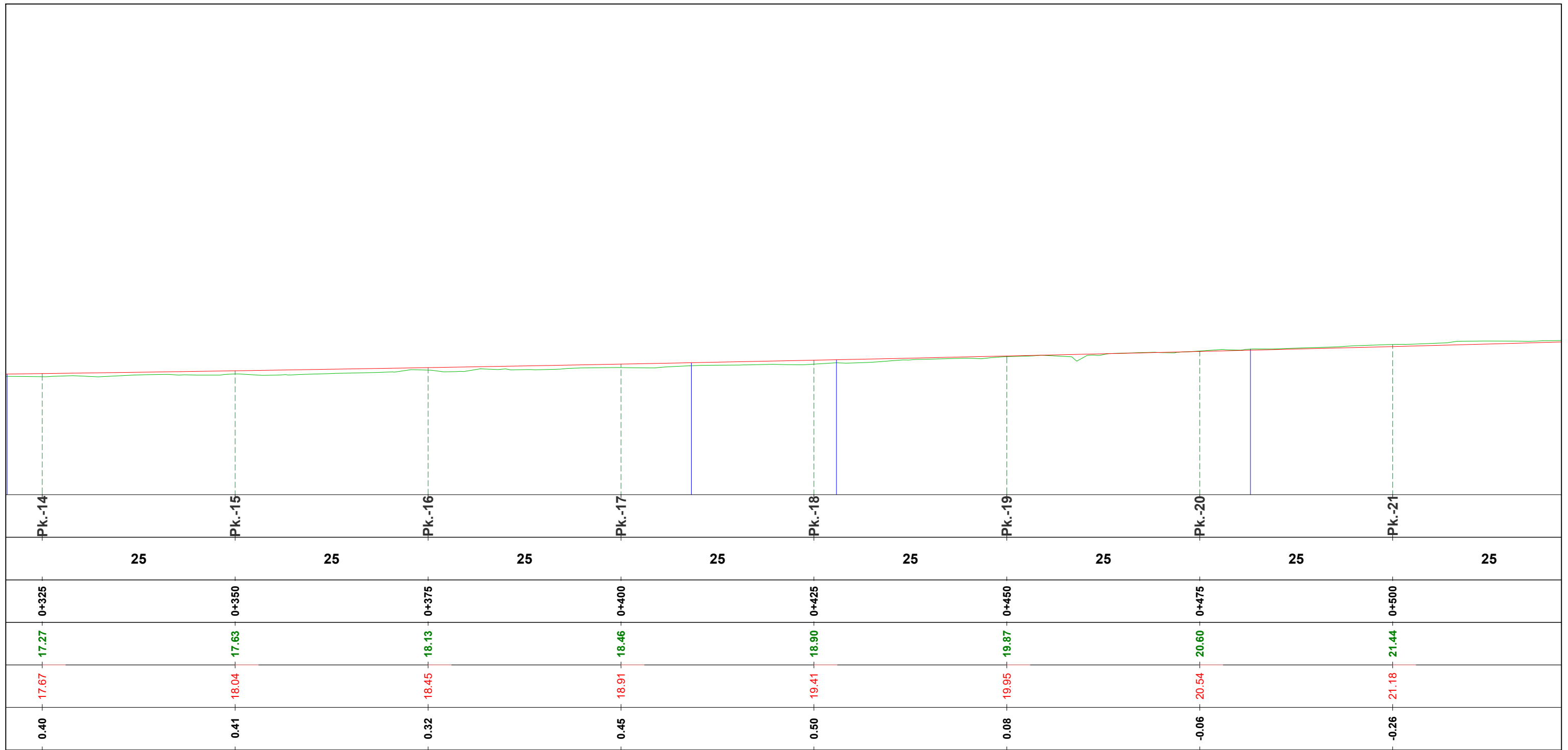

EMRI I PROJEKTIT

"LIDHJA E CURRILAVE ME RRUGËN ALEKSANDËR GOGA NËPËRMJET RRUGËS ISUF FERRA (VANGJEL GJURGA), RRUGA VOJSAVA, RRUGA PROKOP MEKSI, RRUGA ABDULLAH TEKU (SUL DEMIRI)"

SHËNIME

GRUPI I PUNËS

Arkitekt	Diana Mitrushi	A. 0212/4	Ing.Hidroteknik	Luljeta Kuçi	K. 2022/1	Ing.Gjeodet	Marsilda Ferko	T. 1582/1
Ing.Ndërtimi	Ilirian Kokalari	K. 1008/3	Ing.Elektrik	Burhan Demneri	E. 1049/2			
Ing.Ndërtimi	Ermal Spahiu	K. 1084/1	Ing.Mekanik	Gjergj Kotori	M. 0579/1			
Ing.Ndërtimi	Luca Falasca	K. 2774	Ing.Gjeolog	Anton Pjetërnikaj	Gj. 0665			
Ing.Gjeodet	Shqiponja Civici	T. 1268	Ing.Gjeoinformatikë	Elfat Shehu	T. 1577			

PROFILI GJATESOR AKSI 2

T-103



Shkalla 1:500

Faza PROJEKT ZBATIM

Porositës
BASHKIA DURRËS



Projektues
Net-Group sh.p.k.



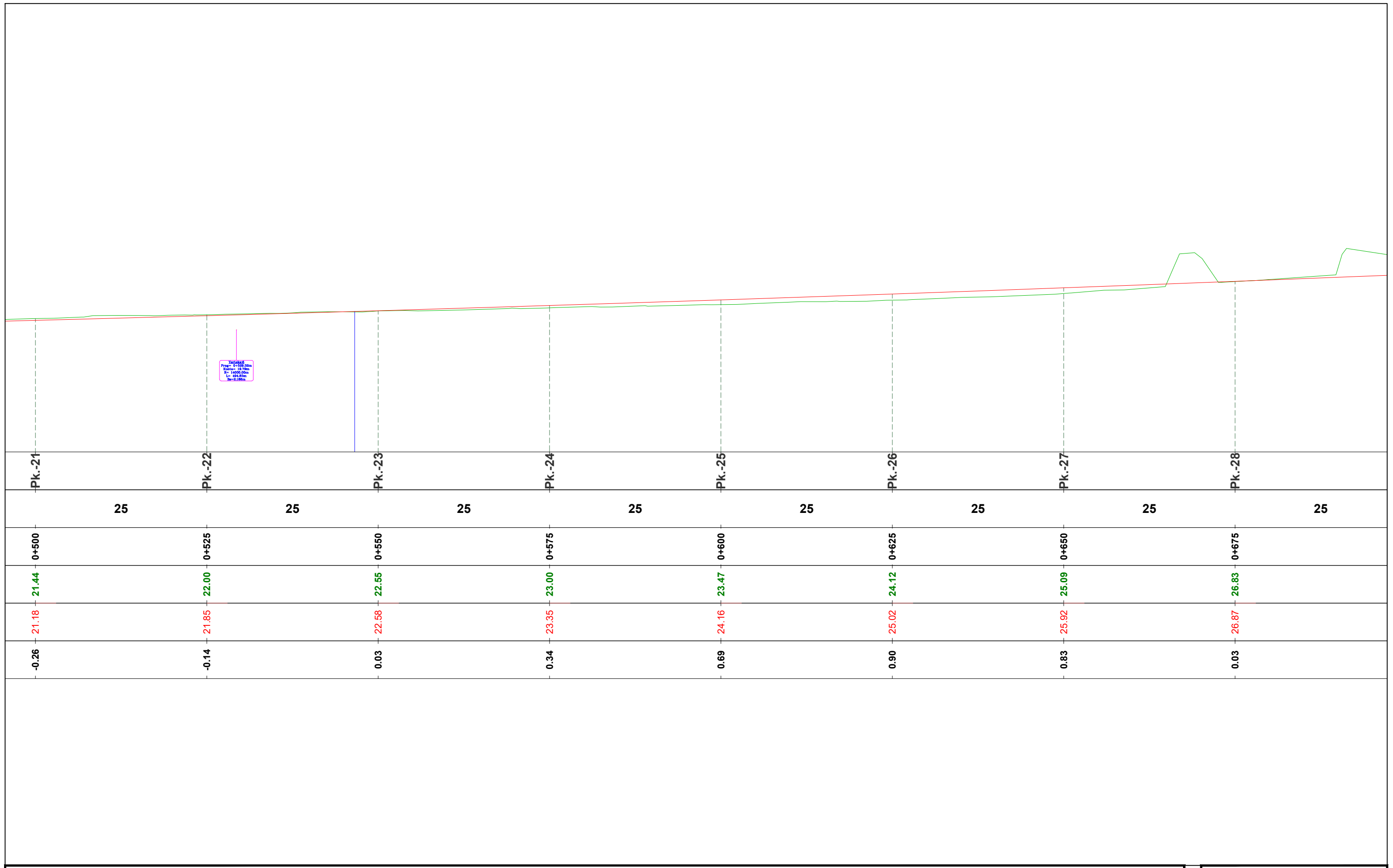

Vertical
 Prog. 0+525.00m
 Start: 0+500.00m
 E = 14000.00m
 L = 250.00m
 W = 0.16m

EMRI I PROJEKTIT

"LIDHJA E CURRILAVE ME RRUGËN ALEKSANDËR GOGA
 NËPËRMJET RRUGËS ISUF FERRA (VANGJEL GJURGA),
 RRUGA VOJSAVA, RRUGA PROKOP MEKSI, RRUGA
 ABDULLAH TEKU (SUL DEMIRI)"

SHËNIME

GRUPI I PUNËS

Arkitekt	Diana Mitrushi	A. 0212/4	Ing.Hidroteknik	Luljeta Kuçi	K. 2022/1	Ing.Gjeodet	Marsilda Ferko	T. 1582/1
Ing.Ndërtimi	Ilirian Kokalari	K. 1008/3	Ing.Elektrik	Burhan Demneri	E. 1049/2			
Ing.Ndërtimi	Ermal Spahiu	K. 1084/1	Ing.Mekanik	Gjergj Kotori	M. 0579/1			
Ing.Ndërtimi	Luca Falasca	K. 2774	Ing.Gjeolog	Anton Pjetërnikaj	Gj. 0665			
Ing.Gjeodet	Shqiponja Civici	T. 1268	Ing.Gjeoinformatikë	Elfat Shehu	T. 1577			

**PROFILI GJATESOR
AKSI 2**

T-104



Shkalla 1:500

Faza PROJEKT ZBATIM

Porositës
BASHKIA DURRËS



Projektues
Net-Group sh.p.k.



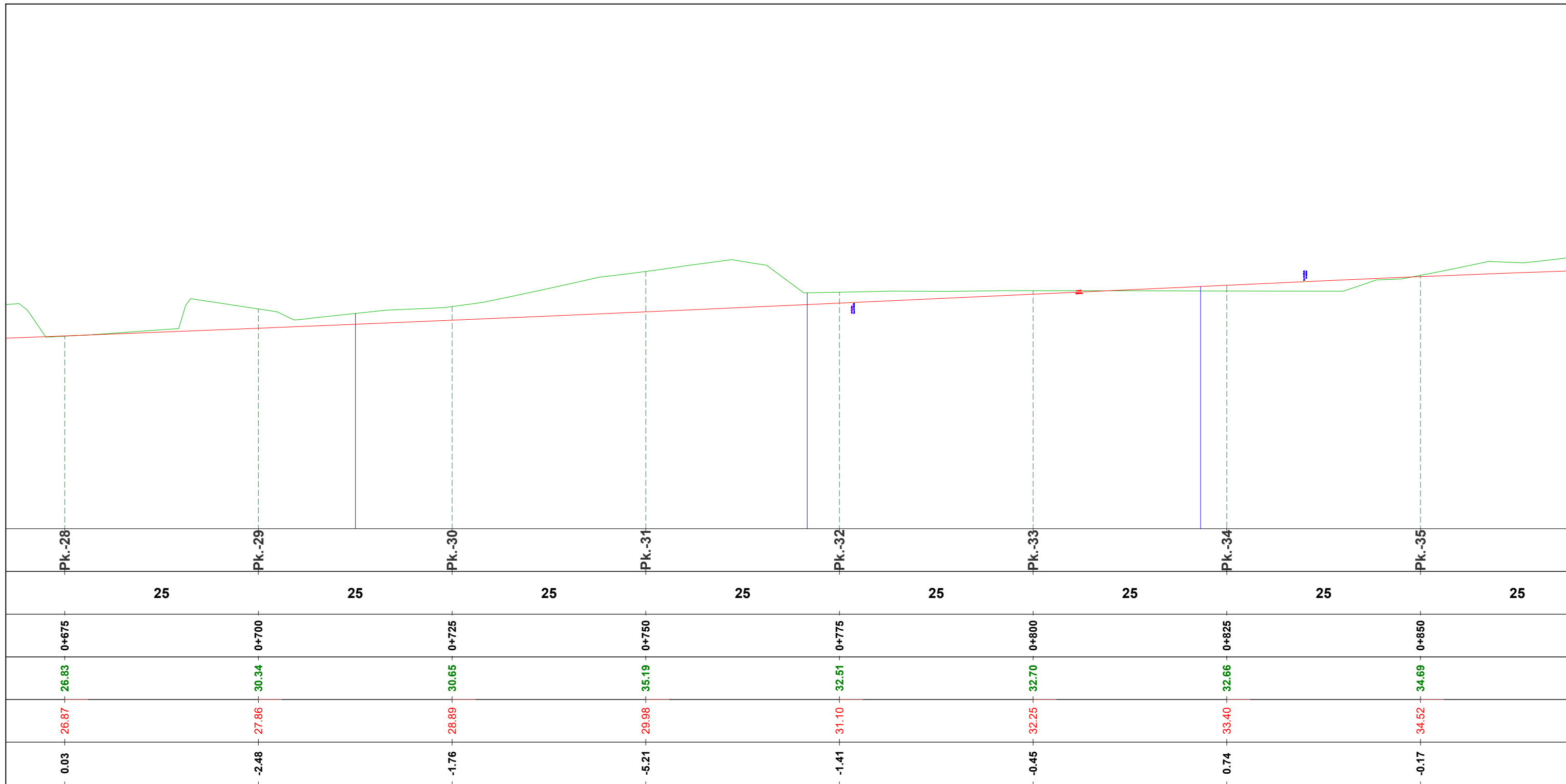

EMRI I PROJEKTIT

"LIDHJA E CURRILAVE ME RRUGËN ALEKSANDËR GOGA NËPËRMJET RRUGËS ISUF FERRA (VANGJEL GJURGA), RRUGA VOJSAVA, RRUGA PROKOP MEKSI, RRUGA ABDULLAH TEKU (SUL DEMIRI)"

SHËNIME

GRUPI I PUNËS

Arkitekt	Diana Mitrushi	A. 0212/4	Ing.Hidroteknik	Luljeta Kuçi	K. 2022/1	Ing.Gjeodet	Marsilda Ferko	T. 1582/1
Ing.Ndërtimi	Ilirian Kokalari	K. 1008/3	Ing.Elektrik	Burhan Demneri	E. 1049/2			
Ing.Ndërtimi	Ermal Spahiu	K. 1084/1	Ing.Mekanik	Gjergj Kotori	M. 0579/1			
Ing.Ndërtimi	Luca Falasca	K. 2774	Ing.Gjeolog	Anton Pjetërnikaj	Gj. 0665			
Ing.Gjeodet	Shqiponja Civici	T. 1268	Ing.Gjeoinformatikë	Elfat Shehu	T. 1577			

PROFILI GJATESOR AKSI 2

T-105



Shkalla 1:500

Faza PROJEKT ZBATIM

Porositës
BASHKIA DURRËS



Projektues
Net-Group sh.p.k.



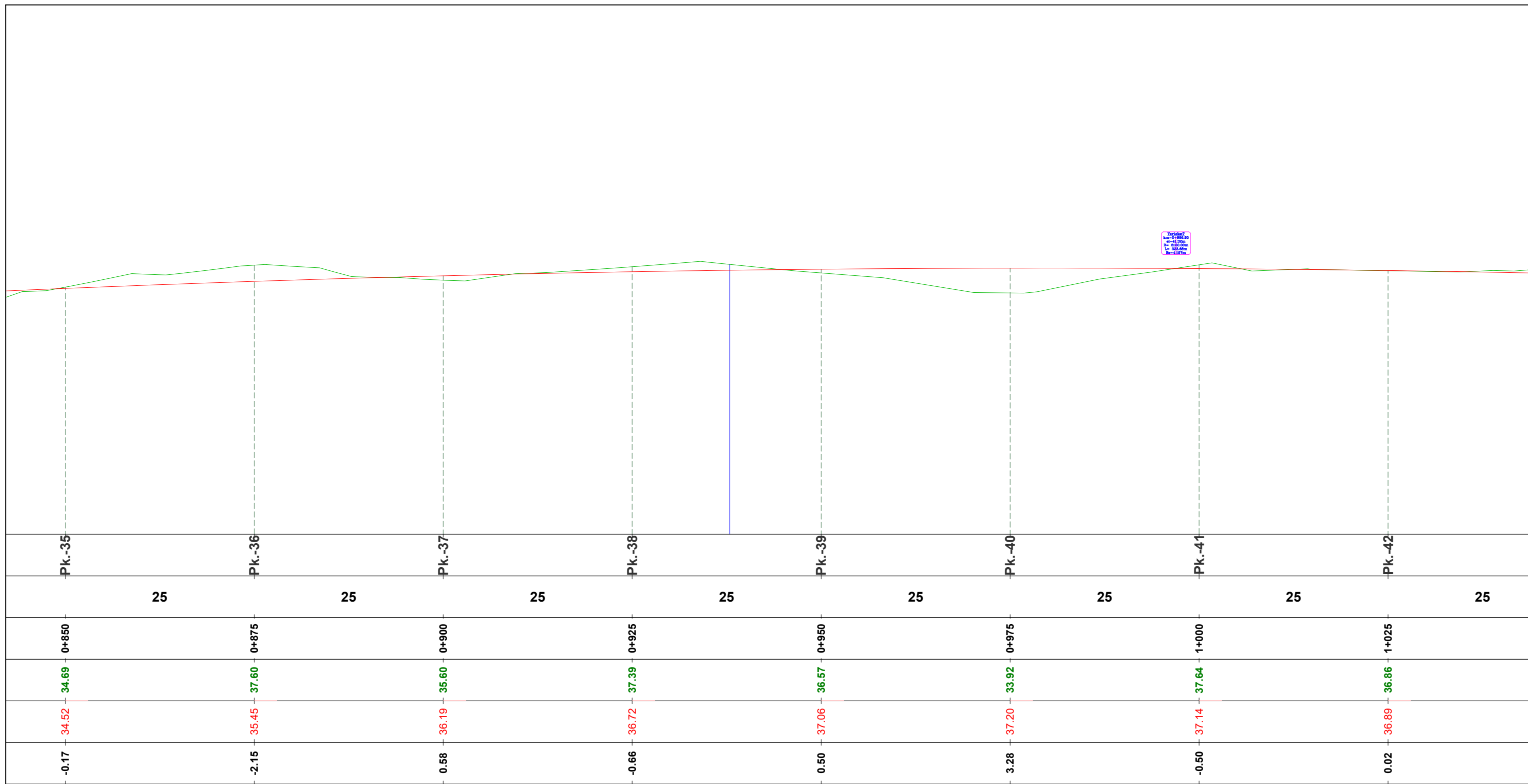

Verifikuar
 nga: [Emri]
 +1-41.20m
 L: 30.00m
 K: 30.00m
 T: 1.00m

EMRI I PROJEKTIT
 "LIDHJA E CURRILAVE ME RRUGËN ALEKSANDËR GOGA
 NËPËRMJET RRUGËS ISUF FERRA (VANGJEL GJURGA),
 RRUGA VOJSAVA, RRUGA PROKOP MEKSI, RRUGA
 ABDULLAH TEKU (SUL DEMIRI)"

SHËNIME

GRUPI I PUNËS

Arkitekt Diana Mitrushi A. 0212/4	Ing.Hidroteknik Luljeta Kuçi K. 2022/1	Ing.Gjeodet Marsilda Ferko T. 1582/1
Ing.Ndërtimi Ilirian Kokalari K. 1008/3	Ing.Elektrik Burhan Demneri E. 1049/2	
Ing.Ndërtimi Ermal Spahiu K. 1084/1	Ing.Mekanik Gjergj Kotori M. 0579/1	
Ing.Ndërtimi Luca Falasca K. 2774	Ing.Gjeolog Anton Pjetërnikaj Gj. 0665	
Ing.Gjeodet Shqiponja Civici T. 1268	Ing.Gjeoinformatikë Elfat Shehu T. 1577	

**PROFILI GJATESOR
 AKSI 2**

T-106
 Shkalla **1:500**
 Faza **PROJEKT ZBATIM**

Porositës
BASHKIA DURRËS



Projektues
 Net-Group sh.p.k.



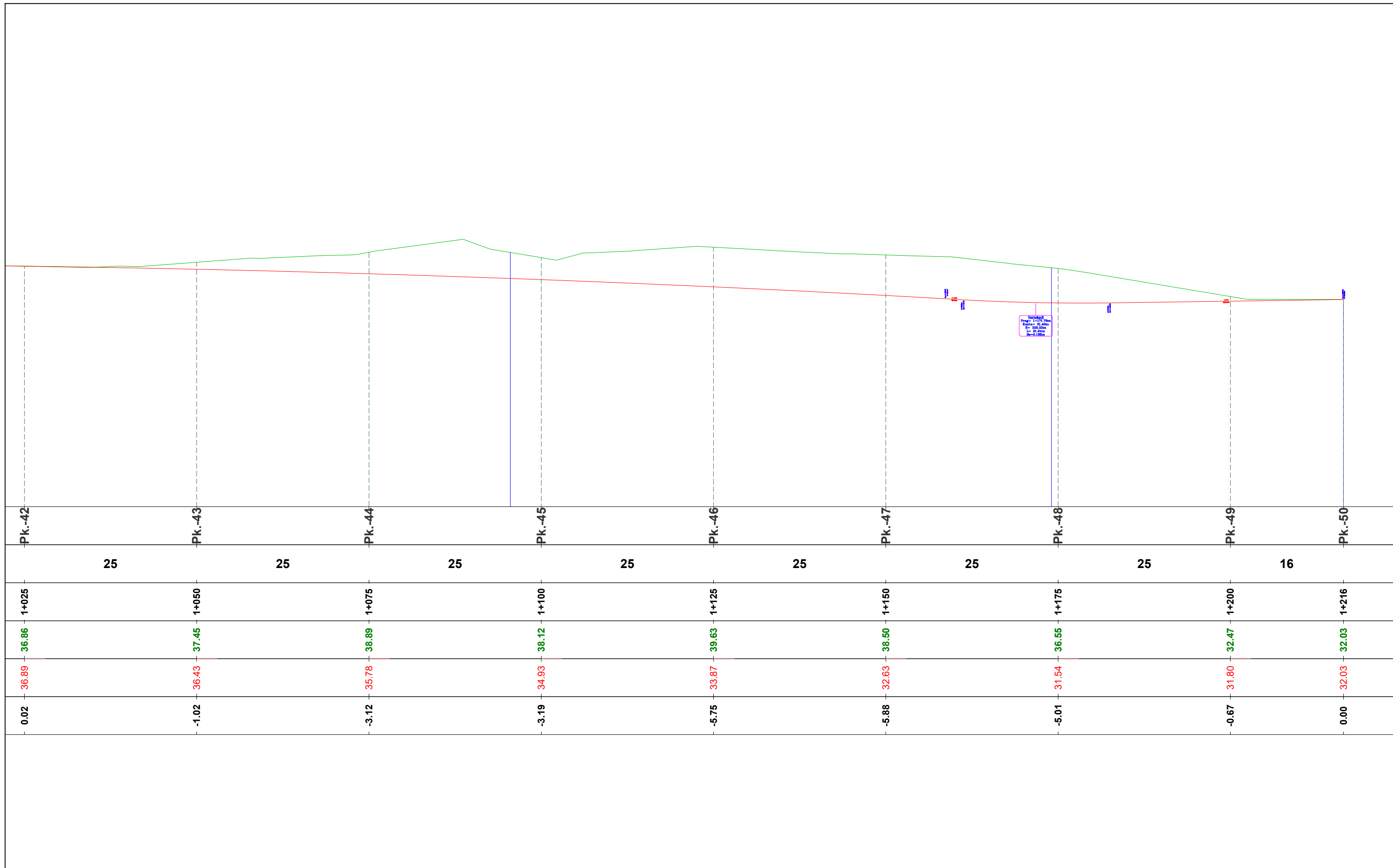

Vertikalitet
 Pongu: 1+171.78m
 Rradia: 20.40m
 R: 300.00m
 L: 20.40m
 Ie=-0.180%

EMRI I PROJEKTIT

"LIDHJA E CURRILAVE ME RRUGËN ALEKSANDËR GOGA
 NËPËRMJET RRUGËS ISUF FERRA (VANGJEL GJURGA),
 RRUGA VOJSAVA, RRUGA PROKOP MEKSI, RRUGA
 ABDULLAH TEKU (SUL DEMIRI)"

SHËNIME

GRUPI I PUNËS

Arkitekt	Diana Mitrushi	A. 0212/4	Ing.Hidroteknik	Luljeta Kuçi	K. 2022/1	Ing.Gjeodet	Marsilda Ferko	T. 1582/1
Ing.Ndërtimi	Ilirian Kokalari	K. 1008/3	Ing.Elektrik	Burhan Demneri	E. 1049/2			
Ing.Ndërtimi	Ermal Spahiu	K. 1084/1	Ing.Mekanik	Gjergj Kotori	M. 0579/1			
Ing.Ndërtimi	Luca Falasca	K. 2774	Ing.Gjeolog	Anton Pjetërnikaj	Gj. 0665			
Ing.Gjeodet	Shqiponja Civici	T. 1268	Ing.Gjeoinformatikë	Elfat Shehu	T. 1577			

**PROFILI GJATESOR
AKSI 2**

T-107



Shkalla 1:500

Faza PROJEKT ZBATIM

Porositës
BASHKIA DURRËS



Projektues
Net-Group sh.p.k.



Km.0+000.00 (Progresivi-1)

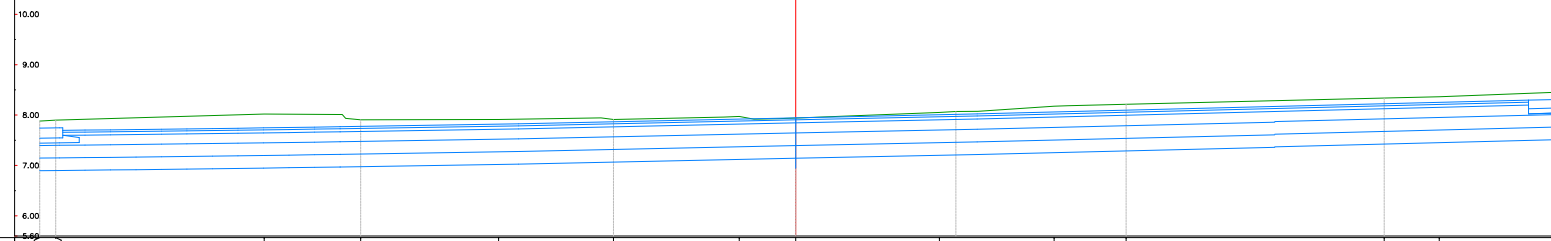

Sc-1 Km. 0+000.00	
Sip.Germim	27.52 (m2)
Sip.Mbushje	0.00 (m2)
Vol.Germim	0.00 (m3)
Vol.Mbushje	0.00 (m3)
Vol.Prog.Germim	0.00 (m3)
Vol.Prog.Mbushje	0.00 (m3)

PROJEKTI TERRENI

Kuota	7.88 7.90
Prog.	-15.00 -14.68
Kuota	7.74 7.70
Prog.	-15.00 -14.10
	-13.09 7.71
	-12.08 7.73
	-11.07 7.74
	-10.05 7.75
	-9.04 7.77
	-7.27 7.80
	-5.50 7.83
	-3.71 7.86
	0.00 7.94
	1.27 7.97
	2.83 8.00
	4.04 8.03
	5.13 8.18
	6.56 8.22
	7.99 8.13
	9.19 8.16
	10.19 8.19
	11.20 8.21
	12.21 8.24
	13.23 8.26
	14.23 8.29
	15.00 8.31

Km.0+025.00 (Progresivi-2)

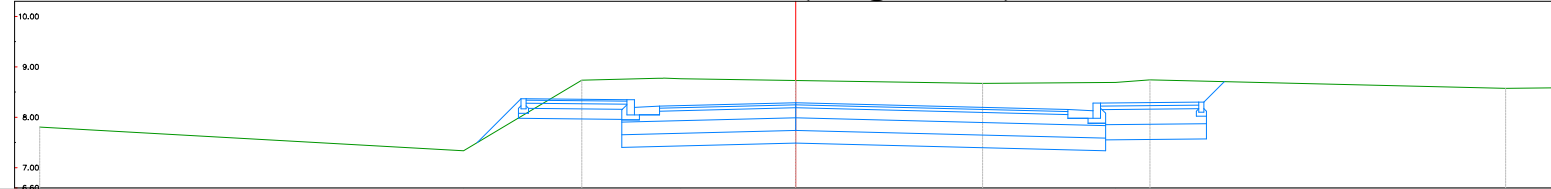

Sc-2 Km. 0+025.00	
Sip.Germim	15.89 (m2)
Sip.Mbushje	0.14 (m2)
Vol.Germim	542.62 (m3)
Vol.Mbushje	1.69 (m3)
Vol.Prog.Germim	542.62 (m3)
Vol.Prog.Mbushje	1.69 (m3)

PROJEKTI TERRENI

Kuota	7.81
Prog.	-15.00
Kuota	
Prog.	
	-6.59 7.34
	-4.24 8.74
	-2.28 8.76
	0.00 8.73
	3.71 8.67
	6.35 8.69
	14.09 8.57
	15.00 8.58

EMRI I PROJEKTIIT

"LIDHJA E CURRILAVE ME RRUGËN ALEKSANDËR GOGA
NËPËRMJET RRUGËS ISUF FERRA (VANGJEL GJURGA),
RRUGA VOJSAVA, RRUGA PROKOP MEKSI, RRUGA
ABDULLAH TEKU (SUL DEMIRI)"

SHËNIME

GRUPI I PUNËS

Arkitekt	Diana Mitrush	A. 0212/4	Ing.Hidroteknik	Luljeta Kuçi	K. 2022/1	Ing.Gjeodet	Marsilda Ferko	T. 1582/1
Ing.Ndërtimi	Ilirian Kokalari	K. 1008/3	Ing.Elektirik	Burhan Demneri	E. 1049/2			
Ing.Ndërtimi	Ermal Spahiu	K. 1084/1	Ing.Mekanik	Gjergj Kotori	M. 0579/1			
Ing.Ndërtimi	Luca Falasca	K. 2774	Ing.Gjeolog	Anton Pjetërnikaj	Gj. 0665			
Ing.Gjeodet	Shqiponja Civici	T. 1268	Ing.Gjeoinformatikë	Elfat Shehu	T. 1577			

**SEKSIONET TERTHORE
AKSI 2**

T-108

Shkalla	1:150
Faza	PROJEKT ZBATIM

Porositës
BASHKIA DURRËS



Projektues
Net-Group sh.p.k.



PROJEKTI TERRENI

Km.0+050.00 (Progresivi-3)

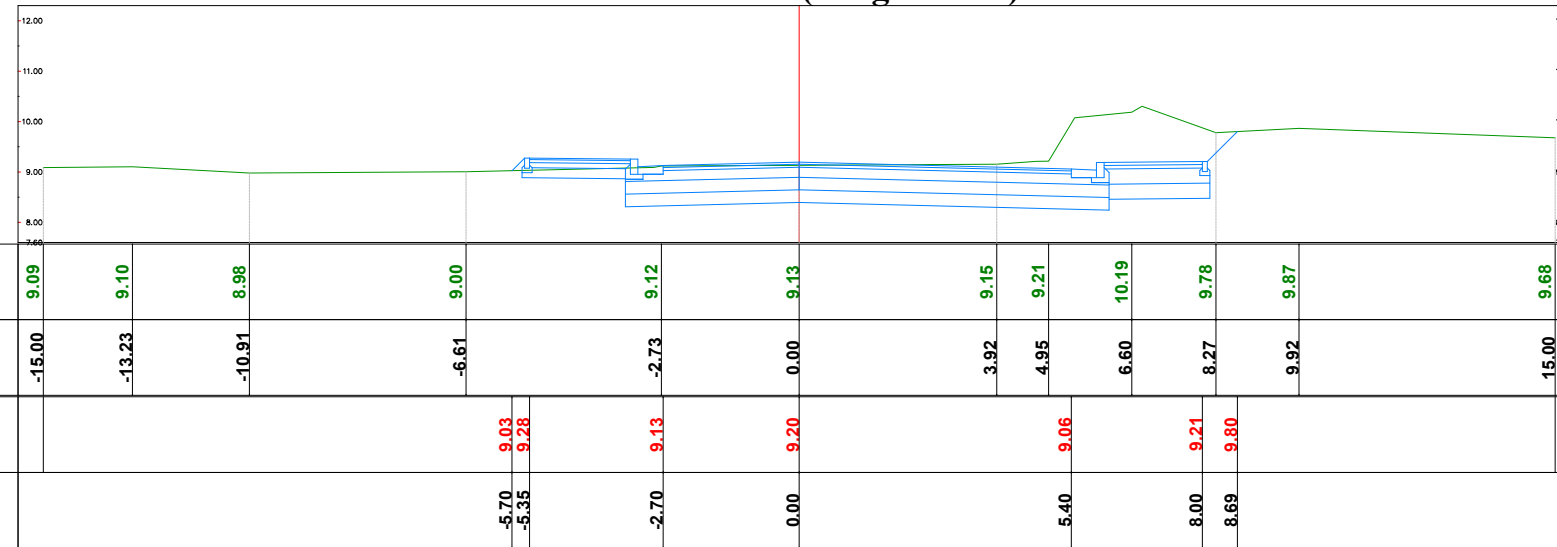

Sc-3 Km. 0+050.00	
Sip.Germim	12.45 (m2)
Sip.Mbushje	0.02 (m2)
Vol.Germim	354.25 (m3)
Vol.Mbushje	1.94 (m3)
Vol.Prog.Germim	896.87 (m3)
Vol.Prog.Mbushje	3.63 (m3)

PROJEKTI TERRENI

Km.0+075.00 (Progresivi-4)

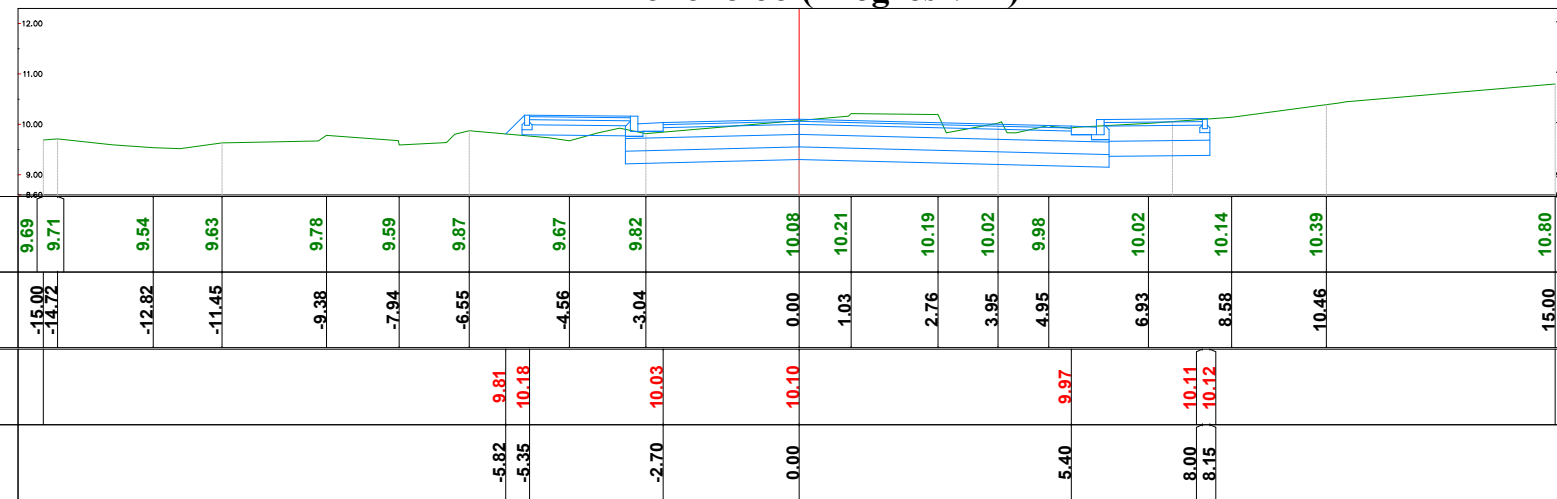

Sc-4 Km. 0+075.00	
Sip.Germim	8.74 (m2)
Sip.Mbushje	0.13 (m2)
Vol.Germim	264.99 (m3)
Vol.Mbushje	1.86 (m3)
Vol.Prog.Germim	1161.86 (m3)
Vol.Prog.Mbushje	5.49 (m3)

EMRI I PROJEKTIT

"LIDHJA E CURRILAVE ME RRUGËN ALEKSANDËR GOGA NËPËRMJET RRUGËS ISUF FERRA (VANGJEL GJURGA), RRUGA VOJSAVA, RRUGA PROKOP MEKSI, RRUGA ABDULLAH TEKU (SUL DEMIRI)"

SHËNIME

GRUPI I PUNËS

Arkitekt	Diana Mitrushi	A. 0212/4	Ing.Hidroteknik	Luljeta Kuçi	K. 2022/1	Ing.Gjeodet	Marsilda Ferko	T. 1582/1
Ing.Ndërtimi	Ilirian Kokalari	K. 1008/3	Ing.Elektik	Burhan Demneri	E. 1049/2			
Ing.Ndërtimi	Ermal Spahiu	K. 1084/1	Ing.Mekanik	Gjergj Kotori	M. 0579/1			
Ing.Ndërtimi	Luca Falasca	K. 2774	Ing.Gjeolog	Anton Pjetërnikaj	Gj. 0665			
Ing.Gjeodet	Shqiponja Civici	T. 1268	Ing.Gjeoinformatikë	Elfat Shehu	T. 1577			

SEKSIONET TERTHORE AKSI 2

T-109



Shkalla: 1:150
Faza: PROJEKT ZBATIM

Porositës
BASHKIA DURRËS



Projektues
Net-Group sh.p.k.



Km.0+100.00 (Progresivi-5)

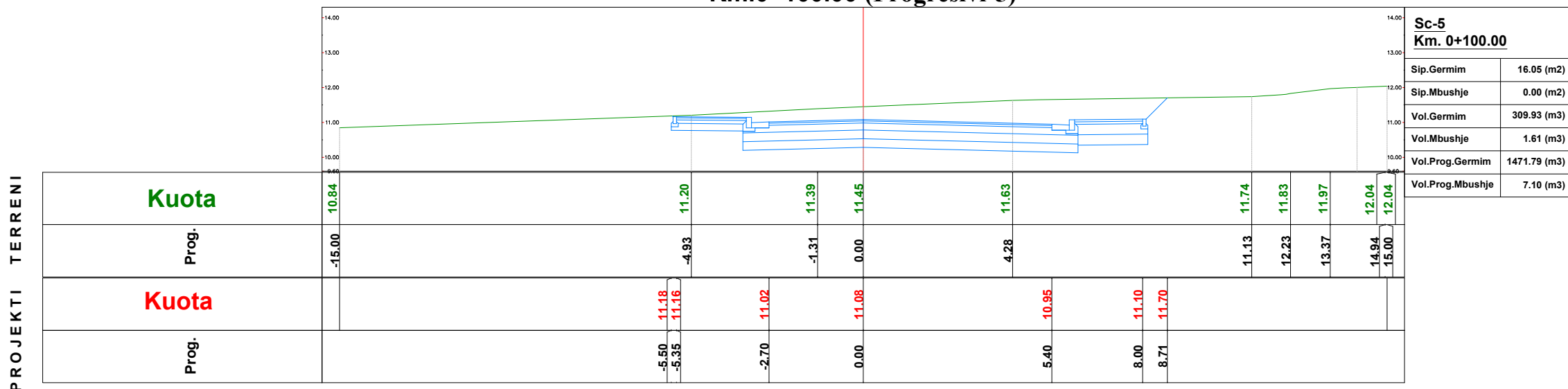

Sc-5	
Km. 0+100.00	
Sip.Germim	16.05 (m2)
Sip.Mbushje	0.00 (m2)
Vol.Germim	309.93 (m3)
Vol.Mbushje	1.61 (m3)
Vol.Prog.Germim	1471.79 (m3)
Vol.Prog.Mbushje	7.10 (m3)

Km.0+125.00 (Progresivi-6)

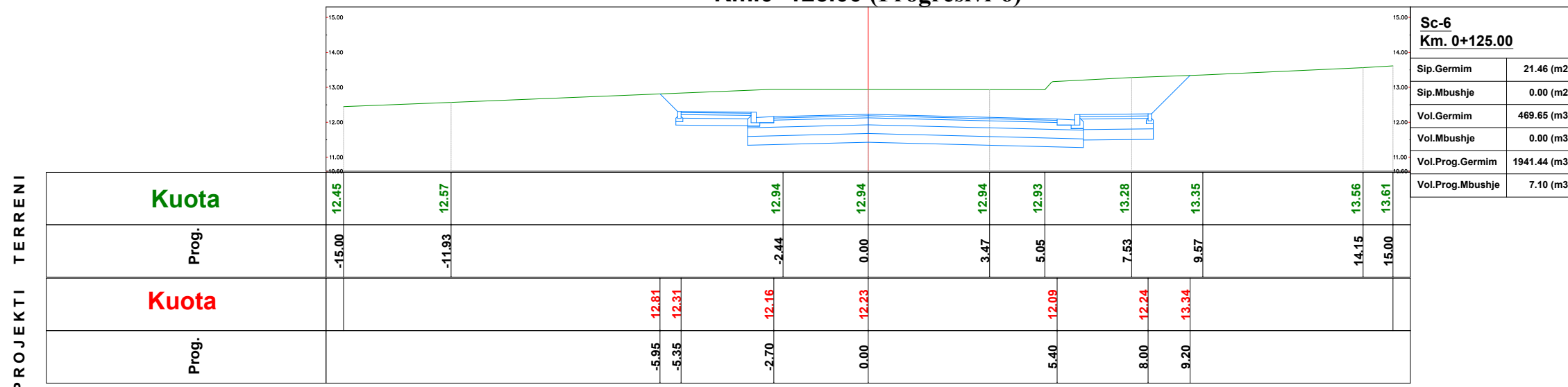

Sc-6	
Km. 0+125.00	
Sip.Germim	21.46 (m2)
Sip.Mbushje	0.00 (m2)
Vol.Germim	469.65 (m3)
Vol.Mbushje	0.00 (m3)
Vol.Prog.Germim	1941.44 (m3)
Vol.Prog.Mbushje	7.10 (m3)

EMRI I PROJEKTIT
 "LIDHJA E CURRILAVE ME RRUGËN ALEKSANDËR GOGA
 NËPËRMJET RRUGËS ISUF FERRA (VANGJEL GJURGA),
 RRUGA VOJSAVA, RRUGA PROKOP MEKSI, RRUGA
 ABDULLAH TEKU (SUL DEMIRI)"

SHËNIME

GRUPI I PUNËS

Arkitekt Diana Mitrushi A. 0212/4	Ing.Hidroteknik Luljeta Kuçi K. 2022/1	Ing.Gjeodet Marsilda Ferko T. 1582/1
Ing.Ndërtimi Ilirian Kokalari K. 1008/3	Ing.Elektrik Burhan Demneri E. 1049/2	
Ing.Ndërtimi Ermal Spahiu K. 1084/1	Ing.Mekanik Gjergj Kotori M. 0579/1	
Ing.Ndërtimi Luca Falasca K. 2774	Ing.Gjeolog Anton Pjetërnikaj Gj. 0665	
Ing.Gjeodet Shqiponja Civici T. 1268	Ing.Gjeoinformatikë Elfat Shehu T. 1577	

SEKSIONET TERTHORE AKSI 2

T-110
 Shkalla 1:150
 Faza PROJEKT ZBATIM

Porositës
BASHKIA DURRËS



Projektues
 Net-Group sh.p.k.



Km.0+150.00 (Progresivi-7)

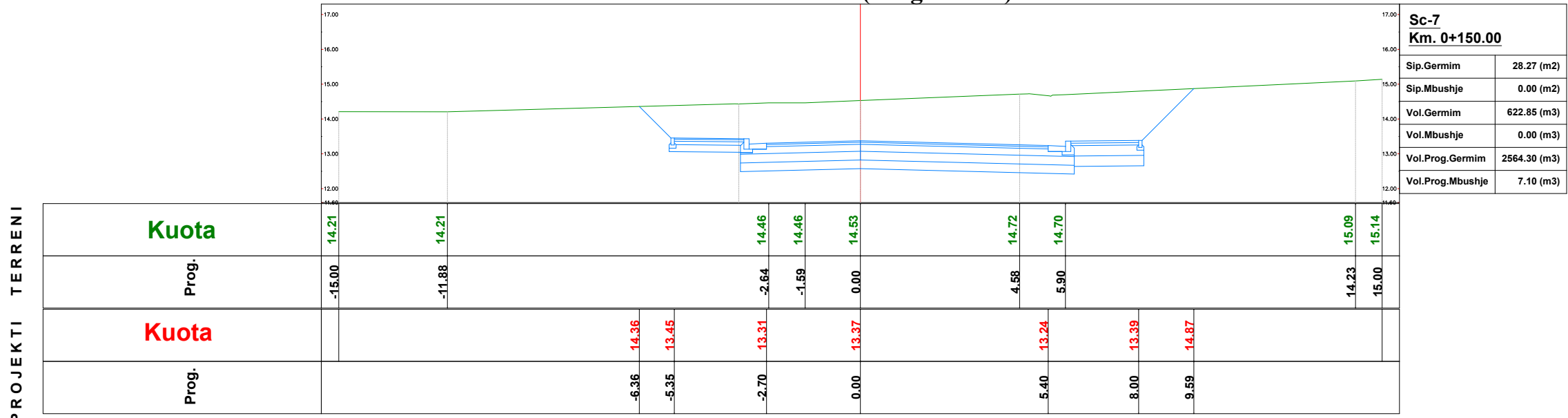

Sc-7	
Km. 0+150.00	
Sip.Germim	28.27 (m2)
Sip.Mbushje	0.00 (m2)
Vol.Germim	622.85 (m3)
Vol.Mbushje	0.00 (m3)
Vol.Prog.Germim	2564.30 (m3)
Vol.Prog.Mbushje	7.10 (m3)

Km.0+175.00 (Progresivi-8)

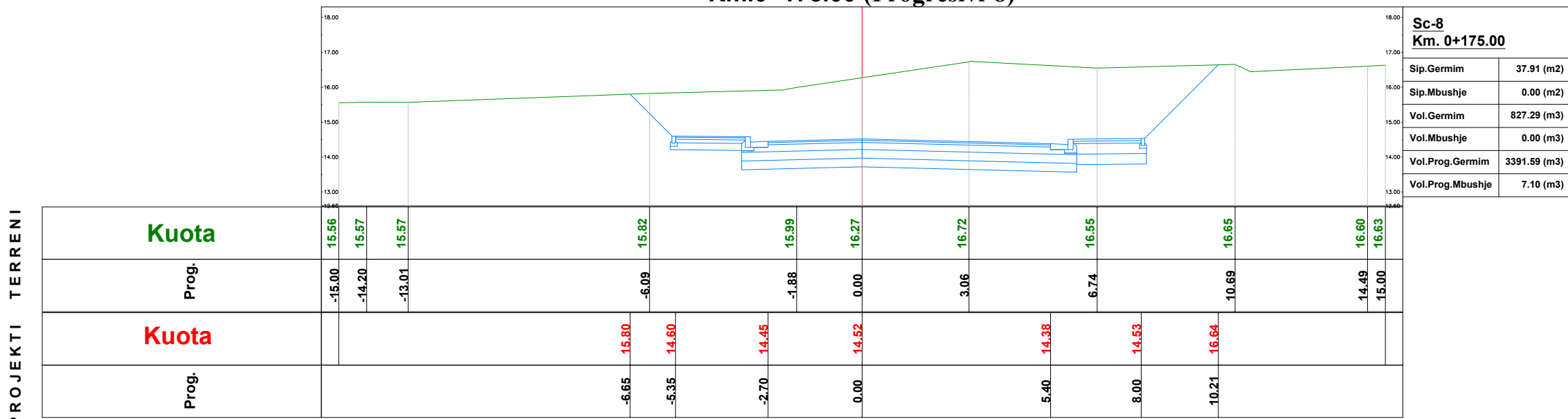

Sc-8	
Km. 0+175.00	
Sip.Germim	37.91 (m2)
Sip.Mbushje	0.00 (m2)
Vol.Germim	827.29 (m3)
Vol.Mbushje	0.00 (m3)
Vol.Prog.Germim	3391.59 (m3)
Vol.Prog.Mbushje	7.10 (m3)

EMRI I PROJEKTIT

"LIDHJA E CURRILAVE ME RRUGËN ALEKSANDËR GOGA NËPËRMJET RRUGËS ISUF FERRA (VANGJEL GJURGA), RRUGA VOJSAVA, RRUGA PROKOP MEKSI, RRUGA ABDULLAH TEKU (SUL DEMIRI)"

SHËNIME

GRUPI I PUNËS

Arkitekt	Diana Mitrushi	A. 0212/4	Ing.Hidroteknik	Luljeta Kuçi	K. 2022/1	Ing.Gjeodet	Marsilda Ferko	T. 1582/1
Ing.Ndërtimi	Ilirian Kokalari	K. 1008/3	Ing.Elektrik	Burhan Demneri	E. 1049/2			
Ing.Ndërtimi	Ermal Spahiu	K. 1084/1	Ing.Mekanik	Gjergj Kotori	M. 0579/1			
Ing.Ndërtimi	Luca Falasca	K. 2774	Ing.Gjeolog	Anton Pjetërnikaj	Gj. 0665			
Ing.Gjeodet	Shqiponja Civici	T. 1268	Ing.Gjeoinformatikë	Elifat Shehu	T. 1577			

SEKSIONET TERTHORE AKSI 2

T-111

Shkalla **1:150**
Faza **PROJEKT ZBATIM**

Porositës
BASHKIA DURRËS



Projektues
Net-Group sh.p.k.



Km.0+250.00 (Progresivi-11)

PROJEKTI TERRENI

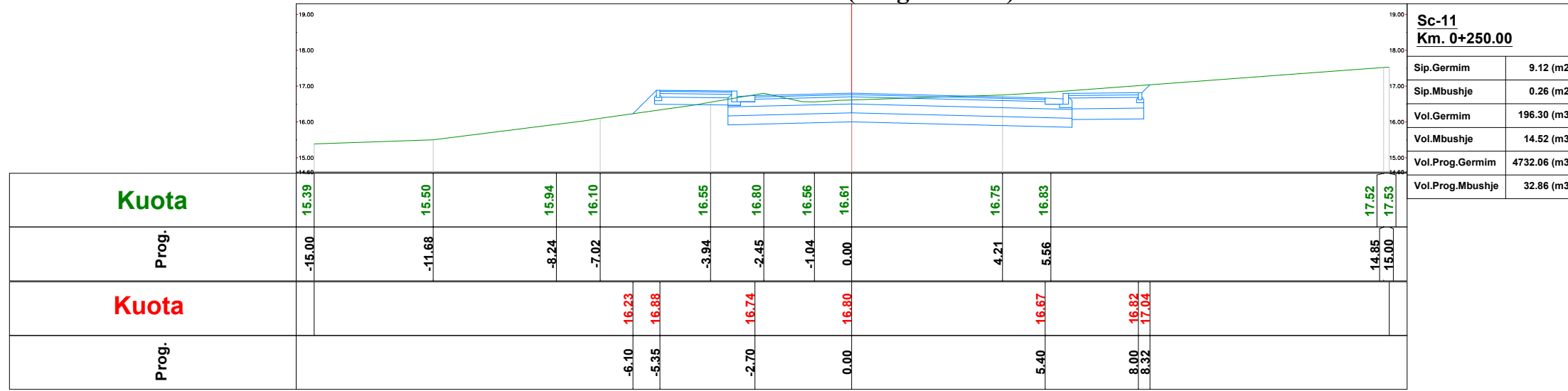

Km.0+275.00 (Progresivi-12)

PROJEKTI TERRENI

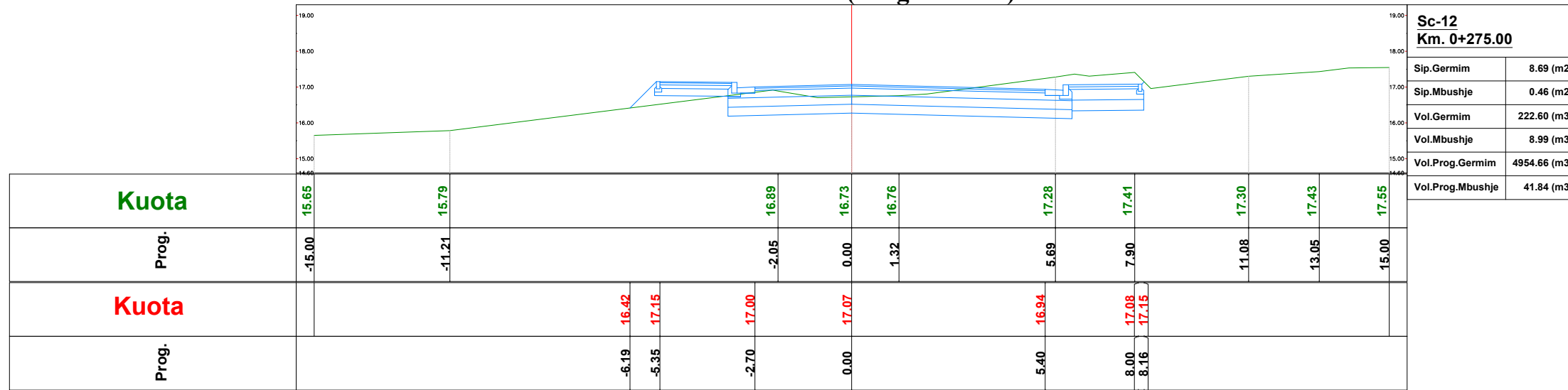

EMRI I PROJEKTIT

"LIDHJA E CURRILAVE ME RRUGËN ALEKSANDËR GOGA
NËPËRMJET RRUGËS ISUF FERRA (VANGJEL GJURGA),
RRUGA VOJSAVA, RRUGA PROKOP MEKSI, RRUGA
ABDULLAH TEKU (SUL DEMIRI)"

SHËNIME

GRUPI I PUNËS

Arkitekt	Diana Mitrushi	A. 0212/4	Ing.Hidroteknik	Luljeta Kuçi	K. 2022/1	Ing.Gjeodet	Marsilda Ferko	T. 1582/1
Ing.Ndërtimi	Ilirian Kokalari	K. 1008/3	Ing.Elektrik	Burhan Demneri	E. 1049/2			
Ing.Ndërtimi	Ermal Spahiu	K. 1084/1	Ing.Mekanik	Gjergj Kotori	M. 0579/1			
Ing.Ndërtimi	Luca Falasca	K. 2774	Ing.Gjeolog	Anton Pjetërnikaj	Gj. 0665			
Ing.Gjeodet	Shqiponja Civici	T. 1268	Ing.Gjeoinformatikë	Elfat Shehu	T. 1577			

SEKSIONET TERTHORE AKSI 2

T-113



Shkalla 1:150

Faza PROJEKT ZBATIM

Porositës
BASHKIA DURRËS



Projektues
Net-Group sh.p.k.



Km.0+300.00 (Progresivi-13)

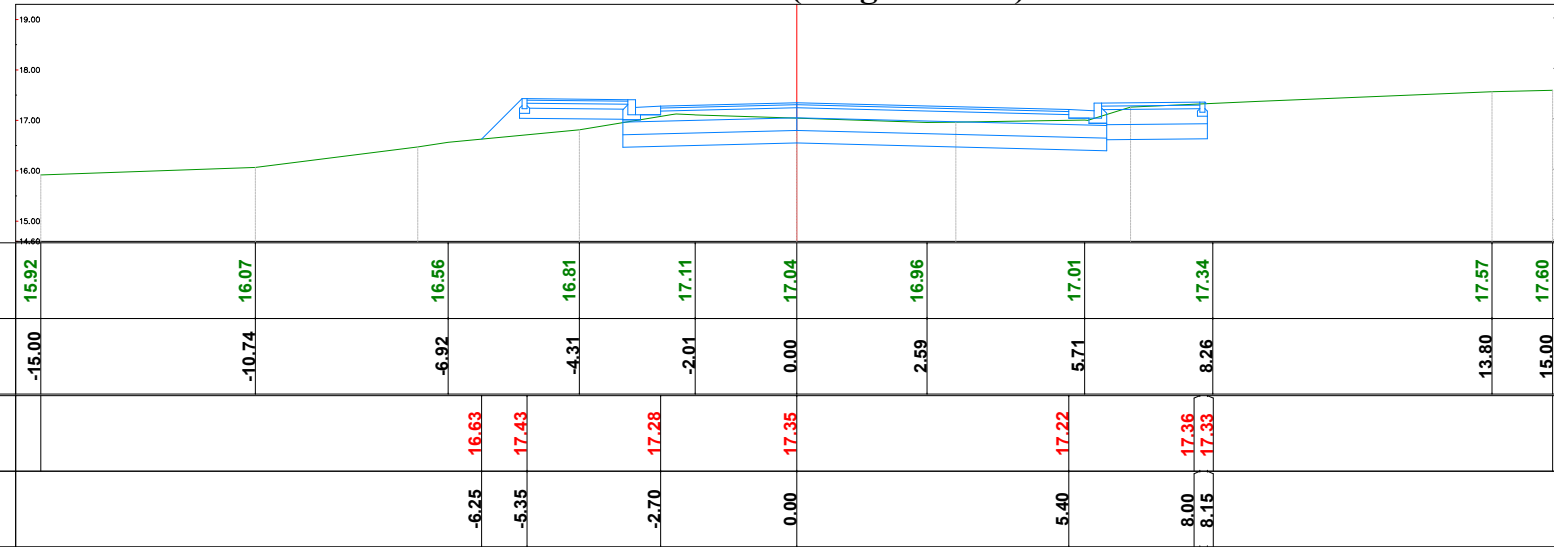

Sc-13 Km. 0+300.00	
Sip.Germim	6.44 (m2)
Sip.Mbushje	0.71 (m2)
Vol.Germim	189.05 (m3)
Vol.Mbushje	14.60 (m3)
Vol.Prog.Germim	5143.71 (m3)
Vol.Prog.Mbushje	56.44 (m3)

PROJEKTI TERRENI

Kuota	15.92	16.07	16.56	16.81	17.11	17.04	16.96	17.01	17.34	17.57	17.60
Prog.	-15.00	-10.74	-6.92	-4.31	-2.01	0.00	2.59	5.71	8.26	13.80	15.00
Kuota			16.63	17.43	17.28	17.35		17.22	17.36	17.33	
Prog.			-6.25	-5.35	-2.70	0.00		5.40	8.00	8.15	

Km.0+325.00 (Progresivi-14)

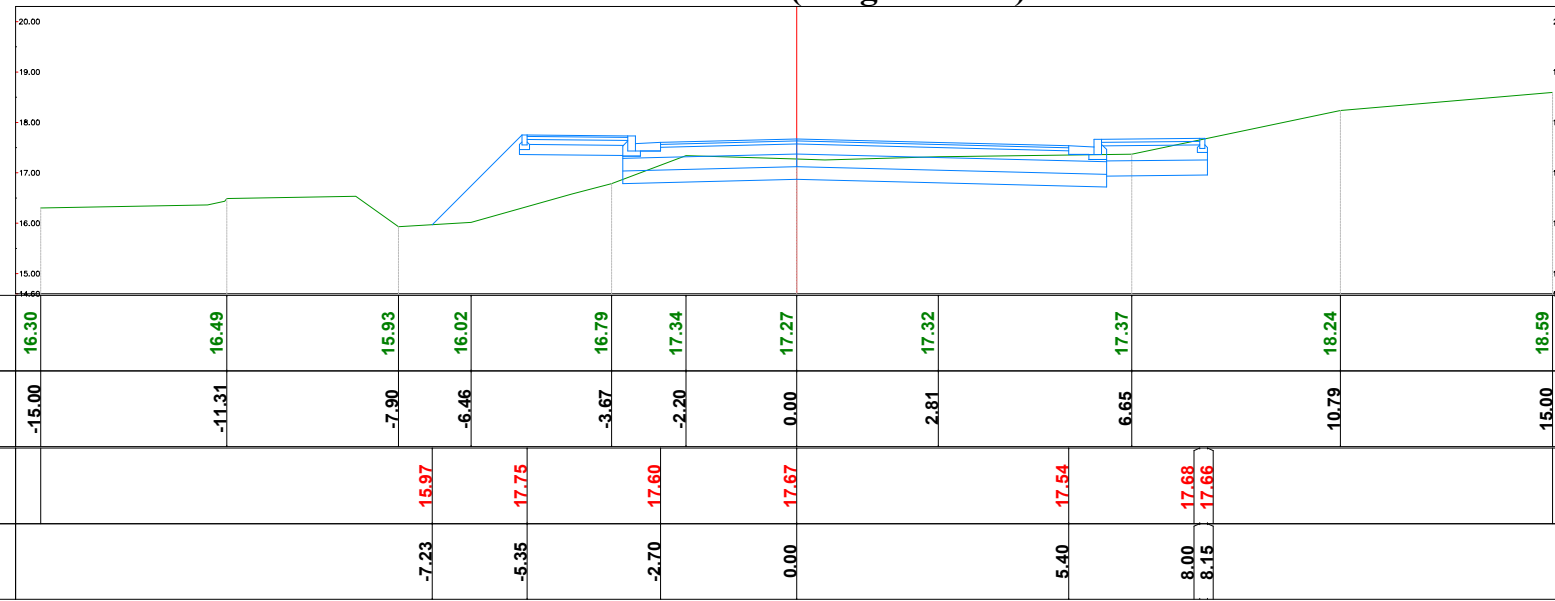

Sc-14 Km. 0+325.00	
Sip.Germim	5.66 (m2)
Sip.Mbushje	2.91 (m2)
Vol.Germim	151.28 (m3)
Vol.Mbushje	45.28 (m3)
Vol.Prog.Germim	5294.99 (m3)
Vol.Prog.Mbushje	101.72 (m3)

PROJEKTI TERRENI

Kuota	16.30	16.49	15.93	16.02	16.79	17.34	17.27	17.32	17.37	18.24	18.59
Prog.	-15.00	-11.31	-7.90	-6.46	-3.67	-2.20	0.00	2.81	6.65	10.79	15.00
Kuota			15.97	17.75	17.60	17.67		17.54	17.68	17.66	
Prog.			-7.23	-5.35	-2.70	0.00		5.40	8.00	8.15	

EMRI I PROJEKTIIT

"LIDHJA E CURRILAVE ME RRUGËN ALEKSANDËR GOGA
NËPËRMJET RRUJËS ISUF FERRA (VANGJEL GJURGA),
RRUGA VOJSAVA, RRUGA PROKOP MEKSI, RRUGA
ABDULLAH TEKU (SUL DEMIRI)"

SHËNIME

GRUPI I PUNËS

Arkitekt	Diana Mitrushi	A. 0212/4	Ing.Hidroteknik	Luljeta Kuçi	K. 2022/1	Ing.Gjeodet	Marsilda Ferko	T. 1582/1
Ing.Ndërtimi	Ilirian Kokalari	K. 1008/3	Ing.Elektrik	Burhan Demneri	E. 1049/2			
Ing.Ndërtimi	Ermal Spahiu	K. 1084/1	Ing.Mekanik	Gjergj Kotori	M. 0579/1			
Ing.Ndërtimi	Luca Falasca	K. 2774	Ing.Gjeolog	Anton Pjetërnikaj	Gj. 0665			
Ing.Gjeodet	Shqiponja Civici	T. 1268	Ing.Gjeoinformatikë	Elfat Shehu	T. 1577			

SEKSIONET TERTHORE AKSI 2

T-114



Shkalla 1:150

Faza PROJEKT ZBATIM

Porositës
BASHKIA DURRËS



Projektues
Net-Group sh.p.k.



Km.0+350.00 (Progresivi-15)

PROJEKTI TERRENI

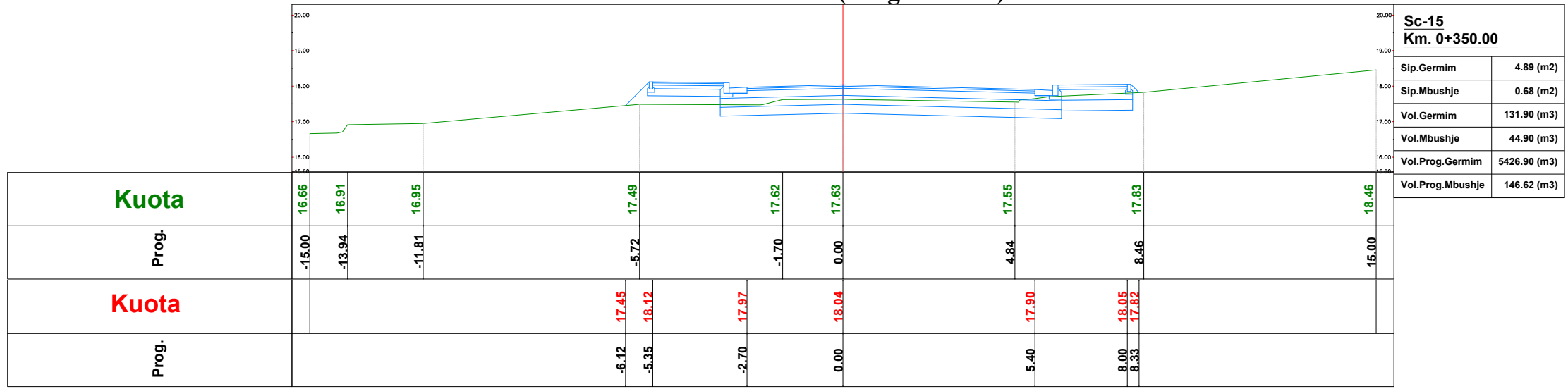

Sc-15 Km. 0+350.00	
Sip.Germim	4.89 (m2)
Sip.Mbushje	0.68 (m2)
Vol.Germim	131.90 (m3)
Vol.Mbushje	44.90 (m3)
Vol.Prog.Germim	5426.90 (m3)
Vol.Prog.Mbushje	146.62 (m3)

Km.0+375.00 (Progresivi-16)

PROJEKTI TERRENI

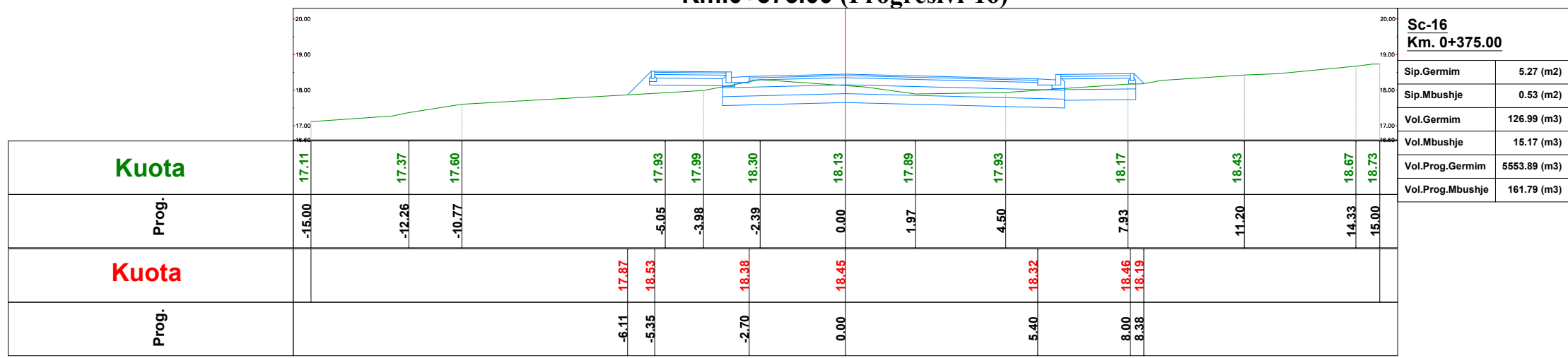

Sc-16 Km. 0+375.00	
Sip.Germim	5.27 (m2)
Sip.Mbushje	0.53 (m2)
Vol.Germim	126.99 (m3)
Vol.Mbushje	15.17 (m3)
Vol.Prog.Germim	5553.89 (m3)
Vol.Prog.Mbushje	161.79 (m3)

EMRI I PROJEKTIT

"LIDHJA E CURRILAVE ME RRUGËN ALEKSANDËR GOGA NËPËRMJET RRUGËS ISUF FERRA (VANGJEL GJURGA), RRUGA VOJSAVA, RRUGA PROKOP MEKSI, RRUGA ABDULLAH TEKU (SUL DEMIRI)"

SHËNIME

GRUPI I PUNËS

Arkitekt Diana Mitrusi A. 0212/4	Ing.Hidroteknik Luljeta Kuçi K. 2022/1	Ing.Gjeodet Marsilda Ferko T. 1582/1
Ing.Ndërtimi Ilirian Kokalari K. 1008/3	Ing.Elektrik Burhan Demneri E. 1049/2	
Ing.Ndërtimi Ermal Spahiu K. 1084/1	Ing.Mekanik Gjergj Kotori M. 0579/1	
Ing.Ndërtimi Luca Falasca K. 2774	Ing.Gjeolog Anton Pjetërnikaj Gj. 0665	
Ing.Gjeodet Shqiponja Civici T. 1268	Ing.Gjeoinformatikë Elfat Shehu T. 1577	

SEKSIONET TERTHORE AKSI 2

T-115



Shkalla 1:150

Faza PROJEKT ZBATIM

Porositës
BASHKIA DURRËS



Projektues
Net-Group sh.p.k.



PROJEKTI TERRENI

Km.0+400.00 (Progresivi-17)

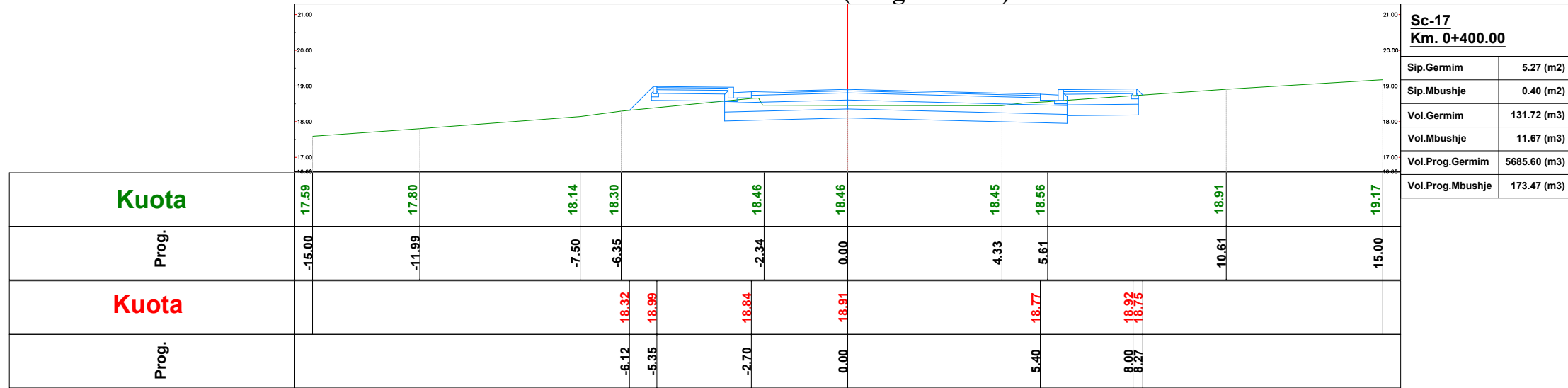

Sc-17	
Km. 0+400.00	
Sip.Germim	5.27 (m2)
Sip.Mbushje	0.40 (m2)
Vol.Germim	131.72 (m3)
Vol.Mbushje	11.67 (m3)
Vol.Prog.Germim	5685.60 (m3)
Vol.Prog.Mbushje	173.47 (m3)

PROJEKTI TERRENI

Km.0+425.00 (Progresivi-18)

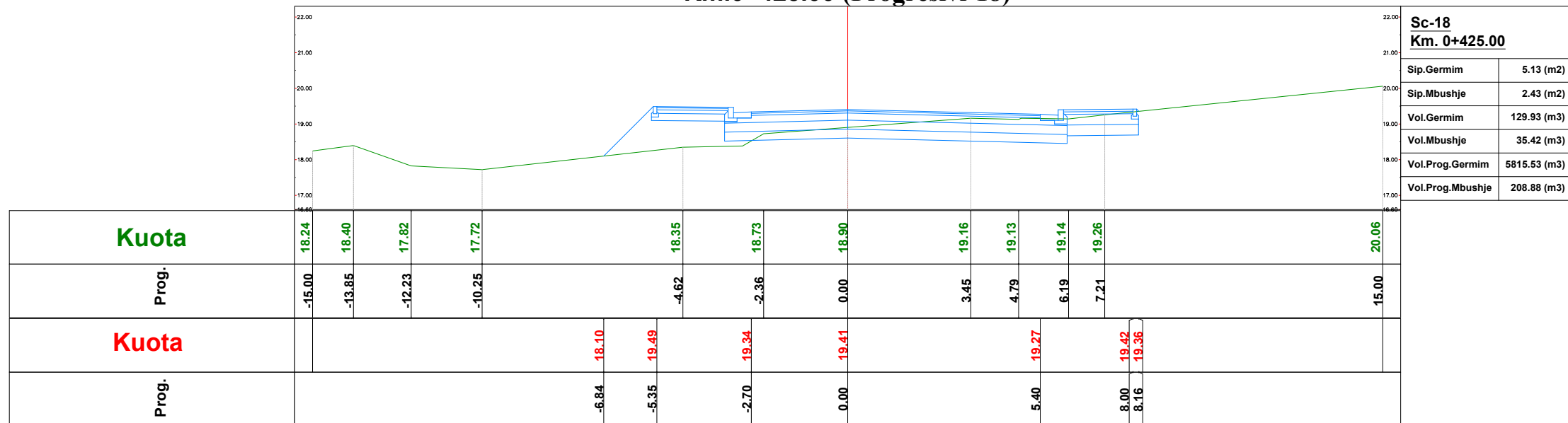

Sc-18	
Km. 0+425.00	
Sip.Germim	5.13 (m2)
Sip.Mbushje	2.43 (m2)
Vol.Germim	129.93 (m3)
Vol.Mbushje	35.42 (m3)
Vol.Prog.Germim	5815.53 (m3)
Vol.Prog.Mbushje	208.88 (m3)

EMRI I PROJEKTIT

"LIDHJA E CURRILAVE ME RRUGËN ALEKSANDËR GOGA NËPËRMJET RRUGËS ISUF FERRA (VANGJEL GJURGA), RRUGA VOJSAVA, RRUGA PROKOP MEKSI, RRUGA ABDULLAH TEKU (SUL DEMIRI)"

SHËNIME

GRUPI I PUNËS

Arkitekt	Diana Mitrushi	A. 0212/4	Ing.Hidroteknik	Luljeta Kuçi	K. 2022/1	Ing.Gjeodet	Marsilda Ferko	T. 1582/1
Ing.Ndërtimi	Ilirian Kokalari	K. 1008/3	Ing.Elektrik	Burhan Demneri	E. 1049/2			
Ing.Ndërtimi	Ermal Spahiu	K. 1084/1	Ing.Mekanik	Gjergj Kotori	M. 0579/1			
Ing.Ndërtimi	Luca Falasca	K. 2774	Ing.Gjeolog	Anton Pjetërnikaj	Gj. 0665			
Ing.Gjeodet	Shqiponja Civici	T. 1268	Ing.Gjeoinformatikë	Elfat Shehu	T. 1577			

SEKSIONET TERTHORE AKSI 2

T-116



Shkalla 1:150

Faza PROJEKT ZBATIM

Porositës
BASHKIA DURRËS



Projektues
Net-Group sh.p.k.



Km.0+450.00 (Progresivi-19)

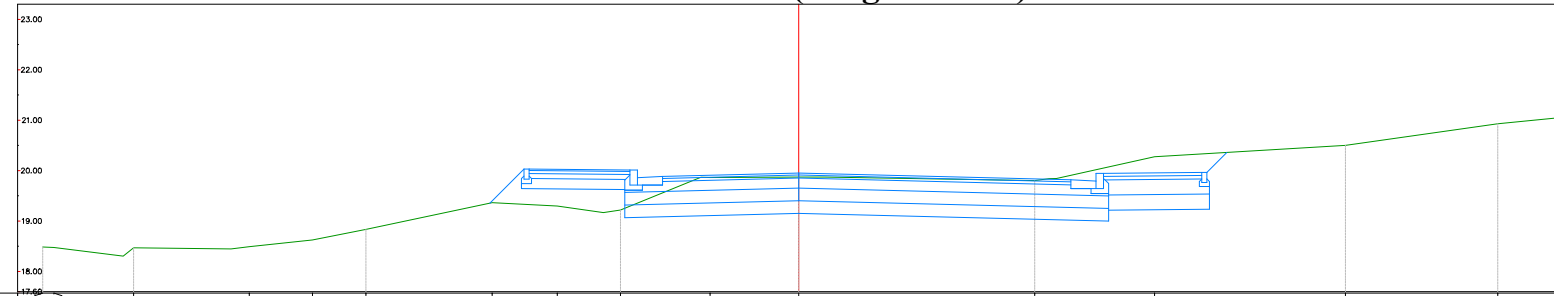

Sc-19 Km. 0+450.00	
Sip.Germim	9.08 (m2)
Sip.Mbushje	0.98 (m2)
Vol.Germim	177.59 (m3)
Vol.Mbushje	42.60 (m3)
Vol.Prog.Germim	5993.12 (m3)
Vol.Prog.Mbushje	251.48 (m3)

PROJEKTI TERRENI

Kuota	18.48	18.48	18.47	18.49	18.63	18.83	19.36	19.30	19.22	19.86	19.87	19.80	20.28	20.50	20.93	21.04
Prog.	-15.00	-14.78	-13.20	-10.90	-9.65	-8.59	-6.08	-4.79	-3.54	-1.76	0.00	4.69	7.06	10.85	13.87	15.00
Kuota							19.35	20.03		19.88	19.95	19.82				
Prog.							-6.13	-5.35	-2.70	0.00	5.40	8.00	8.50			

Km.0+475.00 (Progresivi-20)

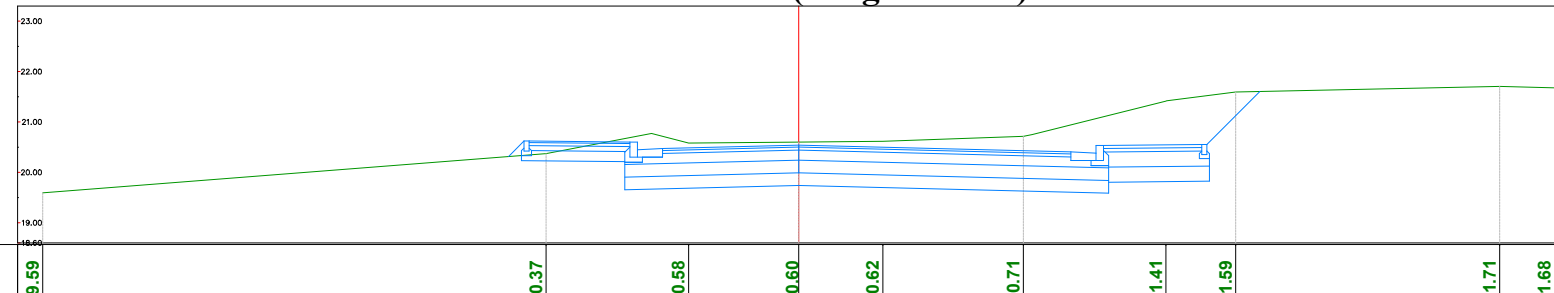

Sc-20 Km. 0+475.00	
Sip.Germim	13.78 (m2)
Sip.Mbushje	0.03 (m2)
Vol.Germim	285.79 (m3)
Vol.Mbushje	12.58 (m3)
Vol.Prog.Germim	6278.91 (m3)
Vol.Prog.Mbushje	264.07 (m3)

PROJEKTI TERRENI

Kuota	19.59						20.37	20.58	20.60	20.62	20.71	21.41	21.59	21.71	21.68
Prog.	-15.00						-5.01	-2.18	0.00	1.67	4.46	7.29	8.67	13.91	15.00
Kuota							20.31	20.62	20.47	20.54	20.41		20.55	21.60	
Prog.							-5.76	-5.35	-2.70	0.00	5.40	8.00	9.15		

EMRI I PROJEKTIT

"LIDHJA E CURRILAVE ME RRUGËN ALEKSANDËR GOGA
NËPËRMJET RRUGËS ISUF FERRA (VANGJEL GJURGA),
RRUGA VOJSAVA, RRUGA PROKOP MEKSI, RRUGA
ABDULLAH TEKU (SUL DEMIRI)"

SHËNIME

GRUPI I PUNËS

Arkitekt	Diana Mitrushi	A. 0212/4	Ing.Hidroteknik	Luljeta Kuçi	K. 2022/1	Ing.Gjeodet	Marsilda Ferko	T. 1582/1
Ing.Ndërtimi	Ilirian Kokalari	K. 1008/3	Ing.Elektrik	Burhan Demneri	E. 1049/2			
Ing.Ndërtimi	Ermat Spahiu	K. 1084/1	Ing.Mekanik	Gjergj Kotori	M. 0579/1			
Ing.Ndërtimi	Luca Falasca	K. 2774	Ing.Gjeolog	Anton Pjetërnikaj	Gj. 0665			
Ing.Gjeodet	Shqiponja Civici	T. 1268	Ing.Gjeoinformatikë	Elfat Shehu	T. 1577			

SEKSIONET TERTHORE AKSI 2

T-117



Shkalla 1:150

Faza PROJEKT ZBATIM

Porositës
BASHKIA DURRËS



Projektues
Net-Group sh.p.k.



Km.0+500.00 (Progresivi-21)

PROJEKTI TERRENI

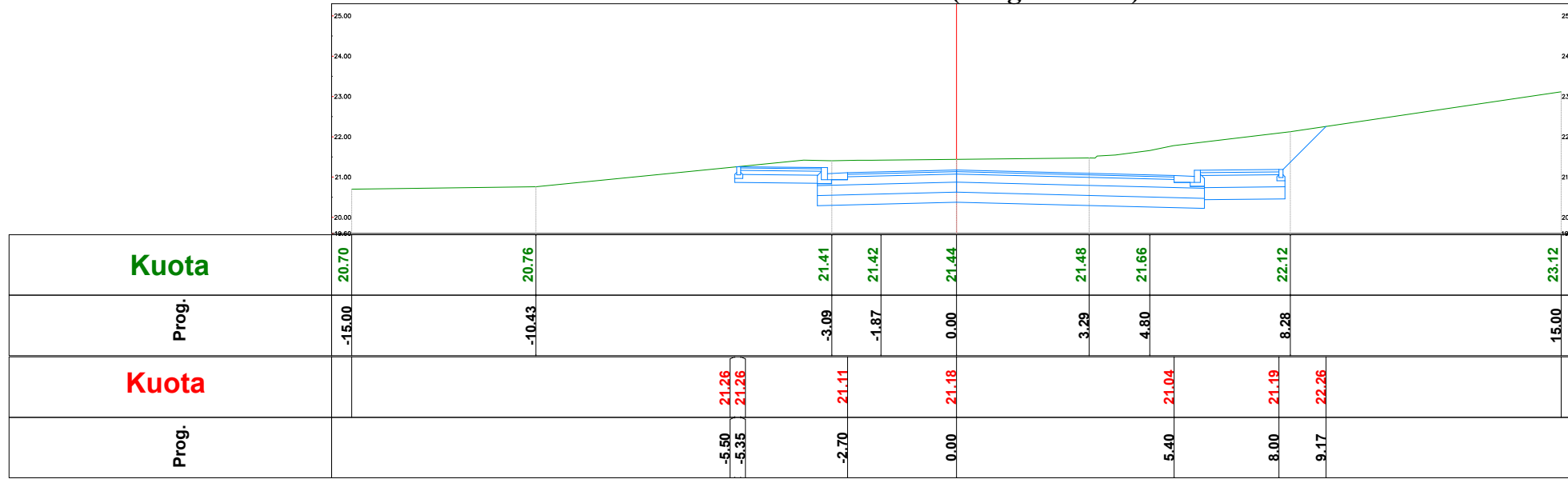

Sc-21	
Km. 0+500.00	
Sip.Germim	16.01 (m2)
Sip.Mbushje	0.00 (m2)
Vol.Germim	376.17 (m3)
Vol.Mbushje	0.37 (m3)
Vol.Prog.Germim	6655.09 (m3)
Vol.Prog.Mbushje	264.44 (m3)

Km.0+525.00 (Progresivi-22)

PROJEKTI TERRENI

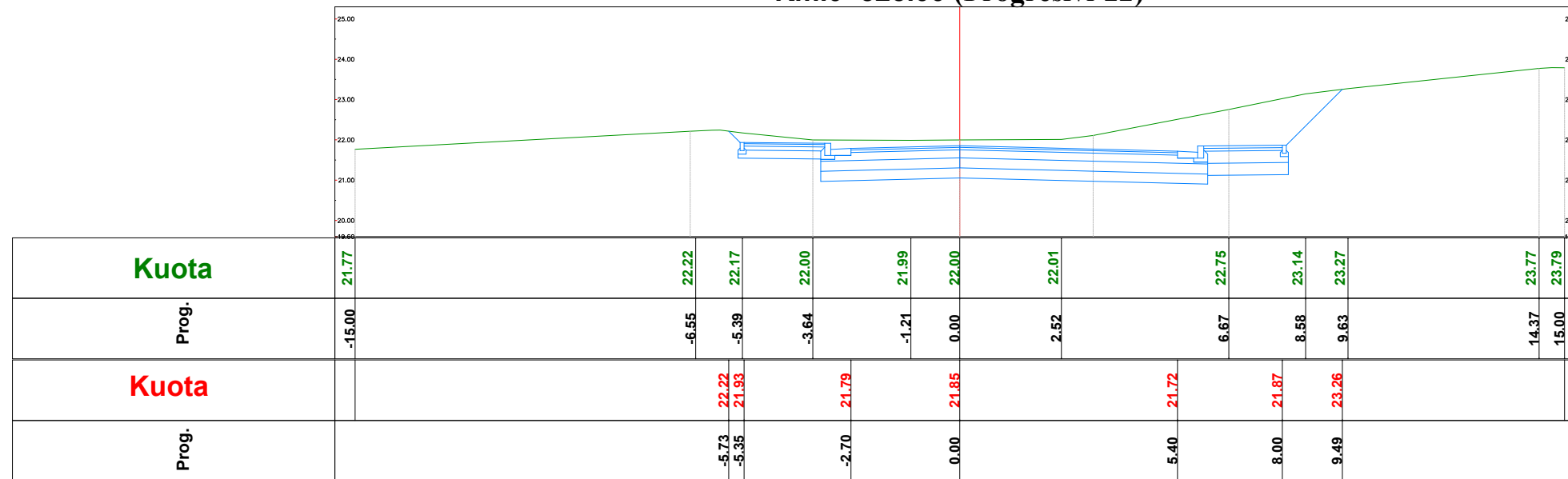

Sc-22	
Km. 0+525.00	
Sip.Germim	16.17 (m2)
Sip.Mbushje	0.00 (m2)
Vol.Germim	407.70 (m3)
Vol.Mbushje	0.00 (m3)
Vol.Prog.Germim	7062.79 (m3)
Vol.Prog.Mbushje	264.44 (m3)

EMRI I PROJEKTIT

"LIDHJA E CURRILAVE ME RRUGËN ALEKSANDËR GOGA NËPËRMJET RRUGËS ISUF FERRA (VANGJEL GJURGA), RRUGA VOJSAVA, RRUGA PROKOP MEKSI, RRUGA ABDULLAH TEKU (SUL DEMIRI)"

SHËNIME

GRUPI I PUNËS

Arkitekt	Diana Mitrushi	A. 0212/4	Ing.Hidroteknik	Luljeta Kuçi	K. 2022/1	Ing.Gjeodet	Marsilda Ferko	T. 1582/1
Ing.Ndërtimi	Ilirian Kokalari	K. 1008/3	Ing.Elektrik	Burhan Demneri	E. 1049/2			
Ing.Ndërtimi	Ermal Spahiu	K. 1084/1	Ing.Mekanik	Gjergj Kotori	M. 0579/1			
Ing.Ndërtimi	Luca Falasca	K. 2774	Ing.Gjeolog	Anton Pjetërnikaj	Gj. 0665			
Ing.Gjeodet	Shqiponja Civici	T. 1268	Ing.Gjeoinformatikë	Elfat Shehu	T. 1577			

SEKSIONET TERTHORE AKSI 2

T-118



Shkalla 1:150

Faza PROJEKT ZBATIM

Porositës
BASHKIA DURRËS



Projektues
Net-Group sh.p.k.



Km.0+550.00 (Progresivi-23)

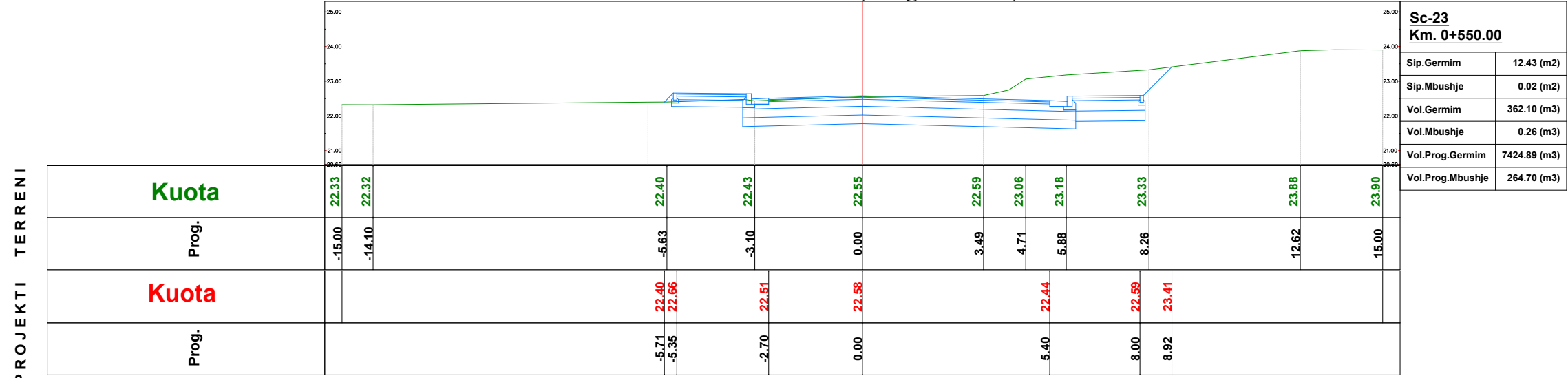

Km.0+575.00 (Progresivi-24)

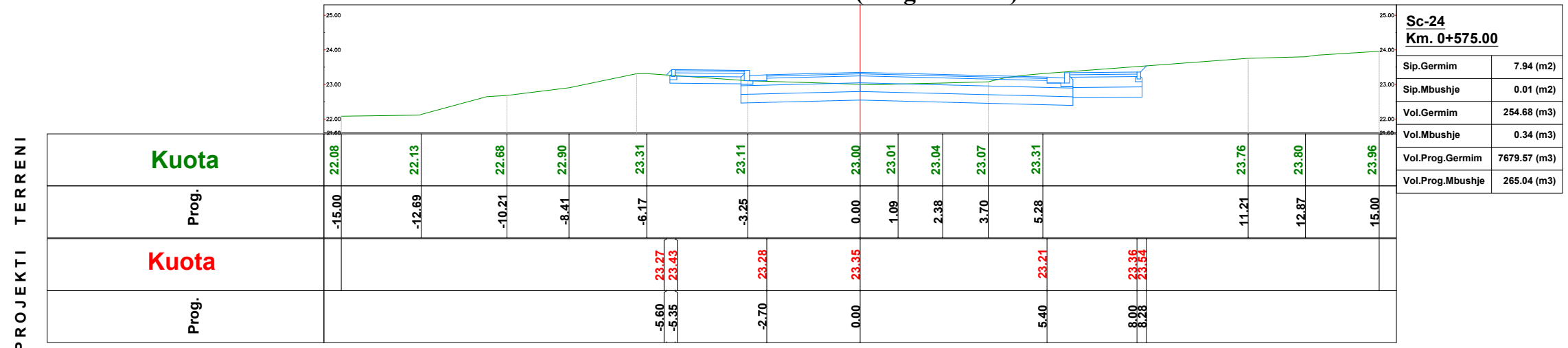

EMRI I PROJEKTIT

"LIDHJA E CURRILAVE ME RRUGËN ALEKSANDËR GOGA
NËPËRMJET RRUGËS ISUF FERRA (VANGJEL GJURGA),
RRUGA VOJSAVA, RRUGA PROKOP MEKSI, RRUGA
ABDULLAH TEKU (SUL DEMIRI)"

SHËNIME

GRUPI I PUNËS

Arkitekt	Diana Mitrushi	A. 0212/4	Ing.Hidroteknik	Luljeta Kuçi	K. 2022/1	Ing.Gjeodet	Marsilda Ferko	T. 1582/1
Ing.Ndërtimi	Ilirian Kokalari	K. 1008/3	Ing.Elektrik	Burhan Demneri	E. 1049/2			
Ing.Ndërtimi	Ermat Spahiu	K. 1084/1	Ing.Mekanik	Gjergj Kotori	M. 0579/1			
Ing.Ndërtimi	Luca Falasca	K. 2774	Ing.Gjeolog	Anton Pjetërnikaj	Gj. 0665			
Ing.Gjeodet	Shqiponja Civici	T. 1268	Ing.Gjeoinformatikë	Elfat Shehu	T. 1577			

SEKSIONET TERTHORE AKSI 2

T-119



Shkalla 1:150

Faza PROJEKT ZBATIM

Porositës
BASHKIA DURRËS



Projektues
Net-Group sh.p.k.



PROJEKTI TERRENI

Km.0+600.00 (Progresivi-25)

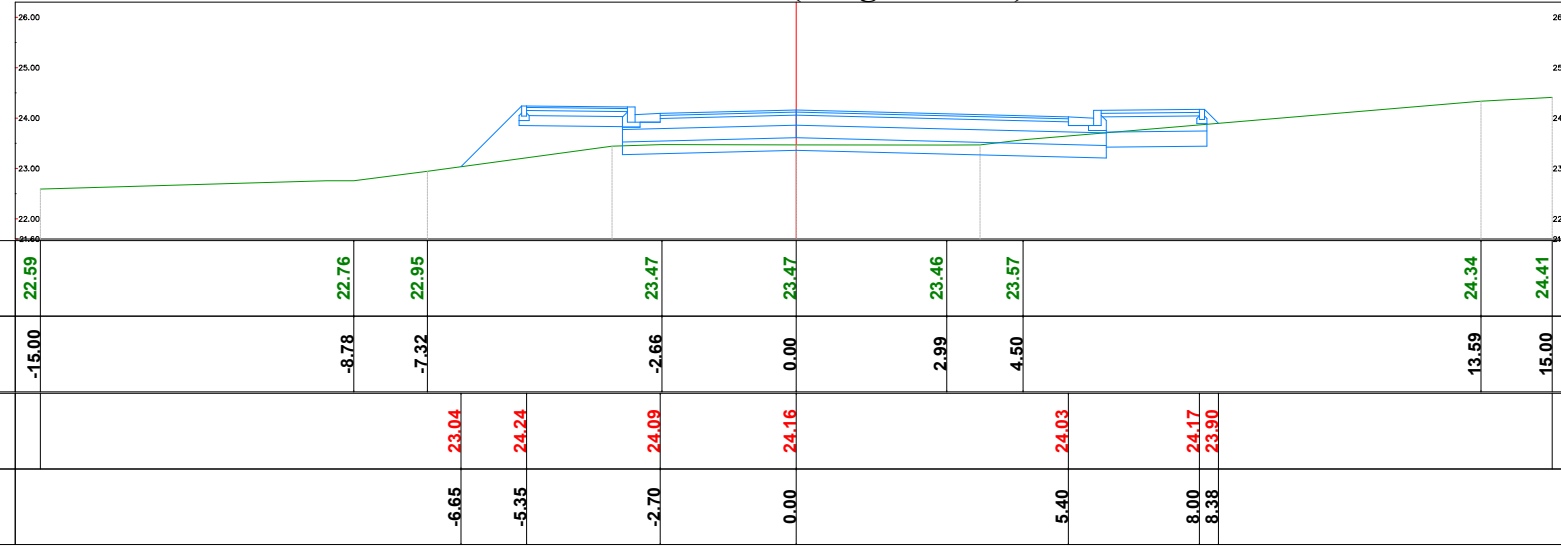

Sc-25	
Km. 0+600.00	
Sip.Germim	2.70 (m2)
Sip.Mbushje	1.65 (m2)
Vol.Germim	133.06 (m3)
Vol.Mbushje	20.69 (m3)
Vol.Prog.Germim	7812.63 (m3)
Vol.Prog.Mbushje	285.73 (m3)

PROJEKTI TERRENI

Km.0+625.00 (Progresivi-26)

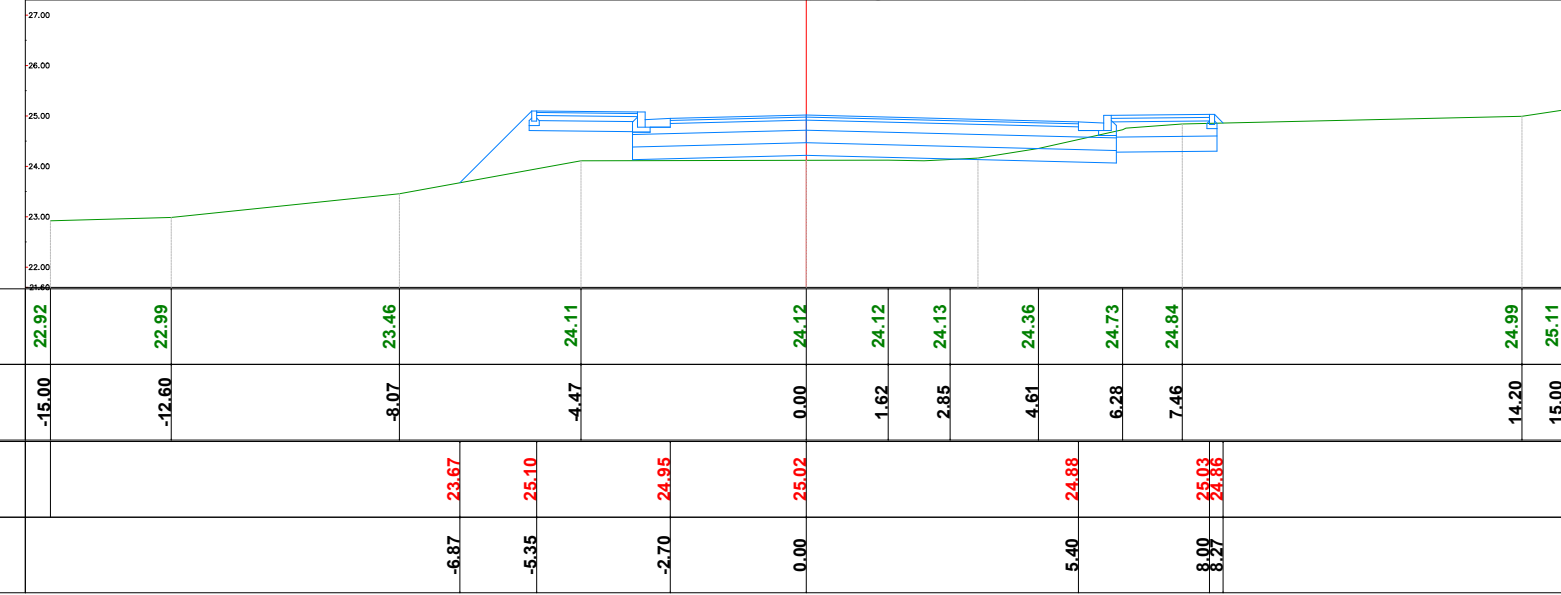

Sc-26	
Km. 0+625.00	
Sip.Germim	1.90 (m2)
Sip.Mbushje	2.47 (m2)
Vol.Germim	57.49 (m3)
Vol.Mbushje	51.48 (m3)
Vol.Prog.Germim	7870.12 (m3)
Vol.Prog.Mbushje	337.21 (m3)

EMRI I PROJEKTIT

"LIDHJA E CURRILAVE ME RRUGËN ALEKSANDËR GOGA NËPËRMJET RRUGËS ISUF FERRA (VANGJEL GJURGA), RRUGA VOJSAVA, RRUGA PROKOP MEKSI, RRUGA ABDULLAH TEKU (SUL DEMIRI)"

SHËNIME

GRUPI I PUNËS

Arkitekt	Diana Mitrushi	A. 0212/4	Ing.Hidroteknik	Luljeta Kuçi	K. 2022/1	Ing.Gjeodet	Marsilda Ferko	T. 1582/1
Ing.Ndërtimi	Ilirian Kokalari	K. 1008/3	Ing.Elektrik	Burhan Demneri	E. 1049/2			
Ing.Ndërtimi	Ermal Spahiu	K. 1084/1	Ing.Mekanik	Gjergj Kotori	M. 0579/1			
Ing.Ndërtimi	Luca Falasca	K. 2774	Ing.Gjeolog	Anton Pjetërnikaj	Gj. 0665			
Ing.Gjeodet	Shqiponja Civici	T. 1268	Ing.Gjeoinformatikë	Elfat Shehu	T. 1577			

SEKSIONET TERTHORE AKSI 2

T-120



Shkalla 1:150

Faza PROJEKT ZBATIM

Porositës BASHKIA DURRËS



Projektues Net-Group sh.p.k.



PROJEKTI TERRENI

Km.0+650.00 (Progresivi-27)

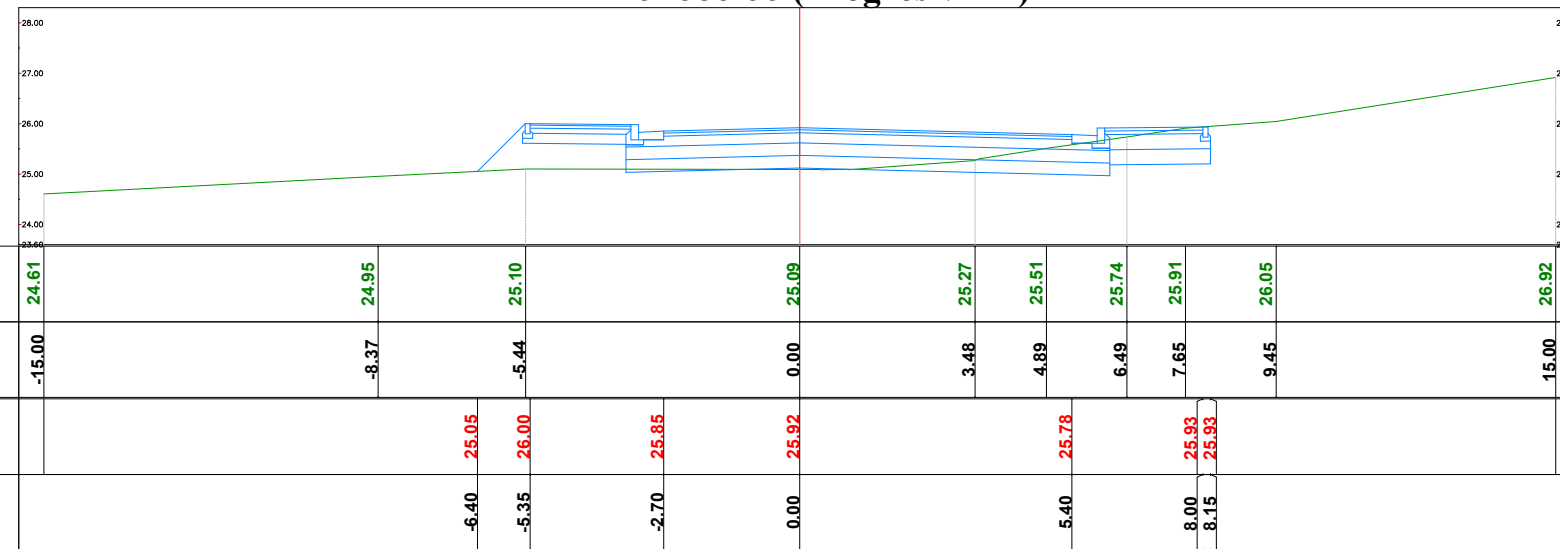

Sc-27 Km. 0+650.00	
Sip.Germim	2.96 (m2)
Sip.Mbushje	1.44 (m2)
Vol.Germim	60.66 (m3)
Vol.Mbushje	48.85 (m3)
Vol.Prog.Germim	7930.77 (m3)
Vol.Prog.Mbushje	386.06 (m3)

PROJEKTI TERRENI

Km.0+675.00 (Progresivi-28)

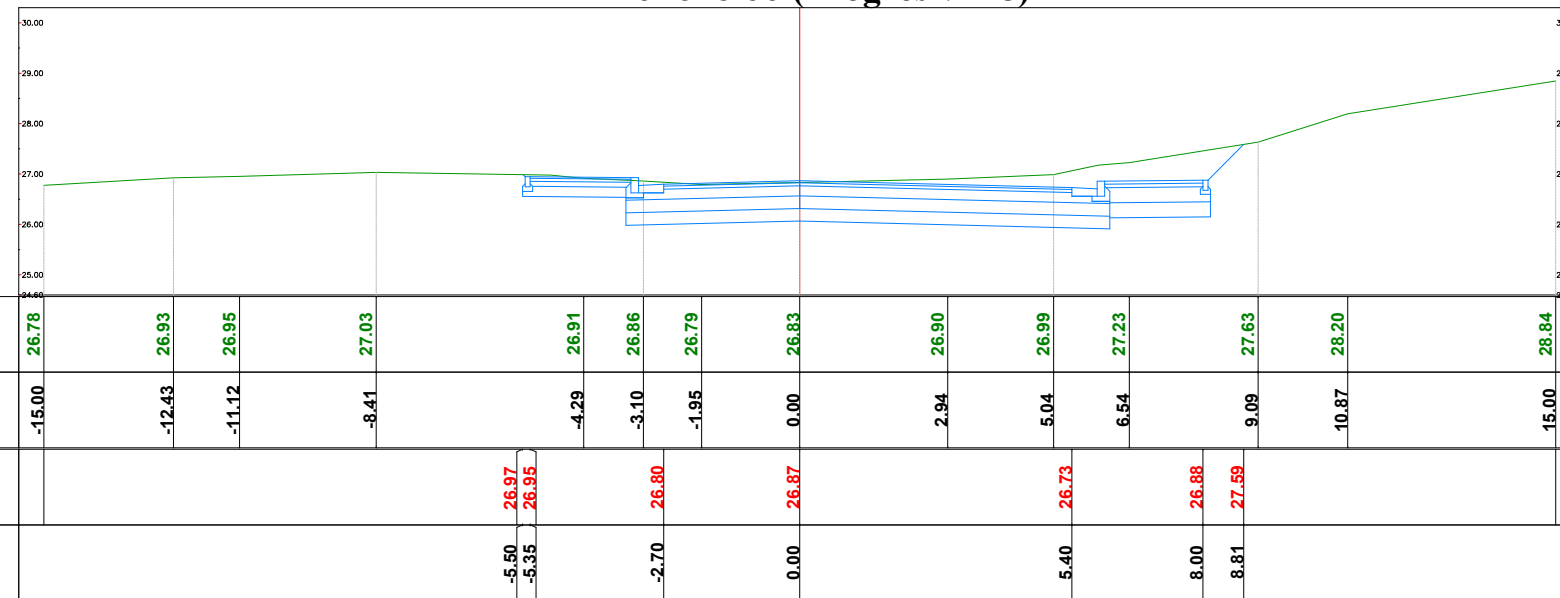

Sc-28 Km. 0+675.00	
Sip.Germim	11.92 (m2)
Sip.Mbushje	0.00 (m2)
Vol.Germim	185.97 (m3)
Vol.Mbushje	18.00 (m3)
Vol.Prog.Germim	8116.74 (m3)
Vol.Prog.Mbushje	404.06 (m3)

EMRI I PROJEKTIT

"LIDHJA E CURRILAVE ME RRUGËN ALEKSANDËR GOGA NËPËRMJET RRUGËS ISUF FERRA (VANGJEL GJURGA), RRUGA VOJSAVA, RRUGA PROKOP MEKSI, RRUGA ABDULLAH TEKU (SUL DEMIRI)"

SHËNIME

GRUPI I PUNËS

Arkitekt	Diana Mitrushi	A. 0212/4	Ing.Hidroteknik	Luljeta Kuçi	K. 2022/1	Ing.Gjeodet	Marsilda Ferko	T. 1582/1
Ing.Ndërtimi	Ilirian Kokalari	K. 1008/3	Ing.Elektrik	Burhan Demneri	E. 1049/2			
Ing.Ndërtimi	Ermal Spahiu	K. 1084/1	Ing.Mekanik	Gjergj Kotori	M. 0579/1			
Ing.Ndërtimi	Luca Falasca	K. 2774	Ing.Gjeolog	Anton Pjetërnikaj	Gj. 0665			
Ing.Gjeodet	Shqiponja Civici	T. 1268	Ing.Gjeoinformatikë	Elfat Shehu	T. 1577			

SEKSIONET TERTHORE AKSI 2

T-121



Shkalla 1:150

Faza PROJEKT ZBATIM

Porositës
BASHKIA DURRËS



Projektues
Net-Group sh.p.k.



Km.0+700.00 (Progresivi-29)

PROJEKTI TERRENI

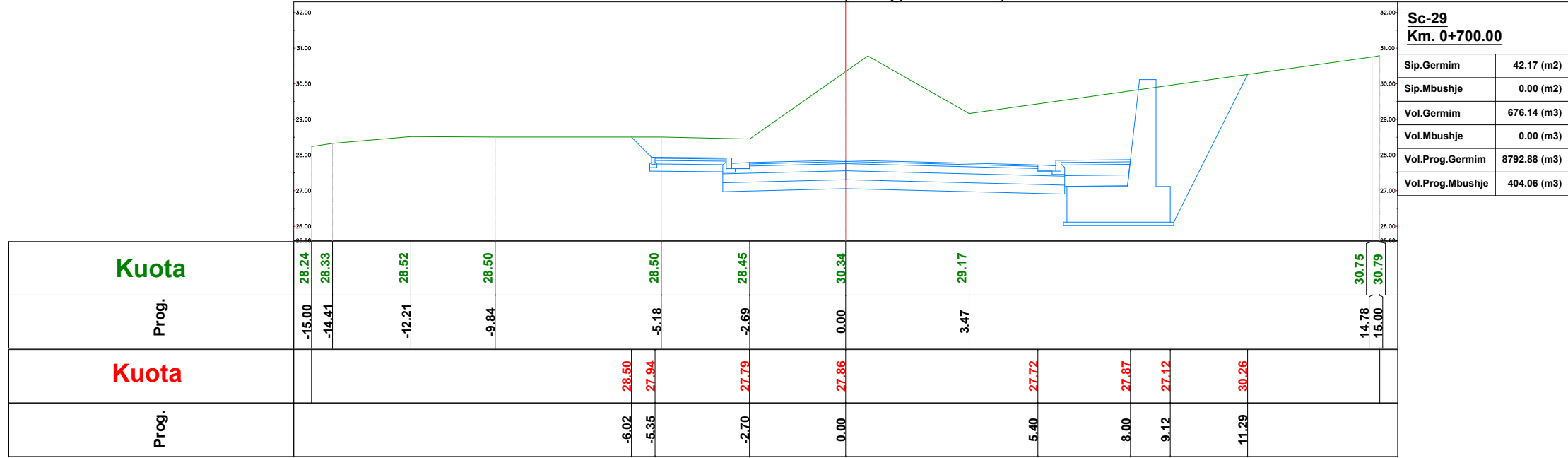

Sc-29 Km. 0+700.00	
Sip.Germim	42.17 (m2)
Sip.Mbushje	0.00 (m2)
Vol.Germim	676.14 (m3)
Vol.Mbushje	0.00 (m3)
Vol.Prog.Germim	8792.88 (m3)
Vol.Prog.Mbushje	404.06 (m3)

Km.0+725.00 (Progresivi-30)

PROJEKTI TERRENI

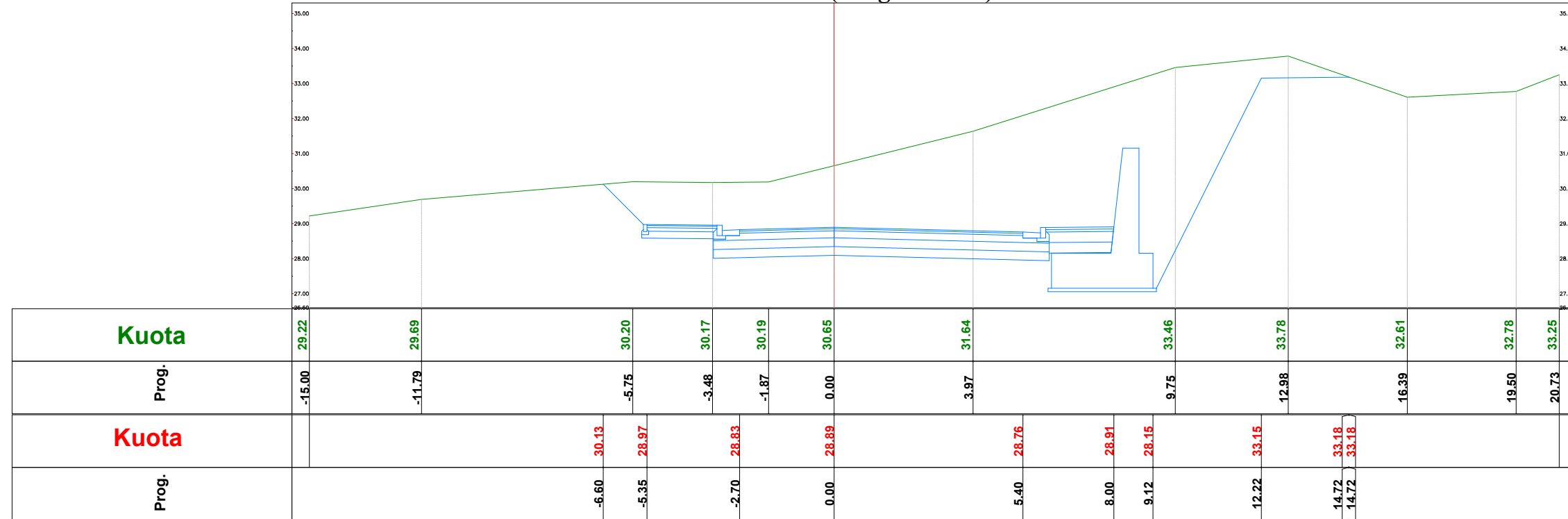

Sc-30 Km. 0+725.00	
Sip.Germim	61.61 (m2)
Sip.Mbushje	0.00 (m2)
Vol.Germim	1283.25 (m3)
Vol.Mbushje	0.00 (m3)
Vol.Prog.Germim	10076.13 (m3)
Vol.Prog.Mbushje	404.06 (m3)

EMRI I PROJEKTIIT

"LIDHJA E CURRILAVE ME RRUGËN ALEKSANDËR GOGA
NËPËRMJET RRUGËS ISUF FERRA (VANGJEL GJURGA),
RRUGA VOJSAVA, RRUGA PROKOP MEKSI, RRUGA
ABDULLAH TEKU (SUL DEMIRI)"

SHËNIME

GRUPI I PUNËS

Arkitekt	Diana Mitrushi	A. 0212/4	Ing.Hidroteknik	Luljeta Kuçi	K. 2022/1	Ing.Gjeodet	Marsilda Ferko	T. 1582/1
Ing.Ndërtimi	Ilirian Kokalari	K. 1008/3	Ing.Elektik	Burhan Demneri	E. 1049/2			
Ing.Ndërtimi	Ermal Spahiu	K. 1084/1	Ing.Mekanik	Gjergj Kotori	M. 0579/1			
Ing.Ndërtimi	Luca Falasca	K. 2774	Ing.Gjeolog	Anton Pjetërnikaj	Gj. 0665			
Ing.Gjeodet	Shqiponja Civici	T. 1268	Ing.Gjeoinformatikë	Elfat Shehu	T. 1577			

SEKSIONET TERTHORE AKSI 2

T-122



Shkalla 1:150

Faza PROJEKT ZBATIM

Porositës
BASHKIA DURRËS



Projektues
Net-Group sh.p.k.



Km.0+750.00 (Progresivi-31)

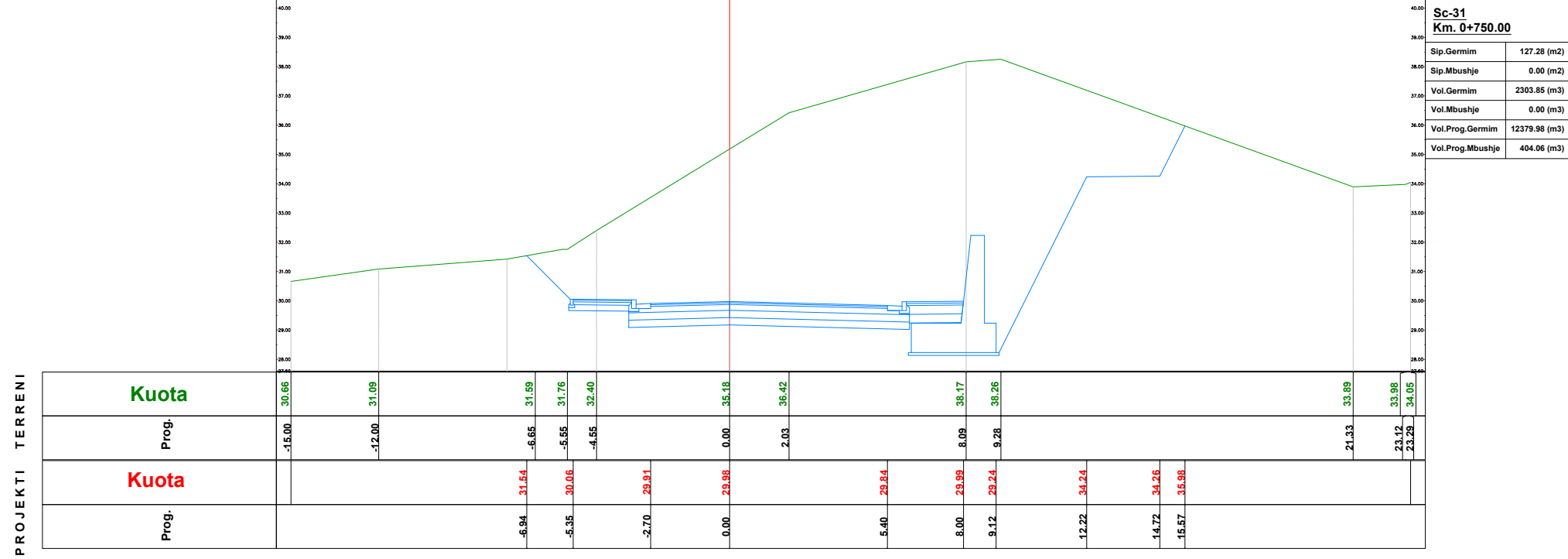

Km.0+775.00 (Progresivi-32)

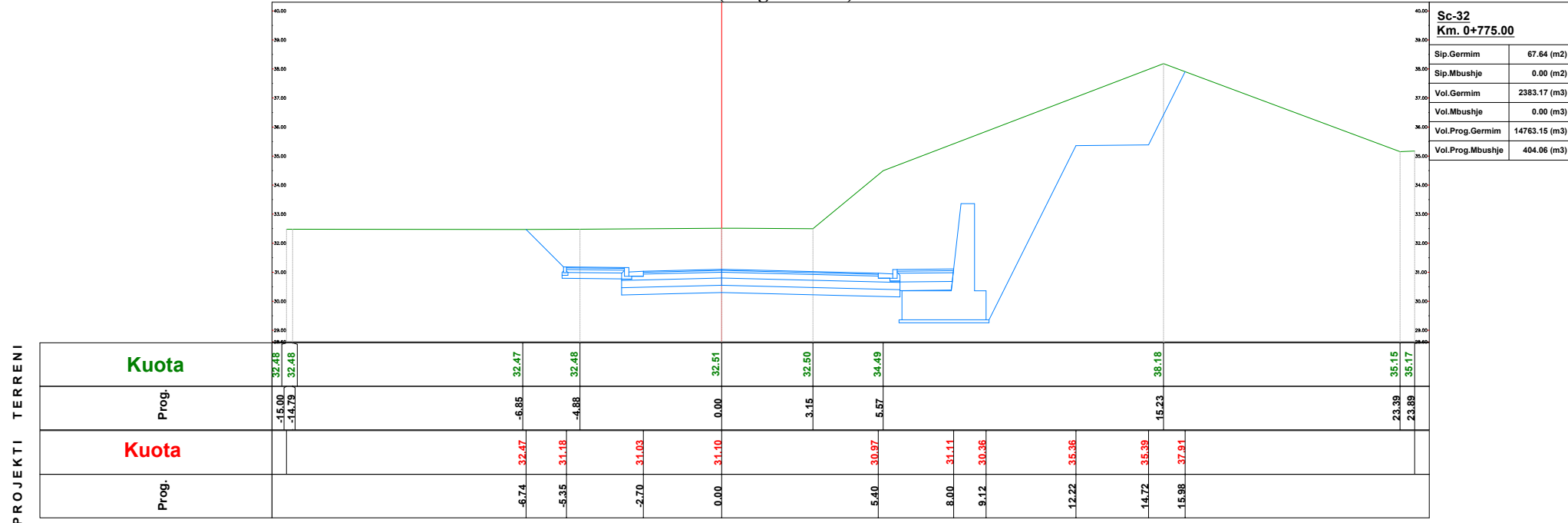

EMRI I PROJEKTIT

"LIDHJA E CURRILAVE ME RRUGËN ALEKSANDËR GOGA
NËPËRMJET RRUGËS ISUF FERRA (VANGJEL GJURGA),
RRUGA VOJSAVA, RRUGA PROKOP MEKSI, RRUGA
ABDULLAH TEKU (SUL DEMIRI)"

SHËNIME

GRUPI I PUNËS

Arkitekt	Diana Mitrushi	A. 0212/4	Ing.Hidroteknik	Luljeta Kuçi	K. 2022/1	Ing.Gjeodet	Marsilda Ferko	T. 1582/1
Ing.Ndërtimi	Ilirian Kokalari	K. 1008/3	Ing.Elektik	Burhan Demneri	E. 1049/2			
Ing.Ndërtimi	Ermal Spahiu	K. 1084/1	Ing.Mekanik	Gjergj Kotori	M. 0579/1			
Ing.Ndërtimi	Luca Falasca	K. 2774	Ing.Gjeolog	Anton Pjetërnikaj	Gj. 0665			
Ing.Gjeodet	Shqiponja Civici	T. 1268	Ing.Gjeoinformatikë	Elfat Shehu	T. 1577			

SEKSIONET TERTHORE AKSI 2

T-123

Shkalla 1:200
Faza PROJEKT ZBATIM

Porositës
BASHKIA DURRËS



Projektues
Net-Group sh.p.k.



Km.0+800.00 (Progresivi-33)

PROJEKTI TERRENI

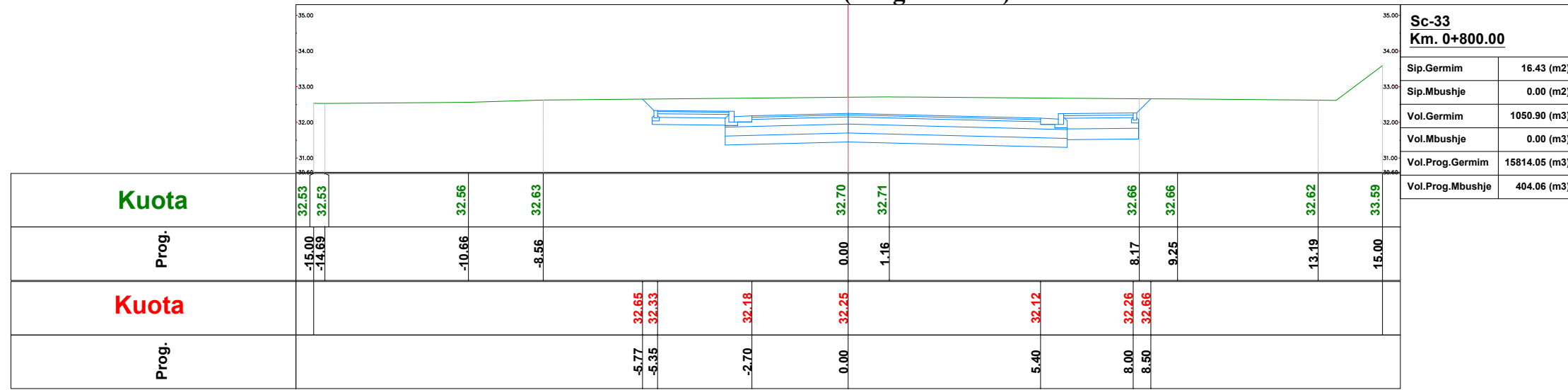

Sc-33	
Km. 0+800.00	
Sip.Germim	16.43 (m2)
Sip.Mbushje	0.00 (m2)
Vol.Germim	1050.90 (m3)
Vol.Mbushje	0.00 (m3)
Vol.Prog.Germim	15814.05 (m3)
Vol.Prog.Mbushje	404.06 (m3)

Km.0+825.00 (Progresivi-34)

PROJEKTI TERRENI

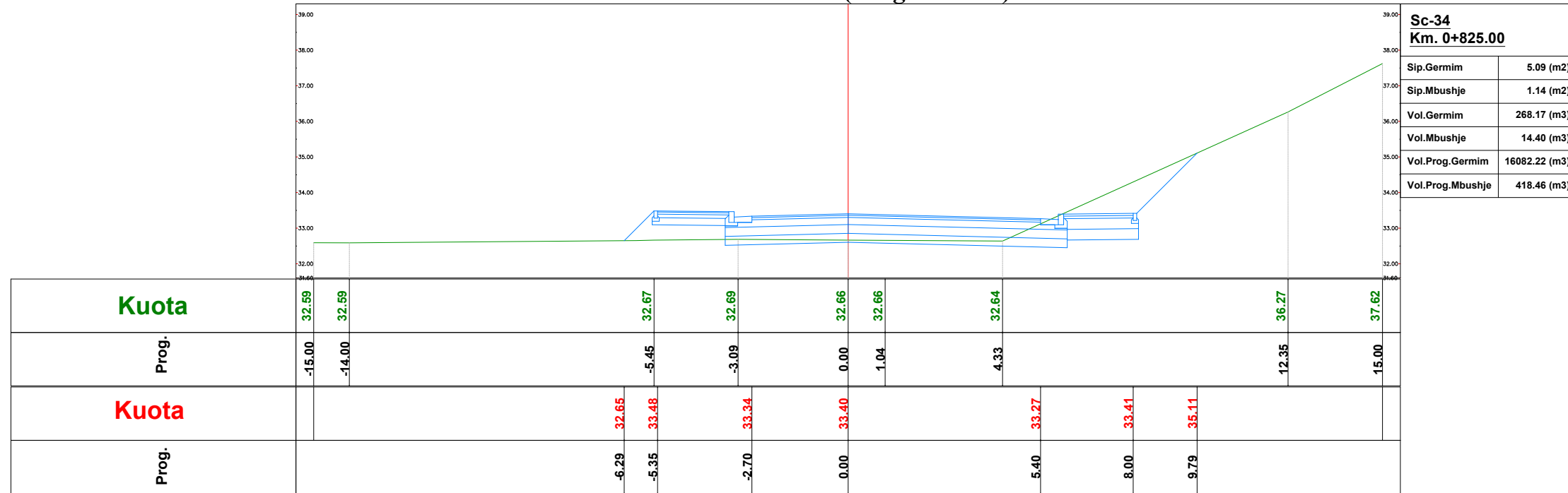

Sc-34	
Km. 0+825.00	
Sip.Germim	5.09 (m2)
Sip.Mbushje	1.14 (m2)
Vol.Germim	268.17 (m3)
Vol.Mbushje	14.40 (m3)
Vol.Prog.Germim	16082.22 (m3)
Vol.Prog.Mbushje	418.46 (m3)

EMRI I PROJEKTIT

"LIDHJA E CURRILAVE ME RRUGËN ALEKSANDËR GOGA NËPËRMJET RRUGËS ISUF FERRA (VANGJEL GJURGA), RRUGA VOJSAVA, RRUGA PROKOP MEKSI, RRUGA ABDULLAH TEKU (SUL DEMIRI)"

SHËNIME

GRUPI I PUNËS

Arkitekt	Diana Mitrushi	A. 0212/4	Ing.Hidroteknik	Luljeta Kuçi	K. 2022/1	Ing.Gjeodet	Marsilda Ferko	T. 1582/1
Ing.Ndërtimi	Ilirian Kokalari	K. 1008/3	Ing.Elektrik	Burhan Demneri	E. 1049/2			
Ing.Ndërtimi	Ermal Spahiu	K. 1084/1	Ing.Mekanik	Gjergj Kotori	M. 0579/1			
Ing.Ndërtimi	Luca Falasca	K. 2774	Ing.Gjeolog	Anton Pjetërnikaj	Gj. 0665			
Ing.Gjeodet	Shqiponja Civici	T. 1268	Ing.Gjeoinformatikë	Elfat Shehu	T. 1577			

SEKSIONET TERTHORE AKSI 2

T-124

Shkalla 1:150
Faza PROJEKT ZBATIM

Porositës BASHKIA DURRËS



Projektues Net-Group sh.p.k.



Km.0+850.00 (Progresivi-35)

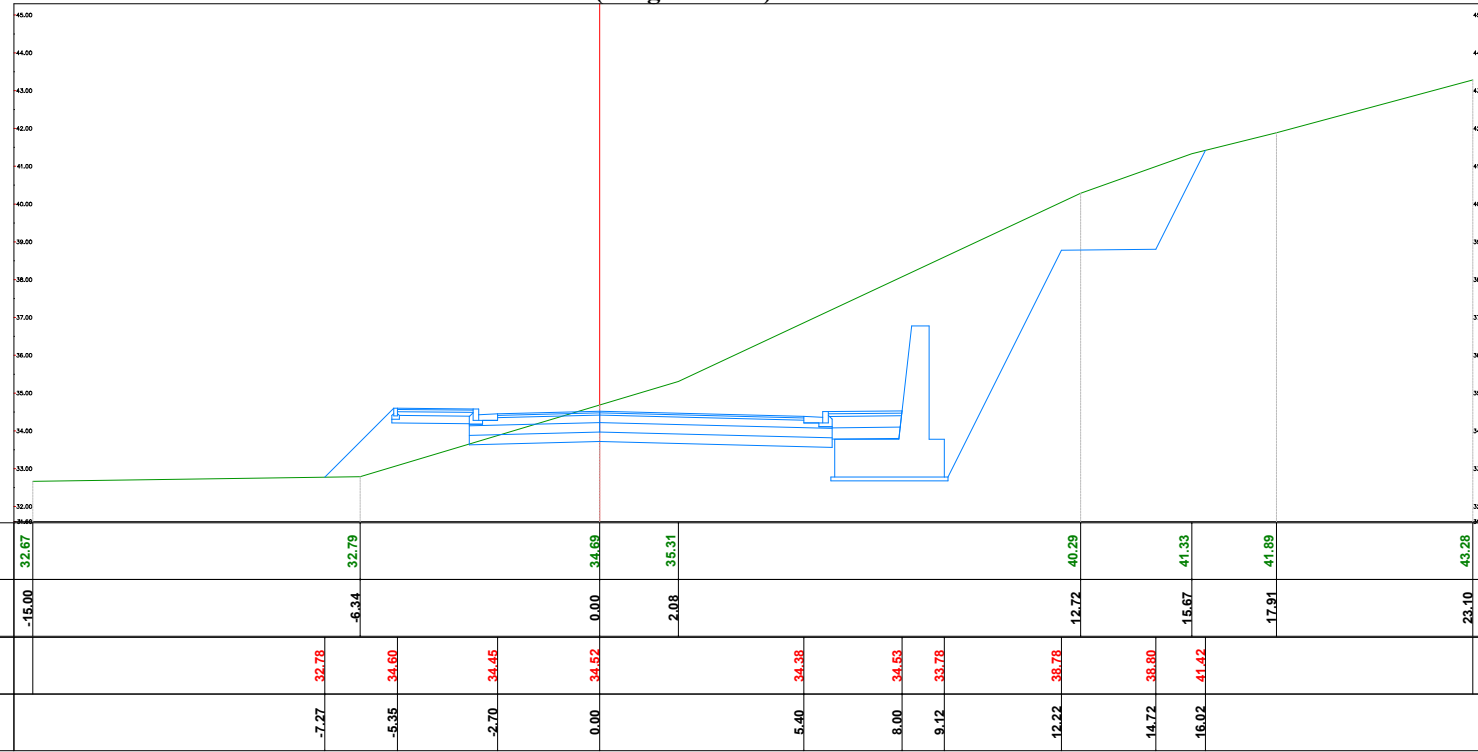

Sc-35	
Km. 0+850.00	
Sip.Germim	47.83 (m2)
Sip.Mbushje	3.20 (m2)
Vol.Germim	616.55 (m3)
Vol.Mbushje	56.81 (m3)
Vol.Prog.Germim	16698.77 (m3)
Vol.Prog.Mbushje	475.27 (m3)

PROJEKTI TERRENI

Km.0+875.00 (Progresivi-36)

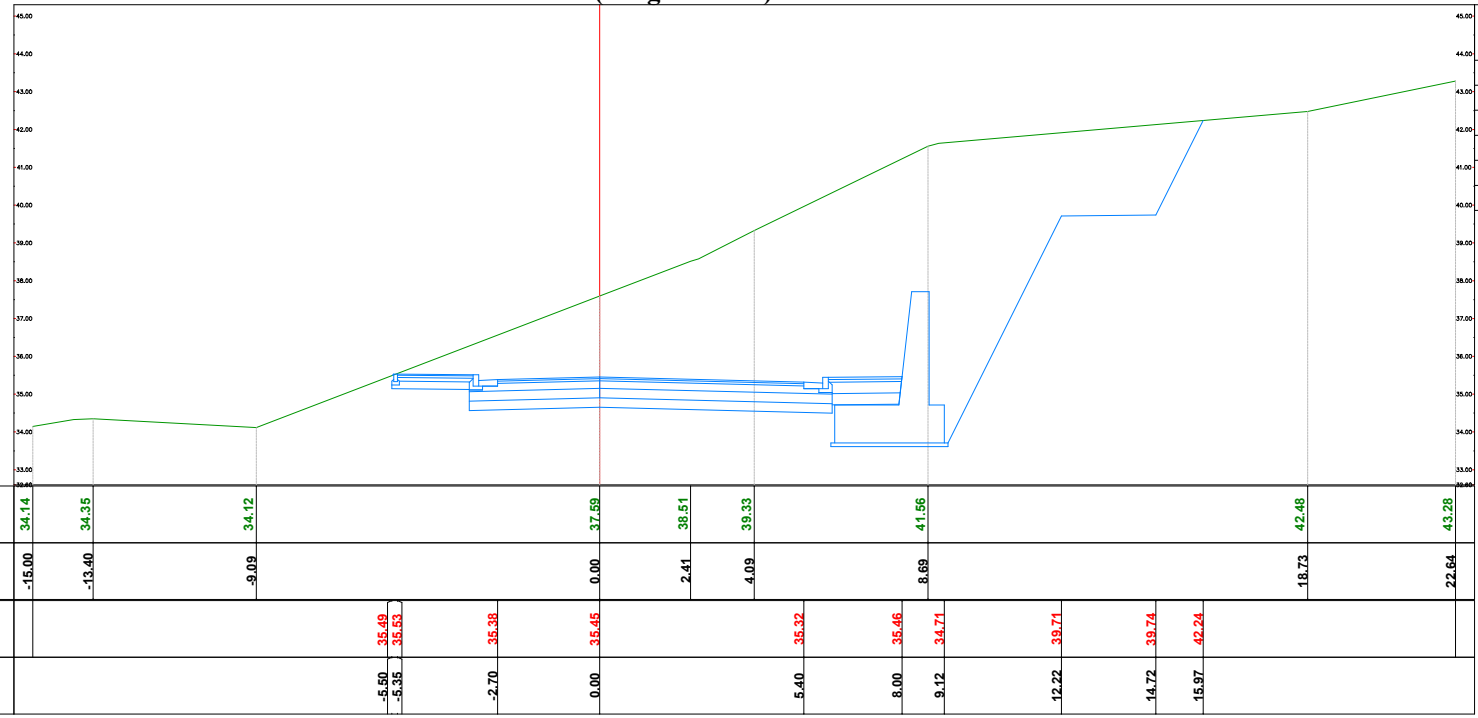

Sc-36	
Km. 0+875.00	
Sip.Germim	81.36 (m2)
Sip.Mbushje	0.00 (m2)
Vol.Germim	1515.74 (m3)
Vol.Mbushje	41.87 (m3)
Vol.Prog.Germim	18214.50 (m3)
Vol.Prog.Mbushje	517.14 (m3)

PROJEKTI TERRENI

EMRI I PROJEKTIT

"LIDHJA E CURRILAVE ME RRUGEN ALEKSANDER GOGA
NEPERMJET RRUGES ISUF FERRA (VANGJEL GJURGA),
RRUGA VOJSAVA, RRUGA PROKOP MEKSI, RRUGA
ABDULLAH TEKU (SUL DEMIRI)"

SHENIME

GRUPI I PUNES

Arkitekt	Diana Mitrushi	A. 0212/4	Ing.Hidroteknik	Luljeta Kuçi	K. 2022/1	Ing.Gjeodet	Marsilda Ferko	T. 1582/1
Ing.Ndërtimi	Ilirian Kokalari	K. 1008/3	Ing.Elektrik	Burhan Demneri	E. 1049/2			
Ing.Ndërtimi	Ermat Spahiu	K. 1084/1	Ing.Mekanik	Gjergj Kotori	M. 0579/1			
Ing.Ndërtimi	Luca Falasca	K. 2774	Ing.Gjeolog	Anton Pjetërnikaj	Gj. 0665			
Ing.Gjeodet	Shqiponja Civici	T. 1268	Ing.Gjeoinformatikë	Elifat Shehu	T. 1577			

SEKSIONET TERTHORE
AKSI 2

T-125

Shkalla 1:200
Faza PROJEKT ZBATIM

Porositës
BASHKIA DURRËS



Projektues
Net-Group sh.p.k.



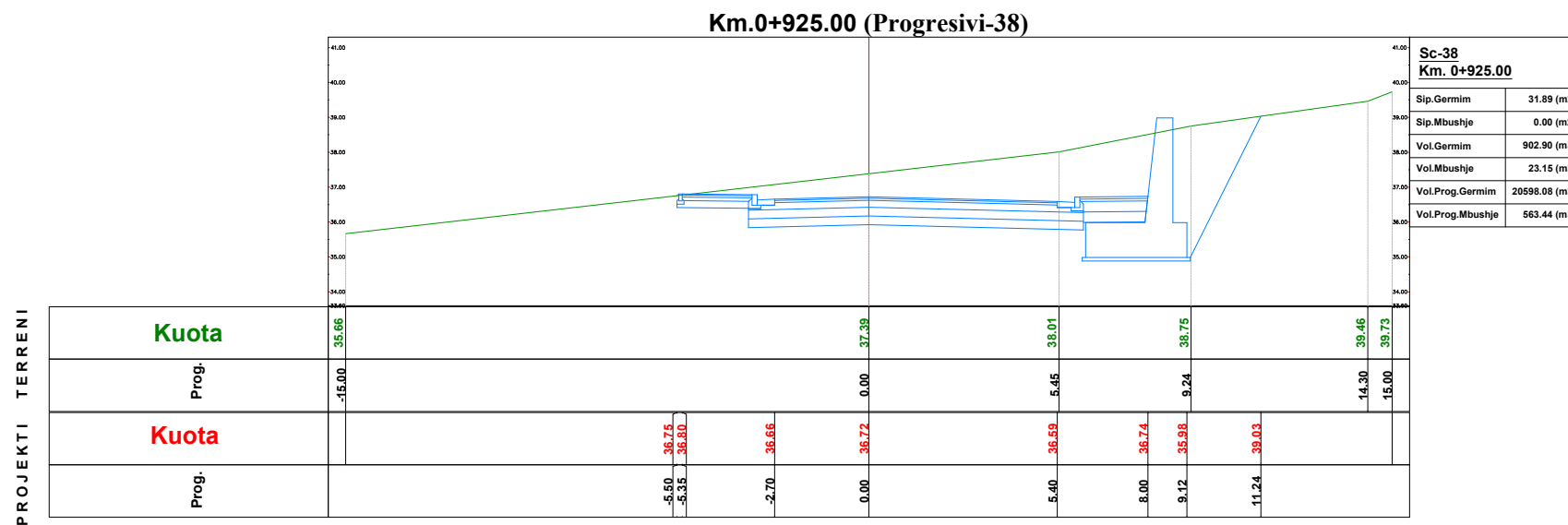
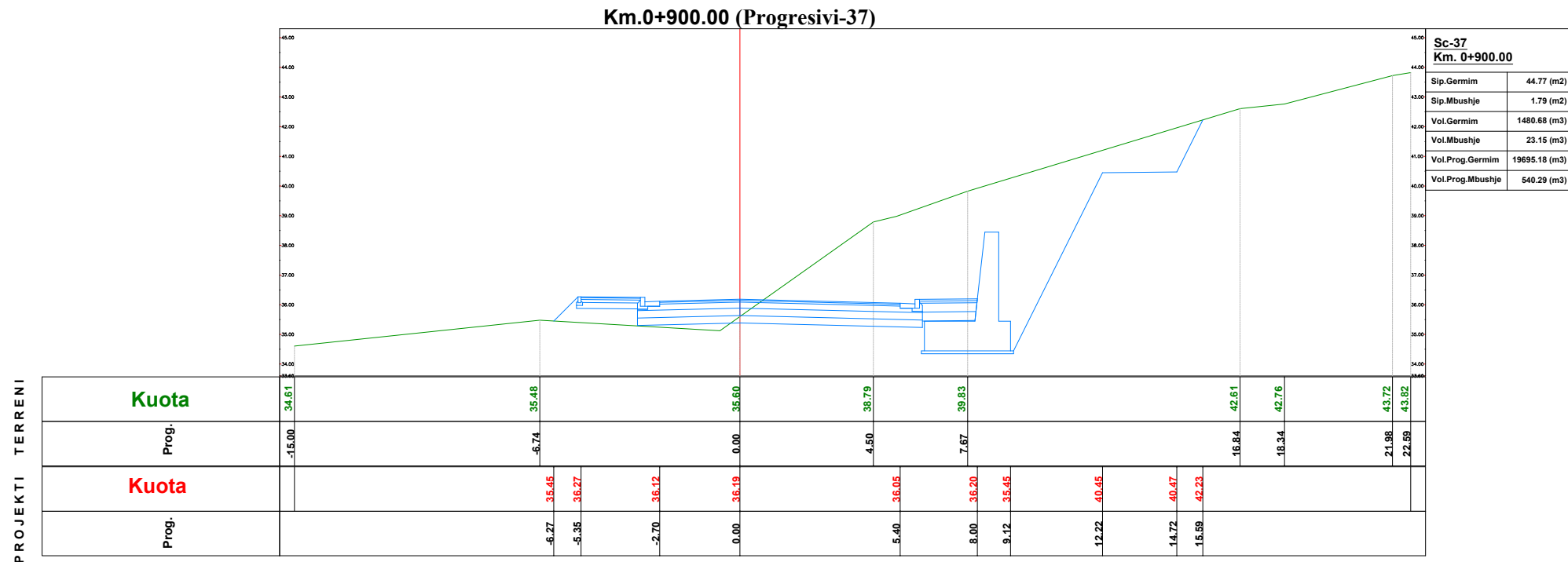

EMRI I PROJEKTIT

"LIDHJA E CURRILAVE ME RRUGËN ALEKSANDËR GOGA
NËPËRMJET RRUGËS ISUF FERRA (VANGJEL GJURGA),
RRUGA VOJSAVA, RRUGA PROKOP MEKSI, RRUGA
ABDULLAH TEKU (SUL DEMIRI)"

SHËNIME

GRUPI I PUNËS

Arkitekt	Diana Mitrushi	A. 0212/4	Ing.Hidroteknik	Luljeta Kuçi	K. 2022/1	Ing.Gjeodet	Marsilda Ferko	T. 1582/1
Ing.Ndërtimi	Ilirian Kokalari	K. 1008/3	Ing.Elektrik	Burhan Demneri	E. 1049/2			
Ing.Ndërtimi	Ermal Spahiu	K. 1084/1	Ing.Mekanik	Gjergj Kotori	M. 0579/1			
Ing.Ndërtimi	Luca Falasca	K. 2774	Ing.Gjeolog	Anton Pjetërnikaj	Gj. 0665			
Ing.Gjeodet	Shqiponja Civici	T. 1268	Ing.Gjeoinformatikë	Elfat Shehu	T. 1577			

**SEKSIONET TERTHORE
AKSI 2**

T-126



Shkalla 1:200
Faza PROJEKT ZBATIM

Porositës
BASHKIA DURRËS



Projektues
Net-Group sh.p.k.



Km.0+950.00 (Progresivi-39)

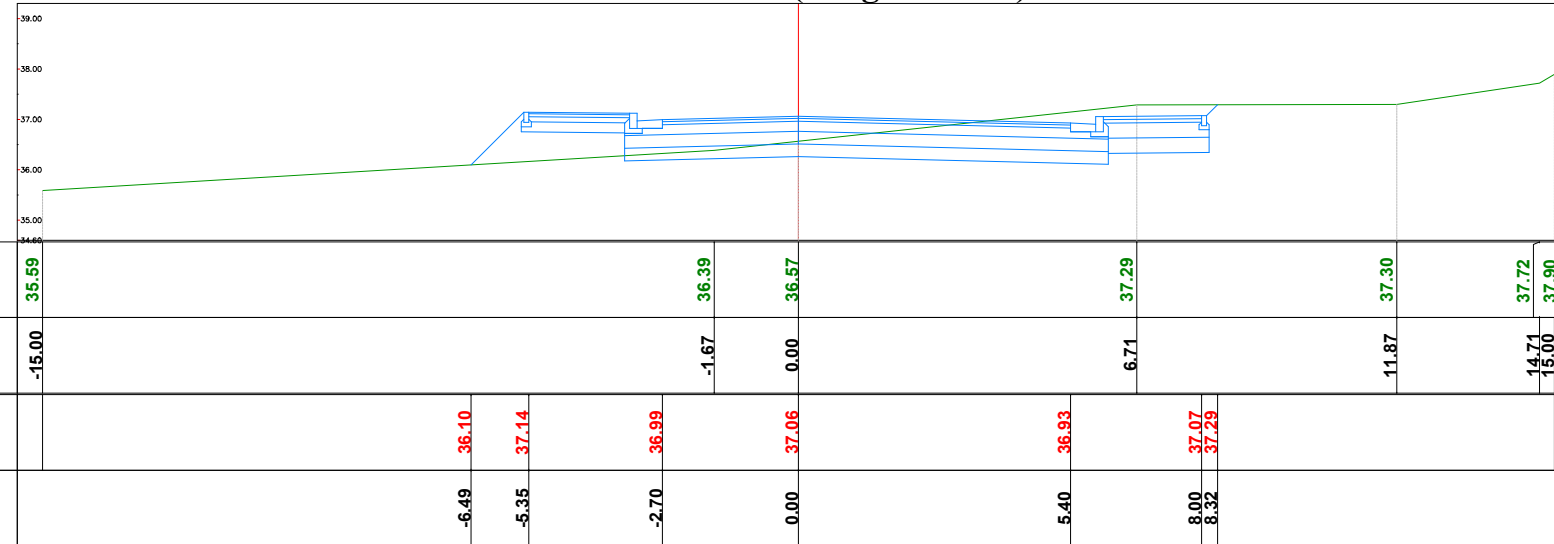

Sc-39 Km. 0+950.00	
Sip.Germim	6.91 (m2)
Sip.Mbushje	1.54 (m2)
Vol.Germim	474.45 (m3)
Vol.Mbushje	19.72 (m3)
Vol.Prog.Germim	21072.53 (m3)
Vol.Prog.Mbushje	583.17 (m3)

PROJEKTI TERRENI

Kuota	35.59				36.39	36.57		37.29		37.30	37.72	37.90
Prog.	-15.00				-1.67	0.00		6.71		11.87	14.71	15.00
Kuota												
Prog.					-6.49	-5.35	-2.70	0.00	5.40	8.00	8.32	

Km.0+975.00 (Progresivi-40)

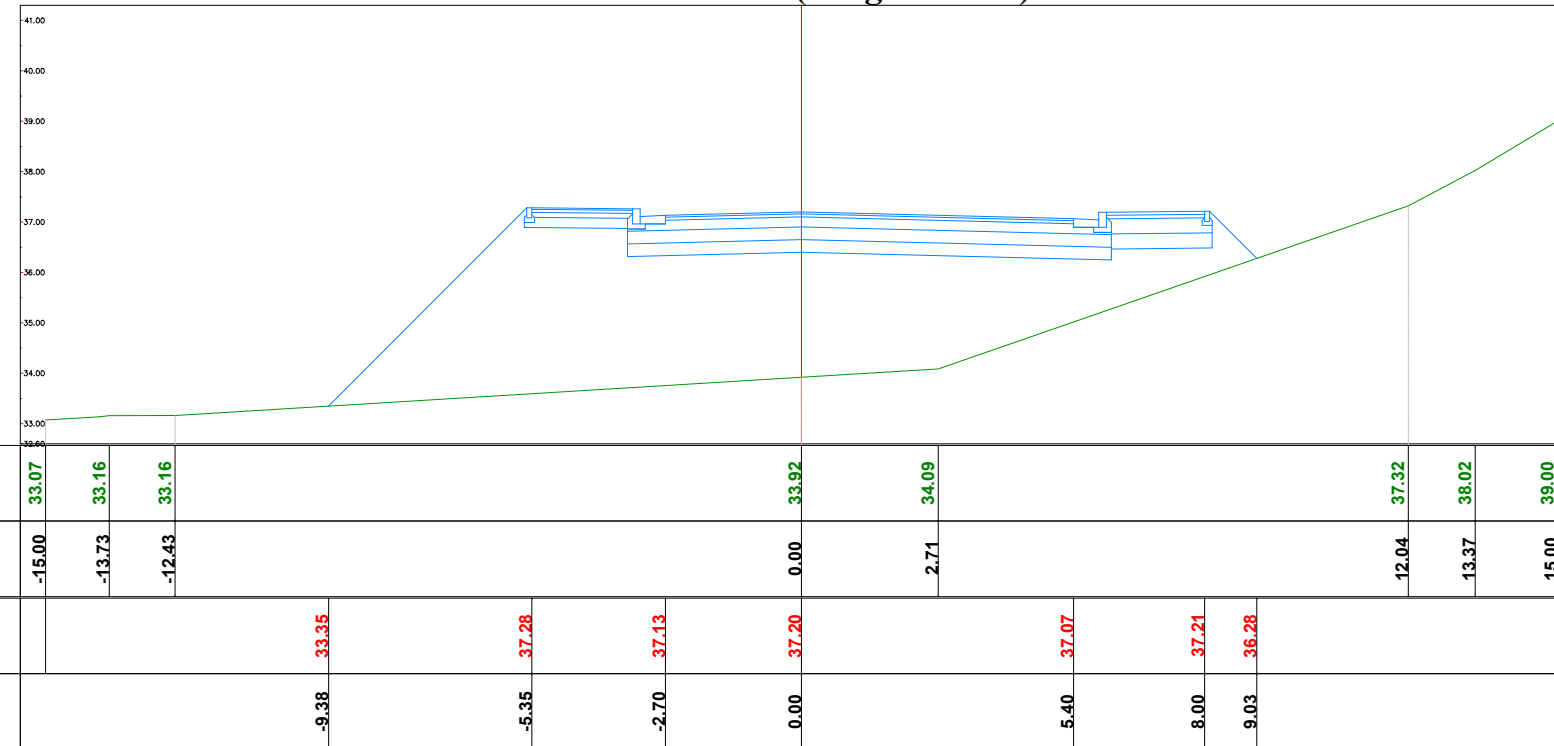

Sc-40 Km. 0+975.00	
Sip.Germim	0.00 (m2)
Sip.Mbushje	36.66 (m2)
Vol.Germim	86.32 (m3)
Vol.Mbushje	477.57 (m3)
Vol.Prog.Germim	21158.85 (m3)
Vol.Prog.Mbushje	1060.73 (m3)

PROJEKTI TERRENI

Kuota	33.07	33.16	33.16		33.92	34.09		37.32	38.02	39.00	
Prog.	-15.00	-13.73	-12.43		0.00	2.71		12.04	13.37	15.00	
Kuota											
Prog.					-9.38	-5.35	-2.70	0.00	5.40	8.00	9.03

EMRI I PROJEKTIT

"LIDHJA E CURRILAVE ME RRUGËN ALEKSANDËR GOGA
NËPËRMJET RRUGËS ISUF FERRA (VANGJEL GJURGA),
RRUGA VOJSAVA, RRUGA PROKOP MEKSI, RRUGA
ABDULLAH TEKU (SUL DEMIRI)"

SHËNIME

GRUPI I PUNËS

Arkitekt	Diana Mitrushi	A. 0212/4	Ing.Hidroteknik	Luljeta Kuçi	K. 2022/1	Ing.Gjeodet	Marsilda Ferko	T. 1582/1
Ing.Ndërtimi	Ilirian Kokalari	K. 1008/3	Ing.Elektrik	Burhan Demneri	E. 1049/2			
Ing.Ndërtimi	Ermal Spahiu	K. 1084/1	Ing.Mekanik	Gjergj Kotori	M. 0579/1			
Ing.Ndërtimi	Luca Falasca	K. 2774	Ing.Gjeolog	Anton Pjetërnikaj	Gj. 0665			
Ing.Gjeodet	Shqiponja Civici	T. 1268	Ing.Gjeoinformatikë	Elfat Shehu	T. 1577			

SEKSIONET TERTHORE AKSI 2

T-127



Shkalla 1:150

Faza PROJEKT ZBATIM

Porositës
BASHKIA DURRËS



Projektues
Net-Group sh.p.k.



Km.1+000.00 (Progresivi-41)

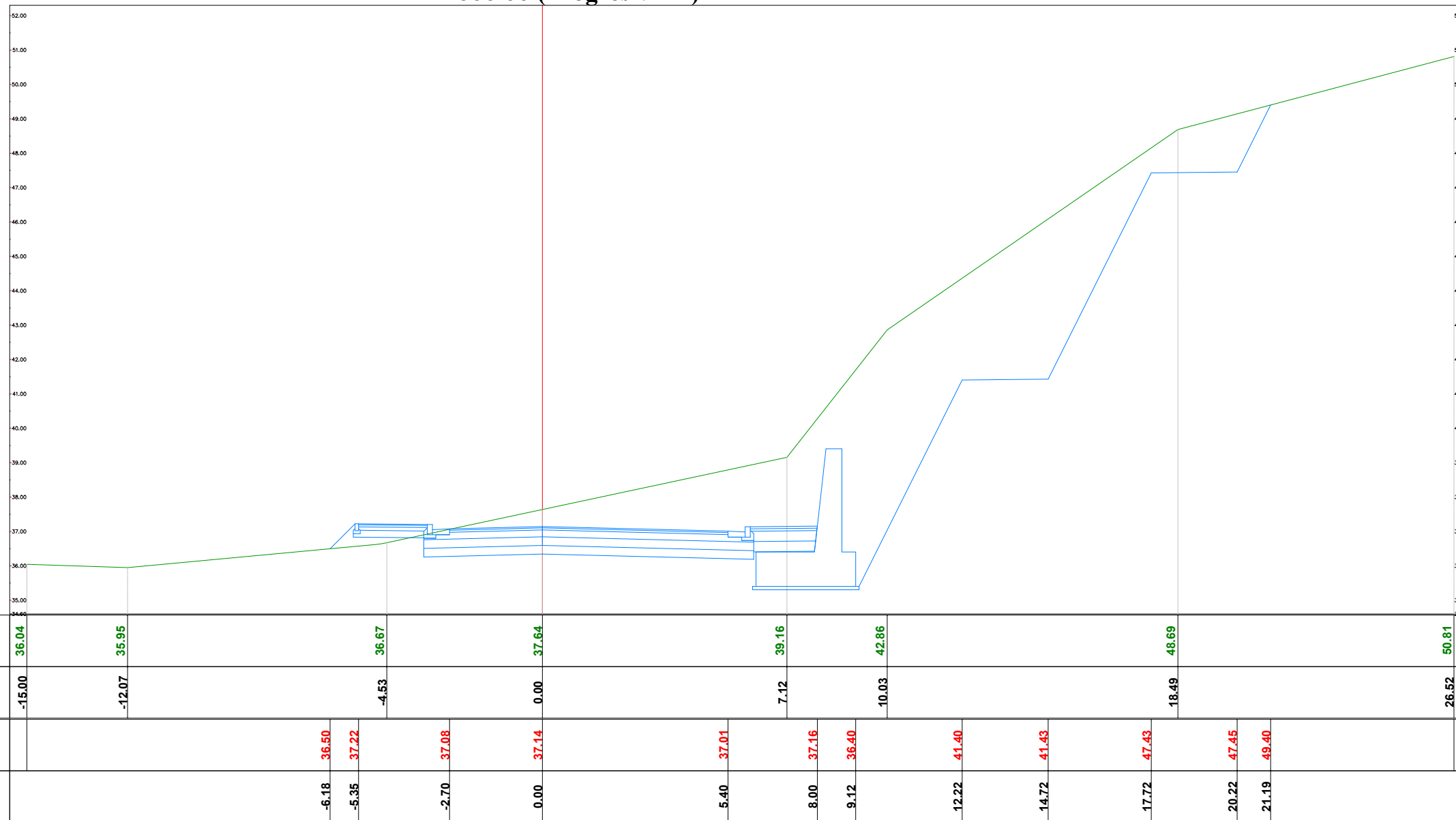

Sc-41 Km. 1+000.00	
Sip.Germim	66.69 (m2)
Sip.Mbushje	0.48 (m2)
Vol.Germim	833.67 (m3)
Vol.Mbushje	464.23 (m3)
Vol.Prog.Germim	21992.53 (m3)
Vol.Prog.Mbushje	1524.96 (m3)

PROJEKTI TERRENI

EMRI I PROJEKTIT
 "LIDHJA E CURRILAVE ME RRUGËN ALEKSANDËR GOGA
 NËPËRMJET RRUGËS ISUF FERRA (VANGJEL GJURGA),
 RRUGA VOJSAVA, RRUGA PROKOP MEKSI, RRUGA
 ABDULLAH TEKU (SUL DEMIRI)"

SHËNIME

GRUPI I PUNËS					
Arkitekt	Diana Mitrushi	A. 0212/4	Ing.Hidroteknik	Luljeta Kuçi	K. 2022/1
Ing.Ndërtimi	Ilirjan Kokalari	K. 1008/3	Ing.Elektrik	Burhan Demneri	E. 1049/2
Ing.Ndërtimi	Ermal Spahiu	K. 1084/1	Ing.Mekanik	Gjergj Kotori	M. 0579/1
Ing.Ndërtimi	Luca Falasca	K. 2774	Ing.Gjeolog	Anton Pjetërnikaj	Gj. 0665
Ing.Gjeodet	Shqiponja Civici	T. 1268	Ing.Gjeoinformatikë	Elfat Shehu	T. 1577

**SEKSIONET TERTHORE
AKSI 2**

T-128
 Shkalla **1:150**
 Faza **PROJEKT ZBATIM**

Porositës
BASHKIA DURRËS



Projektues
Net-Group sh.p.k.



Km.1+025.00 (Progresivi-42)

PROJEKTI TERRENI

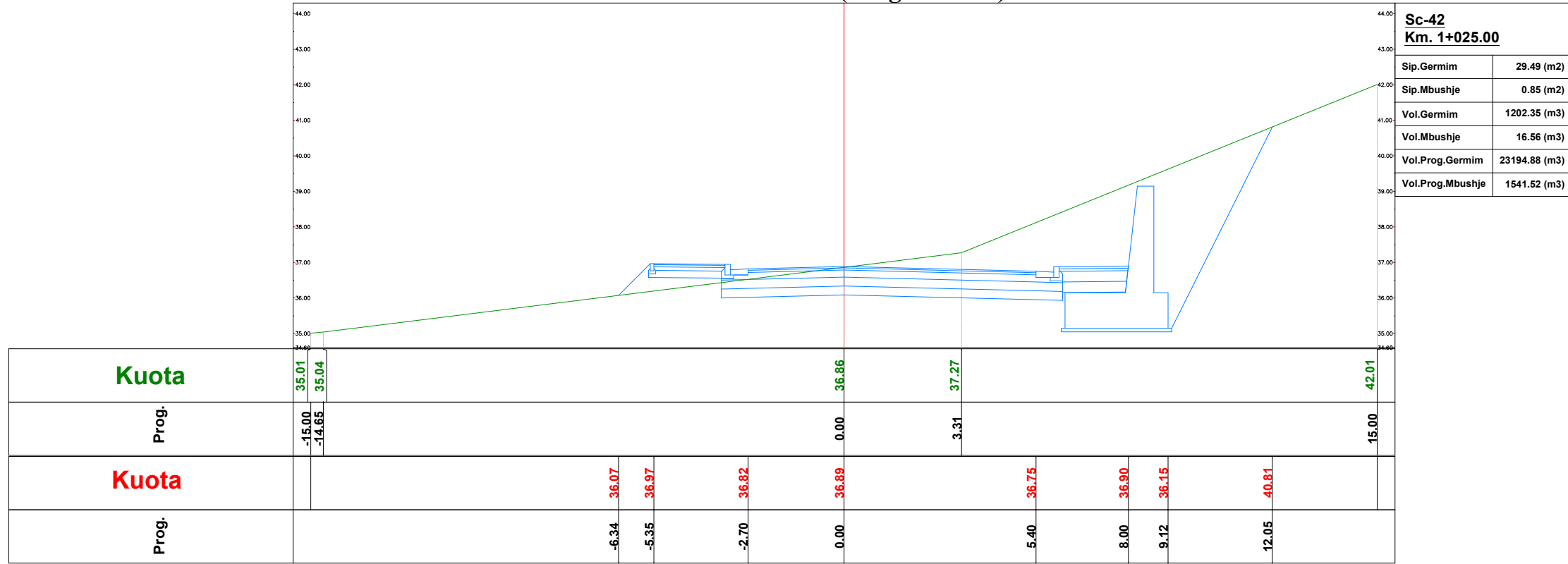

EMRI I PROJEKTIT

"LIDHJA E CURRILAVE ME RRUGËN ALEKSANDËR GOGA
NËPËRMJET RRUGËS ISUF FERRA (VANGJEL GJURGA),
RRUGA VOJSAVA, RRUGA PROKOP MEKSI, RRUGA
ABDULLAH TEKU (SUL DEMIRI)"

SHËNIME

GRUPI I PUNËS

Arkitekt Diana Mitushi A. 0212/4	Ing.Hidroteknik Luljeta Kuçi K. 2022/1	Ing.Gjeodet Marsilda Ferko T. 1582/1
Ing.Ndërtimi Ilirian Kokalari K. 1008/3	Ing.Elektrik Burhan Demneri E. 1049/2	
Ing.Ndërtimi Ermal Spahiu K. 1084/1	Ing.Mekanik Gjergj Kotori M. 0579/1	
Ing.Ndërtimi Luca Falasca K. 2774	Ing.Gjeolog Anton Pjetërnikaj Gj. 0665	
Ing.Gjeodet Shqiponja Civici T. 1268	Ing.Gjeoinformatikë Elfat Shehu T. 1577	

SEKSIONET TERTHORE AKSI 2

T-129



Shkalla 1:150

Faza PROJEKT ZBATIM

Porositës
BASHKIA DURRËS



Projektues
Net-Group sh.p.k.



Km.1+050.00 (Progresivi-43)

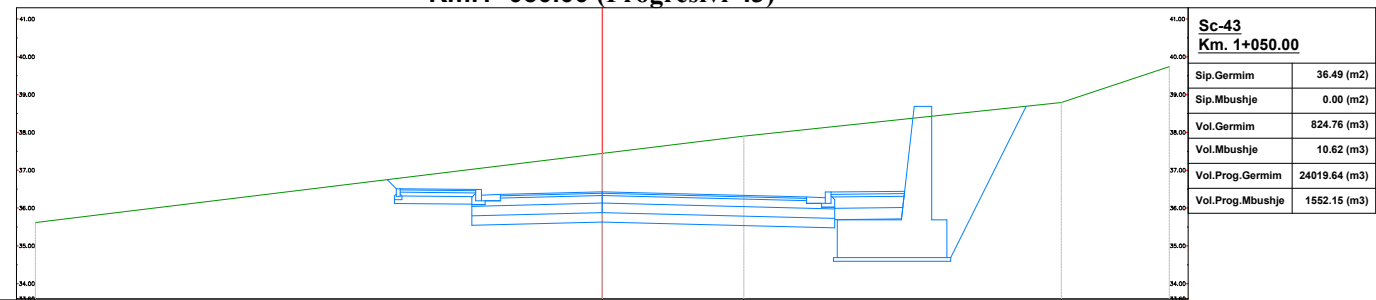

Sc-43 Km. 1+050.00	
Sip.Germim	36.49 (m2)
Sip.Mbushje	0.00 (m2)
Vol.Germim	824.76 (m3)
Vol.Mbushje	10.62 (m3)
Vol.Prog.Germim	24019.64 (m3)
Vol.Prog.Mbushje	1552.15 (m3)

PROJEKTI TERRENI	Kuota	
	Prog.	
	-15.00	35.62
	-5.69	38.75
	-5.35	38.31
	-2.70	38.36
	0.00	38.43
	3.74	37.90
	6.40	38.30
	8.00	38.44
	9.12	35.69
	11.22	38.69
	12.14	38.79
	15.00	39.74

Km.1+075.00 (Progresivi-44)

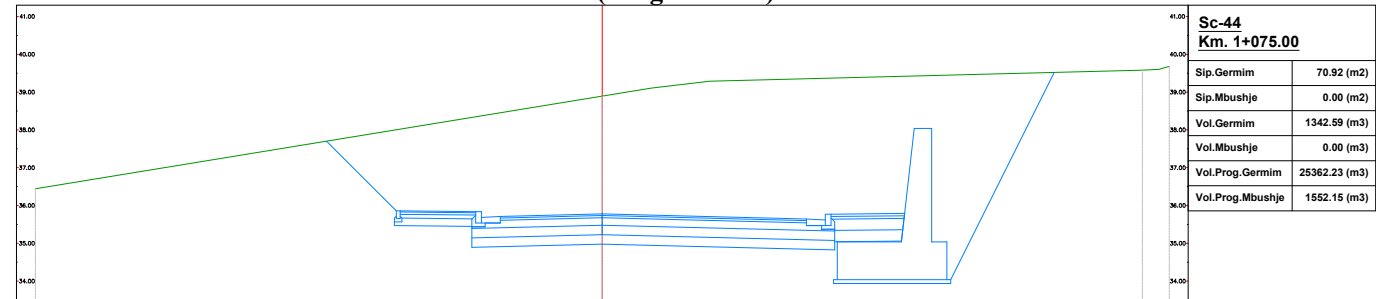

Sc-44 Km. 1+075.00	
Sip.Germim	70.92 (m2)
Sip.Mbushje	0.00 (m2)
Vol.Germim	1342.59 (m3)
Vol.Mbushje	0.00 (m3)
Vol.Prog.Germim	25362.23 (m3)
Vol.Prog.Mbushje	1552.15 (m3)

PROJEKTI TERRENI	Kuota	
	Prog.	
	-15.00	36.44
	-7.29	37.70
	-5.35	35.86
	-2.70	35.71
	0.00	35.78
	1.30	39.10
	2.84	39.29
	6.40	35.64
	8.00	35.79
	9.12	35.04
	11.96	39.52
	14.29	39.68
	15.00	39.68

EMRI I PROJEKTIT

"LIDHJA E CURRILAVE ME RRUGËN ALEKSANDËR GOGA
NËPËRMJET RRUGËS ISUF FERRA (VANGJEL GJURGA),
RRUGA VOJSAVA, RRUGA PROKOP MEKSI, RRUGA
ABDULLAH TEKU (SUL DEMIRI)"

SHËNIME

GRUPI I PUNËS

Arkitekt	Diana Mitushi	A. 0212/4	Ing.Hidroteknik	Luljeta Kuçi	K. 2022/1	Ing.Gjeodet	Marsilda Ferko	T. 1582/1
Ing.Ndërtimi	Ilirjan Kokalari	K. 1008/3	Ing.Elektik	Burhan Demneri	E. 1049/2			
Ing.Ndërtimi	Ermal Spahiu	K. 1084/1	Ing.Mekanik	Gjergj Kotori	M. 0579/1			
Ing.Ndërtimi	Luca Falasca	K. 2774	Ing.Gjeolog	Anton Pjetërnikaj	Gj. 0665			
Ing.Gjeodet	Shqiponja Civici	T. 1268	Ing.Gjeoinformatikë	Elfat Shehu	T. 1577			

SEKSIONET TERTHORE
AKSI 2

T-130



Shkalla 1:200

Faza PROJEKT ZBATIM

Porositës
BASHKIA DURRËS



Projektues
Net-Group sh.p.k.



Km.1+100.00 (Progresivi-45)

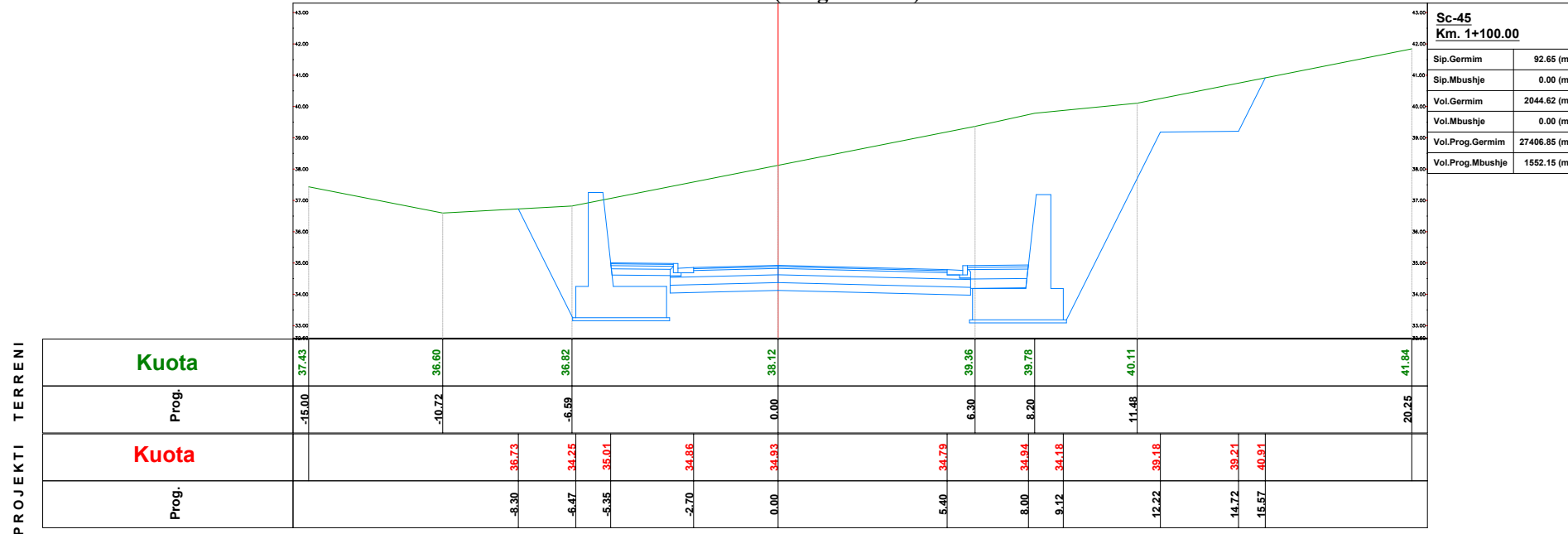

Km.1+125.00 (Progresivi-46)

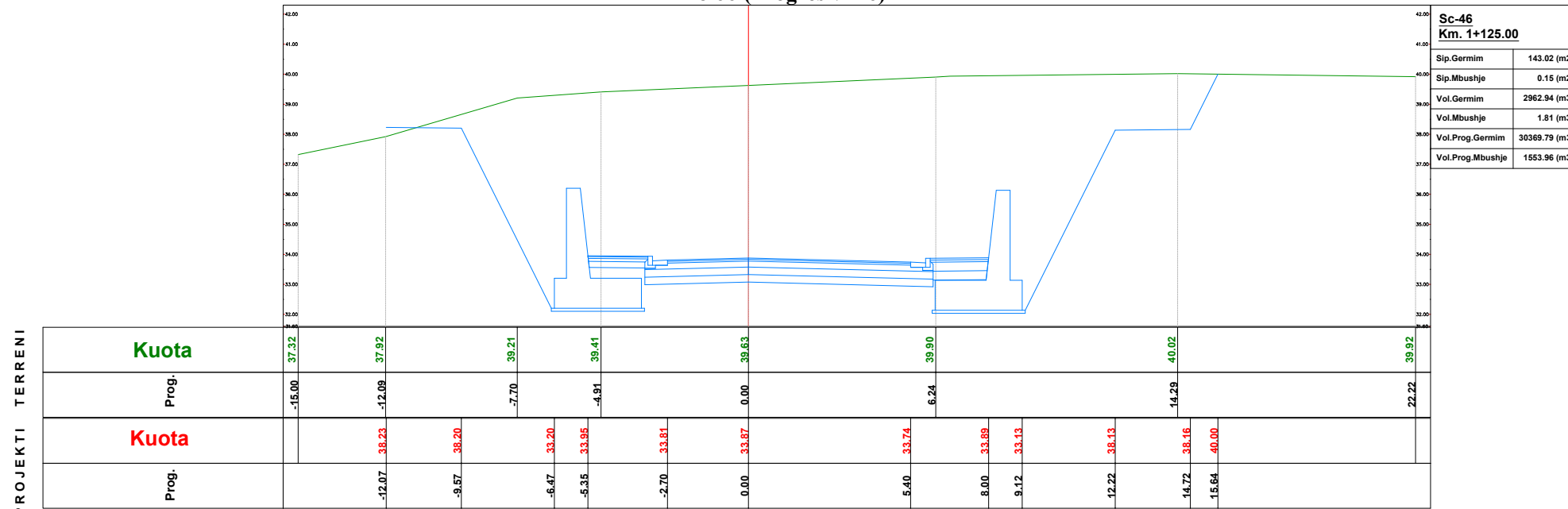

EMRI I PROJEKTIT

"LIDHJA E CURRILAVE ME RRUGËN ALEKSANDËR GOGA
NËPËRMJET RRUGËS ISUF FERRA (VANGJEL GJURGA),
RRUGA VOJSAVA, RRUGA PROKOP MEKSI, RRUGA
ABDULLAH TEKU (SUL DEMIRI)"

SHËNIME

GRUPI I PUNËS

Arkitekt	Diana Mitrushi	A. 0212/4	Ing.Hidroteknik	Luljeta Kuçi	K. 2022/1	Ing.Gjeodet	Marsilda Ferko	T. 1582/1
Ing.Ndërtimi	Ilirjan Kokalari	K. 1008/3	Ing.Elektrik	Burhan Demneri	E. 1049/2			
Ing.Ndërtimi	Ermal Spahiu	K. 1084/1	Ing.Mekanik	Gjergj Kotori	M. 0579/1			
Ing.Ndërtimi	Luca Falasca	K. 2774	Ing.Gjeolog	Anton Pjetërnikaj	Gj. 0665			
Ing.Gjeodet	Shqiponja Civici	T. 1268	Ing.Gjeoinformatikë	Elfat Shehu	T. 1577			

SEKSIONET TERTHORE
AKSI 2

T-131



Shkalla 1:200

Faza PROJEKT ZBATIM

Porositës
BASHKIA DURRËS



Projektues
Net-Group sh.p.k.



Km.1+150.00 (Progresivi-47)

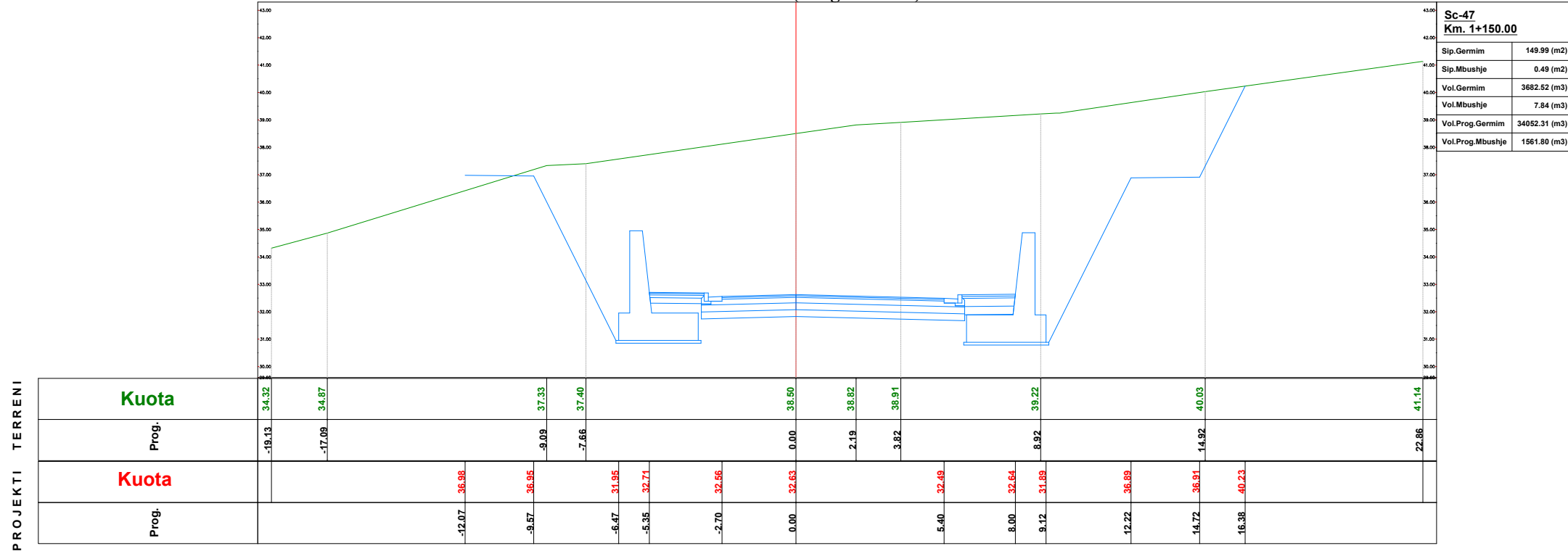

Sc-47	
Km. 1+150.00	
Sip.Germim	149.99 (m2)
Sip.Mbushje	0.49 (m2)
Vol.Germim	3682.52 (m3)
Vol.Mbushje	7.84 (m3)
Vol.Prog.Germim	34052.31 (m3)
Vol.Prog.Mbushje	1561.80 (m3)

Km.1+175.00 (Progresivi-48)



Sc-48	
Km. 1+175.00	
Sip.Germim	123.31 (m2)
Sip.Mbushje	0.00 (m2)
Vol.Germim	3441.64 (m3)
Vol.Mbushje	6.03 (m3)
Vol.Prog.Germim	37493.95 (m3)
Vol.Prog.Mbushje	1567.83 (m3)

EMRI I PROJEKTIT

"LIDHJA E CURRILAVE ME RRUGËN ALEKSANDËR GOGA NËPËRMJET RRUGËS ISUF FERRA (VANGJEL GJURGA), RRUGA VOJSAVA, RRUGA PROKOP MEKSI, RRUGA ABDULLAH TEKU (SUL DEMIRI)"

SHËNIME

GRUPI I PUNËS

Arkitekt	Diana Mitrusi	A. 0212/4	Ing.Hidroteknik	Luljeta Kuçi	K. 2022/1	Ing.Gjeodet	Marsilda Ferko	T. 1582/1
Ing.Ndërtimi	Ilirian Kokalari	K. 1008/3	Ing.Elektrik	Burhan Demneri	E. 1049/2			
Ing.Ndërtimi	Ermat Spahiu	K. 1084/1	Ing.Mekanik	Gjergj Kotori	M. 0579/1			
Ing.Ndërtimi	Luca Falasca	K. 2774	Ing.Gjeolog	Anton Pjetërnikaj	Gj. 0665			
Ing.Gjeodet	Shqiponja Civici	T. 1268	Ing.Gjeoinformatikë	Elfat Shehu	T. 1577			

SEKSIONET TERTHORE AKSI 2

T-132

Shkalla 1:200
Faza PROJEKT ZBATIM

Porositës BASHKIA DURRËS



Projektues Net-Group sh.p.k.



Km.1+200.00 (Progresivi-49)

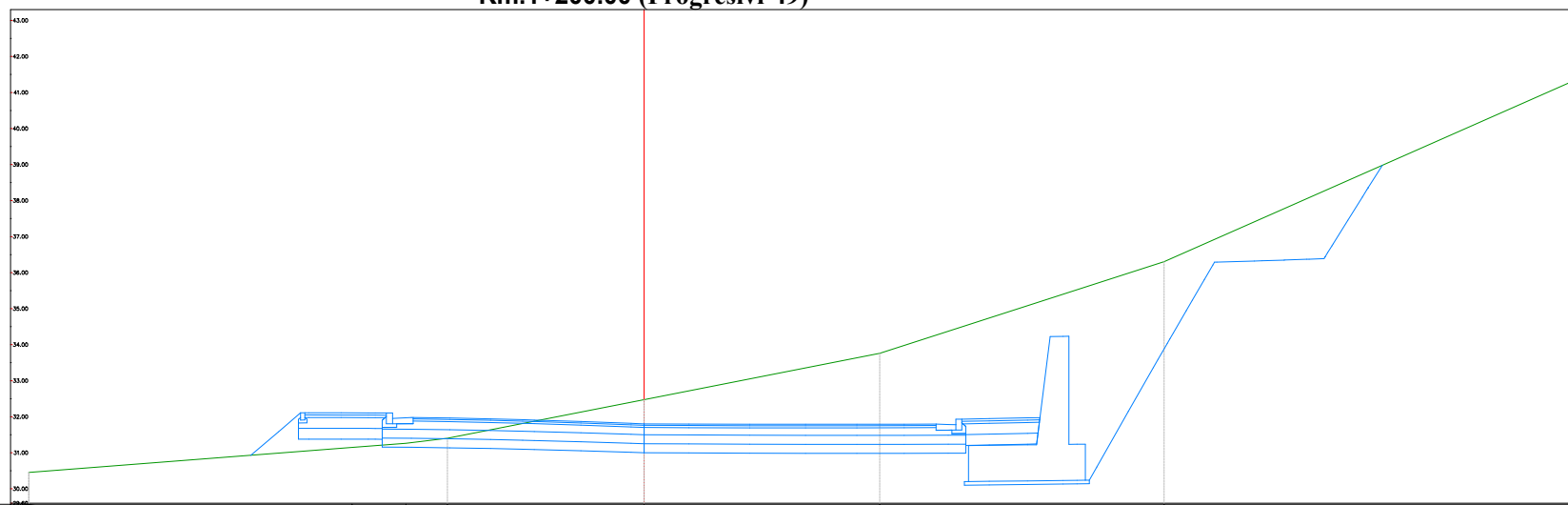

Sc-49 Km. 1+200.00	
Sip.Germim	59.14 (m2)
Sip.Mbushje	1.27 (m2)
Vol.Germim	2280.60 (m3)
Vol.Mbushje	15.93 (m3)
Vol.Prog.Germim	39774.50 (m3)
Vol.Prog.Mbushje	1583.77 (m3)

PROJEKTI TERRENI

Kuota	30.45	30.45	30.93	31.78	32.11	31.15	32.10	31.26	31.40	32.47	33.76	34.23	32.15	34.03	36.31	36.35	36.39	38.10	38.98	41.27
Prog.	-17.11	-17.10	-10.93	-9.93	-8.72	-8.12	-7.47	-6.42	-5.47	0.00	6.65	8.11	9.59	10.65	11.81	13.46	14.54	15.57	16.62	25.71
Kuota			30.93	31.78	32.11	31.15	32.10	31.26	31.40	32.47	33.76	34.23	32.15	34.03	36.31	36.35	36.39	38.10	38.98	
Prog.			-10.93	-9.93	-8.72	-8.12	-7.47	-6.42	-5.47	0.00	6.65	8.11	9.59	10.65	11.81	13.46	14.54	15.57	16.62	20.52

Km.1+216.42 (Progresivi-50)

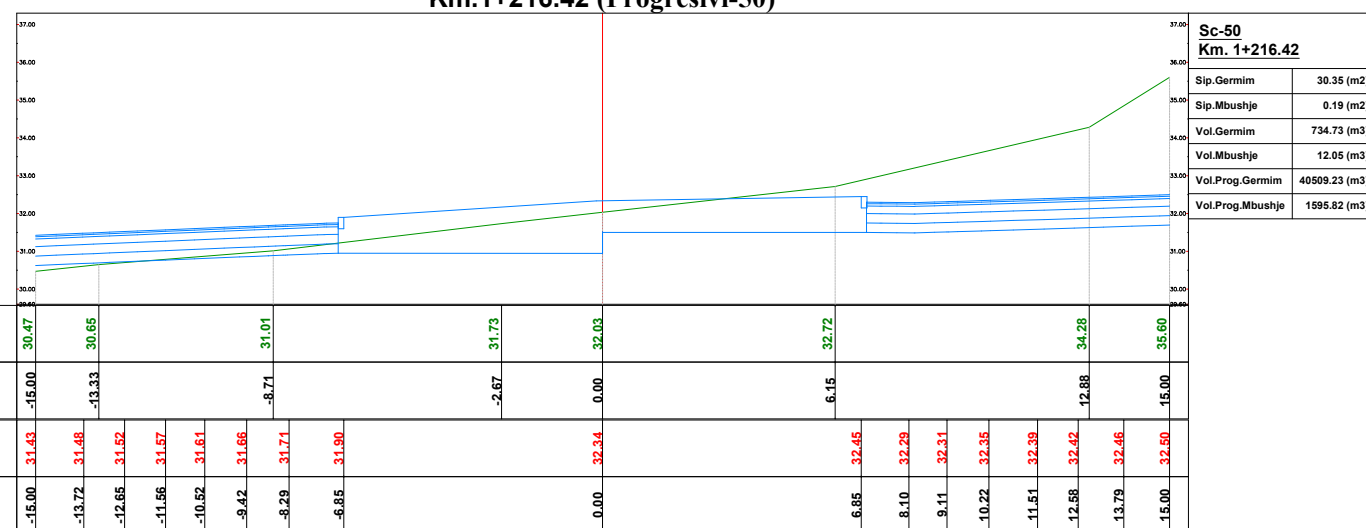

Sc-50 Km. 1+216.42	
Sip.Germim	30.35 (m2)
Sip.Mbushje	0.19 (m2)
Vol.Germim	734.73 (m3)
Vol.Mbushje	12.05 (m3)
Vol.Prog.Germim	40509.23 (m3)
Vol.Prog.Mbushje	1595.82 (m3)

PROJEKTI TERRENI

Kuota	30.47	30.65	31.01	31.73	32.03	32.72	34.28	35.60
Prog.	-15.00	-13.33	-8.71	-4.67	0.00	6.15	12.88	15.00
Kuota	31.43	31.48	31.62	31.61	31.66	31.71	32.42	32.46
Prog.	-15.00	-13.72	-12.65	-11.56	-10.52	-9.42	-8.29	-6.85

EMRI I PROJEKTIT
 "LIDHJA E CURRILAVE ME RRUGËN ALEKSANDËR GOGA
 NËPËRMJET RRUGËS ISUF FERRA (VANGJEL GJURGA),
 RRUGA VOJSAVA, RRUGA PROKOP MEKSI, RRUGA
 ABDULLAH TEKU (SUL DEMIRI)"

SHËNIME

GRUPI I PUNËS

Arkitekt	Diana Mitrushi	A. 0212/4	Ing.Hidroteknik	Luljeta Kuçi	K. 2022/1	Ing.Gjeodet	Marsilda Ferko	T. 1582/1
Ing.Ndërtimi	Ilirian Kokalari	K. 1008/3	Ing.Elektik	Burhan Demneri	E. 1049/2			
Ing.Ndërtimi	Ermal Spahiu	K. 1084/1	Ing.Mekanik	Gjergj Kotori	M. 0579/1			
Ing.Ndërtimi	Luca Falasca	K. 2774	Ing.Gjeolog	Anton Pjetërnikaj	Gj. 0665			
Ing.Gjeodet	Shqiponja Civici	T. 1268	Ing.Gjeoinformatikë	Elfat Shehu	T. 1577			

**SEKSIONET TERTHORE
AKSI 2**

T-133
 Shkalla **1:200**
 Faza **PROJEKT ZBATIM**

Porositës
BASHKIA DURRËS



Projektues
Net-Group sh.p.k.



Tabela Volumeve

Progresivi	Sip.Mbushje	Sip.Germim	Vol.Mbushje	Vol.Germim	Vol.Prog.Mbush	Vol.Prog.Germim
0+000.00	0.00	27.52	0.00	0.00	0.00	0.00
0+025.00	0.14	15.89	1.69	542.62	1.69	542.62
0+050.00	0.02	12.45	1.94	354.25	3.63	896.87
0+075.00	0.13	8.74	1.86	264.99	5.49	1161.86
0+100.00	0.00	16.05	1.61	309.93	7.10	1471.79
0+125.00	0.00	21.46	0.00	469.65	7.10	1941.44
0+150.00	0.00	28.27	0.00	622.85	7.10	2564.30
0+175.00	0.00	37.91	0.00	827.29	7.10	3391.59
0+200.00	0.00	23.52	0.00	767.89	7.10	4159.48
0+225.00	0.90	6.58	11.24	376.24	18.34	4535.72
0+250.00	0.26	9.12	14.52	196.29	32.87	4732.01
0+275.00	0.46	8.69	8.99	222.60	41.86	4954.61
0+300.00	0.71	6.44	14.60	189.05	56.45	5143.67
0+325.00	2.91	5.66	45.28	151.28	101.73	5294.95
0+350.00	0.68	4.89	44.90	131.90	146.63	5426.85
0+375.00	0.53	5.27	15.17	126.99	161.81	5553.84
0+400.00	0.40	5.27	11.67	131.72	173.48	5685.56
0+425.00	2.43	5.13	35.42	129.93	208.90	5815.49
0+450.00	0.98	9.08	42.60	177.59	251.50	5993.07
0+475.00	0.03	13.78	12.58	285.79	264.08	6278.87

Tabela Volumeve

Progresivi	Sip.Mbushje	Sip.Germim	Vol.Mbushje	Vol.Germim	Vol.Prog.Mbush	Vol.Prog.Germim
0+500.00	0.00	16.01	0.37	376.17	264.45	6655.04
0+525.00	0.00	16.17	0.00	407.70	264.45	7062.74
0+550.00	0.02	12.43	0.26	362.10	264.71	7424.84
0+575.00	0.01	7.94	0.34	254.68	265.05	7679.52
0+600.00	1.65	2.70	20.69	133.06	285.74	7812.58
0+625.00	2.47	1.90	51.48	57.49	337.22	7870.07
0+650.00	1.44	2.96	48.85	60.66	386.08	7930.73
0+675.00	0.00	11.92	18.00	185.97	404.08	8116.69
0+700.00	0.00	42.17	0.00	676.14	404.08	8792.83
0+725.00	0.00	61.61	0.00	1283.25	404.08	10076.08
0+750.00	0.00	127.28	0.00	2303.85	404.08	12379.93
0+775.00	0.00	67.64	0.00	2383.17	404.08	14763.10
0+800.00	0.00	16.43	0.00	1050.90	404.08	15814.00
0+825.00	1.14	5.09	14.40	268.17	418.47	16082.17
0+850.00	3.20	47.83	56.81	616.55	475.28	16698.72
0+875.00	0.00	81.36	41.87	1515.74	517.16	18214.46
0+900.00	1.79	44.77	23.15	1480.68	540.31	19695.13
0+925.00	0.00	31.89	23.15	902.90	563.46	20598.03
0+950.00	1.54	6.91	19.72	474.45	583.18	21072.49
0+975.00	36.66	0.00	477.57	86.32	1060.74	21158.80

Tabela Volumeve

Progresivi	Sip.Mbushje	Sip.Germim	Vol.Mbushje	Vol.Germim	Vol.Prog.Mbush	Vol.Prog.Germim
1+000.00	0.48	66.69	464.23	833.67	1524.97	21992.48
1+025.00	0.85	29.49	16.56	1202.35	1541.54	23194.83
1+050.00	0.00	36.49	10.62	824.76	1552.16	24019.60
1+075.00	0.00	70.92	0.00	1342.59	1552.16	25362.19
1+100.00	0.00	92.65	0.00	2044.62	1552.16	27406.80
1+125.00	0.15	143.02	1.81	2962.94	1553.97	30369.74
1+150.00	0.49	149.99	7.84	3682.52	1561.81	34052.26
1+175.00	0.00	123.31	6.03	3441.64	1567.84	37493.90
1+200.00	1.27	59.14	15.93	2280.60	1583.77	39774.50
1+216.42	0.19	30.35	12.05	734.73	1595.82	40509.23

EMRI I PROJEKTIT

"LIDHJA E CURRILAVE ME RRUGËN ALEKSANDËR GOGA
NËPËRMJET RRUGËS ISUF FERRA (VANGJEL GJURGA),
RRUGA VOJSAVA, RRUGA PROKOP MEKSI, RRUGA
ABDULLAH TEKU (SUL DEMIRI)"

SHËNIME

GRUPI I PUNËS

Arkitekt	Diana Mitrushi	A. 0212/4	Ing.Hidroteknik	Luljeta Kuçi	K. 2022/1	Ing.Gjeodet	Marsilda Ferko	T. 1582/1
Ing.Ndërtimi	Ilirjan Kokalari	K. 1008/3	Ing.Elektik	Burhan Demneri	E. 1049/2			
Ing.Ndërtimi	Ermal Spahiu	K. 1084/1	Ing.Mekanik	Gjergj Kotori	M. 0579/1			
Ing.Ndërtimi	Luca Falasca	K. 2774	Ing.Gjeolog	Anton Pjetërnikaj	Gj. 0665			
Ing.Gjeodet	Shqiponja Civici	T. 1268	Ing.Gjeoinformatikë	Elfat Shehu	T. 1577			

**TABELA E VOLUMEVE
AKSI 2**

T-134



Shkalla 5.538780

Faza PROJEKT ZBATIM

Porositës
BASHKIA DURRËS



Projektues
Net-Group sh.p.k.



Profili Gjatesor

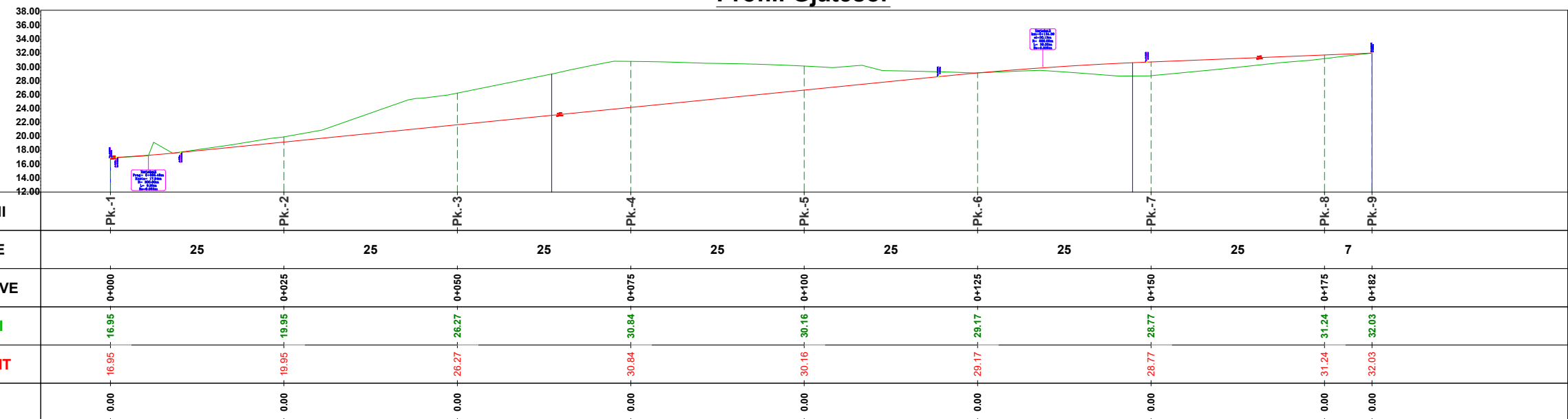

EMRI I PROJEKTIT

"LIDHJA E CURRILAVE ME RRUGËN ALEKSANDËR GOGA
NËPËRMJET RRUGËS ISUF FERRA (VANGJEL GJURGA),
RRUGA VOJSAVA, RRUGA PROKOP MEKSI, RRUGA
ABDULLAH TEKU (SUL DEMIRI)"

SHËNIME

GRUPI I PUNËS

Arkitekt	Diana Mitrushi	A. 0212/4	Ing.Hidroteknik	Luljeta Kuçi	K. 2022/1	Ing.Gjeodet	Marsilda Ferko	T. 1582/1
Ing.Ndërtimi	Ilirian Kokalari	K. 1008/3	Ing.Elektrik	Burhan Demneri	E. 1049/2			
Ing.Ndërtimi	Ermal Spahiu	K. 1084/1	Ing.Mekanik	Gjergj Kotori	M. 0579/1			
Ing.Ndërtimi	Luca Falasca	K. 2774	Ing.Gjeolog	Anton Pjetërnikaj	Gj. 0665			
Ing.Gjeodet	Shqiponja Civici	T. 1268	Ing.Gjeoinformatikë	Elfat Shehu	T. 1577			

PROFILI GJATESOR AKSI 3

T-135



Shkalla 1:750

Faza PROJEKT ZBATIM

Porositës
BASHKIA DURRËS



Projektues
Net-Group sh.p.k.



Profili Gjatesor

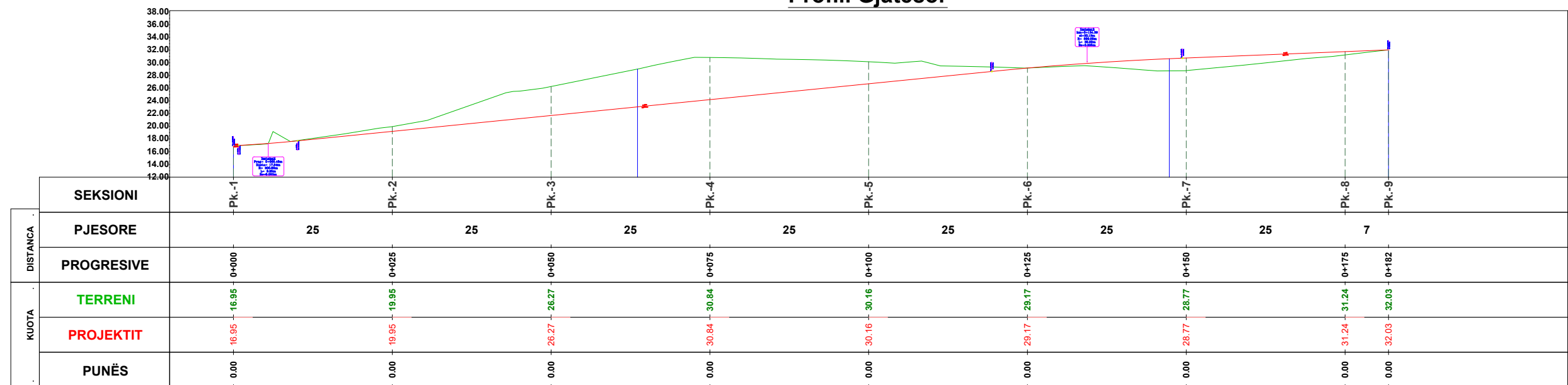

EMRI I PROJEKTIT

"LIDHJA E CURRILAVE ME RRUGËN ALEKSANDËR GOGA
NËPËRMJET RRUGËS ISUF FERRA (VANGJEL GJURGA),
RRUGA VOJSAVA, RRUGA PROKOP MEKSI, RRUGA
ABDULLAH TEKU (SUL DEMIRI)"

SHËNIME

GRUPI I PUNËS

Arkitekt	Diana Mitrushi	A. 0212/4	Ing.Hidroteknik	Luljeta Kuçi	K. 2022/1	Ing.Gjeodet	Marsilda Ferko	T. 1582/1
Ing.Ndërtimi	Ilirian Kokalari	K. 1008/3	Ing.Elektrik	Burhan Demneri	E. 1049/2			
Ing.Ndërtimi	Ermal Spahiu	K. 1084/1	Ing.Mekanik	Gjergj Kotori	M. 0579/1			
Ing.Ndërtimi	Luca Falasca	K. 2774	Ing.Gjeolog	Anton Pjetërnikaj	Gj. 0665			
Ing.Gjeodet	Shqiponja Civici	T. 1268	Ing.Gjeoinformatikë	Elfat Shehu	T. 1577			

PROFILI GJATESOR AKSI 3

T-136



Shkalla 1:750

Faza PROJEKT ZBATIM

Porositës
BASHKIA DURRËS



Projektues
Net-Group sh.p.k.



PROJEKTI TERRENI

Km.0+000.00 (Progresivi-1)

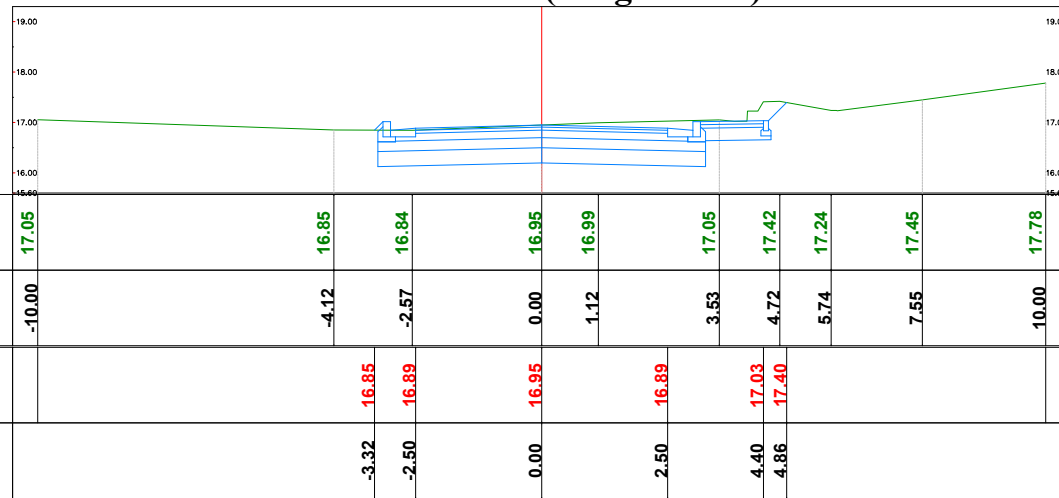

Sc-1	
Km. 0+000.00	
Sip.Germim	5.78 (m2)
Sip.Mbushje	0.00 (m2)
Vol.Germim	0.00 (m3)
Vol.Mbushje	0.00 (m3)
Vol.Prog.Germim	0.00 (m3)
Vol.Prog.Mbushje	0.00 (m3)

Kuota																					
Prog.	-10.00	17.05																			10.00
Kuota																					
Prog.																					

PROJEKTI TERRENI

Km.0+025.00 (Progresivi-2)

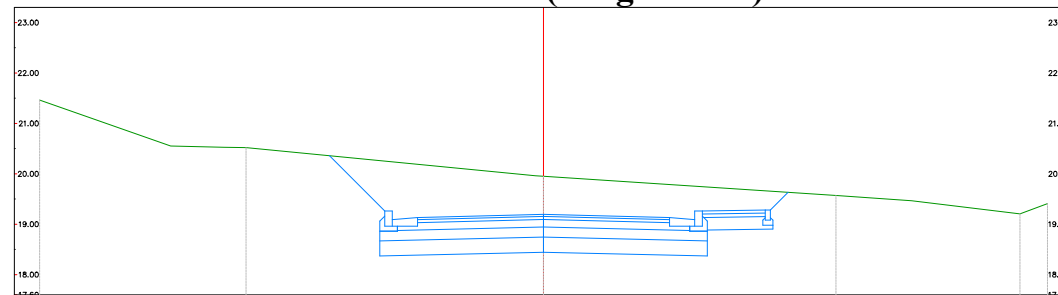

Sc-2	
Km. 0+025.00	
Sip.Germim	11.73 (m2)
Sip.Mbushje	0.00 (m2)
Vol.Germim	218.94 (m3)
Vol.Mbushje	0.03 (m3)
Vol.Prog.Germim	218.94 (m3)
Vol.Prog.Mbushje	0.03 (m3)

Kuota																					
Prog.	-10.00	21.46																			10.00
Kuota																					
Prog.																					

EMRI I PROJEKTIT

"LIDHJA E CURRILAVE ME RRUGËN ALEKSANDËR GOGA NËPËRMJET RRUGËS ISUF FERRA (VANGJEL GJURGA), RRUGA VOJSAVA, RRUGA PROKOP MEKSI, RRUGA ABDULLAH TEKU (SUL DEMIRI)"

SHËNIME

GRUPI I PUNËS

Arkitekt	Diana Mitrushi	A. 0212/4	Ing.Hidroteknik	Luljeta Kuçi	K. 2022/1	Ing.Gjeodet	Marsilda Ferko	T. 1582/1
Ing.Ndërtimi	Ilirian Kokalari	K. 1008/3	Ing.Elektrik	Burhan Demneri	E. 1049/2			
Ing.Ndërtimi	Ermal Spahiu	K. 1084/1	Ing.Mekanik	Gjergj Kotori	M. 0579/1			
Ing.Ndërtimi	Luca Falasca	K. 2774	Ing.Gjeolog	Anton Pjetërnikaj	Gj. 0665			
Ing.Gjeodet	Shqiponja Civici	T. 1268	Ing.Gjeoinformatikë	Elfat Shehu	T. 1577			

SEKSIONET TERTHORE AKSI 3

T-137



Shkalla 1:150

Faza PROJEKT ZBATIM

Porositës BASHKIA DURRËS



Projektues Net-Group sh.p.k.



Km.0+075.00 (Progresivi-4)

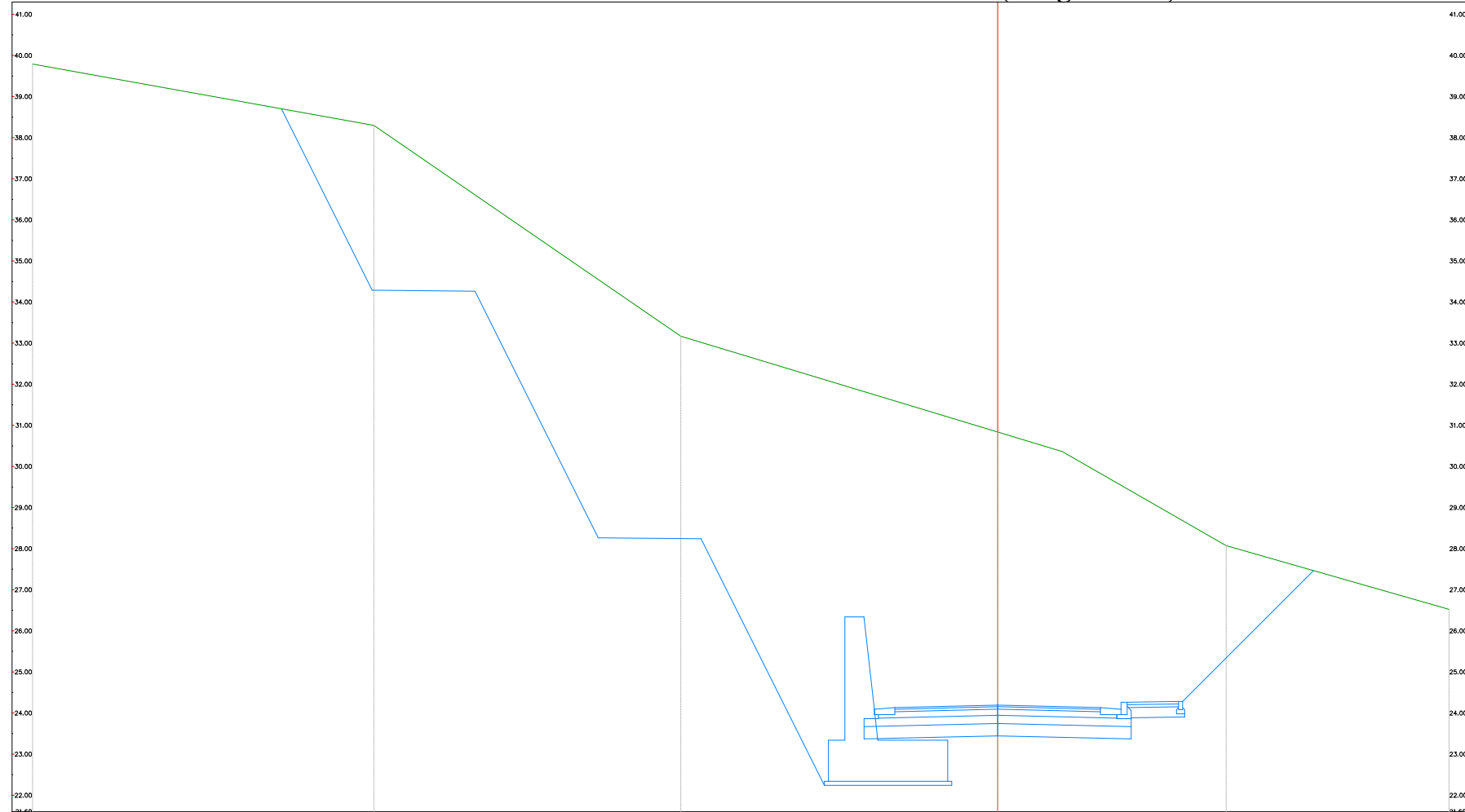

Sc-4 Km. 0+075.00	
Sip.Germim	133.89 (m2)
Sip.Mbushje	0.00 (m2)
Vol.Germim	2807.84 (m3)
Vol.Mbushje	0.00 (m3)
Vol.Prog.Germim	4259.24 (m3)
Vol.Prog.Mbushje	0.03 (m3)

PROJEKTI TERRENI	Kuota	39.79		38.30		33.17		30.94	30.36		28.07		26.52
	Prog.	-23.48		-15.17		-7.71		0.00	1.57		5.56		10.98
	Kuota		38.70	34.29	34.26	28.26	28.24	26.34	24.13	24.19	24.13	24.28	27.47
	Prog.		-17.42	-15.22	-12.72	-9.72	-7.22	-3.72	-2.50	0.00	2.50	4.40	7.68

EMRI I PROJEKTIT

"LIDHJA E CURRILAVE ME RRUGËN ALEKSANDËR GOGA NËPËRMJET RRUGËS ISUF FERRA (VANGJEL GJURGA), RRUGA VOJSAVA, RRUGA PROKOP MEKSI, RRUGA ABDULLAH TEKU (SUL DEMIRI)"

SHËNIME

GRUPI I PUNËS

Arkitekt Diana Mitrushi A. 0212/4	Ing.Hidroteknik Luljeta Kuçi K. 2022/1	Ing.Gjeodet Marsilda Ferko T. 1582/1
Ing.Ndërtimi Ilirian Kokalari K. 1008/3	Ing.Elektrik Burhan Demneri E. 1049/2	
Ing.Ndërtimi Ermal Spahiu K. 1084/1	Ing.Mekanik Gjergj Kotori M. 0579/1	
Ing.Ndërtimi Luca Falasca K. 2774	Ing.Gjeolog Anton Pjetërnikaj Gj. 0665	
Ing.Gjeodet Shqiponja Civici T. 1268	Ing.Gjeoinformatikë Elfat Shehu T. 1577	

SEKSIONET TERTHORE AKSI 3

T-138



Shkalla 1:150

Faza PROJEKT ZBATIM

Porositës
BASHKIA DURRËS



Projektues
Net-Group sh.p.k.



Km.0+100.00 (Progresivi-5)

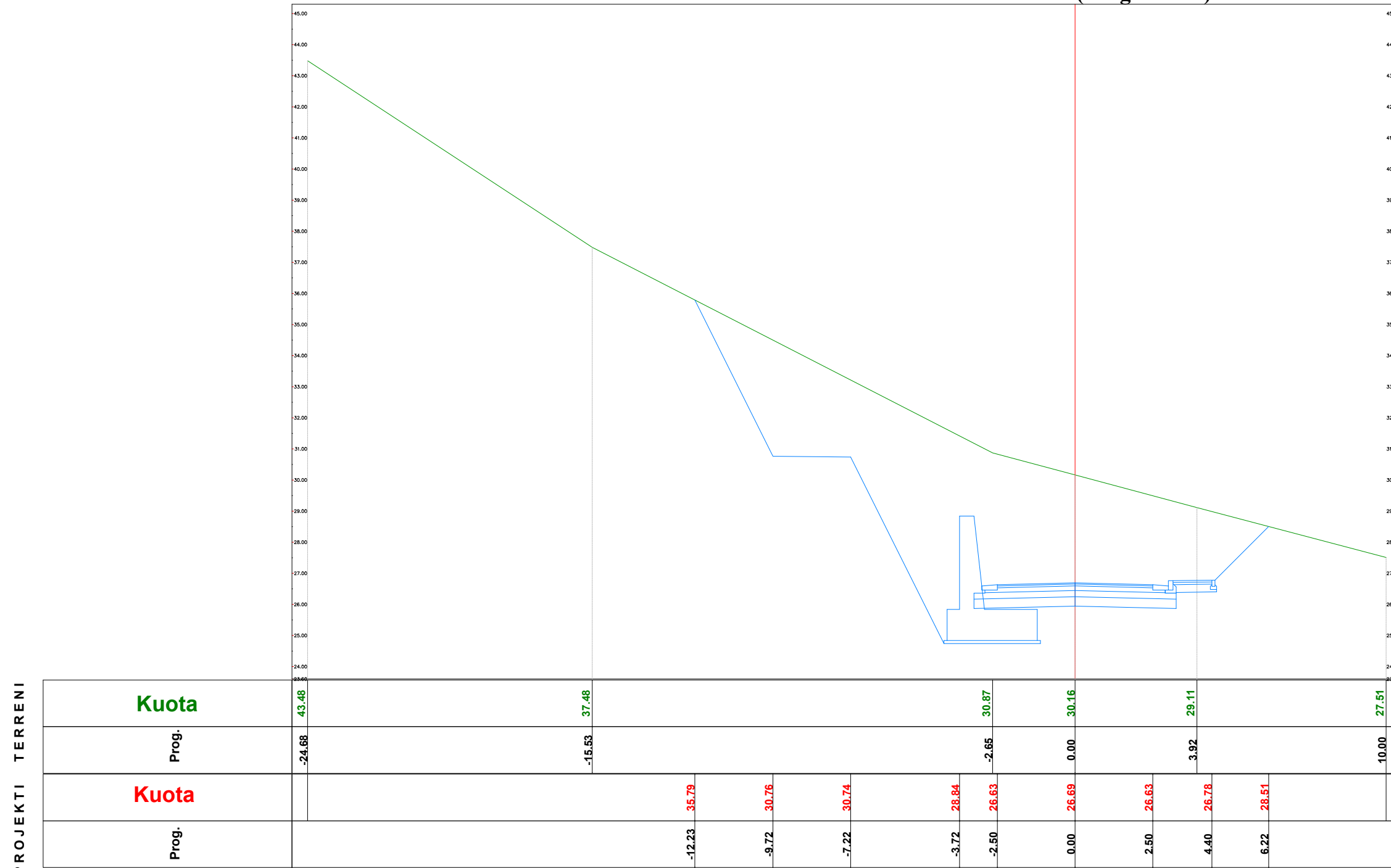

Sc-5 Km. 0+100.00	
Sip.Germim	68.51 (m2)
Sip.Mbushje	0.00 (m2)
Vol.Germim	2631.64 (m3)
Vol.Mbushje	0.00 (m3)
Vol.Prog.Germim	6890.87 (m3)
Vol.Prog.Mbushje	0.03 (m3)

EMRI I PROJEKTIT
 "LIDHJA E CURRILAVE ME RRUGËN ALEKSANDËR GOGA
 NËPËRMJET RRUGËS ISUF FERRA (VANGJEL GJURGA),
 RRUGA VOJSAVA, RRUGA PROKOP MEKSI, RRUGA
 ABDULLAH TEKU (SUL DEMIRI)"

SHËNIME

GRUPI I PUNËS

Arkitekt	Diana Mitrushi	A. 0212/4	Ing.Hidroteknik	Luljeta Kuçi	K. 2022/1	Ing.Gjeodet	Marsilda Ferko	T. 1582/1
Ing.Ndërtimi	Ilirian Kokalari	K. 1008/3	Ing.Elektrik	Burhan Demneri	E. 1049/2			
Ing.Ndërtimi	Ermal Spahiu	K. 1084/1	Ing.Mekanik	Gjergj Kotori	M. 0579/1			
Ing.Ndërtimi	Luca Falasca	K. 2774	Ing.Gjeolog	Anton Pjetërnikaj	Gj. 0665			
Ing.Gjeodet	Shqiponja Civici	T. 1268	Ing.Gjeoinformatikë	Elfat Shehu	T. 1577			

**SEKSIONET TERTHORE
AKSI 3**

T-139
 Shkalla **1:150**
 Faza **PROJEKT ZBATIM**

Porositës
BASHKIA DURRËS



Projektues
Net-Group sh.p.k.



Km.0+125.00 (Progresivi-6)

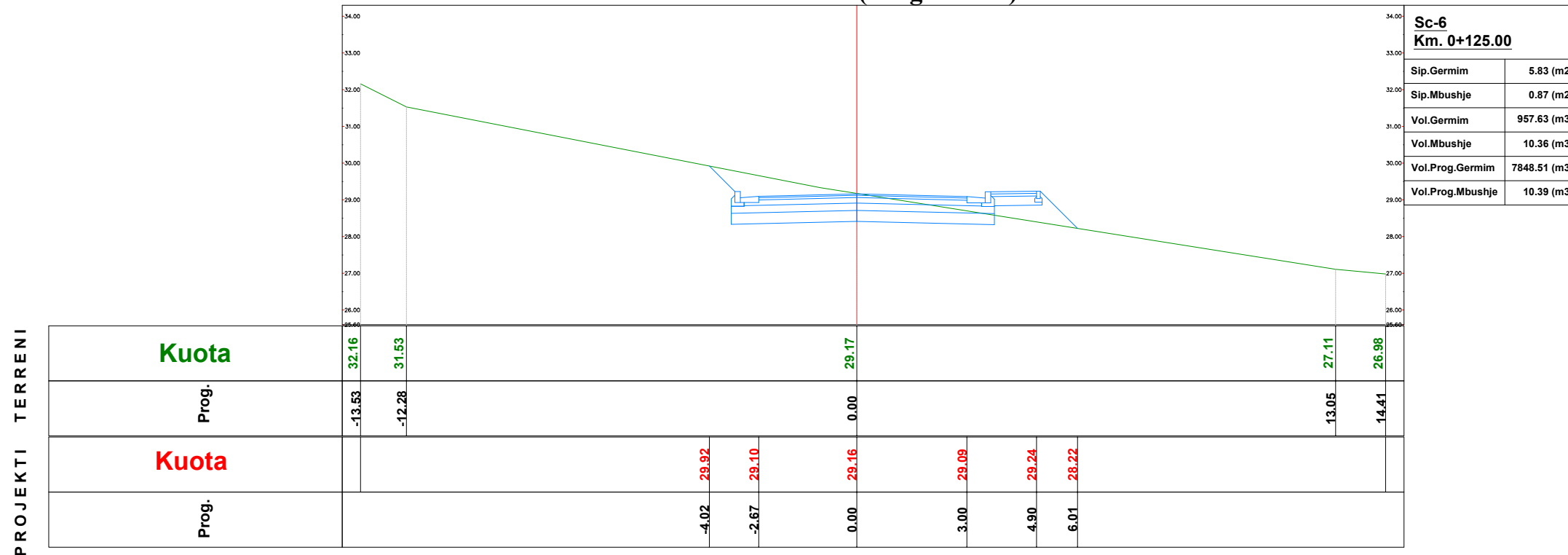

PROJEKTI TERRENI

EMRI I PROJEKTIT

"LIDHJA E CURRILAVE ME RRUGËN ALEKSANDËR GOGA
NËPËRMJET RRUGËS ISUF FERRA (VANGJEL GJURGA),
RRUGA VOJSAVA, RRUGA PROKOP MEKSI, RRUGA
ABDULLAH TEKU (SUL DEMIRI)"

SHËNIME

GRUPI I PUNËS

Arkitekt	Diana Mitrushi	A. 0212/4	Ing.Hidroteknik	Luljeta Kuçi	K. 2022/1	Ing.Gjeodet	Marsilda Ferko	T. 1582/1
Ing.Ndërtimi	Ilirian Kokalari	K. 1008/3	Ing.Elektrik	Burhan Demneri	E. 1049/2			
Ing.Ndërtimi	Ermal Spahiu	K. 1084/1	Ing.Mekanik	Gjergj Kotori	M. 0579/1			
Ing.Ndërtimi	Luca Falasca	K. 2774	Ing.Gjeolog	Anton Pjetërnikaj	Gj. 0665			
Ing.Gjeodet	Shqiponja Civici	T. 1268	Ing.Gjeoinformatikë	Elfat Shehu	T. 1577			

SEKSIONET TERTHORE AKSI 3

T-140



Shkalla 1:150

Faza PROJEKT ZBATIM

Porositës
BASHKIA DURRËS



Projektues
Net-Group sh.p.k.



Km.0+150.00 (Progresivi-7)

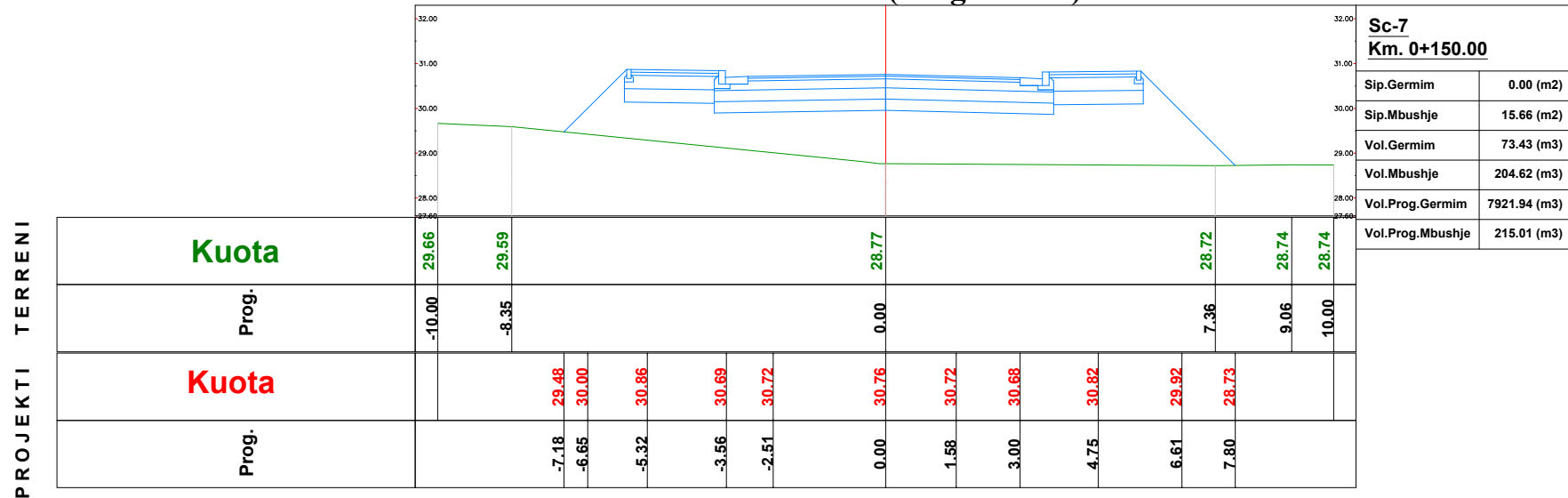

Km.0+175.00 (Progresivi-8)

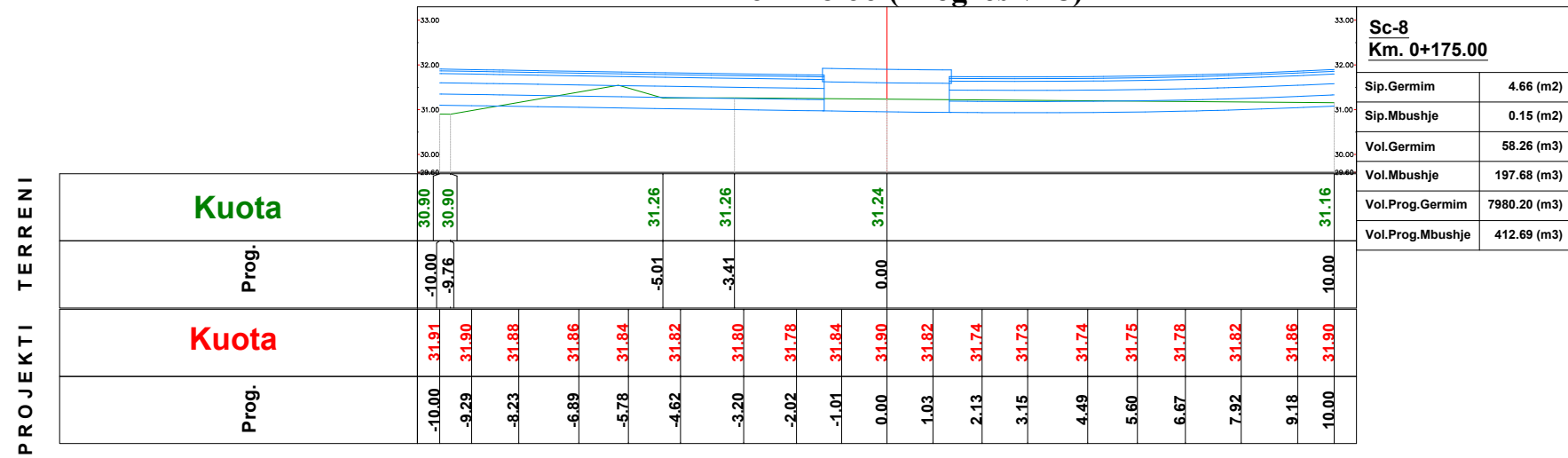

EMRI I PROJEKTIT

"LIDHJA E CURRILAVE ME RRUGËN ALEKSANDËR GOGA
NËPËRMJET RRUGËS ISUF FERRA (VANGJEL GJURGA),
RRUGA VOJSAVA, RRUGA PROKOP MEKSI, RRUGA
ABDULLAH TEKU (SUL DEMIRI)"

SHËNIME

GRUPI I PUNËS

Arkitekt	Diana Mitrushi	A. 0212/4	Ing. Hidroteknik	Luljeta Kuçi	K. 2022/1	Ing. Gjeodet	Marsilda Ferko	T. 1582/1
Ing. Ndërtimi	Ilirian Kokalari	K. 1008/3	Ing. Elektrik	Burhan Demneri	E. 1049/2			
Ing. Ndërtimi	Ermal Spahiu	K. 1084/1	Ing. Mekanik	Gjergj Kotori	M. 0579/1			
Ing. Ndërtimi	Luca Falasca	K. 2774	Ing. Gjeolog	Anton Pjetërnikaj	Gj. 0665			
Ing. Gjeodet	Shqiponja Civici	T. 1268	Ing. Gjeoinformatikë	Elfat Shehu	T. 1577			

SEKSIONET TERTHORE AKSI 3

T-141



Shkalla 1:150

Faza PROJEKT ZBATIM

Porositës
BASHKIA DURRËS



Projektues
Net-Group sh.p.k.



Km.0+181.85 (Progresivi-9)

PROJEKTI TERRENI

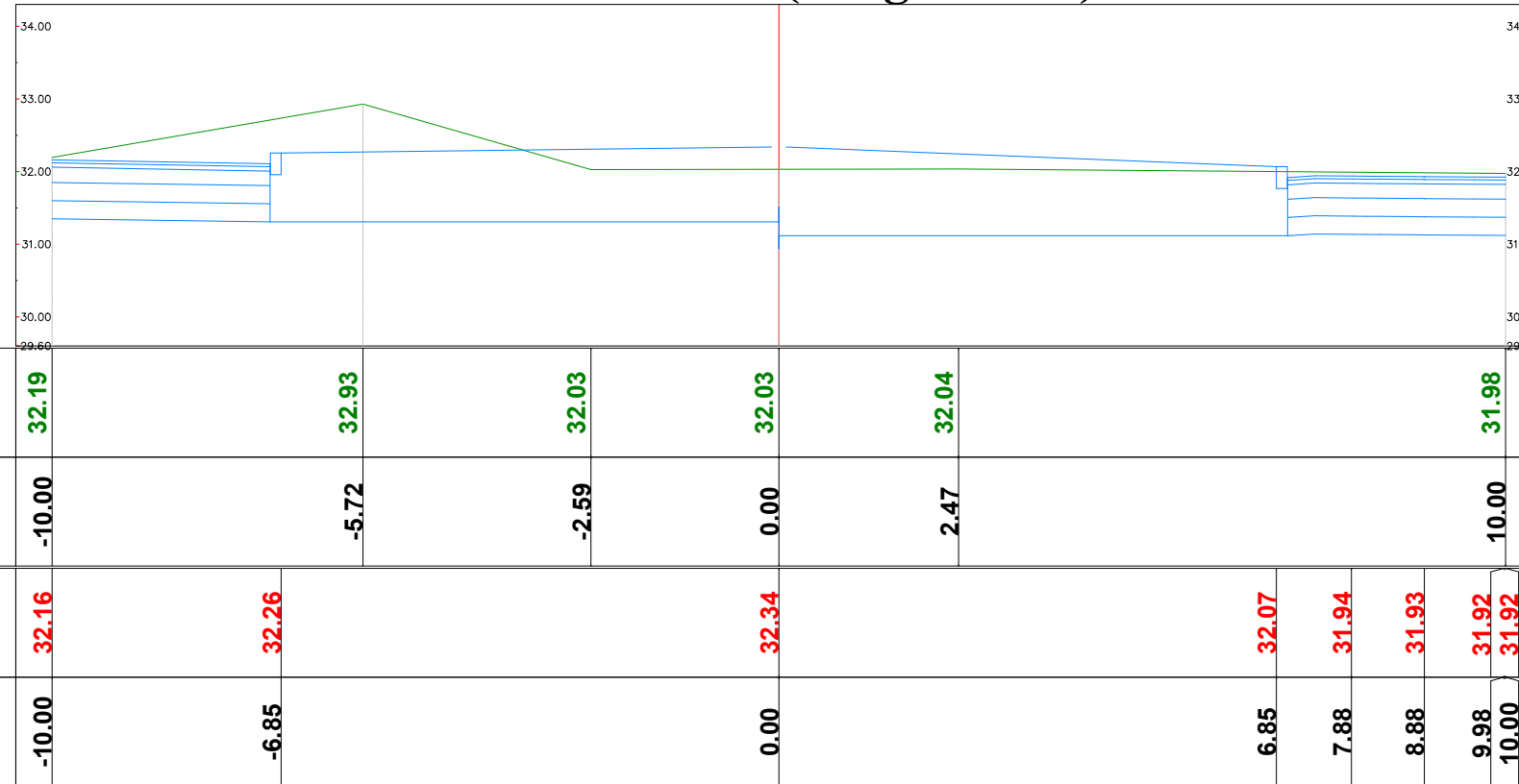

Sc-9	
Km. 0+181.85	
Sip.Germim	19.18 (m2)
Sip.Mbushje	0.00 (m2)
Vol.Germim	81.59 (m3)
Vol.Mbushje	0.52 (m3)
Vol.Prog.Germim	8061.79 (m3)
Vol.Prog.Mbushje	413.22 (m3)

EMRI I PROJEKTIT

"LIDHJA E CURRILAVE ME RRUGËN ALEKSANDËR GOGA NËPËRMJET RRUGËS ISUF FERRA (VANGJEL GJURGA), RRUGA VOJSAVA, RRUGA PROKOP MEKSI, RRUGA ABDULLAH TEKU (SUL DEMIRI)"

SHËNIME

GRUPI I PUNËS

Arkitekt	Diana Mitrushi	A. 0212/4	Ing.Hidroteknik	Luljeta Kuçi	K. 2022/1	Ing.Gjeodet	Marsilda Ferko	T. 1582/1
Ing.Ndërtimi	Ilirian Kokalari	K. 1008/3	Ing.Elektrik	Burhan Demneri	E. 1049/2			
Ing.Ndërtimi	Ermal Spahiu	K. 1084/1	Ing.Mekanik	Gjergj Kotori	M. 0579/1			
Ing.Ndërtimi	Luca Falasca	K. 2774	Ing.Gjeolog	Anton Pjetërnikaj	Gj. 0665			
Ing.Gjeodet	Shqiponja Civici	T. 1268	Ing.Gjeoinformatikë	Elfat Shehu	T. 1577			

SEKSIONET TERTHORE AKSI 3

T-142



Shkalla 1:100

Faza PROJEKT ZBATIM

Porositës
BASHKIA DURRËS



Projektues
Net-Group sh.p.k.



Tabela Volumeve

Progresivi	Sip.Mbushje	Sip.Germim	Vol.Mbushje	Vol.Germim	Vol.Prog.Mbush	Vol.Prog.Germim
0+000.00	0.00	5.78	0.00	0.00	0.00	0.00
0+025.00	0.00	11.73	0.03	218.94	0.03	218.94
0+050.00	0.00	86.86	0.00	1232.46	0.03	1451.40
0+075.00	0.00	133.89	0.00	2807.84	0.03	4259.24
0+100.00	0.00	68.51	0.00	2631.64	0.03	6890.87
0+125.00	0.87	5.83	10.36	957.63	10.39	7848.51
0+150.00	15.66	0.00	204.62	73.43	215.01	7921.94
0+175.00	0.15	4.66	197.68	58.26	412.69	7980.20
0+181.85	0.00	19.18	0.52	81.59	413.22	8061.79

EMRI I PROJEKTIT

"LIDHJA E CURRILAVE ME RRUGËN ALEKSANDËR GOGA
NËPËRMJET RRUGËS ISUF FERRA (VANGJEL GJURGA),
RRUGA VOJSAVA, RRUGA PROKOP MEKSI, RRUGA
ABDULLAH TEKU (SUL DEMIRI)"

SHËNIME

GRUPI I PUNËS

Arkitekt Diana Mitrushi A. 0212/4	Ing.Hidroteknik Luljeta Kuçi K. 2022/1	Ing.Gjeodet Marsilda Ferko T. 1582/1
Ing.Ndërtimi Ilirian Kokalari K. 1008/3	Ing.Elektik Burhan Demneri E. 1049/2	
Ing.Ndërtimi Ermal Spahiu K. 1084/1	Ing.Mekanik Gjergj Kotori M. 0579/1	
Ing.Ndërtimi Luca Falasca K. 2774	Ing.Gjeolog Anton Pjetërnikaj Gj. 0665	
Ing.Gjeodet Shqiponja Civici T. 1268	Ing.Gjeoinformatikë Elfat Shehu T. 1577	

TABELA E VOLUMEVE AKSI 3

T-143



Shkalla

Faza

PROJEKT ZBATIM

Porositës
BASHKIA DURRËS



Projektues
Net-Group sh.p.k.



BORDURA

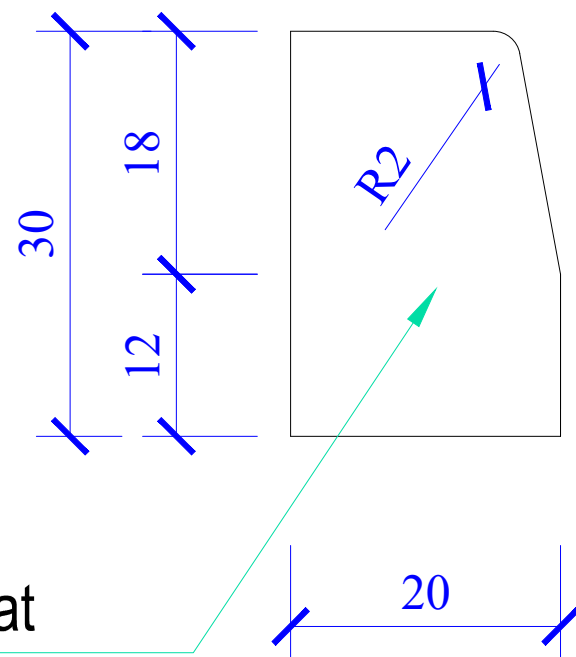

Bordure Parafabrikat
Beton C 25/30

KUNETA

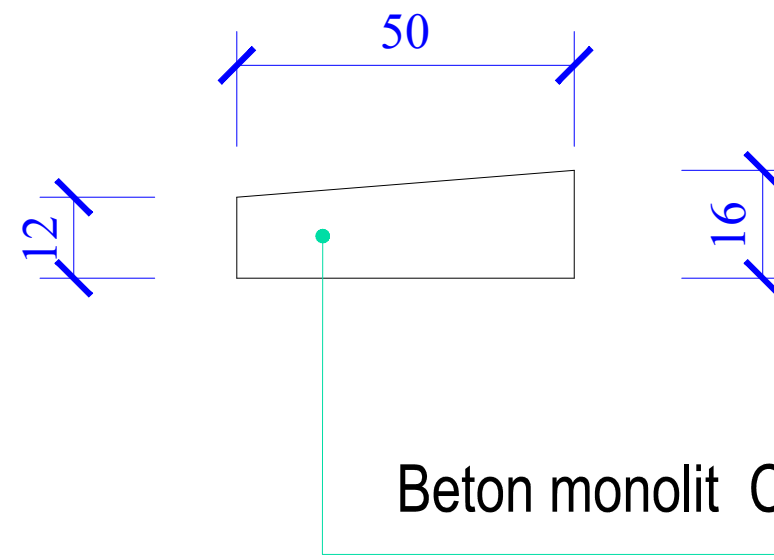

Beton monolit C 25/30

PLLAKA E TROTUARIT

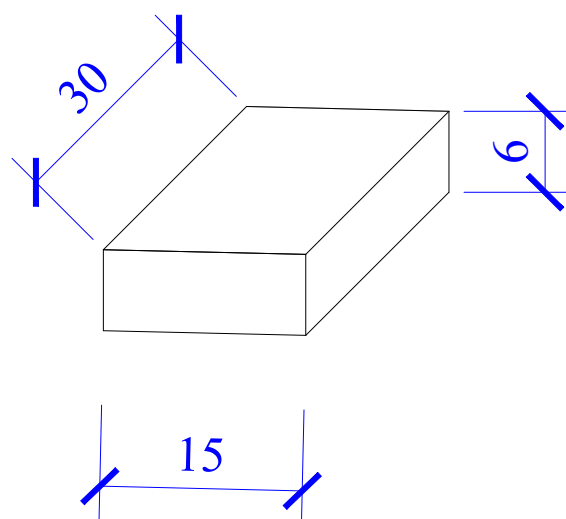

EMRI I PROJEKTIT

"LIDHJA E CURRILAVE ME RRUGËN ALEKSANDËR GOGA
NËPËRMJET RRUGËS ISUF FERRA (VANGJEL GJURGA),
RRUGA VOJSAVA, RRUGA PROKOP MEKSI, RRUGA
ABDULLAH TEKU (SUL DEMRI)"

SHËNIME

GRUPI I PUNËS

Arkitekt	Diana Mitrushi	A. 0212/4	Ing.Hidroelektrik	Luljeta Kuçi	K. 2022/1	Ing.Gjeodet	Marsida Ferko	T. 1582/1
Ing.Ndërtimi	Ilirion Kokalari	K. 1008/3	Ing.Elektrik	Burhan Demneri	E. 1049/2			
Ing.Ndërtimi	Ermaç Spahiu	K. 1084/1	Ing.Mekanik	Gjergji Kotori	M. 0579/1			
Ing.Ndërtimi	Luca Falasco	K. 2774	Ing.Gjeolog	Anton Pjetërnikaj	Gj. 0665			
Ing.Gjeodet	Shajponja Civali	T. 1268	Ing.Gjeoinformatikë	Elfat Shehu	T. 1577			

DETAJE SINJALISTIKE

T-144



Shkalla

Faza

PROJEKT ZBATIM

Porositës
BASHKIA DURRËS



Projektues
Net-Group sh.p.k.



DETAJI I TRAFIKNDARESES SH.K 1:50

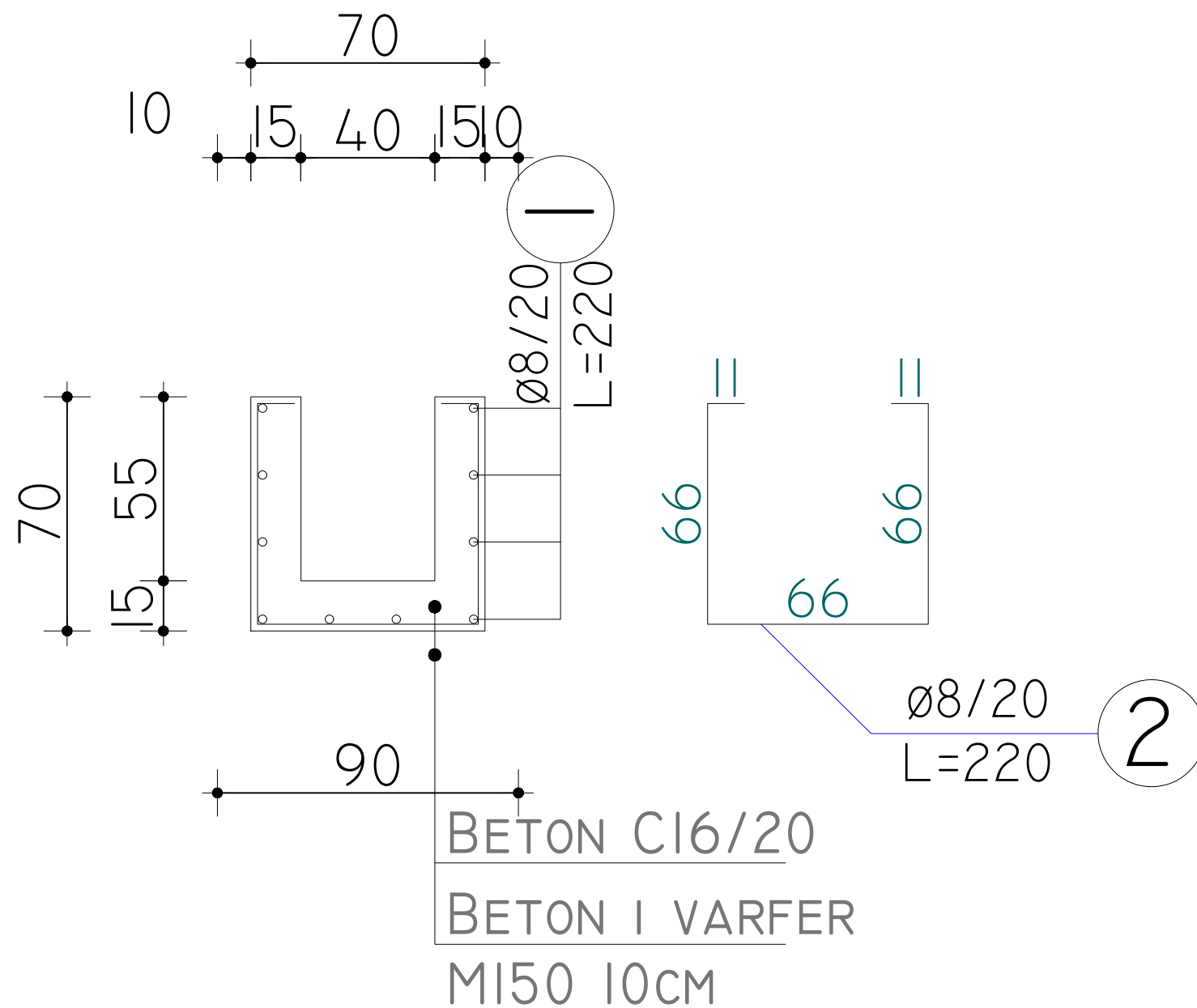

ELEMENTI		SPECIFIKIMI I ARMATURES					SPECIFIKIMI I ELEMENTIT			TOTALI (KG)	
Tipi	Cop	Poz	φ	l (cm)	cope	L (m)	φ	ΣL(m)	Pesha(kg)		
Detaji i Trafikndareses	1 ml	1	8	220	5	11	6				
		2	8	100	10	10	8	21	8.3	8	
								10			
								12			
								14			
								16			
								18			
								20			
								22			
								24			
						25					
									8		
Beton C16/20/ m3									0.30 m3		

EMRI I PROJEKTIT

"LIDHJA E CURRILAVE ME RRUGËN ALEKSANDËR GOGA NËPËRMJET RRUGËS ISUF FERRA (VANGJEL GJURGA), RRUGA VOJSAVA, RRUGA PROKOP MEKSI, RRUGA ABDULLAH TEKU (SUL DEMRI)"

SHËNIME

GRUPI I PUNËS

Arkitekt	Diana Mitrushi	A. 0212/4	Ing.Hidroelektrik	Luljeta Kuçi	K. 2022/1	Ing.Gjeodet	Marsida Ferko	T. 1582/1
Ing.Ndërlimi	Ilirion Kokalari	K. 1008/3	Ing.Elektrik	Burhan Demneri	E. 1049/2			
Ing.Ndërlimi	Ernal Spahiu	K. 1084/1	Ing.Mekanik	Gjergji Kotari	M. 0579/1			
Ing.Ndërlimi	Luca Falasco	K. 2774	Ing.Gjeolog	Anton Pjetërnikaj	Gj. 0665			
Ing.Gjeodet	Shqiponja Civali	T. 1268	Ing.Gjeoinformatikë	Elfat Shehu	T. 1577			

DETAJE SINJALISTIKE

T-145



Shkalla

Faza

PROJEKT ZBATIM

Porositës
BASHKIA DURRËS



Projektues
Net-Group sh.p.k.



DIMENSIONET E SHIGJETAVE TE DREJTIMIT TE LEVIZZJES

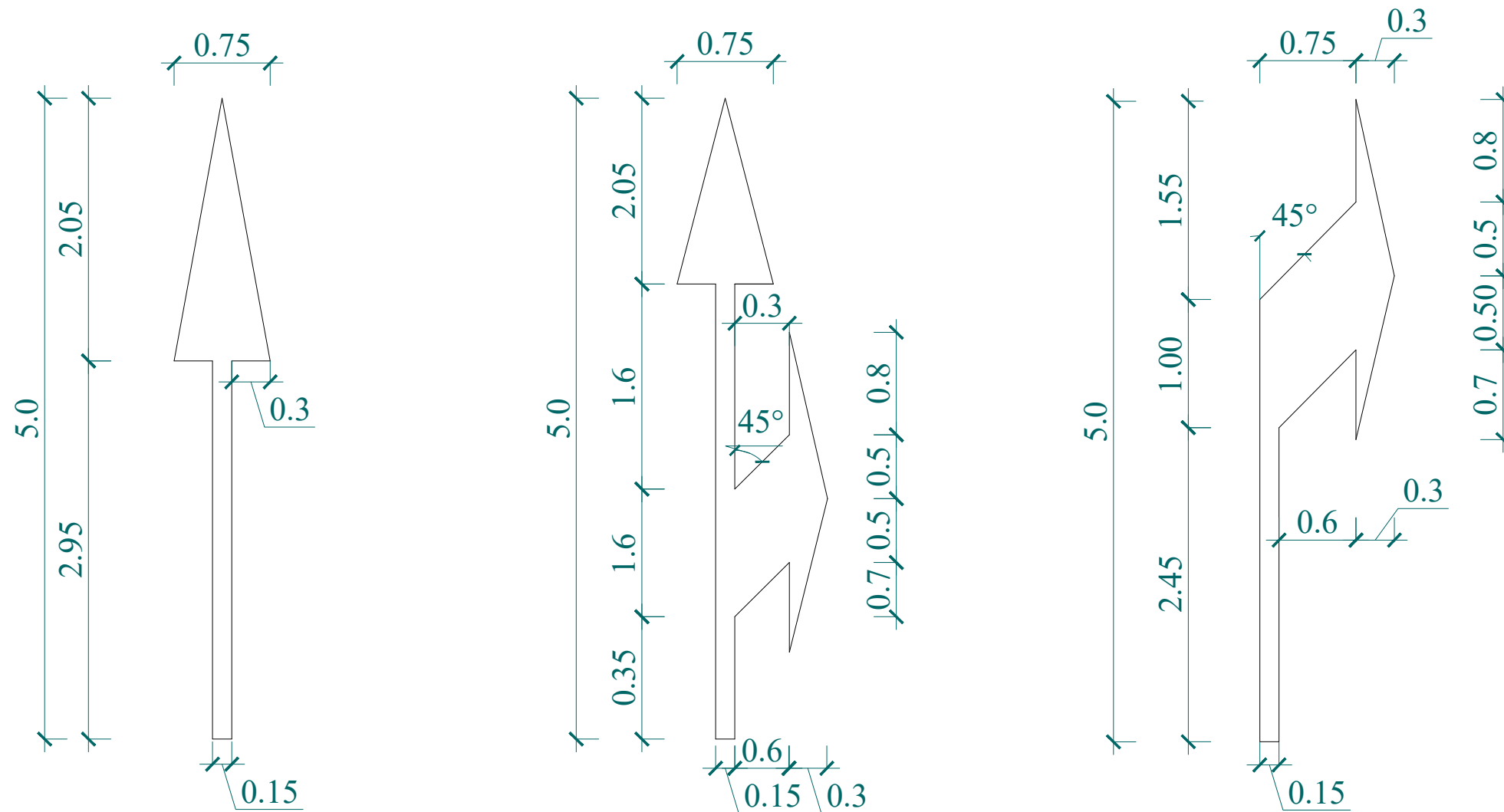

EMRI I PROJEKTIT

"LIDHJA E CURRILAVE ME RRUGËN ALEKSANDËR GOGA
NËPËRMJET RRUGËS ISUF FERRA (VANGJEL GJURGA),
RRUGA VOJSAVA, RRUGA PROKOP MEKSI, RRUGA
ABDULLAH TEKU (SUL DEMRI)"

SHËNIME

GRUPI I PUNËS

Arkitekt	Diana Mitrushi	A. 0212/4	Ing.Hidroelektrik	Luljeta Kuçi	K. 2022/1	Ing.Gjeodet	Marsida Ferko	T. 1582/1
Ing.Ndërtimi	Ilirion Kokalari	K. 1008/3	Ing.Elektrik	Burhan Demneri	E. 1049/2			
Ing.Ndërtimi	Ermaç Spahiu	K. 1084/1	Ing.Mekanik	Gjergji Kotari	M. 0579/1			
Ing.Ndërtimi	Luca Falasco	K. 2774	Ing.Gjeolog	Anton Pjetërnikaj	Gj. 0665			
Ing.Gjeodet	Shajponja Civali	T. 1268	Ing.Gjeoinformatikë	Elfat Shehu	T. 1577			

DETAJE SINJALISTIKE

T-146



Shkalla

Faza

PROJEKT ZBATIM

Porositës
BASHKIA DURRËS



Projektues
Net-Group sh.p.k.



FRAGMENT PLANIMETRIE

MENYRA E VIJEZIMIT TE RRUGES



EMRI I PROJEKTIIT

"LIDHJA E CURRILAVE ME RRUGËN ALEKSANDËR GOGA
NËPËRMJET RRUGËS ISUF FERRA (VANGJEL GJURGA),
RRUGA VOJSAVA, RRUGA PROKOP MEKSI, RRUGA
ABDULLAH TEKU (SUL DEMRI)"

SHËNIME

GRUPI I PUNËS

Arkitekt	Diana Mitrushi	A. 0212/4	Ing.Hidroelektrik	Luljeta Kuçi	K. 2022/1	Ing.Gjeodet	Marsida Ferko	T. 1582/1
Ing.Ndërtimi	Ilirion Kokalari	K. 1008/3	Ing.Elektrik	Burhan Demneri	E. 1049/2			
Ing.Ndërtimi	Ermed Spahiu	K. 1084/1	Ing.Mekanik	Gjergji Kotori	M. 0579/1			
Ing.Ndërtimi	Luca Falasco	K. 2774	Ing.Gjeolog	Anton Pjetërnikaj	Gj. 0665			
Ing.Gjeodet	Shqiponja Civali	T. 1268	Ing.Gjeoinformatikë	Elfat Shehu	T. 1577			

DETAJE SINJALISTIKE

T-147



Shkalla

Faza

PROJEKT ZBATIM

Porositës
BASHKIA Durrës



Projektues
Net-Group sh.p.k.



MENYRA E VENDOSJES SE TABELAVE RRUGORE

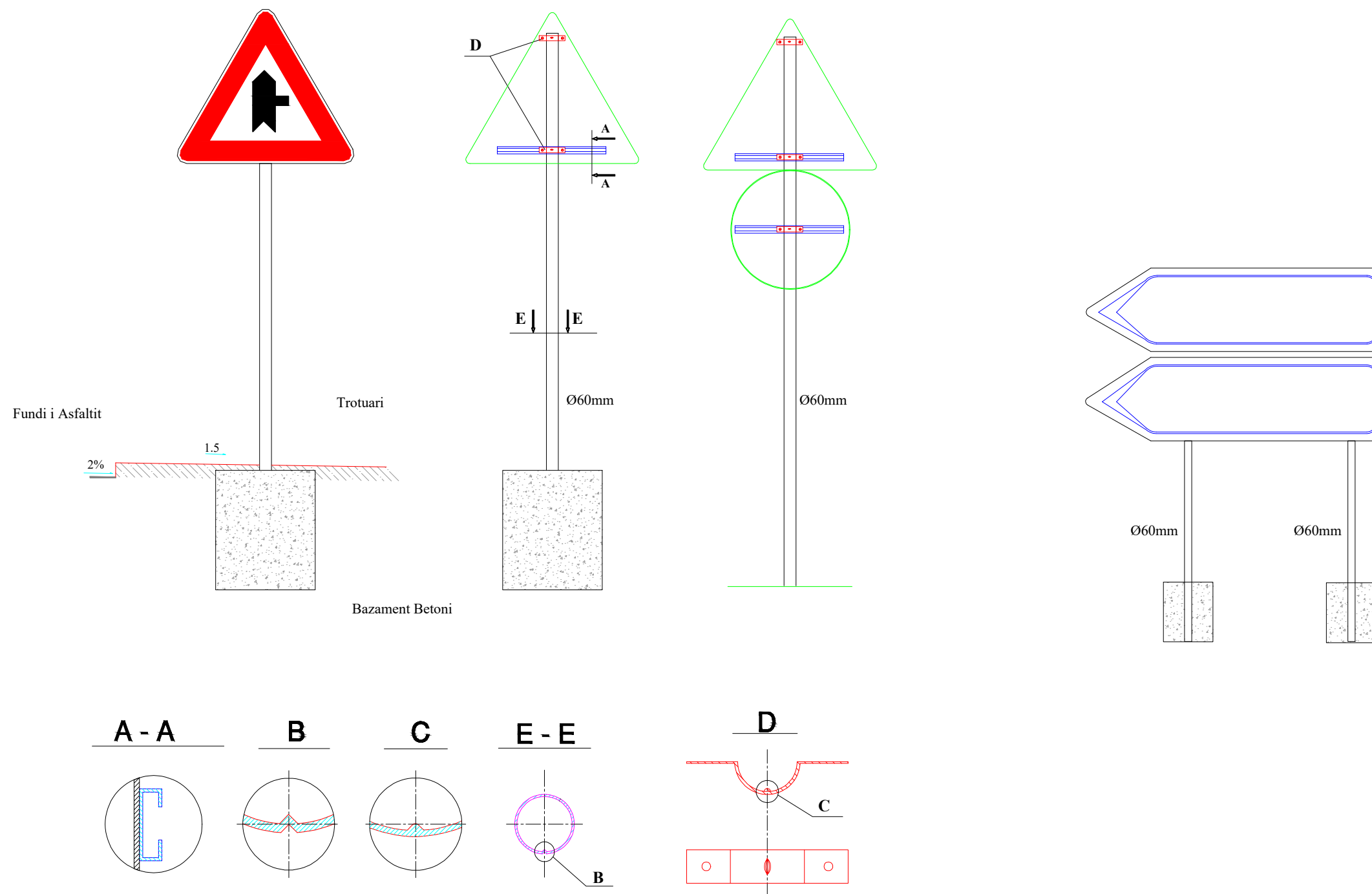

EMRI I PROJEKTIIT

"LIDHJA E CURRILAVE ME RRUGËN ALEKSANDËR GOGA
NËPËRMJET RRUGËS ISUF FERRA (VANGJEL GJURGA),
RRUGA VOJSAVA, RRUGA PROKOP MEKSI, RRUGA
ABDULLAH TEKU (SUL DEMRI)"

SHËNIME

GRUPI I PUNËS

Arkitekt	Diana Mitrushi	A. 0212/4	Ing.Hidroelektrik	Luljeta Kuçi	K. 2022/1	Ing.Gjeodet	Marsida Ferko	T. 1582/1
Ing.Ndërlimi	Ilirion Kokalari	K. 1008/3	Ing.Elektrik	Burhan Demneri	E. 1049/2			
Ing.Ndërlimi	Ermaç Spahiu	K. 1084/1	Ing.Mekanik	Gjergji Kotori	M. 0579/1			
Ing.Ndërlimi	Luca Falasco	K. 2774	Ing.Gjeolog	Anton Pjetërnikaj	Gj. 0665			
Ing.Gjeodet	Shqiponja Civali	T. 1268	Ing.Gjeoinformatikë	Elfat Shehu	T. 1577			

DETAJE SINJALISTIKE

T-148



Shkalla

Faza

PROJEKT ZBATIM

Porositës
BASHKIA Durrës



Projektues
Net-Group sh.p.k.



SHENJAT NDALUESE

Kufizim maksimal i shpejtësisë



Ndalim parakalimi

Fundi i kufizimit të shpejtësisë

SINJALET E RREZIKUT

Kthese



Vendkalim kembësorësh



Ndal dhe jep përparësi

SINJALET E PERPARESISE

Kryqëzim me të drejtë përparësie



E drejtë përparësie

Sinjalet E Drejtimit

SINJALET E DETYRIMIT

Kryqëzim me të drejtë përparësie

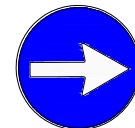

Drejtim i detyruar djathtas

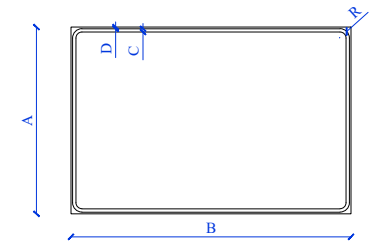

TABELAT DO TE VENDOSEN:

- 1- NE HYRJE TE ÇDO KRYQEZIMI (ROTONDO)
- 2- 250-500m PARA KRYQEZIMEVE (ROTONDOVE)
- 3- NE KORSITE HYRESE DHE DALESE
- 4- 250-500m PARA KORSIVE HYRESE DHE DALESE

PERMASAT E SHENJAVE RRUGORE

Shenje kuadratike

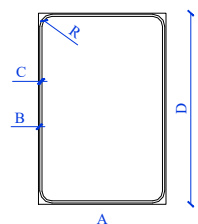

A	B	C	D	R
65	0.4	0.8	95	3

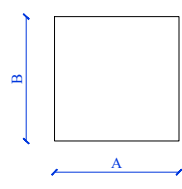

A	B
60	60

Modular i shenjave trekëndore

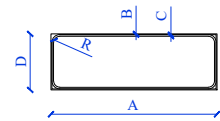

A	B	C	D	R
80	0.4	0.8	27	3

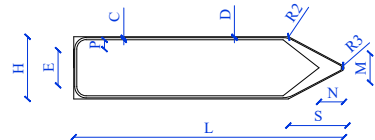

C	D	E	H	L	M
1	0.5	17	30	130	14
N	R1	R2	R3	P	M
12	6	10	1.5	5	28.5

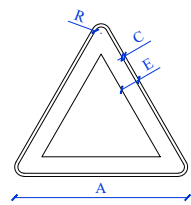

A	C	E	R
90	1.5	8	4.5

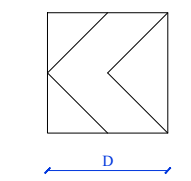

Dim vogel	C	D
	60	60

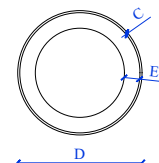

C	D	E
1	60	7.5

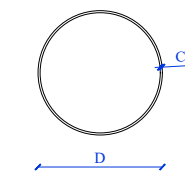

Dim vogel	C	D
	1	60
	0.8	40

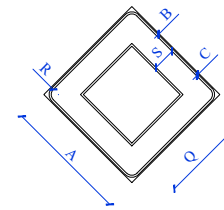

A	B	C	Q	R	S
60	0.5	1	40	3.5	1.1

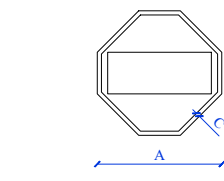

Dim vogel	A	B	C	D
	90	30	3	75
	60	20	2	50

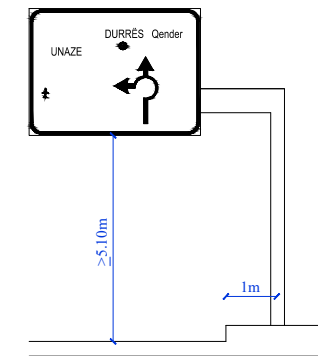

A	B	C	D	R	E	F	F
90	135	1.6	0.8	7	≥50	≥500	30

EMRI I PROJEKTI

"LIDHJA E CURRILAVE ME RRUGËN ALEKSANDËR GOGA NËPËRMJET RRUGËS ISUF FERRA (VANGJEL GJURGA), RRUGA VOJSAVA, RRUGA PROKOP MEKSI, RRUGA ABDULLAH TEKU (SUL DEMRI)"

SHËNIME

GRUPI I PUNËS

Arkitekt	Diana Mitrushi	A. 0212/4	Ing.Hidroelektrik	Luljeta Kuçi	K. 2022/1	Ing.Gjeodet	Marsida Ferko	T. 1582/1
Ing.Ndërtimi	Ilirion Kokalari	K. 1008/3	Ing.Elektrik	Burhan Demneri	E. 1049/2			
Ing.Ndërtimi	Ernal Spahiu	K. 1084/1	Ing.Mekanik	Gjergji Kotari	M. 0579/1			
Ing.Ndërtimi	Luca Falasco	K. 2774	Ing.Gjeolog	Anton Pjetërnikaj	Gj. 0665			
Ing.Gjeodet	Shqiponja Civali	T. 1268	Ing.Gjeoinformatikë	Elfat Shehu	T. 1577			

DETAJE SINJALISTIKE

T-149



Shkalla

Faza

PROJEKT ZBATIM

Porositës
BASHKIA DURRËS



Projektues
Net-Group sh.p.k.



Mure mbajtëse/pritëse H=3m
 $[\sigma]t=2.2-2.4 \text{ daN/cm}^2$, $\phi m \geq 32^\circ-30^\circ$
 Sc. 1:25 / Sh. 1:25

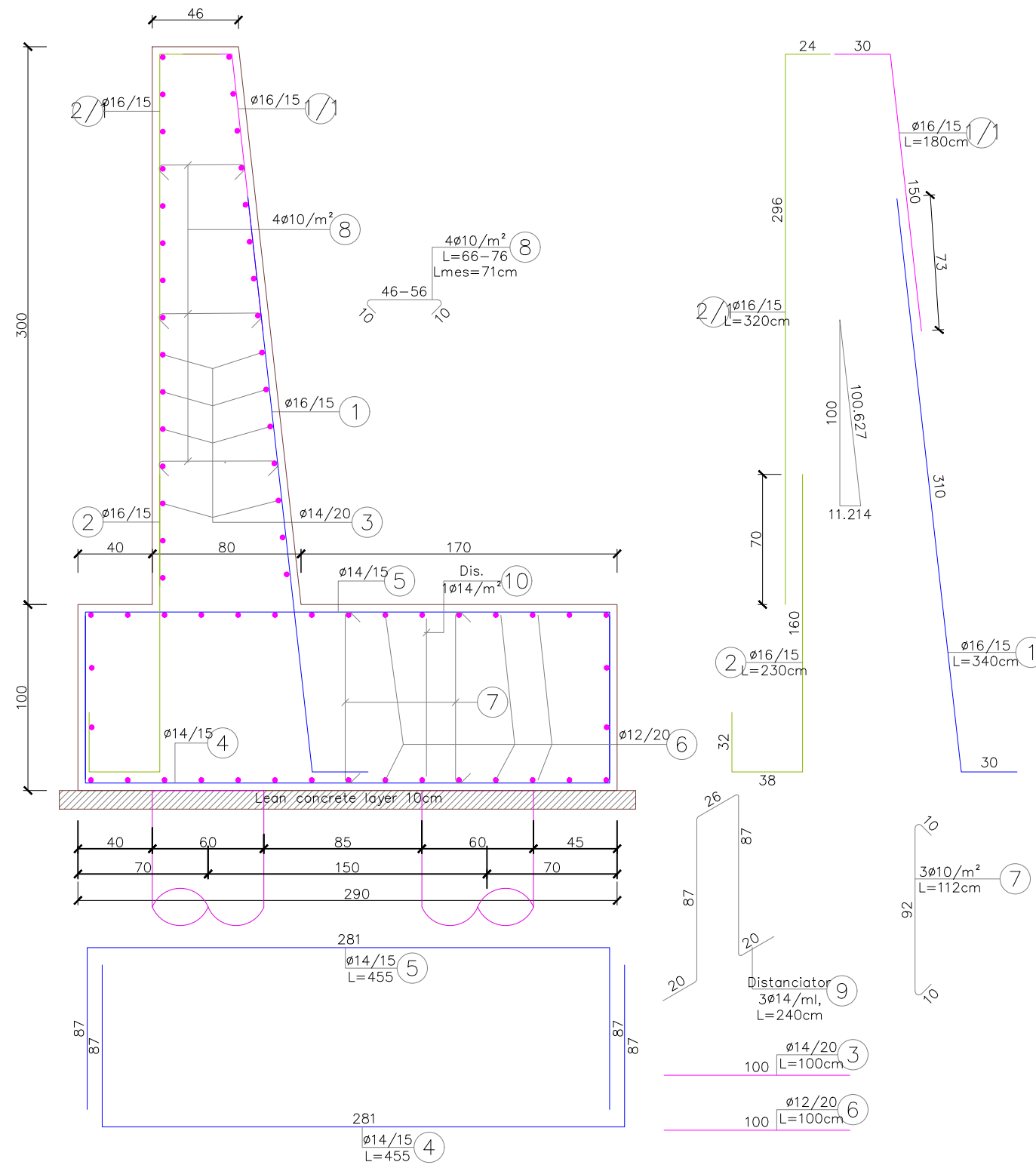

EMRI I PROJEKTIT

"LIDHJA E CURRILAVE ME RRUGËN ALEKSANDËR GOGA
 NËPËRMJET RRUGËS ISUF FERRA (VANGJEL GJURGA),
 RRUGA VOJSAVA, RRUGA PROKOP MEKSI, RRUGA
 ABDULLAH TEKU (SUL DEMIRI)"

SHËNIME

GRUPI I PUNËS

Arkitekt	Diana Mitrushi	A. 0212/4	Ing.Hidroteknik	Luljeta Kuçi	K. 2022/1	Ing.Gjeodet	Marsilda Ferko	T. 1582/1
Ing.Ndërtimi	Ilirian Kokalari	K. 1008/3	Ing.Elektik	Burhan Demneri	E. 1049/2			
Ing.Ndërtimi	Ermal Spahiu	K. 1084/1	Ing.Mekanik	Gjergj Kotori	M. 0579/1			
Ing.Ndërtimi	Luca Falasca	K. 2774	Ing.Gjeolog	Anton Pjetërnikaj	Gj. 0665			
Ing.Gjeodet	Shqiponja Civici	T. 1268	Ing.Gjeoinformatikë	Elfat Shehu	T. 1577			

MURET MBAJTËS

T-150

Shkalla

Faza

PROJEKT ZBATIM

Porositës
BASHKIA DURRËS



Projektues
 Net-Group sh.p.k.



Pilota poshtë mureve mbajtëse/pritese.
Pamje në plan Sh. 1:25

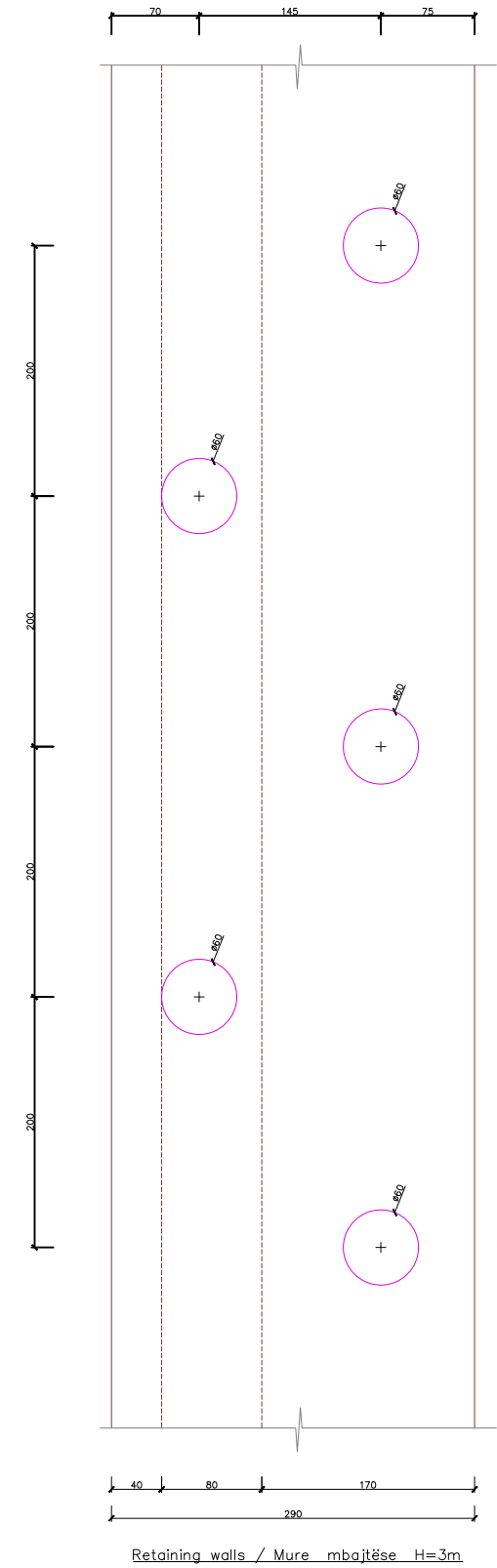
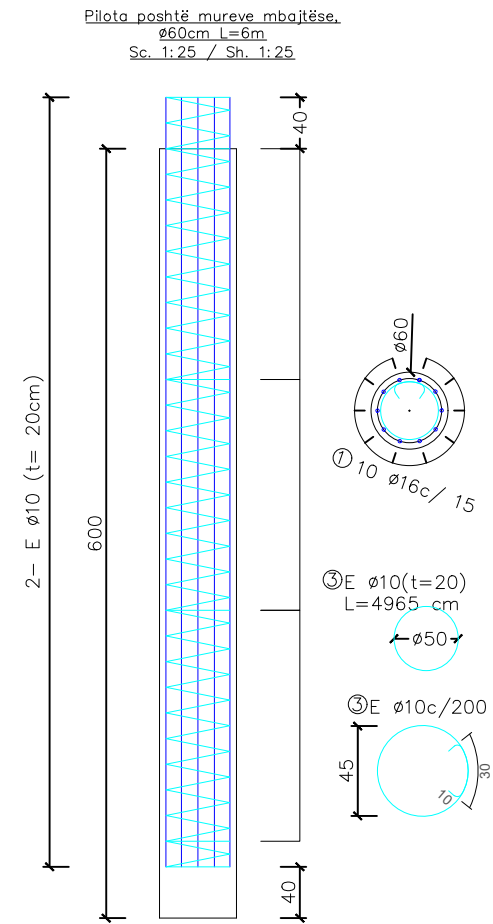

EMRI I PROJEKTIT

"LIDHJA E CURRILAVE ME RRUGËN ALEKSANDËR GOGA
NËPËRMJET RRUGËS ISUF FERRA (VANGJEL GJURGA),
RRUGA VOJSAVA, RRUGA PROKOP MEKSI, RRUGA
ABDULLAH TEKU (SUL DEMIRI)"

SHËNIME

GRUPI I PUNËS

Arkitekt	Diana Mitrushi	A. 0212/4	Ing.Hidroteknik	Lujeta Kuçi	K. 2022/1	Ing.Gjeodet	Marsilda Ferko	T. 1582/1
Ing.Ndërtimi	Ilirian Kokalari	K. 1008/3	Ing.Elektirik	Burhan Demneri	E. 1049/2			
Ing.Ndërtimi	Ermal Spahiu	K. 1084/1	Ing.Mekanik	Gjergj Kotori	M. 0579/1			
Ing.Ndërtimi	Luca Falasca	K. 2774	Ing.Gjeolog	Anton Pjetërnikaj	Gj. 0665			
Ing.Gjeodet	Shqiponja Civici	T. 1268	Ing.Gjeoinformatikë	Elfat Shehu	T. 1577			

MURET MBAJTËS

T-151



Shkalla

Faza

PROJEKT ZBATIM

Porositës
BASHKIA DURRËS



Projektues
Net-Group sh.p.k.



Tubat e kullimit,
Prerje terthore

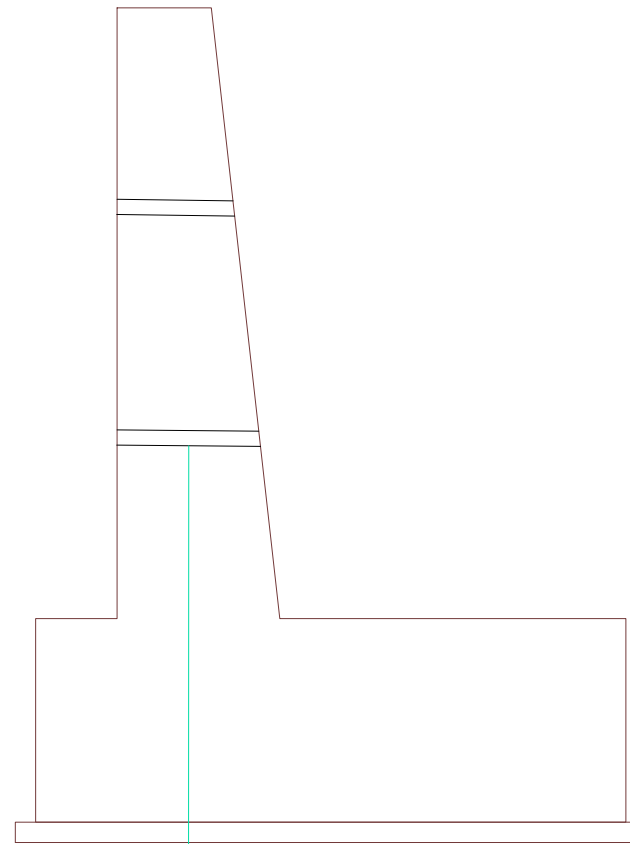

Tub per kullim $\phi 75$

EMRI I PROJEKTIT

"LIDHJA E CURRILAVE ME RRUGËN ALEKSANDËR GOGA
NËPËRMJET RRUGËS ISUF FERRA (VANGJEL GJURGA),
RRUGA VOJSAVA, RRUGA PROKOP MEKSI, RRUGA
ABDULLAH TEKU (SUL DEMIRI)"

SHËNIME

GRUPI I PUNËS

Arkitekt	Diana Mitrushi	A. 0212/4	Ing.Hidroteknik	Luljeta Kuçi	K. 2022/1	Ing.Gjeodet	Marsilda Ferko	T. 1582/1
Ing.Ndërtimi	Ilirian Kokalari	K. 1008/3	Ing.Elektrik	Burhan Demneri	E. 1049/2			
Ing.Ndërtimi	Ermal Spahiu	K. 1084/1	Ing.Mekanik	Gjergj Kotori	M. 0579/1			
Ing.Ndërtimi	Luca Falasca	K. 2774	Ing.Gjeolog	Anton Pjetërnikaj	Gj. 0665			
Ing.Gjeodet	Shqiponja Civici	T. 1268	Ing.Gjeoinformatikë	Elfat Shehu	T. 1577			

MURET MBAJTES

T-152



Shkalla

Faza

PROJEKT ZBATIM

Porositës
BASHKIA DURRËS



Projektues
Net-Group sh.p.k.



Tubat e kullimit,
Pamje anesore e murit

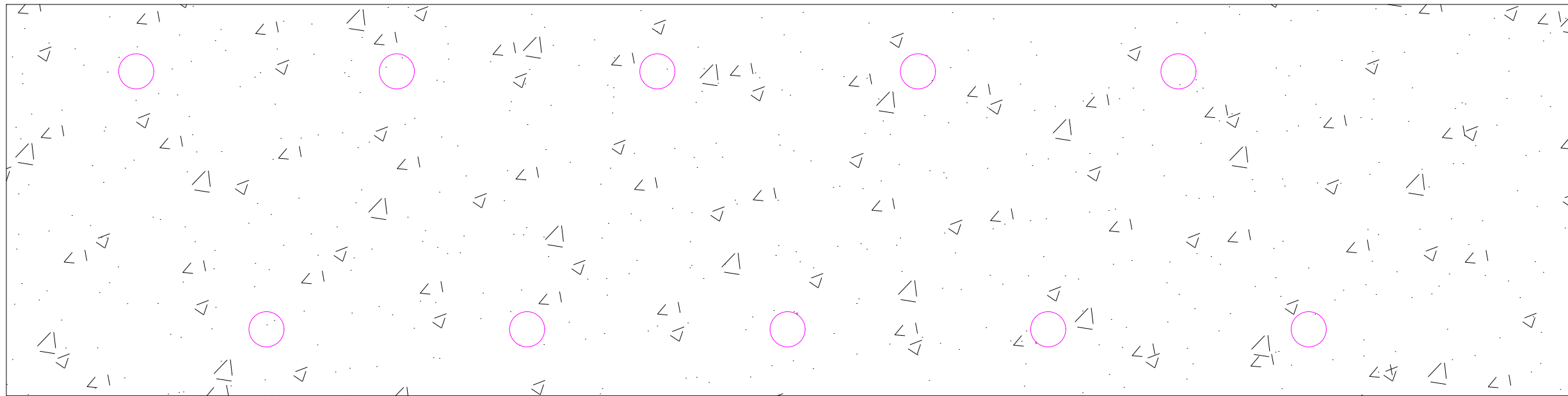

Shenim: Tubat kullues do te vendosen cdo 2m²

EMRI I PROJEKTIT

"LIDHJA E CURRILAVE ME RRUGËN ALEKSANDËR GOGA
NËPËRMJET RRUGËS ISUF FERRA (VANGJEL GJURGA),
RRUGA VOJSAVA, RRUGA PROKOP MEKSI, RRUGA
ABDULLAH TEKU (SUL DEMIRI)"

SHËNIME

GRUPI I PUNËS

Arkitekt	Diana Mitrushi	A. 0212/4	Ing.Hidroteknik	Luljeta Kuçi	K. 2022/1	Ing.Gjeodet	Marsilda Ferko	T. 1582/1
Ing.Ndërtimi	Ilirian Kokalari	K. 1008/3	Ing.Elektrik	Burhan Demneri	E. 1049/2			
Ing.Ndërtimi	Ermal Spahiu	K. 1084/1	Ing.Mekanik	Gjergj Kotori	M. 0579/1			
Ing.Ndërtimi	Luca Falasca	K. 2774	Ing.Gjeolog	Anton Pjetërnikaj	Gj. 0665			
Ing.Gjeodet	Shqiponja Civici	T. 1268	Ing.Gjeoinformatikë	Elfat Shehu	T. 1577			

MURET MBAJTES

T-153



Shkalla

Faza

PROJEKT ZBATIM

Porositës
BASHKIA DURRËS





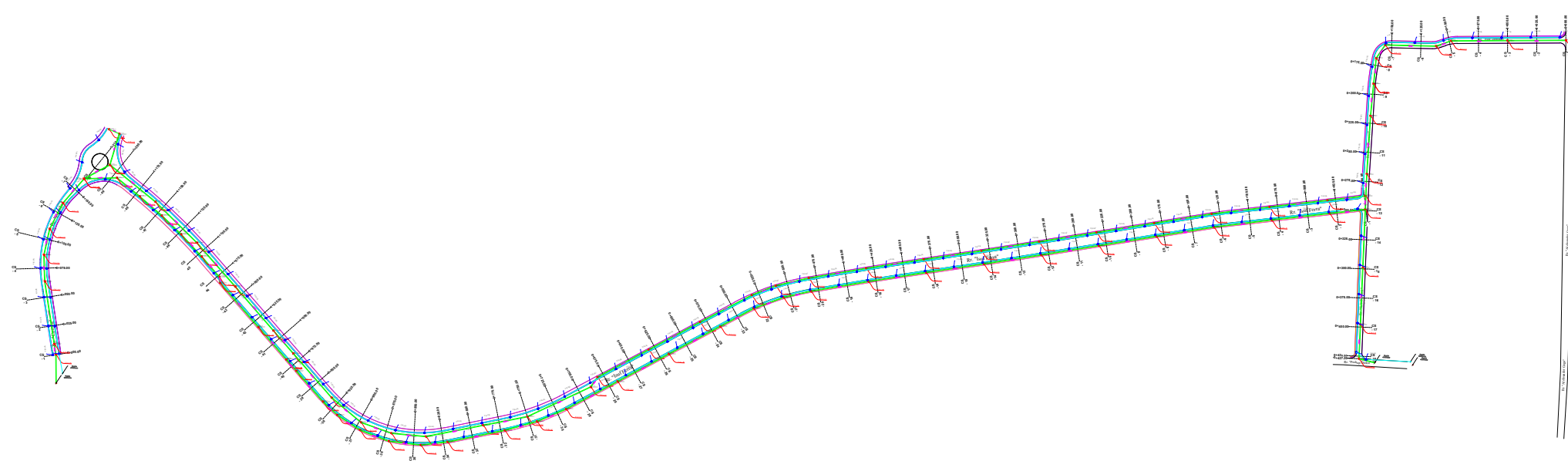
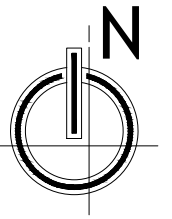

Projektues
Net-Group sh.p.k.





LEGJENDË

-  PUSËTË K.U.B
-  PUSËTË K.U.N
-  TUB PËR K.U.B
-  TUB PËR K.U.N

EMRI I PROJEKTIT

"LIDHJA E CURRILAVE ME RRUGËN ALEKSANDËR GOGA
NËPËRMJET RRUGËS ISUF FERRA (VANGJEL GJURGA),
RRUGA VOJSAVA, RRUGA PROKOP MEKSI, RRUGA
ABDULLAH TEKU (SUL DEMIRI)"

SHËNIME

GRUPI I PUNËS

Arkitekt	Diana Mitrushi	A. 0212/4	Ing.Hidroteknik	Luljeta Kuçi	K. 2022/1	Ing.Gjeodet	Marsilda Ferko	T. 1582/1
Ing.Ndërtimi	Ilirian Kokalari	K. 1008/3	Ing.Elektrik	Burhan Demneri	E. 1049/2			
Ing.Ndërtimi	Ermal Spahiu	K. 1084/1	Ing.Mekanik	Gjergj Kotori	M. 0579/1			
Ing.Ndërtimi	Luca Falasca	K. 2774	Ing.Gjeolog	Anton Pjetërnikaj	Gj. 0665			
Ing.Gjeodet	Shqiponja Civici	T. 1268	Ing.Gjeoinformatikë	Elfat Shehu	T. 1577			

PLANIMETRIA K.U.SH &
K.U.N

T-154



Shkalla 1:5000

Faza PROJEKT ZBATIM

Porositës
BASHKIA DURRËS



Projektues
Net-Group sh.p.k.



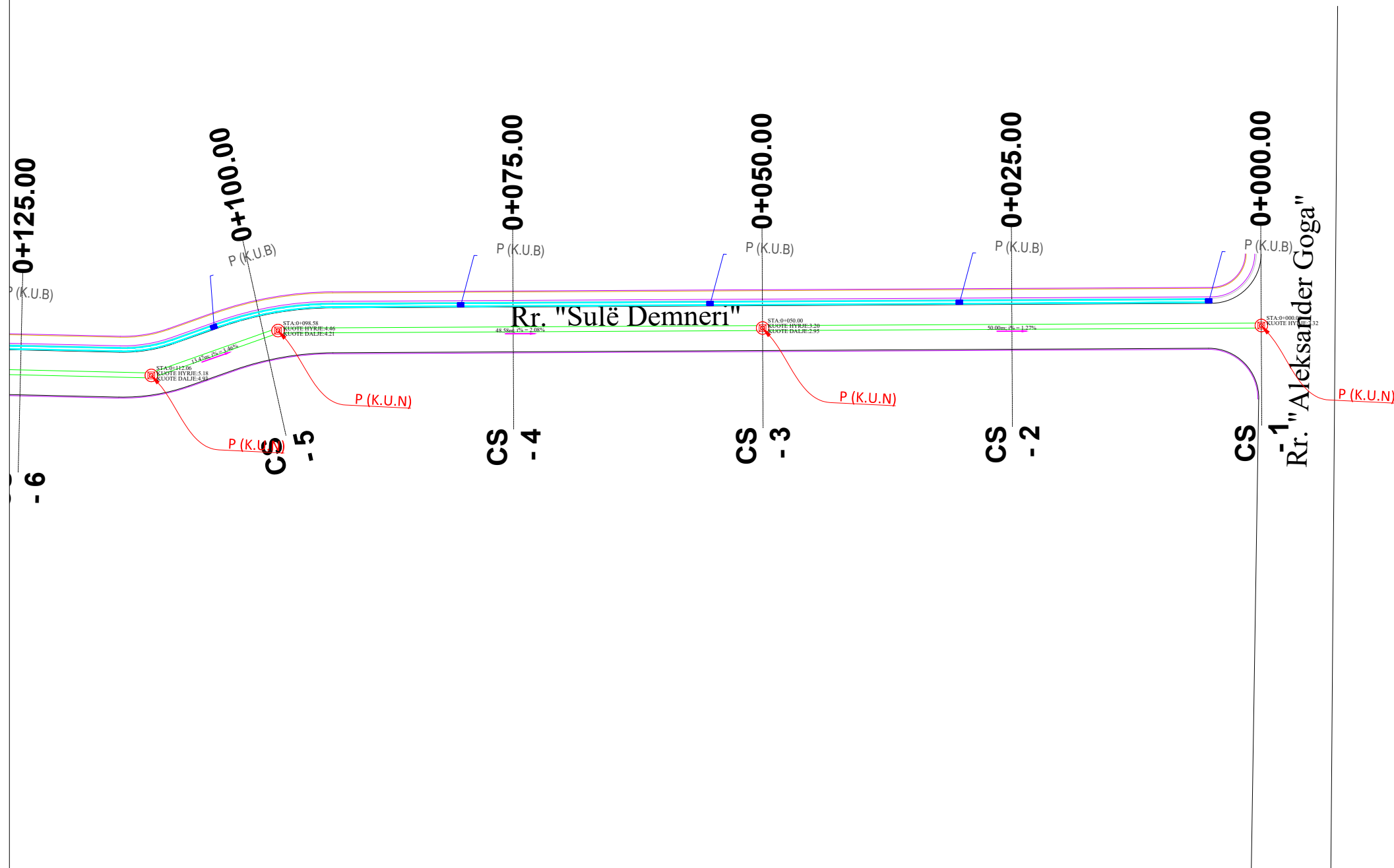
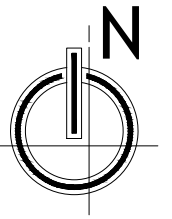

LEGJENDË

	PUSETË K.U.B
	PUSETË K.U.N
	TUB PËR K.U.B
	TUB PËR K.U.N

EMRI I PROJEKTIT
 "LIDHJA E CURRILAVE ME RRUGËN ALEKSANDËR GOGA NËPËRMJET RRUGËS ISUF FERRA (VANGJEL GJURGA), RRUGA VOJSAVA, RRUGA PROKOP MEKSI, RRUGA ABDULLAH TEKU (SUL DEMIRI)"

SHËNIME

GRUPI I PUNËS

Arkitekt Diana Mitrushi A. 0212/4	Ing.Hidroteknik Luljeta Kuçi K. 2022/1	Ing.Gjeodet Marsilda Ferko T. 1582/1
Ing.Ndërtimi Ilirian Kokalari K. 1008/3	Ing.Elektrik Burhan Demneri E. 1049/2	
Ing.Ndërtimi Ermal Spahiu K. 1084/1	Ing.Mekanik Gjeraj Kotori M. 0579/1	
Ing.Ndërtimi Luca Falasca K. 2774	Ing.Gjeolog Anton Pjetërnikaj Gj. 0665	
Ing.Gjeodet Shqiponja Civici T. 1268	Ing.Gjeoinformatikë Elfat Shehu T. 1577	

PLANIMETRIA K.U.SH & K.U.N (Aksi 1)



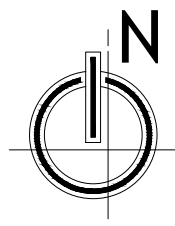
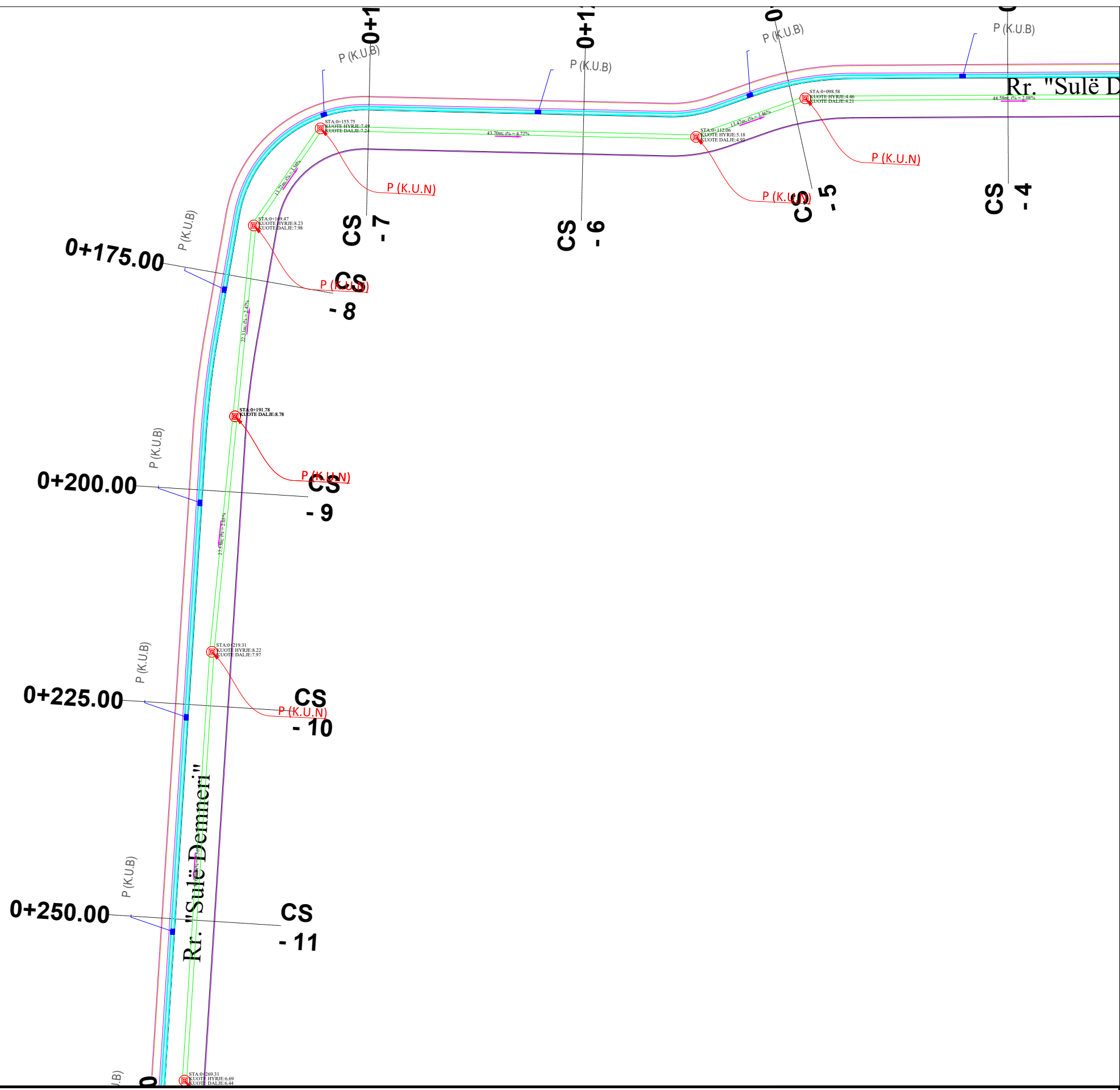

T-155
 Shkalla **1:500**
 Faza **PROJEKT ZBATIM**

Porositës
BASHKIA DURRËS

Projektues
 Net-Group sh.p.k.



LEGJENDË

-  PUSËTË K.U.B
-  PUSËTË K.U.N
-  TUB PËR K.U.B
-  TUB PËR K.U.N

EMRI I PROJEKTIT
 "LIDHJA E CURRILAVE ME RRUGËN ALEKSANDËR GOGA
 NËPËRMJET RRUGËS ISUF FERRA (VANGJEL GJURGA),
 RRUGA VOJSAVA, RRUGA PROKOP MEKSI, RRUGA
 ABDULLAH TEKU (SUL DEMIRI)"

SHËNIME

GRUPI I PUNËS

Arkitekt	Diana Mitrushi	A. 0212/4	Ing.Hidroteknik	Luljeta Kuçi	K. 2022/1	Ing.Gjeodet	Marsilda Ferko	T. 1582/1
Ing.Ndërtimi	Ilirian Kokalari	K. 1008/3	Ing.Elektrik	Burhan Demneri	E. 1049/2			
Ing.Ndërtimi	Ermal Spahiu	K. 1084/1	Ing.Mekanik	Gjergj Kotori	M. 0579/1			
Ing.Ndërtimi	Luca Falasca	K. 2774	Ing.Gjeolog	Anton Pjetërnikaj	Gj. 0665			
Ing.Gjeodet	Shqiponja Civici	T. 1268	Ing.Gjeoinformatikë	Elfat Shehu	T. 1577			

**PLANIMETRIA K.U.SH &
 K.U.N
 (Aksi 1)**

T-156
 Shkalla **1:500**
 Faza **PROJEKT ZBATIM**

Porositës
BASHKIA DURRËS



Projektues
 Net-Group sh.p.k.



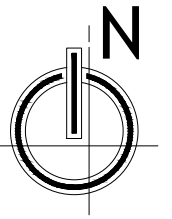

LEGJENDË

- PUSËTË K.U.B
- PUSËTË K.U.N
- TUB PËR K.U.B
- TUB PËR K.U.N

EMRI I PROJEKTIT

"LIDHJA E CURRILAVE ME RRUGËN ALEKSANDËR GOGA NËPËRMJET RRUGËS ISUF FERRA (VANGJEL GJURGA), RRUGA VOJSAVA, RRUGA PROKOP MEKSI, RRUGA ABDULLAH TEKU (SUL DEMIRI)"

SHËNIME

GRUPI I PUNËS

Arkitekt	Diana Mitrushi	A. 0212/4	Ing.Hidroteknik	Luljeta Kuçi	K. 2022/1	Ing.Gjeodet	Marsilda Ferko	T. 1582/1
Ing.Ndërtimi	Ilirian Kokalari	K. 1008/3	Ing.Elektrik	Burhan Demneri	E. 1049/2			
Ing.Ndërtimi	Ermal Spahiu	K. 1084/1	Ing.Mekanik	Gjergj Kotori	M. 0579/1			
Ing.Ndërtimi	Luca Falasca	K. 2774	Ing.Gjeolog	Anton Pjetërnikaj	Gj. 0665			
Ing.Gjeodet	Shqiponja Civici	T. 1268	Ing.Gjeoinformatikë	Elfat Shehu	T. 1577			

PLANIMETRIA K.U.SH & K.U.N (Aksi 1)

T-157

Shkalla 1:500

Faza PROJEKT ZBATIM

Porositës
BASHKIA DURRËS





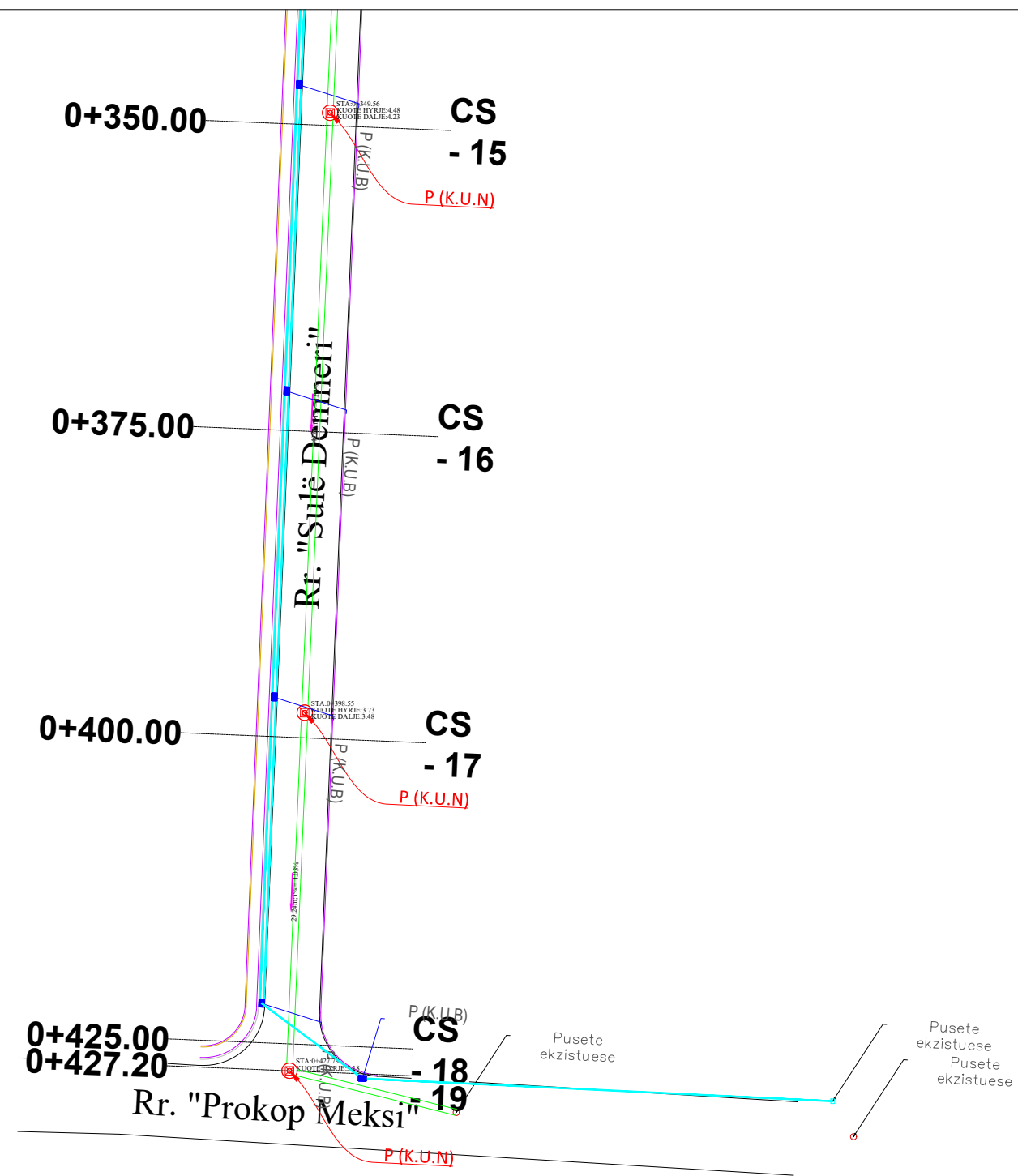
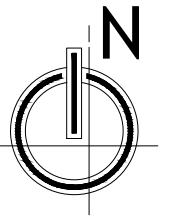

Projektues
Net-Group sh.p.k.





LEGJENDË

-  PUSETË K.U.B
-  PUSETË K.U.N
-  TUB PËR K.U.B
-  TUB PËR K.U.N

EMRI I PROJEKTIT

"LIDHJA E CURRILAVE ME RRUGËN ALEKSANDËR GOGA
NËPËRMJET RRUGËS ISUF FERRA (VANGJEL GJURGA),
RRUGA VOJSAVA, RRUGA PROKOP MEKSI, RRUGA
ABDULLAH TEKU (SUL DEMIRI)"

SHËNIME

GRUPI I PUNËS

Arkitekt	Diana Mitrushi	A. 0212/4	Ing.Hidroteknik	Luljeta Kuçi	K. 2022/1	Ing.Gjeodet	Marsilda Ferko	T. 1582/1
Ing.Ndërtimi	Ilirian Kokalari	K. 1008/3	Ing.Elektrik	Burhan Demneri	E. 1049/2			
Ing.Ndërtimi	Ermal Spahiu	K. 1084/1	Ing.Mekanik	Gjergj Kotori	M. 0579/1			
Ing.Ndërtimi	Luca Falasca	K. 2774	Ing.Gjeolog	Anton Pjetërnikaj	Gj. 0665			
Ing.Gjeodet	Shqiponja Civici	T. 1268	Ing.Gjeoinformatikë	Elfat Shehu	T. 1577			

PLANIMETRIA K.U.SH & K.U.N
(Aksi 1)

T-158



Shkalla 1:500

Faza PROJEKT ZBATIM

Porositës
BASHKIA DURRËS



Projektues
Net-Group sh.p.k.



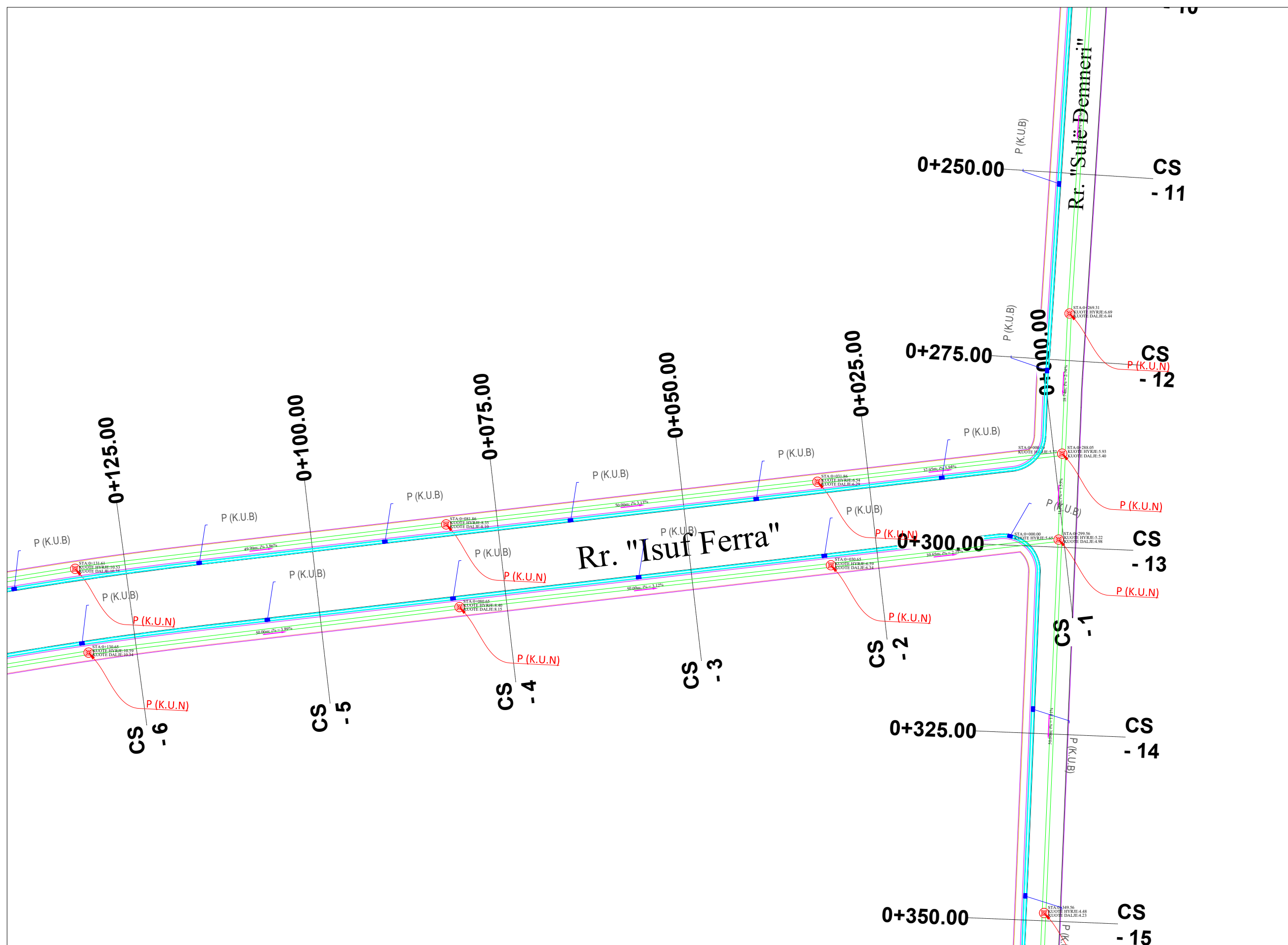
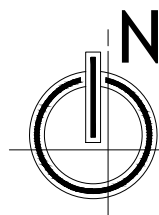

LEGJENDË

- PUSËTË K.U.B
- PUSËTË K.U.N
- TUB PËR K.U.B
- TUB PËR K.U.N

EMRI I PROJEKTIT

"LIDHJA E CURRILAVE ME RRUGËN ALEKSANDËR GOGA NËPËRMJET RRUGËS ISUF FERRA (VANGJEL GJURGA), RRUGA VOJSAVA, RRUGA PROKOP MEKSI, RRUGA ABDULLAH TEKU (SUL DEMIRI)"

SHËNIME

GRUPI I PUNËS						
Arkitekt	Diana Mitrushi	A. 0212/4	Ing. Hidroteknik Luljeta Kuçi	K. 2022/1	Ing. Gjeodet Marsilda Ferko	T. 1582/1
Ing. Ndërtimi	Ilirian Kokalari	K. 1008/3	Ing. Elektrik Burhan Demneri	E. 1049/2		
Ing. Ndërtimi	Ermal Spahiu	K. 1084/1	Ing. Mekanik Gjergj Kotori	M. 0579/1		
Ing. Ndërtimi	Luca Falasca	K. 2774	Ing. Gjeolog Anton Pjetërnikaj	Gj. 0665		
Ing. Gjeodet	Shqiponja Civici	T. 1268	Ing. Gjeoinformatikë Elifat Shehu	T. 1577		

PLANIMETRIA K.U.SH & K.U.N
(Aksi 2)

T-159

Shkalla 1:500

Faza PROJEKT ZBATIM

Porositës
BASHKIA DURRËS

Projektues
Net-Group sh.p.k.

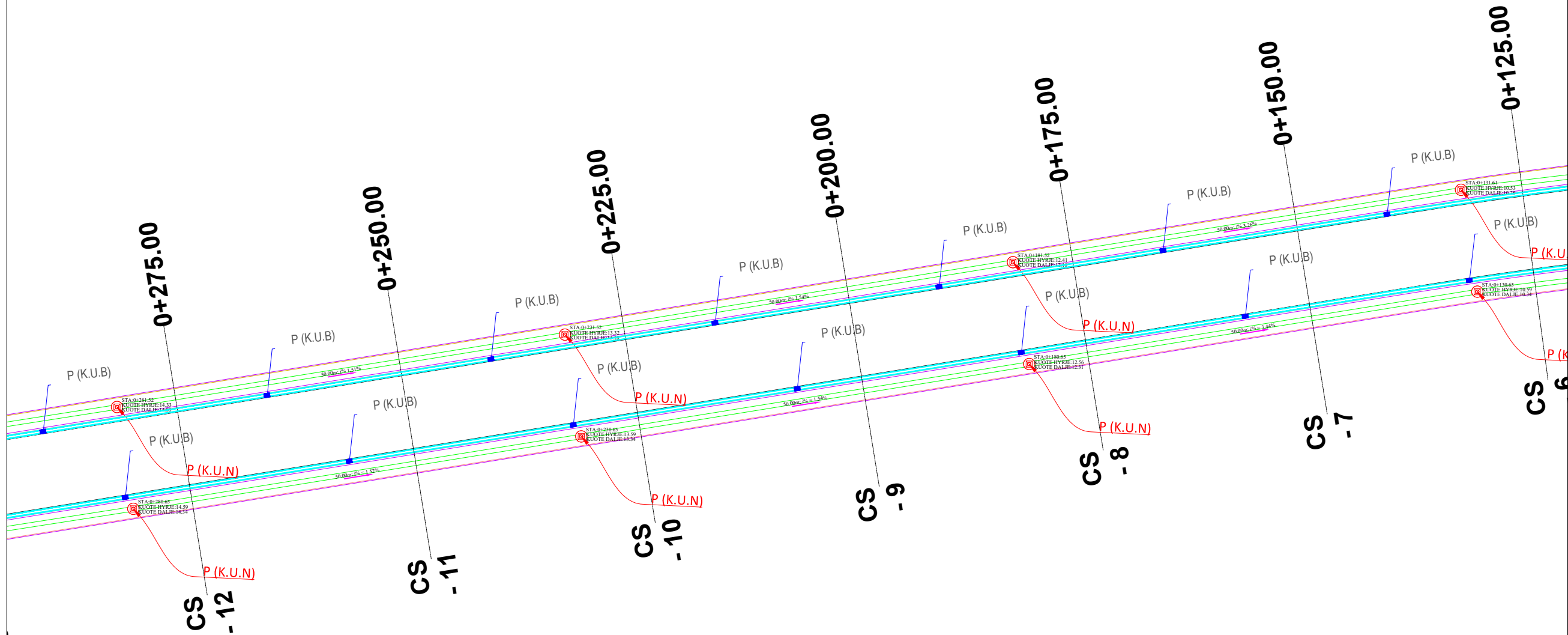
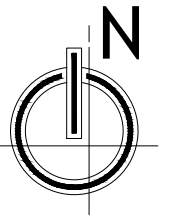

LEGJENDË

- Pusetë K.U.B
- Pusetë K.U.N
- Tub për K.U.B
- Tub për K.U.N

EMRI I PROJEKTI

"LIDHJA E CURRILAVE ME RRUGËN ALEKSANDËR GOGA NËPËRMJET RRUGËS ISUF FERRA (VANGJEL GJURGA), RRUGA VOJSAVA, RRUGA PROKOP MEKSI, RRUGA ABDULLAH TEKU (SUL DEMIRI)"

SHËNIME

GRUPI I PUNËS

Arkitekt	Diana Mitrushi	A. 0212/4	Ing. Hidroteknik	Luljeta Kuçi	K. 2022/1	Ing. Gjeodet	Marsilda Ferko	T. 1582/1
Ing. Ndërtimi	Ilirian Kokalari	K. 1008/3	Ing. Elektrik	Burhan Demneri	E. 1049/2			
Ing. Ndërtimi	Ermal Spahiu	K. 1084/1	Ing. Mekanik	Gjergj Kotori	M. 0579/1			
Ing. Ndërtimi	Luca Falasca	K. 2774	Ing. Gjeolog	Anton Pjetërnikaj	Gj. 0665			
Ing. Gjeodet	Shqiponja Civici	T. 1268	Ing. Gjeoinformatikë	Elfat Shehu	T. 1577			

PLANIMETRIA K.U.SH & K.U.N (Aksi 2)

T-160



Shkalla 1:500

Faza PROJEKT ZBATIM

Porositës BASHKIA DURRËS





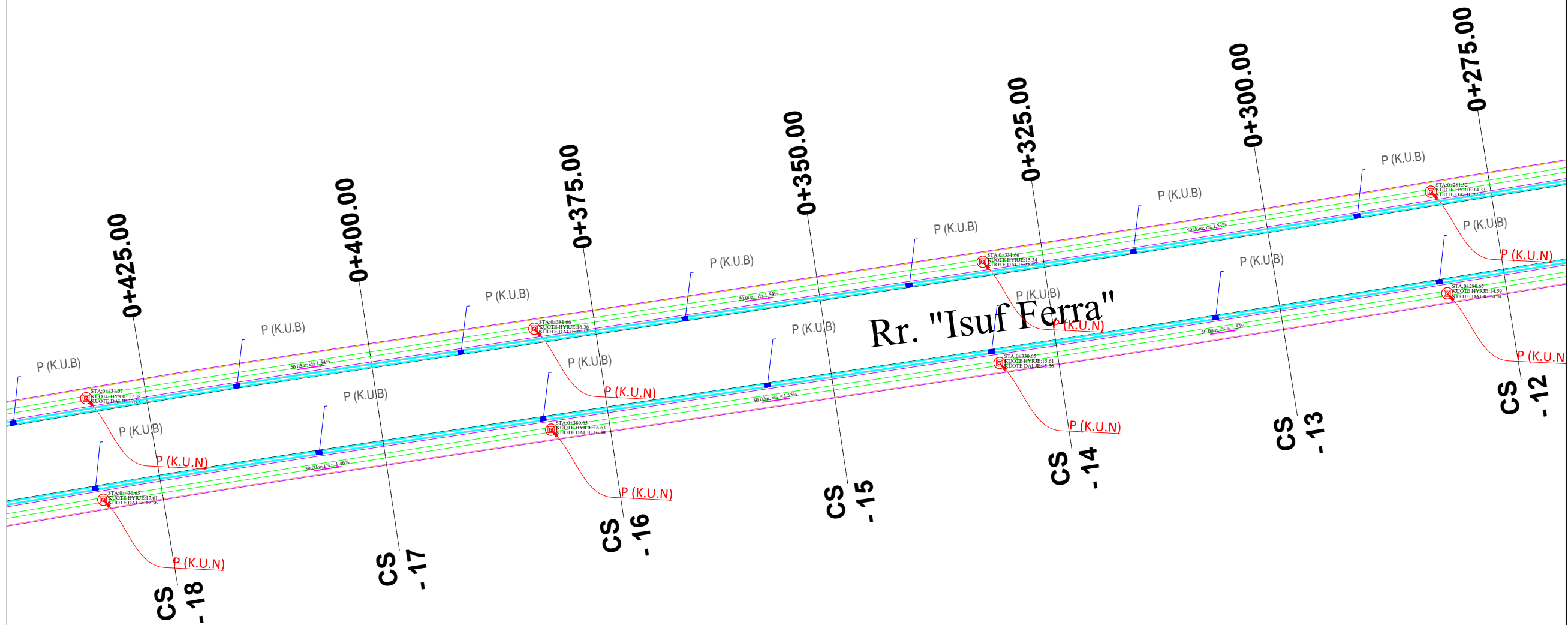
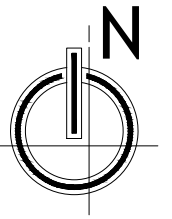

Projektues Net-Group sh.p.k.





LEGJENDË

-  PUSËTË K.U.B
-  PUSËTË K.U.N
-  TUB PËR K.U.B
-  TUB PËR K.U.N

EMRI I PROJEKTIT

"LIDHJA E CURRILAVE ME RRUGËN ALEKSANDËR GOGA NËPËRMJET RRUJËS ISUF FERRA (VANGJEL GJURGA), RRUJA VOJSAVA, RRUJA PROKOP MEKSI, RRUJA ABDULLAH TEKU (SUL DEMIRI)"

SHËNIME

GRUPI I PUNËS

Arkitekt	Diana Mitrushi	A. 0212/4	Ing. Hidroteknik	Luljeta Kuçi	K. 2022/1	Ing. Gjeodet	Marsilda Ferko	T. 1582/1
Ing. Ndërtimi	Ilirian Kokalari	K. 1008/3	Ing. Elektrik	Burhan Demneri	E. 1049/2			
Ing. Ndërtimi	Ermal Spahiu	K. 1084/1	Ing. Mekanik	Gjergj Kotori	M. 0579/1			
Ing. Ndërtimi	Luca Falasca	K. 2774	Ing. Gjeolog	Anton Pjetërnikaj	Gj. 0665			
Ing. Gjeodet	Shqiponja Civici	T. 1268	Ing. Gjeoinformatikë	Elfat Shehu	T. 1577			

PLANIMETRIA K.U.SH &
K.U.N
(Aksi 2)

T-161



Shkalla 1:500

Faza PROJEKT ZBATIM

Porositës
BASHKIA DURRËS



Projektues
Net-Group sh.p.k.



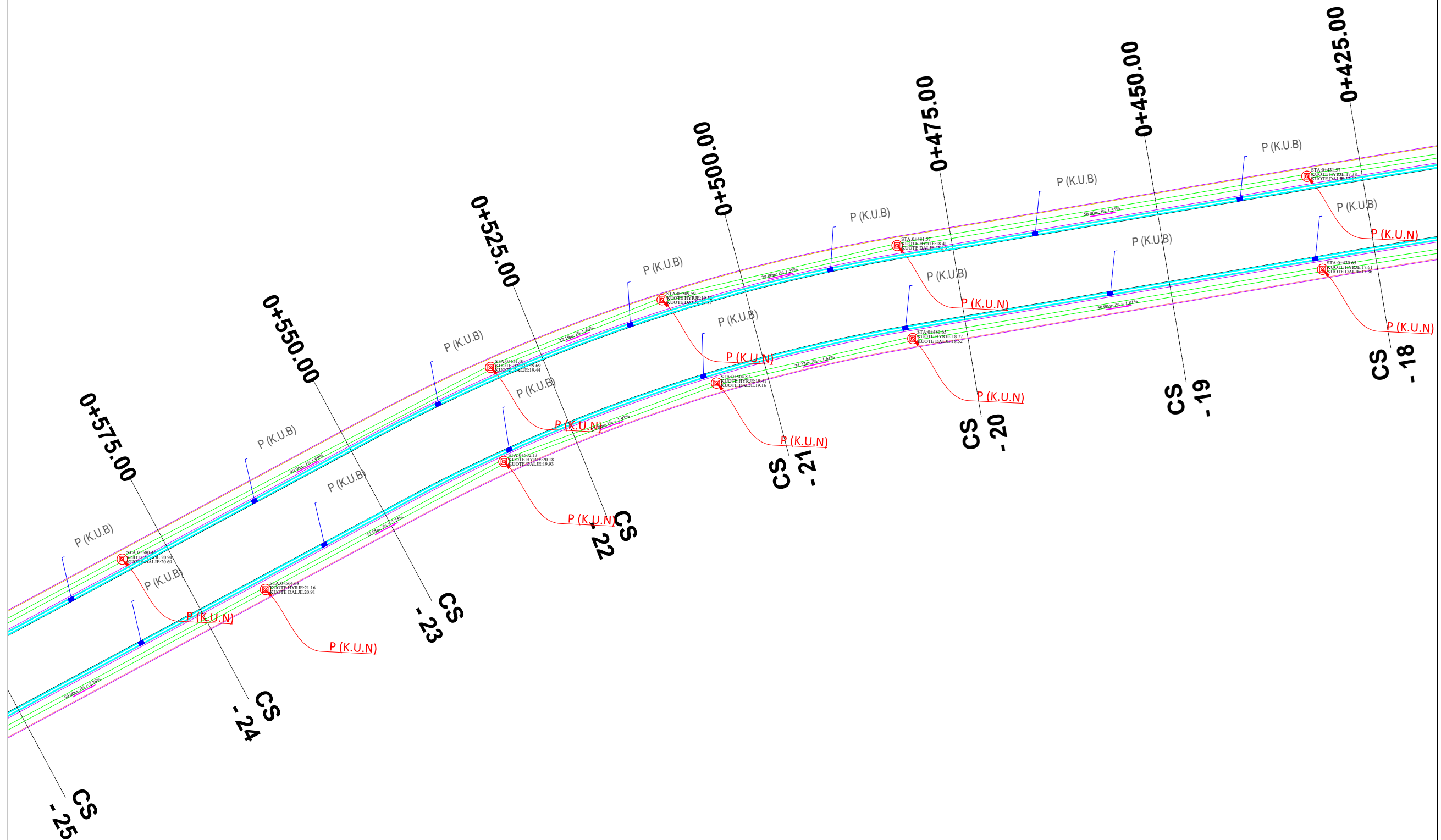
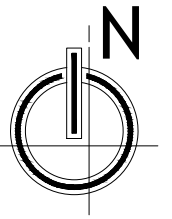

EMRI I PROJEKTIT
 "LIDHJA E CURRILAVE ME RRUGËN ALEKSANDËR GOGA NËPËRMJET RRUGËS ISUF FERRA (VANGJEL GJURGA), RRUGA VOJSAVA, RRUGA PROKOP MEKSI, RRUGA ABDULLAH TEKU (SUL DEMIRI)"

SHËNIME

GRUPI I PUNËS

Arkitekt	Diana Mitrushi	A. 0212/4	Ing. Hidroteknik	Luljeta Kuçi	K. 2022/1	Ing. Gjeodet	Marsilda Ferko	T. 1582/1
Ing. Ndërtimi	Ilirian Kokalari	K. 1008/3	Ing. Elektrik	Burhan Demneri	E. 1049/2			
Ing. Ndërtimi	Ermal Spahiu	K. 1084/1	Ing. Mekanik	Gjergj Kotori	M. 0579/1			
Ing. Ndërtimi	Luca Falasca	K. 2774	Ing. Gjeolog	Anton Pjetërnikaj	Gj. 0665			
Ing. Gjeodet	Shqiponja Civici	T. 1268	Ing. Gjeoinformatikë	Elifat Shehu	T. 1577			

PLANIMETRIA K.U.SH & K.U.N
(Aksi 2)

T-162
 Shkalla 1:500
 Faza PROJEKT ZBATIM

Porositës
BASHKIA DURRËS



Projektues
Net-Group sh.p.k.



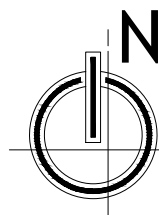

LEGJENDË

- PUSËTË K.U.B
- PUSËTË K.U.N
- TUB PËR K.U.B
- TUB PËR K.U.N

EMRI I PROJEKTIT

"LIDHJA E CURRILAVE ME RRUGËN ALEKSANDËR GOGA NËPËRMJET RRUGËS ISUF FERRA (VANGJEL GJURGA), RRUGA VOJSAVA, RRUGA PROKOP MEKSI, RRUGA ABDULLAH TEKU (SUL DEMIRI)"

SHËNIME

GRUPI I PUNËS

Arkitekt	Diana Mitrushi	A. 0212/4	Ing. Hidroteknik	Luljeta Kuçi	K. 2022/1	Ing. Gjeodet	Marsilda Ferko	T. 1582/1
Ing. Ndërtimi	Ilirian Kokalari	K. 1008/3	Ing. Elektrik	Burhan Demneri	E. 1049/2			
Ing. Ndërtimi	Ermal Spahiu	K. 1084/1	Ing. Mekanik	Gjergj Kotori	M. 0579/1			
Ing. Ndërtimi	Luca Falasca	K. 2774	Ing. Gjeolog	Anton Pjetërnikaj	Gj. 0665			
Ing. Gjeodet	Shqiponja Civici	T. 1268	Ing. Gjeoinformatikë	Elifat Shehu	T. 1577			

PLANIMETRIA K.U.SH & K.U.N
(Aksi 2)

T-163

Shkalla 1:500

Faza PROJEKT ZBATIM

Porositës
BASHKIA DURRËS



Projektues
Net-Group sh.p.k.



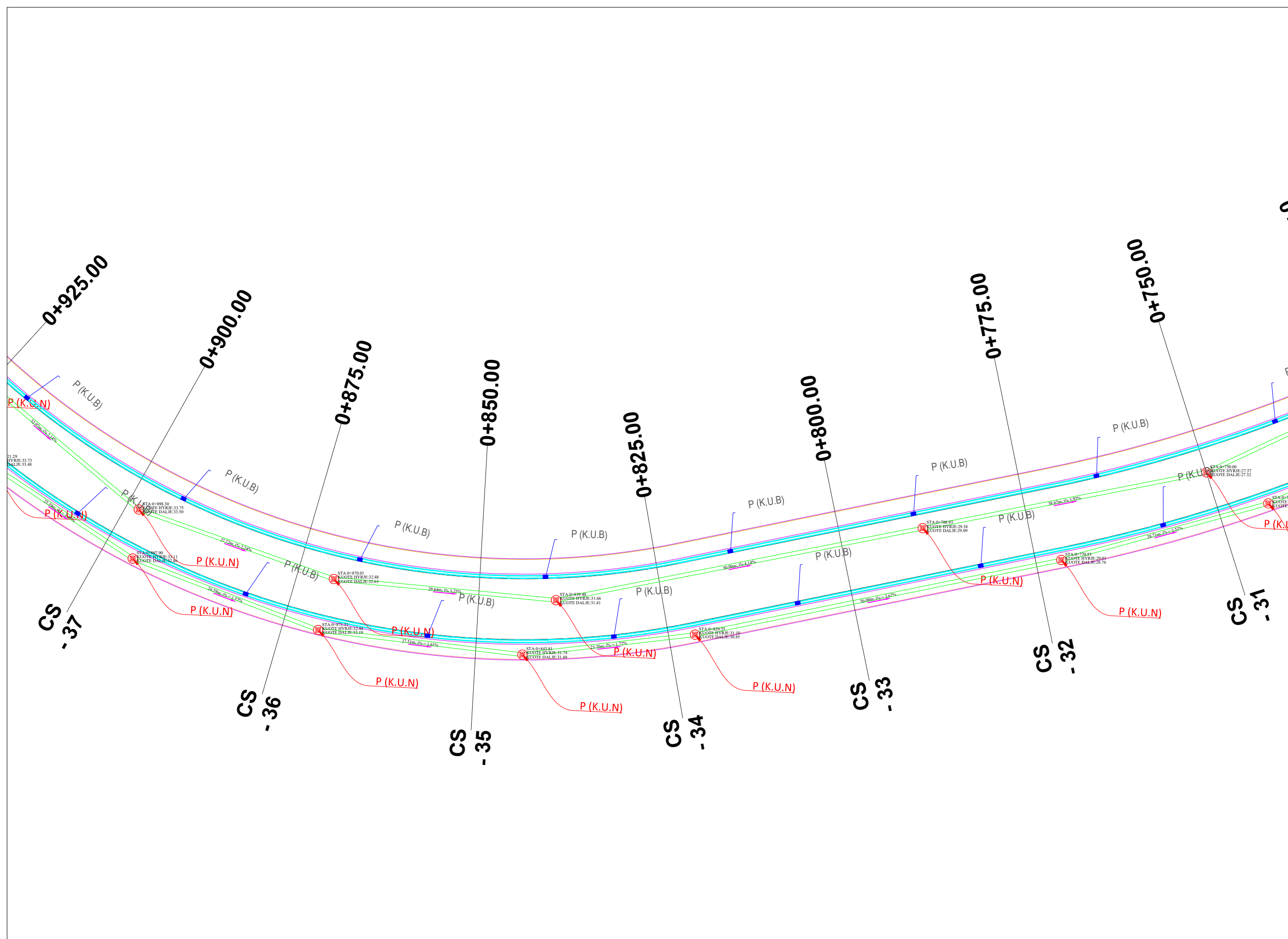
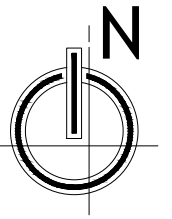

LEGJENDË

	PUSETË K.U.B
	PUSETË K.U.N
	TUB PËR K.U.B
	TUB PËR K.U.N

EMRI I PROJEKTIT

"LIDHJA E CURRILAVE ME RRUGËN ALEKSANDËR GOGA NËPËRMJET RRUGËS ISUF FERRA (VANGJEL GJURGA), RRUGA VOJSAVA, RRUGA PROKOP MEKSI, RRUGA ABDULLAH TEKU (SUL DEMIRI)"

SHËNIME

GRUPI I PUNËS

Arkitekt	Diana Mitrushi	A. 0212/4	Ing.Hidroteknik	Luljeta Kuçi	K. 2022/1	Ing.Gjeodet	Marsilda Ferko	T. 1582/1
Ing.Ndërtimi	Ilirian Kokalari	K. 1008/3	Ing.Elektrik	Burhan Demneri	E. 1049/2			
Ing.Ndërtimi	Ermal Spahiu	K. 1084/1	Ing.Mekanik	Gjergj Kotori	M. 0579/1			
Ing.Ndërtimi	Luca Falasca	K. 2774	Ing.Gjeolog	Anton Pjetërnikaj	Gj. 0665			
Ing.Gjeodet	Shqiponja Civici	T. 1268	Ing.Gjeoinformatikë	Elfat Shehu	T. 1577			

PLANIMETRIA K.U.SH & K.U.N (Aksi 2)

T-164

Shkalla 1:500

Faza PROJEKT ZBATIM

Porositës
BASHKIA DURRËS





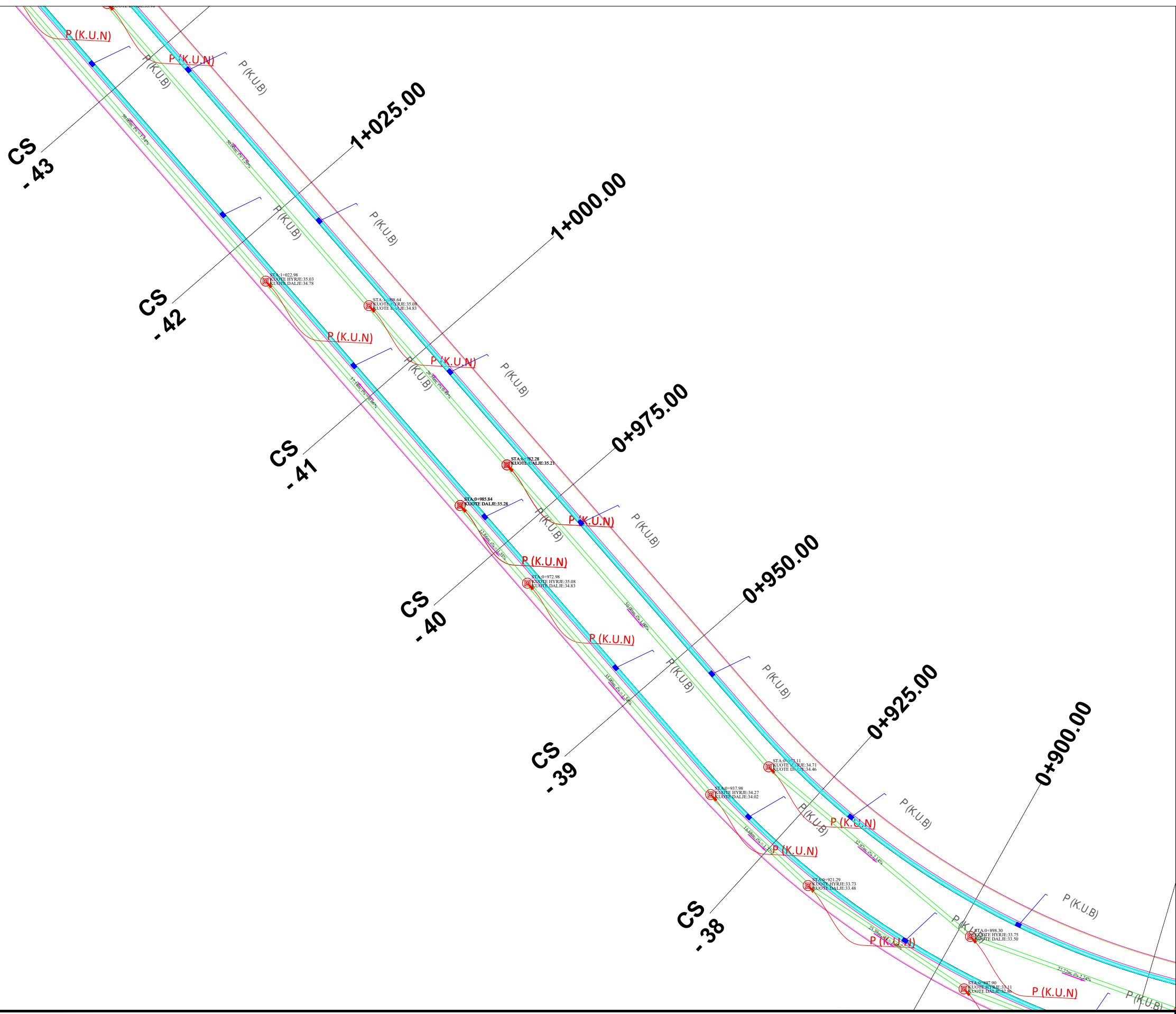
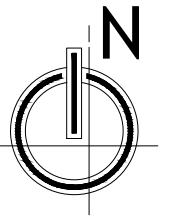

Projektues
Net-Group sh.p.k.





LEGJENDË

-  PUSËTË K.U.B
-  PUSËTË K.U.N
-  TUB PËR K.U.B
-  TUB PËR K.U.N

EMRI I PROJEKTIT

"LIDHJA E CURRILAVE ME RRUGËN ALEKSANDËR GOGA NËPËRMJET RRUGËS ISUF FERRA (VANGJEL GJURGA), RRUGA VOJSAVA, RRUGA PROKOP MEKSI, RRUGA ABDULLAH TEKU (SUL DEMIRI)"

SHËNIME

GRUPI I PUNËS

Arkitekt	Diana Mitrushi	A. 0212/4	Ing.Hidroteknik	Luljeta Kuçi	K. 2022/1	Ing.Gjeodet	Marsilda Ferko	T. 1582/1
Ing.Ndërtimi	Ilirian Kokalari	K. 1008/3	Ing.Elektrik	Burhan Demneri	E. 1049/2			
Ing.Ndërtimi	Ermal Spahiu	K. 1084/1	Ing.Mekanik	Gjergj Kotori	M. 0579/1			
Ing.Ndërtimi	Luca Falasca	K. 2774	Ing.Gjeolog	Anton Pjetërnikaj	Gj. 0665			
Ing.Gjeodet	Shqiponja Civici	T. 1268	Ing.Gjeoinformatikë	Elfat Shehu	T. 1577			

PLANIMETRIA K.U.SH &
K.U.N
(Aksi 2)

T-165

Shkalla 1:500
Faza PROJEKT ZBATIM

Porositës
BASHKIA DURRËS



Projektues
Net-Group sh.p.k.



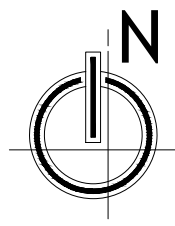
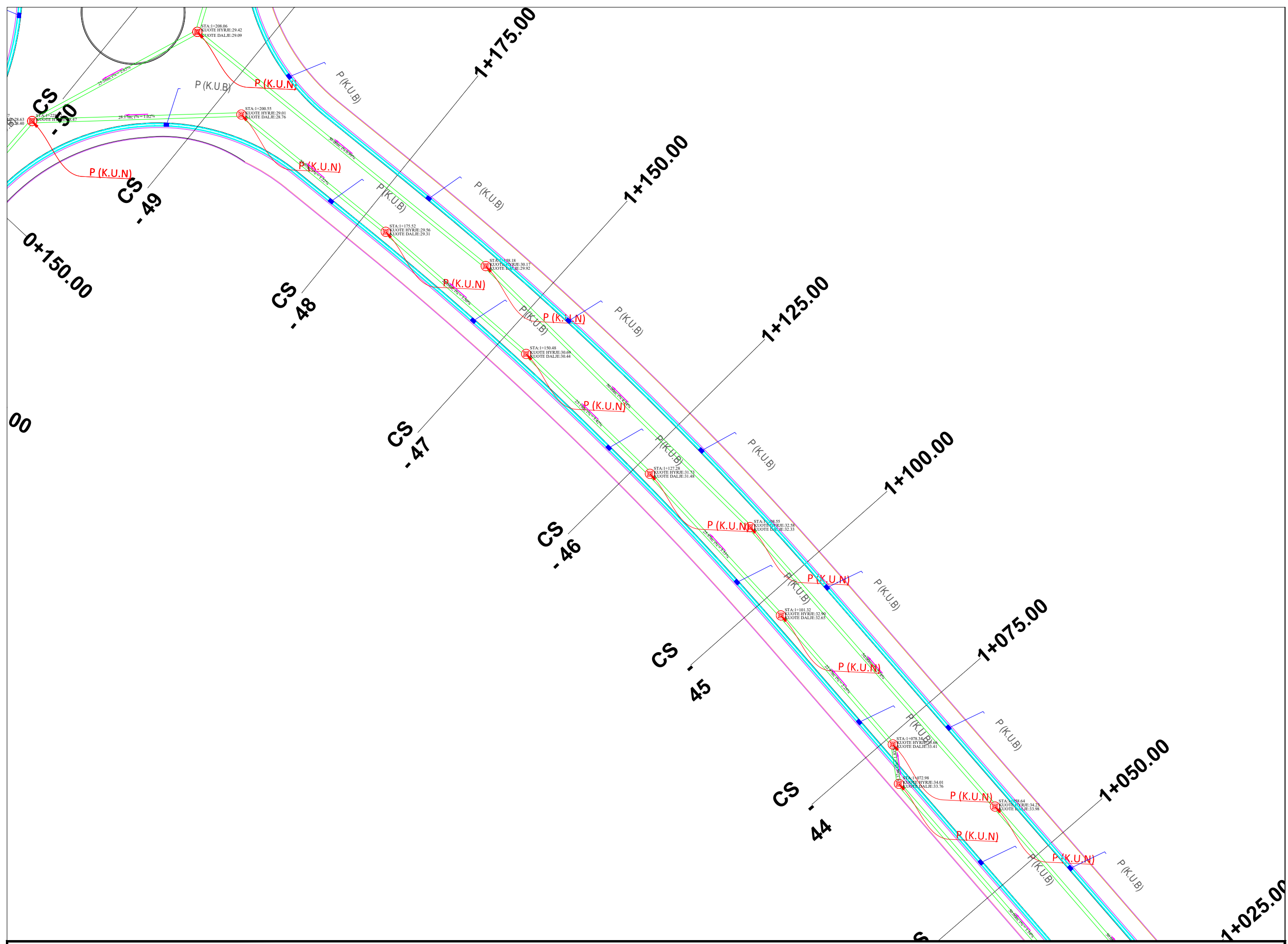

LEGJENDË

	PUSETË K.U.B
	PUSETË K.U.N
	TUB PËR K.U.B
	TUB PËR K.U.N

EMRI I PROJEKTIT
 "LIDHJA E CURRILAVE ME RRUGËN ALEKSANDËR GOGA NËPËRMJET RRUGËS ISUF FERRA (VANGJEL GJURGA), RRUGA VOJSAVA, RRUGA PROKOP MEKSI, RRUGA ABDULLAH TEKU (SUL DEMIRI)"

SHËNIME

GRUPI I PUNËS

Arkitekt Diana Mitrushi A. 0212/4	Ing.Hidroteknik Luljeta Kuçi K. 2022/1	Ing.Gjeodet Marsilda Ferko T. 1582/1
Ing.Ndërtimi Ilirian Kokalari K. 1008/3	Ing.Elektik Burhan Demneri E. 1049/2	
Ing.Ndërtimi Ermal Spahiu K. 1084/1	Ing.Mekanik Gjerqj Kotori M. 0579/1	
Ing.Ndërtimi Luca Falasca K. 2774	Ing.Gjeolog Anton Pjetërnikaj Gj. 0665	
Ing.Gjeodet Shqiponja Civici T. 1268	Ing.Gjeoinformatikë Elfat Shehu T. 1577	

PLANIMETRIA K.U.SH & K.U.N
(Aksi 2)

T-166

Shkalla 1:500
 Faza PROJEKT ZBATIM

Porositës
 BASHKIA DURRËS



Projektues
 Net-Group sh.p.k.



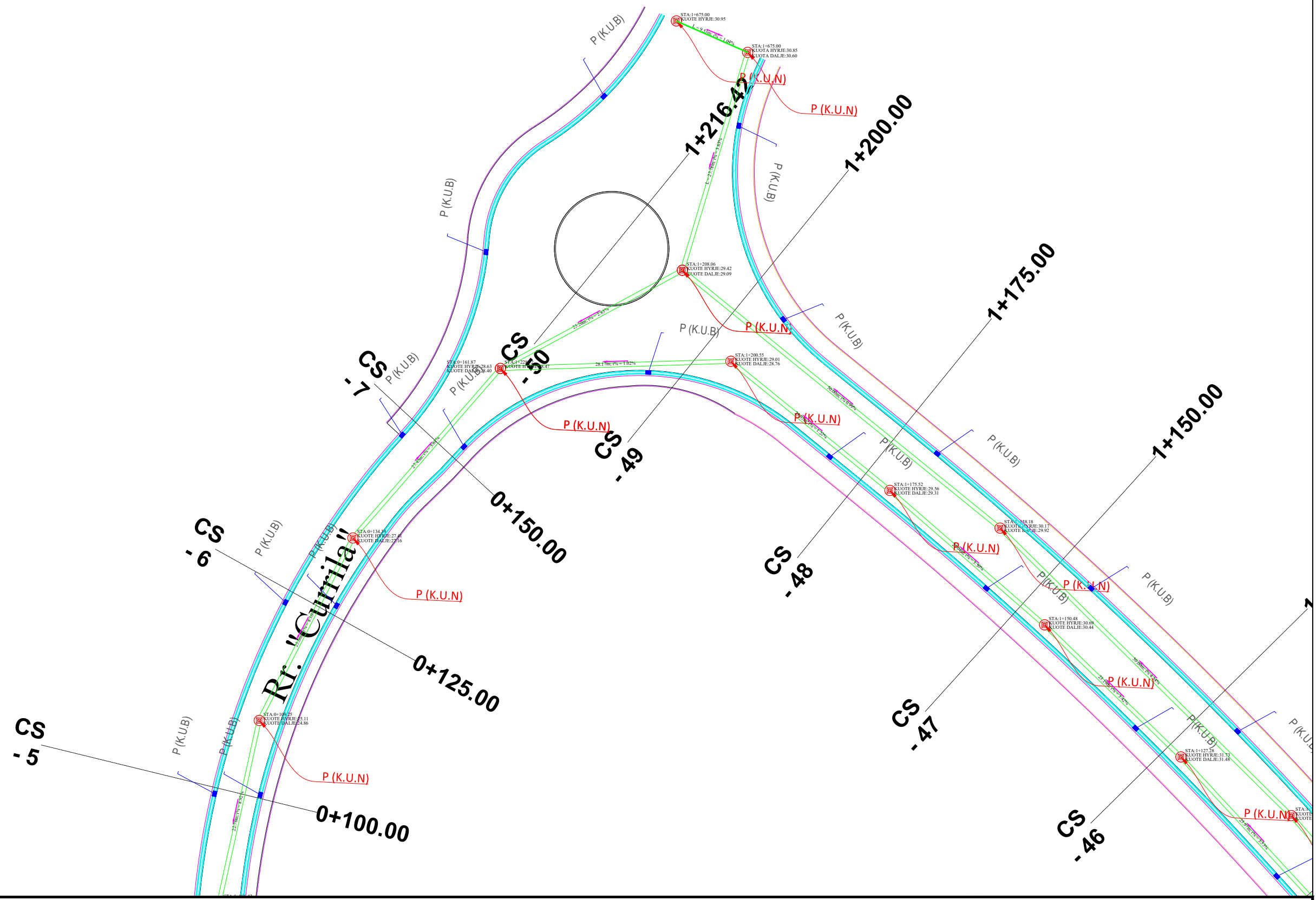
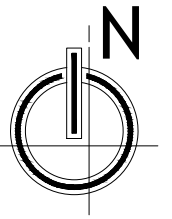

LEGJENDË

- Pusetë K.U.B
- Pusetë K.U.N
- Tub për K.U.B
- Tub për K.U.N

EMRI I PROJEKTIT
 "LIDHJA E CURRILAVE ME RRUGËN ALEKSANDËR GOGA
 NËPËRMJET RRUGËS ISUF FERRA (VANGJEL GJURGA),
 RRUGA VOJSAVA, RRUGA PROKOP MEKSI, RRUGA
 ABDULLAH TEKU (SUL DEMIRI)"

SHËNIME

GRUPI I PUNËS

Arkitekt	Diana Mitrushi	A. 0212/4	Ing. Hidroteknik	Luljeta Kuçi	K. 2022/1	Ing. Gjeodet	Marsilda Ferko	T. 1582/1
Ing. Ndërtimi	Ilirian Kokalari	K. 1008/3	Ing. Elektrik	Burhan Demneri	E. 1049/2			
Ing. Ndërtimi	Ermal Spahiu	K. 1084/1	Ing. Mekanik	Gjergj Kotori	M. 0579/1			
Ing. Ndërtimi	Luca Falasca	K. 2774	Ing. Gjeolog	Anton Pjetërnikaj	Gj. 0665			
Ing. Gjeodet	Shqiponja Civici	T. 1268	Ing. Gjeoinformatikë	Elifat Shehu	T. 1577			

**PLANIMETRIA K.U.SH &
 K.U.N
 (Aksi 2)**

T-167

Shkalla 1:500
Faza PROJEKT ZBATIM

Porositës
 BASHKIA DURRËS





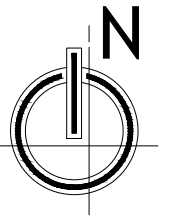
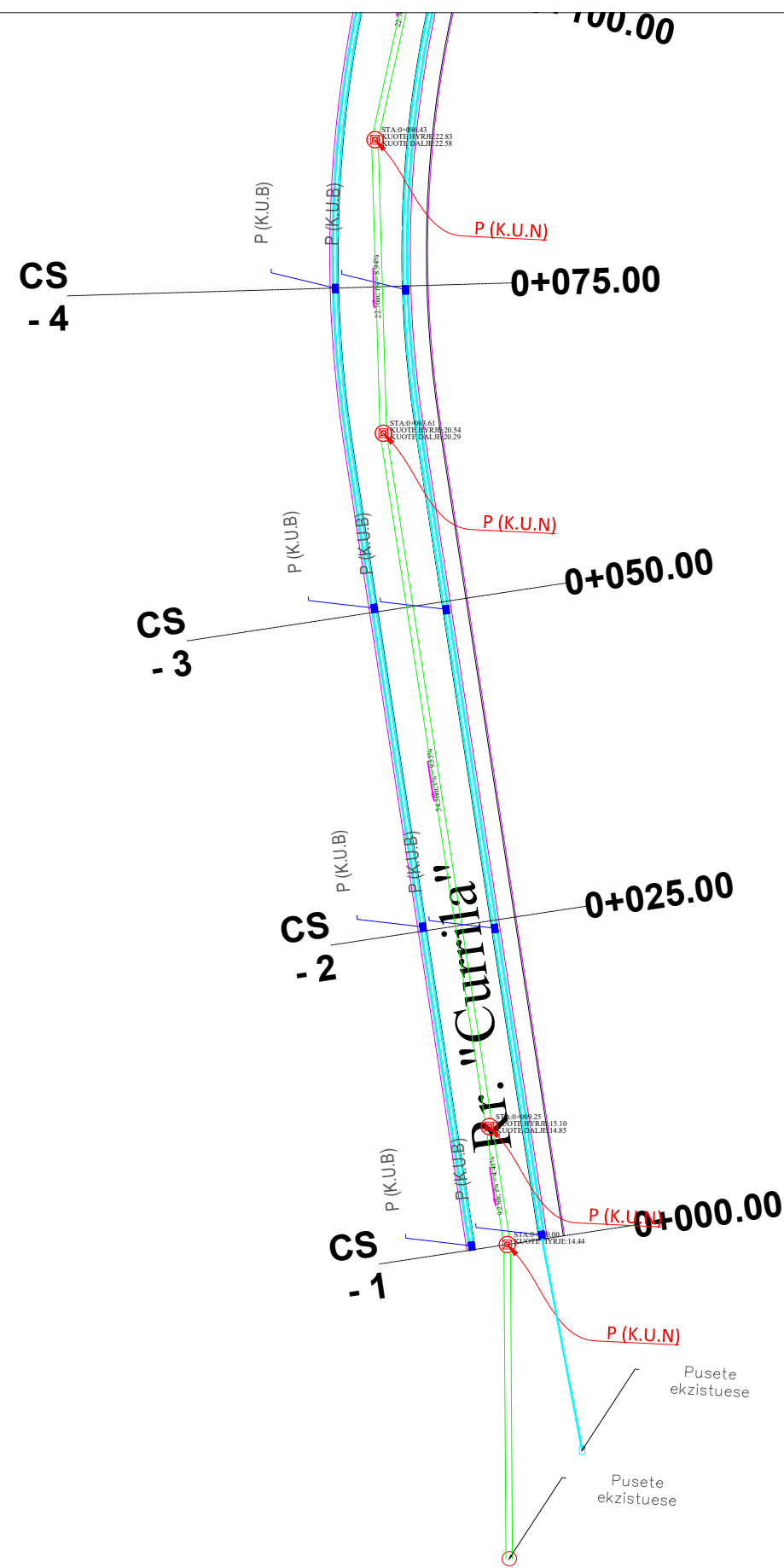

Projektues
 Net-Group sh.p.k.





LEGJENDË

-  PUSËTË K.U.B
-  PUSËTË K.U.N
-  TUB PËR K.U.B
-  TUB PËR K.U.N

EMRI I PROJEKTIT

"LIDHJA E CURRILAVE ME RRUGËN ALEKSANDËR GOGA NËPËRMJET RRUGËS ISUF FERRA (VANGJEL GJURGA), RRUGA VOJSAVA, RRUGA PROKOP MEKSI, RRUGA ABDULLAH TEKU (SUL DEMIRI)"

SHËNIME

GRUPI I PUNËS

Arkitekt	Diana Mitrushi	A. 0212/4	Ing.Hidroteknik	Luljeta Kuçi	K. 2022/1	Ing.Gjeodet	Marsilda Ferko	T. 1582/1
Ing.Ndërtimi	Ilirjan Kokalari	K. 1008/3	Ing.Elektrik	Burhan Demneri	E. 1049/2			
Ing.Ndërtimi	Ermat Spahiu	K. 1084/1	Ing.Mekanik	Gjergj Kotori	M. 0579/1			
Ing.Ndërtimi	Luca Falasca	K. 2774	Ing.Gjeolog	Anton Pjetërnikaj	Gj. 0665			
Ing.Gjeodet	Shqiponja Civici	T. 1268	Ing.Gjeoinformatikë	Elfat Shehu	T. 1577			

PLANIMETRIA K.U.SH &
K.U.N
(Aksi 3)

T-168



Shkalla 1:500

Faza PROJEKT ZBATIM

Porositës
BASHKIA DURRËS



Projektues
Net-Group sh.p.k.



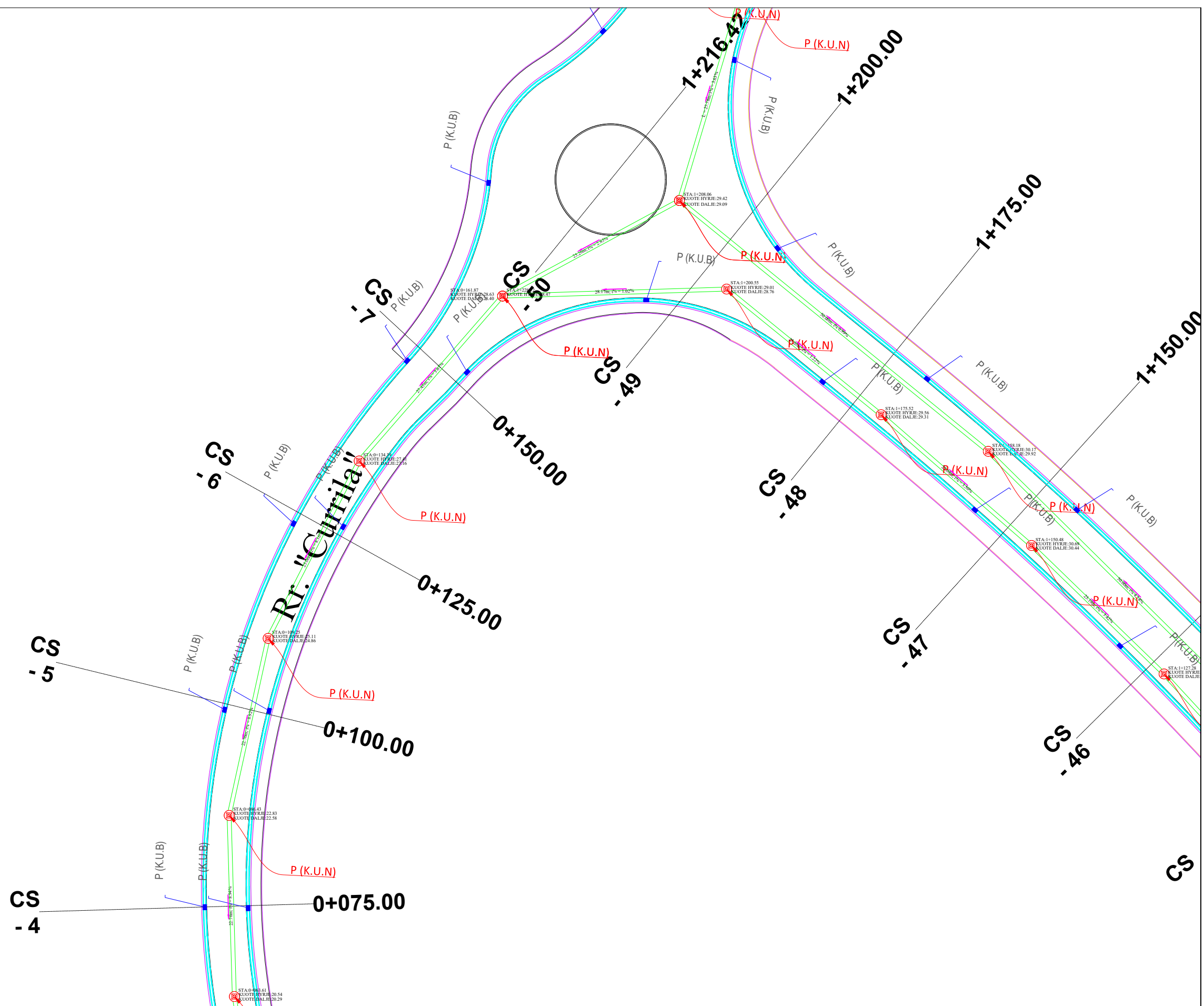
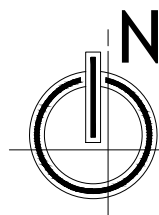

SHËNIME

GRUPI I PUNËS

Arkitekt	Diana Mitrushi	A. 0212/4	Ing.Hidroteknik	Luljeta Kuçi	K. 2022/1	Ing.Gjeodet	Marsilda Ferko	T. 1582/1
Ing.Ndërtimi	Ilirjan Kokalari	K. 1008/3	Ing.Elektrik	Burhan Demneri	E. 1049/2			
Ing.Ndërtimi	Ermal Spahiu	K. 1084/1	Ing.Mekanik	Gjergj Kotori	M. 0579/1			
Ing.Ndërtimi	Luca Falasca	K. 2774	Ing.Gjeolog	Anton Pjetërnikaj	Gj. 0665			
Ing.Gjeodet	Shqiponja Civici	T. 1268	Ing.Gjeoinformatikë	Elfat Shehu	T. 1577			

**PLANIMETRIA K.U.SH &
 K.U.N
 (Aksi 3)**

T-169
 Shkalla **1:500**
 Faza **PROJEKT ZBATIM**

Porositës
BASHKIA DURRËS



Projektues
 Net-Group sh.p.k.



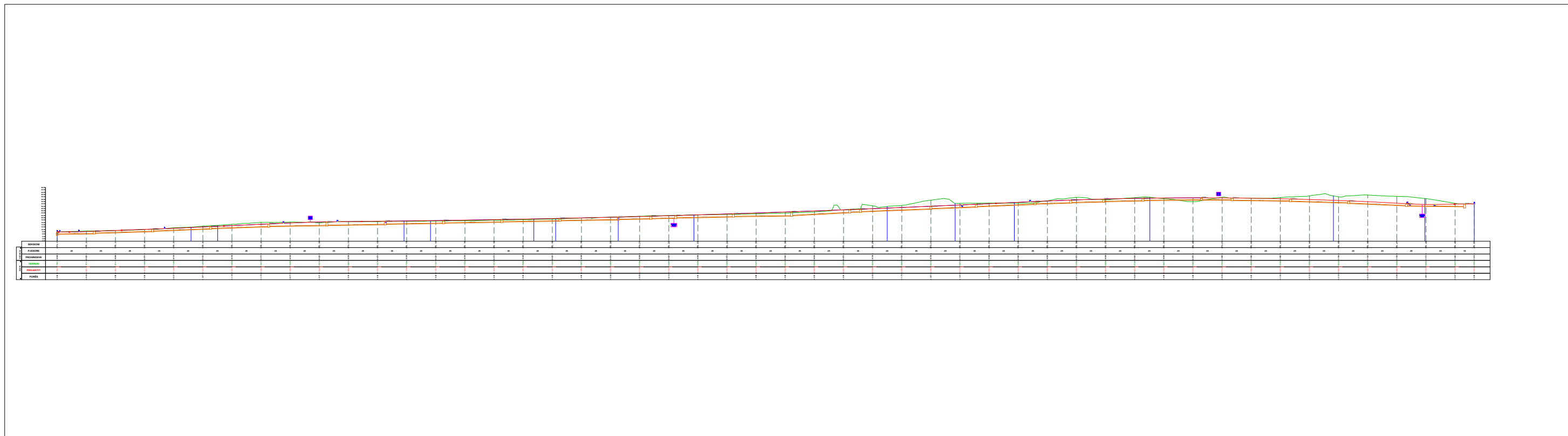

EMRI I PROJEKTIT

"LIDHJA E CURRILAVE ME RRUGËN ALEKSANDËR GOGA NËPËRMJET RRUGËS ISUF FERRA (VANGJEL GJURGA), RRUGA VOJSAVA, RRUGA PROKOP MEKSI, RRUGA ABDULLAH TEKU (SUL DEMIRI)"

SHËNIME

Pjerrësia e tubit për linjen e K.U.SH është e njëjte me atë të linjes K.U.N ndërsa thellesia (koka e tubit) është 1 meter nga kuota e kunes + diametri i tubit 315mm

GRUPI I PUNËS

Arkitekt	Diana Mitrushi	A. 0212/4	Ing.Hidroteknik	Luljeta Kuçi	K. 2022/1	Ing.Gjeodet	Marsilda Ferko	T. 1582/1
Ing.Ndërtimi	Ilirian Kokalari	K. 1008/3	Ing.Elektrik	Burhan Demneri	E. 1049/2			
Ing.Ndërtimi	Ermal Spahiu	K. 1084/1	Ing.Mekanik	Gjergj Kotori	M. 0579/1			
Ing.Ndërtimi	Luca Falasca	K. 2774	Ing.Gjeolog	Anton Pjetërnikaj	Gj. 0665			
Ing.Gjeodet	Shqiponja Civici	T. 1268	Ing.Gjeoinformatikë	Elfat Shehu	T. 1577			

**PROFILI GJATESOR K.U.N (AKSI 2)
ISUF FERRA-DJATHTAS**

T-170



Shkalla 1:3500

Faza PROJEKT ZBATIM

**Porositës
BASHKIA DURRËS**



**Projektues
Net-Group sh.p.k.**



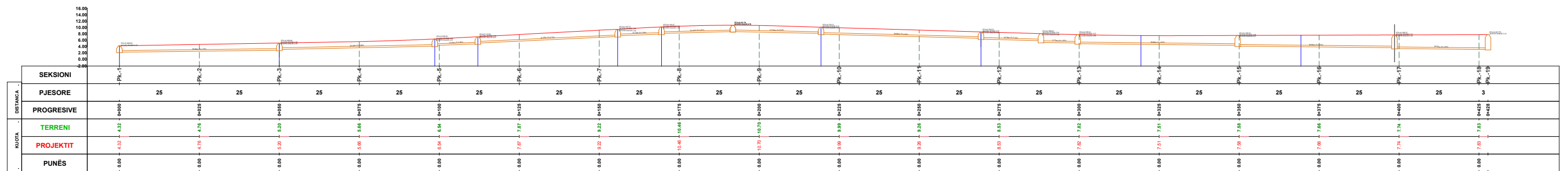

EMRI I PROJEKTIT

"LIDHJA E CURRILAVE ME RRUGËN ALEKSANDËR GOGA
NËPËRMJET RRUGËS ISUF FERRA (VANGJEL GJURGA),
RRUGA VOJSAVA, RRUGA PROKOP MEKSI, RRUGA
ABDULLAH TEKU (SUL DEMIRI)"

SHËNIME

Pjerrësia e tubit për linjën e K.U.SH
është e njëjte me atë të linjës K.U.N
ndërsa thellësia (koka e tubit) është
1 meter nga kuota e kunes + diametri i
tubit 315mm

GRUPI I PUNËS

Arkitekt	Diana Mitrushi	A. 0212/4	Ing.Hidroteknik	Luljeta Kuçi	K. 2022/1	Ing.Gjeodet	Marsilda Ferko	T. 1582/1
Ing.Ndërtimi	Ilirian Kokalari	K. 1008/3	Ing.Elektrik	Burhan Demneri	E. 1049/2			
Ing.Ndërtimi	Ermal Spahiu	K. 1084/1	Ing.Mekanik	Gjergj Kotori	M. 0579/1			
Ing.Ndërtimi	Luca Falasca	K. 2774	Ing.Gjeolog	Anton Pjetërnikaj	Gj. 0665			
Ing.Gjeodet	Shqiponja Civici	T. 1268	Ing.Gjeoinformatikë	Elfat Shehu	T. 1577			

PROFILI GJATESOR K.U.N (AKSI 1)

T-171



Shkalla 1:1250
Faza PROJEKT ZBATIM

Porositës
BASHKIA DURRËS



Projektues
Net-Group sh.p.k.



16.00
14.00
12.00
10.00
8.00
6.00
4.00
2.00
0.00
-2.00

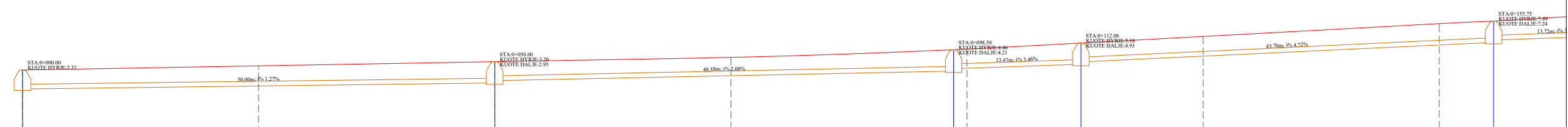

DISTANCA	SEKSIONI	Pk.-1	Pk.-2	Pk.-3	Pk.-4	Pk.-5	Pk.-6	Pk.-7
	PJESORE	25	25	25	25	25	25	25
PROGRESIVE		0+000	0+025	0+050	0+075	0+100	0+125	0+150
KUOTA	TERRENI	4.32	4.76	5.20	5.66	6.54	7.87	9.22
	PROJEKTIT	4.32	4.76	5.20	5.66	6.54	7.87	9.22
	PUNËS	0.00	0.00	0.00	0.00	0.00	0.00	0.00

EMRI I PROJEKTIT

"LIDHJA E CURRILAVE ME RRUGËN ALEKSANDËR GOGA NËPËRMJET RRUGËS ISUF FERRA (VANGJEL GJURGA), RRUGA VOJSAVA, RRUGA PROKOP MEKSI, RRUGA ABDULLAH TEKU (SUL DEMIRI)"

SHËNIME

Pjerrësia e tubit për linjën e K.U.SH është e njëjte me atë të linjës K.U.N ndërsa thellësia (koka e tubit) është 1 meter nga kuota e kunesës + diametri i tubit 315mm

GRUPI I PUNËS

Arkitekt	Diana Mitrushi	A. 0212/4	Ing.Hidroteknik	Luljeta Kuçi	K. 2022/1	Ing.Gjeodet	Marsilda Ferko	T. 1582/1
Ing.Ndërtimi	Ilirian Kokalari	K. 1008/3	Ing.Elektrik	Burhan Demneri	E. 1049/2			
Ing.Ndërtimi	Ermal Spahiu	K. 1084/1	Ing.Mekanik	Gjergj Kotori	M. 0579/1			
Ing.Ndërtimi	Luca Falasca	K. 2774	Ing.Gjeolog	Anton Pjetërnikaj	Gj. 0665			
Ing.Gjeodet	Shqiponja Civici	T. 1268	Ing.Gjeoinformatikë	Elfat Shehu	T. 1577			

PROFILI GJATESOR K.U.N (AKSI 1)

T-172

Shkalla 1:500
Faza PROJEKT ZBATIM

Porositës BASHKIA DURRËS



Projektues Net-Group sh.p.k.



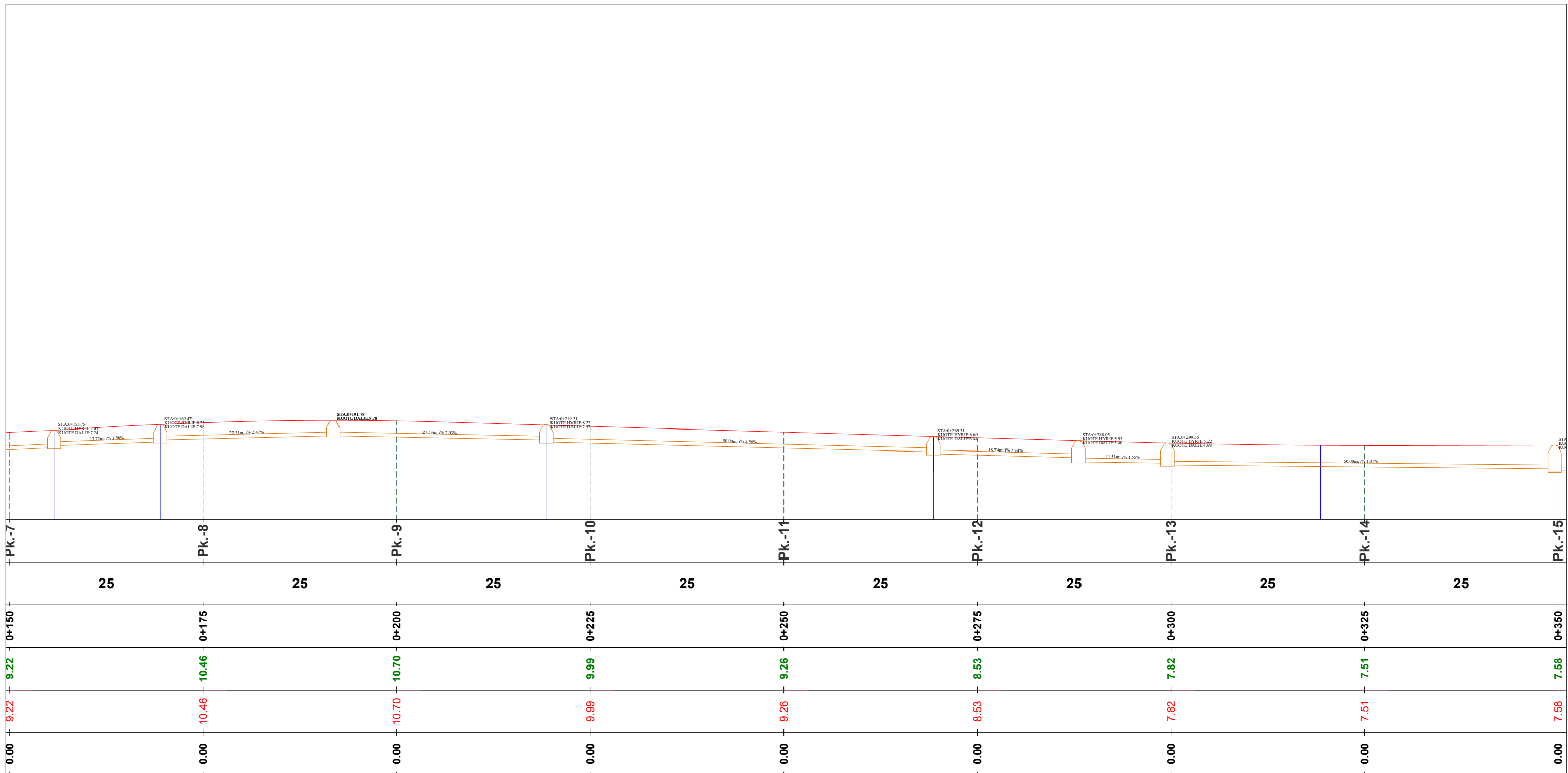

EMRI I PROJEKTIT

"LIDHJA E CURRILAVE ME RRUGËN ALEKSANDËR GOGA NËPËRMJET RRUGËS ISUF FERRA (VANGJEL GJURGA), RRUGA VOJSAVA, RRUGA PROKOP MEKSI, RRUGA ABDULLAH TEKU (SUL DEMIRI)"

SHËNIME

Pjerrësia e tubit për linjen e K.U.SH është e njejte me atë të linjes K.U.N ndërsa thellesia (koka e tubit) është 1 meter nga kuota e kunes + diametri i tubit 315mm

GRUPI I PUNËS

Arkitekt	Diana Mitrushi	A. 0212/4	Ing.Hidroteknik	Luljeta Kuçi	K. 2022/1	Ing.Gjeodet	Marsilda Ferko	T. 1582/1
Ing.Ndërtimi	Ilirian Kokalari	K. 1008/3	Ing.Elektrik	Burhan Demneri	E. 1049/2			
Ing.Ndërtimi	Ermal Spahiu	K. 1084/1	Ing.Mekanik	Gjergj Kotori	M. 0579/1			
Ing.Ndërtimi	Luca Falasca	K. 2774	Ing.Gjeolog	Anton Pjetërnikaj	Gj. 0665			
Ing.Gjeodet	Shqiponja Civici	T. 1268	Ing.Gjeoinformatikë	Elfat Shehu	T. 1577			

PROFILI GJATESOR K.U.N (AKSI 1)

T-173



Shkalla 1:500

Faza PROJEKT ZBATIM

Porositës BASHKIA DURRËS



Projektues Net-Group sh.p.k.



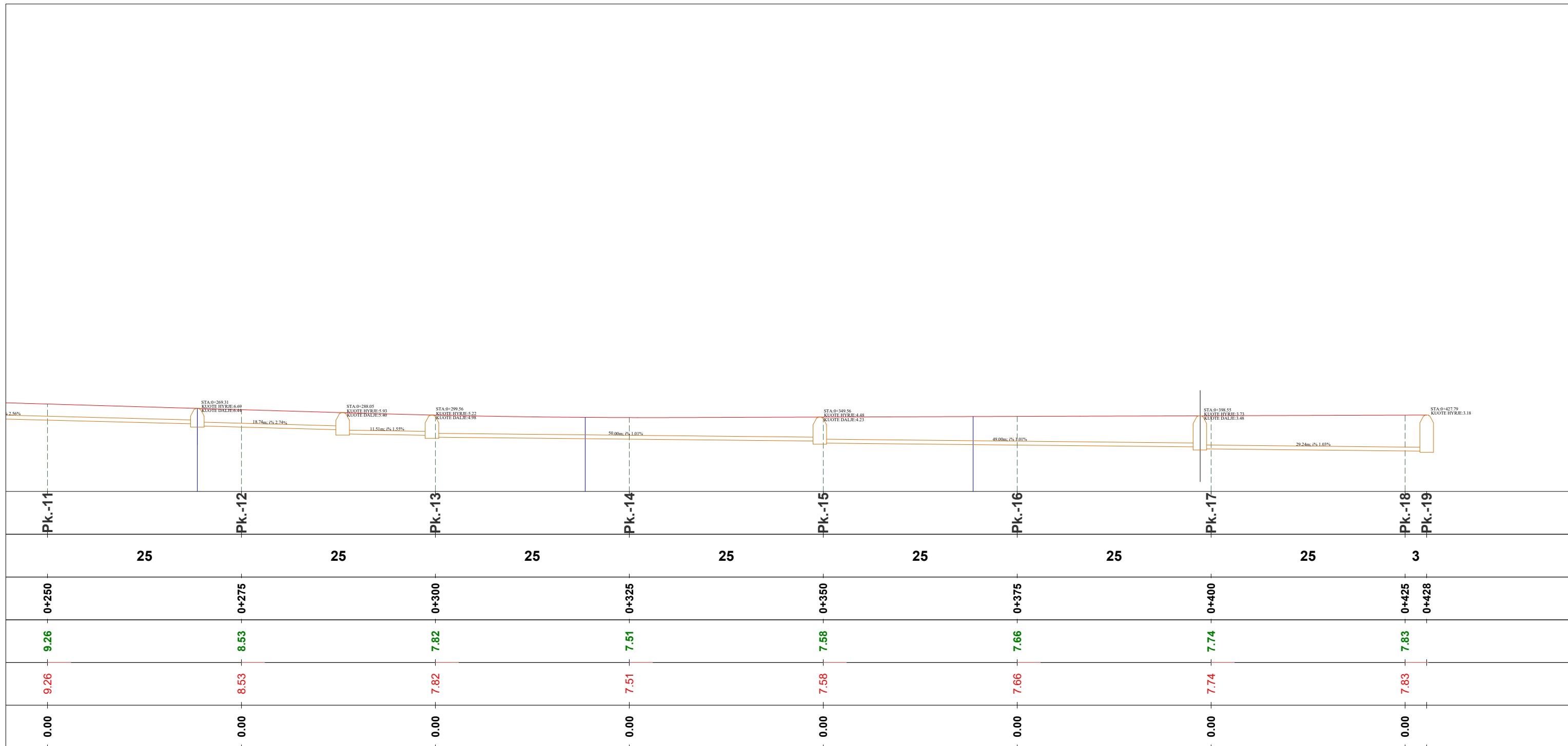

EMRI I PROJEKTIT

"LIDHJA E CURRILAVE ME RRUGËN ALEKSANDËR GOGA NËPËRMJET RRUGËS ISUF FERRA (VANGJEL GJURGA), RRUGA VOJSAVA, RRUGA PROKOP MEKSI, RRUGA ABDULLAH TEKU (SUL DEMIRI)"

SHËNIME

Pjerrësia e tubit për linjen e K.U.SH është e njejte me atë të linjes K.U.N ndërsa thellesia (koka e tubit) është 1 meter nga kuota e kunes + diametri i tubit 315mm

GRUPI I PUNËS

Arkitekt	Diana Mitrushi	A. 0212/4	Ing.Hidroteknik	Luljeta Kuçi	K. 2022/1	Ing.Gjeodet	Marsilda Ferko	T. 1582/1
Ing.Ndërtimi	Ilirian Kokalari	K. 1008/3	Ing.Elektrik	Burhan Demneri	E. 1049/2			
Ing.Ndërtimi	Ermal Spahiu	K. 1084/1	Ing.Mekanik	Gjergj Kotori	M. 0579/1			
Ing.Ndërtimi	Luca Falasca	K. 2774	Ing.Gjeolog	Anton Pjetërnikaj	Gj. 0665			
Ing.Gjeodet	Shqiponja Civici	T. 1268	Ing.Gjeoinformatikë	Elfat Shehu	T. 1577			

PROFILI GJATESOR K.U.N (AKSI 1)

T-174



Shkalla 1:500

Faza PROJEKT ZBATIM

Porositës
BASHKIA DURRËS



Projektues
Net-Group sh.p.k.



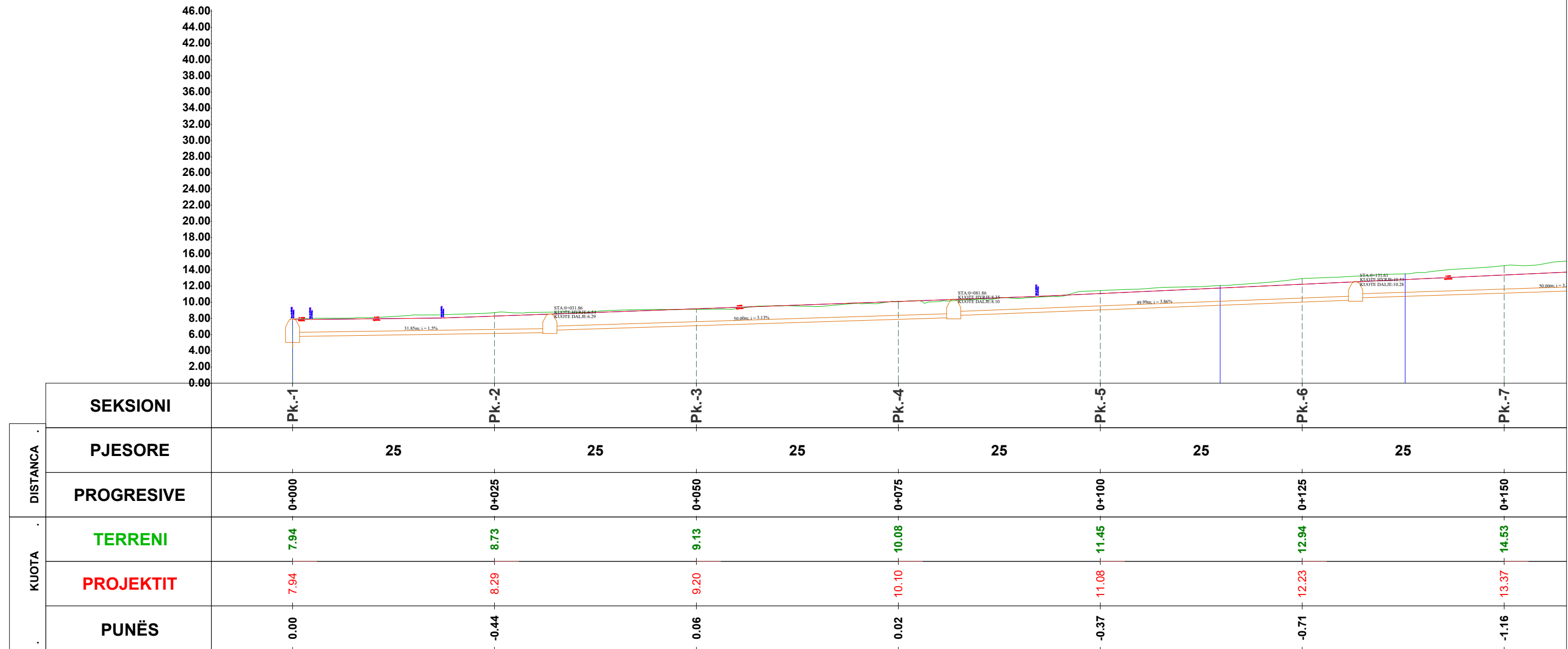

EMRI I PROJEKTIT

"LIDHJA E CURRILAVE ME RRUGEN ALEKSANDËR GOGA NËPËRMJET RRUGËS ISUF FERRA (VANGJEL GJURGA), RRUGA VOJSAVA, RRUGA PROKOP MEKSI, RRUGA ABDULLAH TEKU (SUL DEMIRI)"

SHËNIME

Pjerrësia e tubit për linjen e K.U.SH është e njejte me atë të linjes K.U.N ndërsa thellesia (koka e tubit) është 1 meter nga kuota e kunes + diametri i tubit 315mm

GRUPI I PUNËS

Arkitekt	Diana Mitrushi	A. 0212/4	Ing.Hidroteknik	Luljeta Kuçi	K. 2022/1	Ing.Gjeodet	Marsilda Ferko	T. 1582/1
Ing.Ndërtimi	Ilirian Kokalari	K. 1008/3	Ing.Elektrik	Burhan Demneri	E. 1049/2			
Ing.Ndërtimi	Ermal Spahiu	K. 1084/1	Ing.Mekanik	Gjergj Kotori	M. 0579/1			
Ing.Ndërtimi	Luca Falasca	K. 2774	Ing.Gjeolog	Anton Pjetërnikaj	Gj. 0665			
Ing.Gjeodet	Shqiponja Civici	T. 1268	Ing.Gjeoinformatikë	Elfat Shehu	T. 1577			

**PROFILI GJATESOR K.U.N (AKSI 2)
ISUF FERRA-DJATHHTAS**

T-175



Shkalla 1:500

Faza PROJEKT ZBATIM

Porositës BASHKIA DURRËS



Projektues Net-Group sh.p.k.



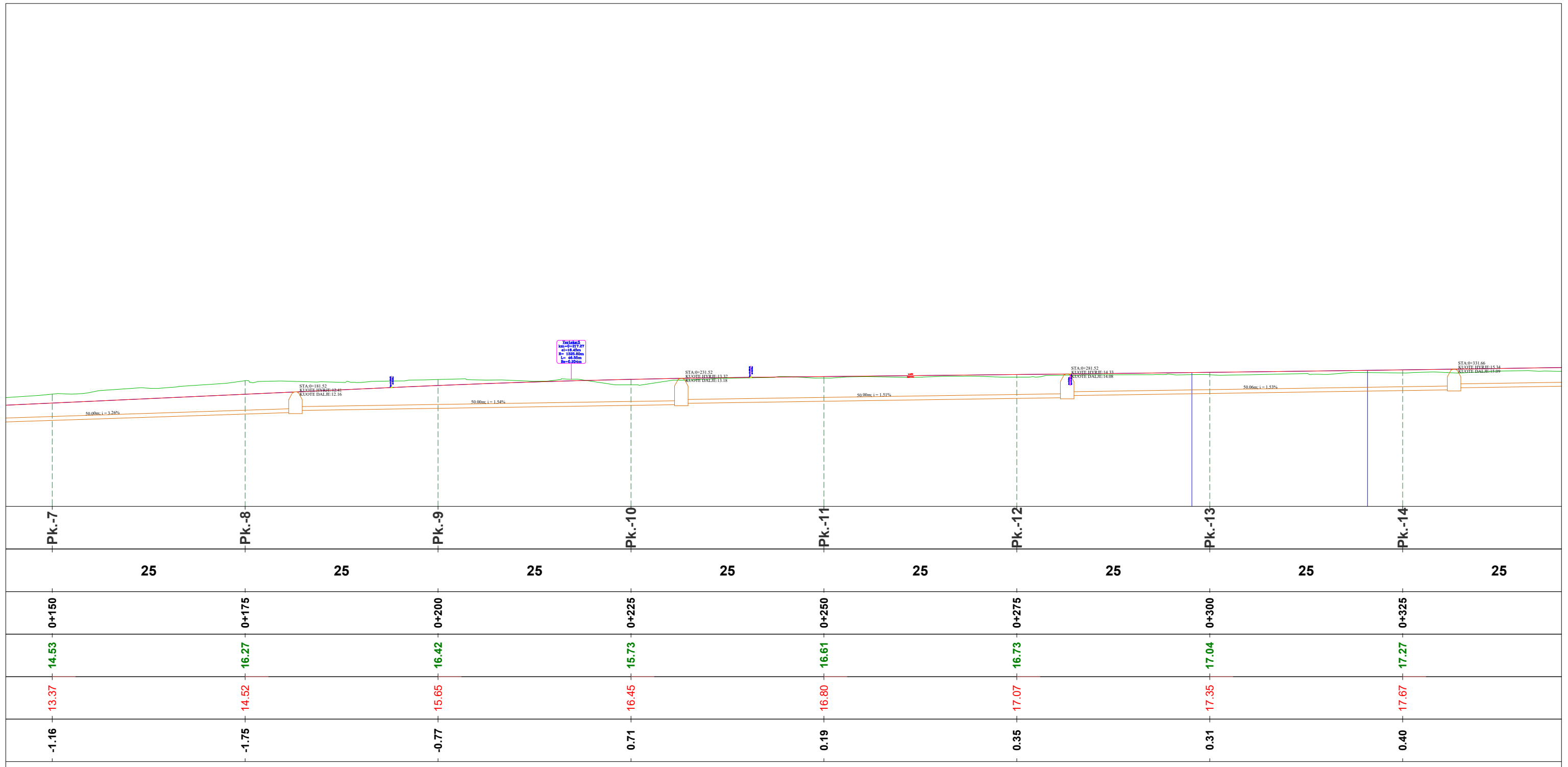

EMRI I PROJEKTIT

"LIDHJA E CURRILAVE ME RRUGËN ALEKSANDËR GOGA NËPËRMJET RRUGËS ISUF FERRA (VANGJEL GJURGA), RRUGA VOJSAVA, RRUGA PROKOP MEKSI, RRUGA ABDULLAH TEKU (SUL DEMIRI)"

SHËNIME

Pjerrësia e tubit për linjen e K.U.SH është e njëjte me atë të linjes K.U.N ndërsa thellesia (koka e tubit) është 1 meter nga kuota e kuneset + diametri i tubit 315mm

GRUPI I PUNËS

Arkitekt	Diana Mitrushi	A. 0212/4	Ing.Hidroteknik	Luljeta Kuçi	K. 2022/1	Ing.Gjeodet	Marsilda Ferko	T. 1582/1
Ing.Ndërtimi	Ilirian Kokalari	K. 1008/3	Ing.Elektrik	Burhan Demneri	E. 1049/2			
Ing.Ndërtimi	Ermal Spahiu	K. 1084/1	Ing.Mekanik	Gjergj Kotori	M. 0579/1			
Ing.Ndërtimi	Luca Falasca	K. 2774	Ing.Gjeolog	Anton Pjetërnikaj	Gj. 0665			
Ing.Gjeodet	Shqiponja Civici	T. 1268	Ing.Gjeoinformatikë	Elfat Shehu	T. 1577			

**PROFILI GJATESOR K.U.N (AKSI 2)
ISUF FERRA-DJATHHTAS**

T-176



Shkalla 1:500

Faza PROJEKT ZBATIM

Porositës BASHKIA DURRËS



Projektues Net-Group sh.p.k.



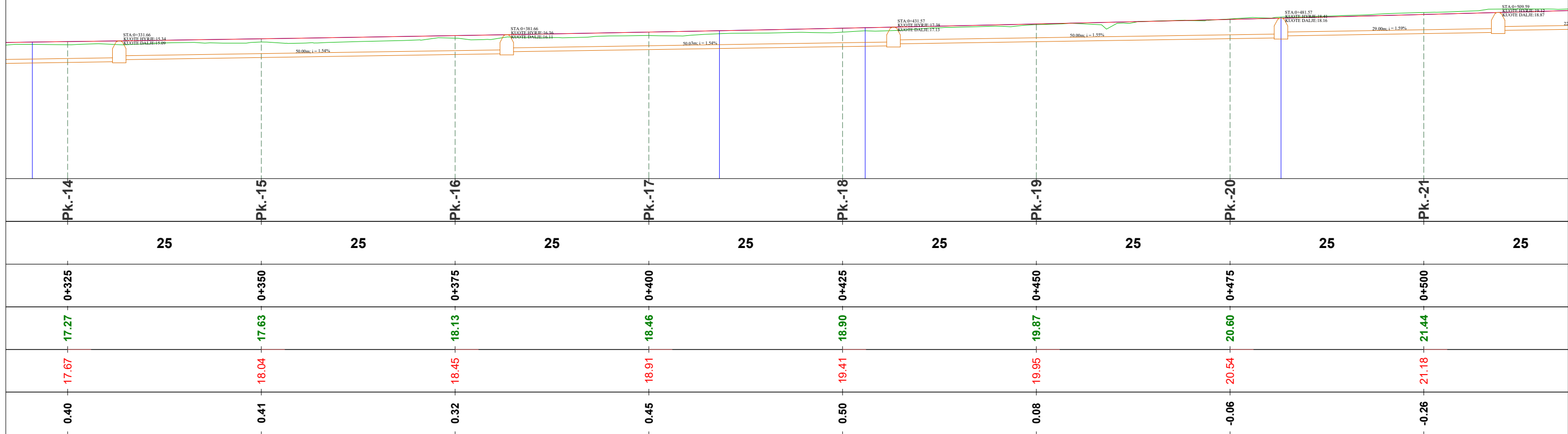

EMRI I PROJEKTIT

"LIDHJA E CURRILAVE ME RRUGËN ALEKSANDËR GOGA NËPËRMJET RRUGËS ISUF FERRA (VANGJEL GJURGA), RRUGA VOJSAVA, RRUGA PROKOP MEKSI, RRUGA ABDULLAH TEKU (SUL DEMIRI)"

SHËNIME

Pjerrësia e tubit për linjen e K.U.SH është e njejte me atë të linjes K.U.N ndërsa thellesia (koka e tubit) është 1 meter nga kuota e kunes + diametri i tubit 315mm

GRUPI I PUNËS

Arkitekt	Diana Mitrushi	A. 0212/4	Ing.Hidroteknik	Luljeta Kuçi	K. 2022/1	Ing.Gjeodet	Marsilda Ferko	T. 1582/1
Ing.Ndërtimi	Ilirian Kokalari	K. 1008/3	Ing.Elektrik	Burhan Demneri	E. 1049/2			
Ing.Ndërtimi	Ermal Spahiu	K. 1084/1	Ing.Mekanik	Gjergj Kotori	M. 0579/1			
Ing.Ndërtimi	Luca Falasca	K. 2774	Ing.Gjeolog	Anton Pjetërnikaj	Gj. 0665			
Ing.Gjeodet	Shqiponja Civici	T. 1268	Ing.Gjeoinformatikë	Elfat Shehu	T. 1577			

PROFILI GJATESOR K.U.N
(AKSI 2)
ISUF FERRA-DJATHTAS

T-177



Shkalla 1:500

Faza PROJEKT ZBATIM

Porositës
BASHKIA DURRËS



Projektues
Net-Group sh.p.k.



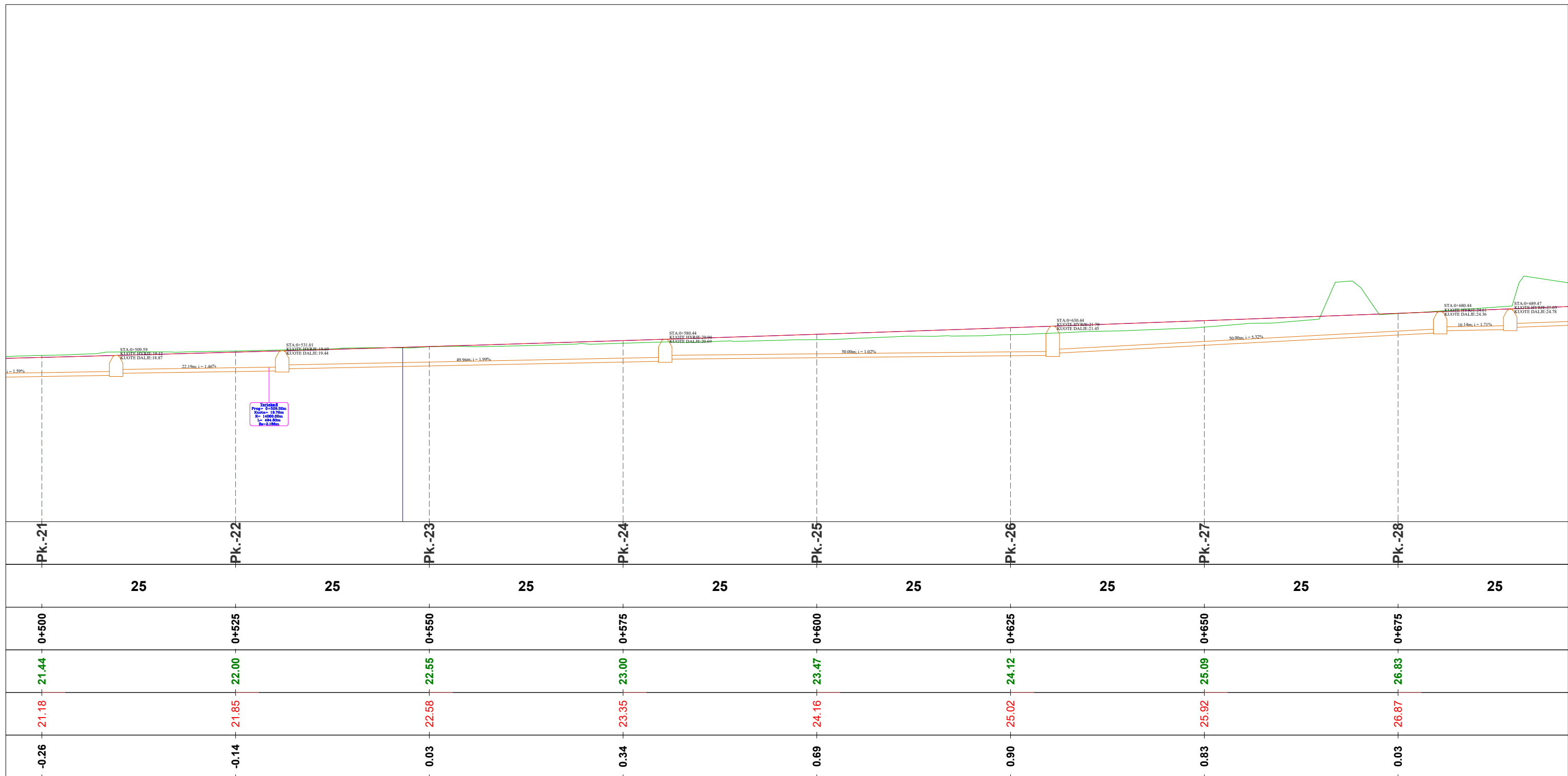

EMRI I PROJEKTIT

"LIDHJA E CURRILAVE ME RRUGËN ALEKSANDËR GOGA NËPËRMJET RRUGËS ISUF FERRA (VANGJEL GJURGA), RRUGA VOJSAVA, RRUGA PROKOP MEKSI, RRUGA ABDULLAH TEKU (SUL DEMIRI)"

SHËNIME

Pjerrësia e tubit për linjen e K.U.SH është e njejte me atë të linjes K.U.N ndërsa thellesia (koka e tubit) është 1 meter nga kuota e kunes + diametri i tubit 315mm

GRUPI I PUNËS

Arkitekt	Diana Mitrushi	A. 0212/4	Ing.Hidroteknik	Luljeta Kuçi	K. 2022/1	Ing.Gjeodet	Marsilda Ferko	T. 1582/1
Ing.Ndërtimi	Ilirian Kokalari	K. 1008/3	Ing.Elektrik	Burhan Demneri	E. 1049/2			
Ing.Ndërtimi	Ermal Spahiu	K. 1084/1	Ing.Mekanik	Gjergj Kotori	M. 0579/1			
Ing.Ndërtimi	Luca Falasca	K. 2774	Ing.Gjeolog	Anton Pjetërnikaj	Gj. 0665			
Ing.Gjeodet	Shqiponja Civici	T. 1268	Ing.Gjeoinformatikë	Elfat Shehu	T. 1577			

**PROFILI GJATESOR K.U.N (AKSI 2)
ISUF FERRA-DJATHHTAS**

T-178



Shkalla 1:500
Faza PROJEKT ZBATIM

Porositës
BASHKIA DURRËS



Projektues
Net-Group sh.p.k.



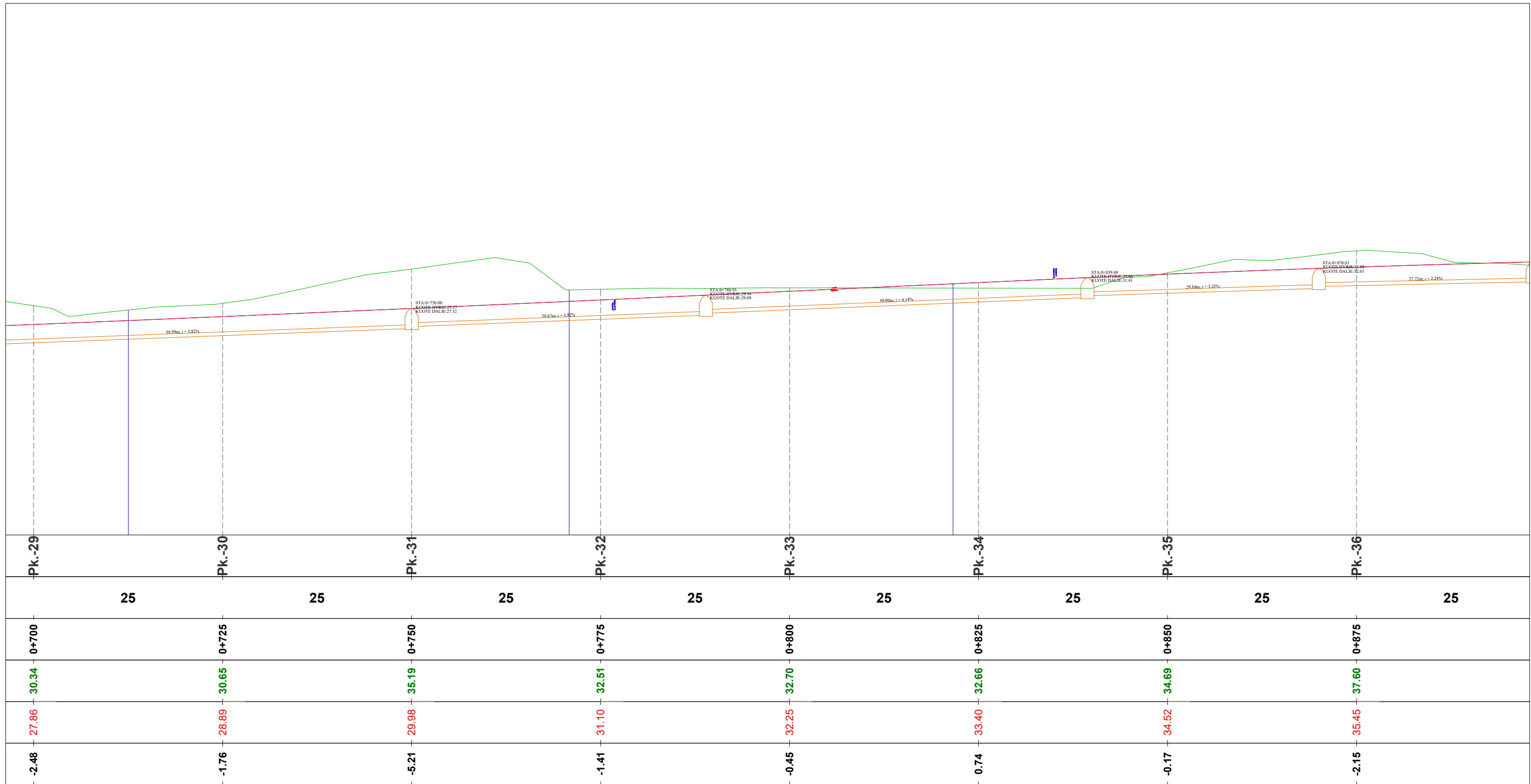

EMRI I PROJEKTIT

"LIDHJA E CURRILAVE ME RRUGËN ALEKSANDËR GOGA NËPËRMJET RRUGËS ISUF FERRA (VANGJEL GJURGA), RRUGA VOJSAVA, RRUGA PROKOP MEKSI, RRUGA ABDULLAH TEKU (SUL DEMIRI)"

SHËNIME

Pjerrësia e tubit për linjen e K.U.SH është e njejte me atë të linjes K.U.N ndërsa thellesia (koka e tubit) është 1 meter nga kuota e kunes + diametri i tubit 315mm

GRUPI I PUNËS

Arkitekt	Diana Mitrushi	A. 0212/4	Ing.Hidroteknik	Luljeta Kuçi	K. 2022/1	Ing.Gjeodet	Marsilda Ferko	T. 1582/1
Ing.Ndërtimi	Ilirian Kokalari	K. 1008/3	Ing.Elektrik	Burhan Demneri	E. 1049/2			
Ing.Ndërtimi	Ermal Spahiu	K. 1084/1	Ing.Mekanik	Gjergj Kotori	M. 0579/1			
Ing.Ndërtimi	Luca Falasca	K. 2774	Ing.Gjeolog	Anton Pjetërnikaj	Gj. 0665			
Ing.Gjeodet	Shqiponja Civici	T. 1268	Ing.Gjeoinformatikë	Elfat Shehu	T. 1577			

PROFILI GJATESOR K.U.N
(AKSI 2)
ISUF FERRA-DJATHTAS

T-179



Shkalla 1:500
Faza PROJEKT ZBATIM

Porositës
BASHKIA DURRËS



Projektues
Net-Group sh.p.k.



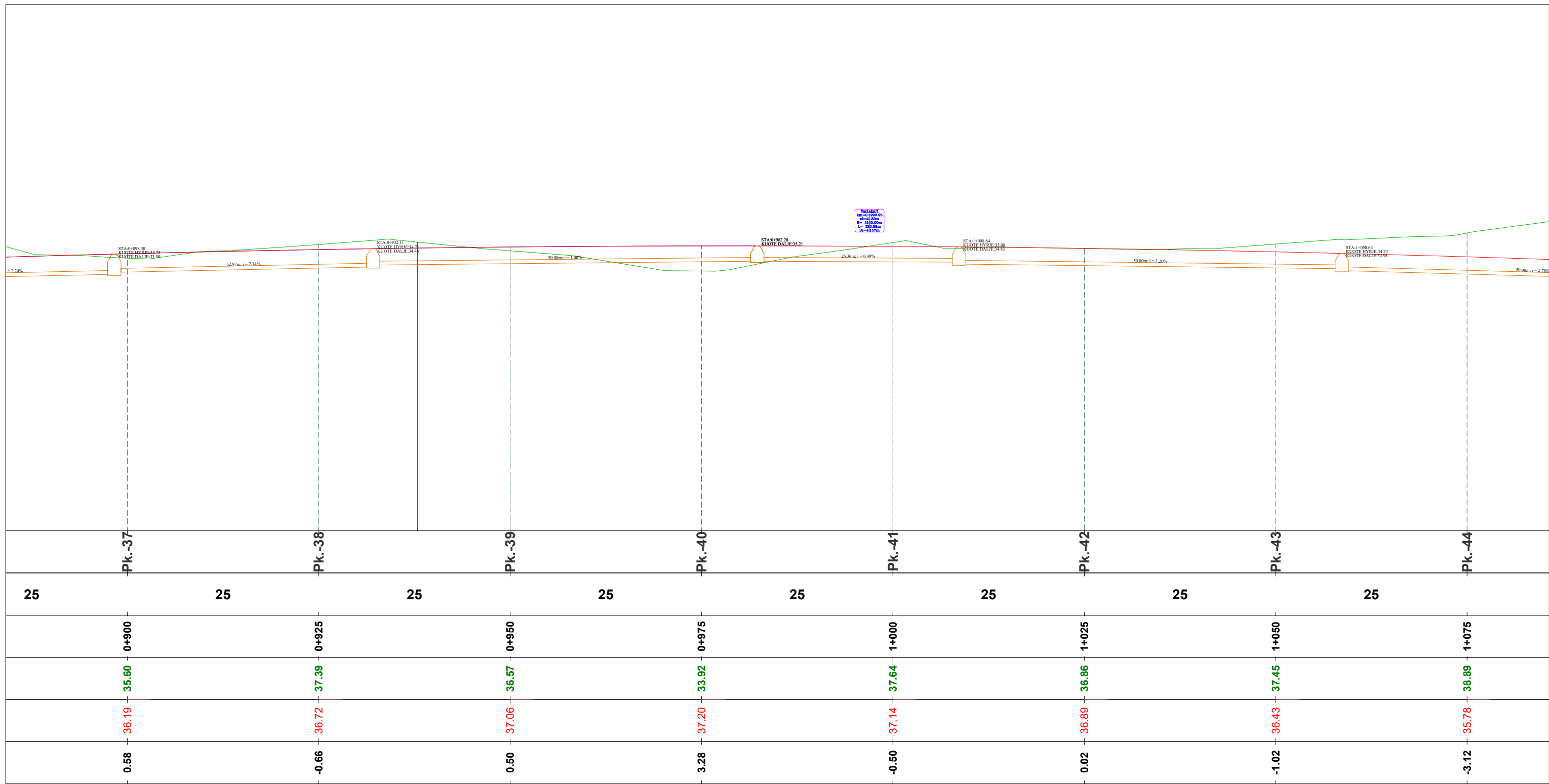

EMRI I PROJEKTIT

"LIDHJA E CURRILAVE ME RRUGËN ALEKSANDËR GOGA NËPËRMJET RRUGËS ISUF FERRA (VANGJEL GJURGA), RRUGA VOJSAVA, RRUGA PROKOP MEKSI, RRUGA ABDULLAH TEKU (SUL DEMIRI)"

SHËNIME

Pjerrësia e tubit për linjën e K.U.SH është e njëjte me atë të linjës K.U.N ndërsa thellësia (koka e tubit) është 1 meter nga kuota e kunes + diametri i tubit 315mm

GRUPI I PUNËS

Arkitekt	Diana Mitrushi	A. 0212/4	Ing.Hidroteknik	Luljeta Kuçi	K. 2022/1	Ing.Gjeodet	Marsilda Ferko	T. 1582/1
Ing.Ndërtimi	Ilirian Kokalari	K. 1008/3	Ing.Elektik	Burhan Demneri	E. 1049/2			
Ing.Ndërtimi	Ermal Spahiu	K. 1084/1	Ing.Mekanik	Gjergj Kotori	M. 0579/1			
Ing.Ndërtimi	Luca Falasca	K. 2774	Ing.Gjeolog	Anton Pjetërnikaj	Gj. 0665			
Ing.Gjeodet	Shqiponja Civici	T. 1268	Ing.Gjeoinformatikë	Elfat Shehu	T. 1577			

PROFILI GJATESOR K.U.N (AKSI 2) ISUF FERRA-DJATHHTAS

T-180



Shkalla 1:500

Faza PROJEKT ZBATIM

Porositës BASHKIA DURRËS



Projektues Net-Group sh.p.k.



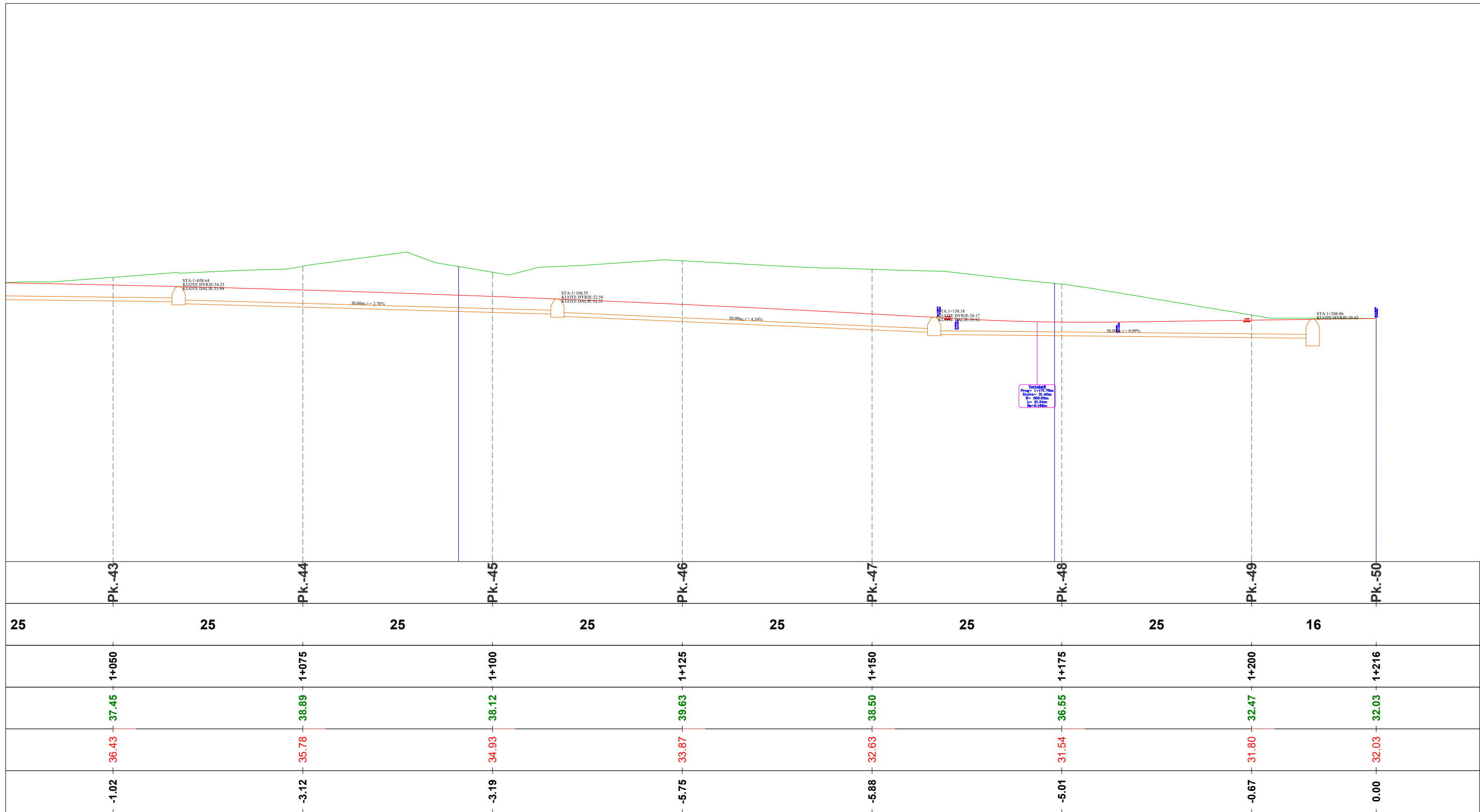

EMRI I PROJEKTIT

"LIDHJA E CURRILAVE ME RRUGËN ALEKSANDËR GOGA NËPËRMJET RRUGËS ISUF FERRA (VANGJEL GJURGA), RRUGA VOJSAVA, RRUGA PROKOP MEKSI, RRUGA ABDULLAH TEKU (SUL DEMIRI)"

SHËNIME

Pjerrësia e tubit për linjen e K.U.SH është e njëjte me atë të linjes K.U.N ndërsa thellesia (koka e tubit) është 1 meter nga kuota e kunes + diametri i tubit 315mm

GRUPI I PUNËS

Arkitekt	Diana Mitrushi	A. 0212/4	Ing.Hidroteknik	Luljeta Kuçi	K. 2022/1	Ing.Gjeodet	Marsilda Ferko	T. 1582/1
Ing.Ndërtimi	Ilirian Kokalari	K. 1008/3	Ing.Elektrik	Burhan Demneri	E. 1049/2			
Ing.Ndërtimi	Ermal Spahiu	K. 1084/1	Ing.Mekanik	Gjergj Kotori	M. 0579/1			
Ing.Ndërtimi	Luca Falasca	K. 2774	Ing.Gjeolog	Anton Pjetërnikaj	Gj. 0665			
Ing.Gjeodet	Shqiponja Civici	T. 1268	Ing.Gjeoinformatikë	Elfat Shehu	T. 1577			

PROFILI GJATESOR K.U.N
(AKSI 2)
ISUF FERRA-DJATHTAS

T-181



Shkalla 1:500

Faza PROJEKT ZBATIM

Porositës
BASHKIA DURRËS



Projektues
Net-Group sh.p.k.



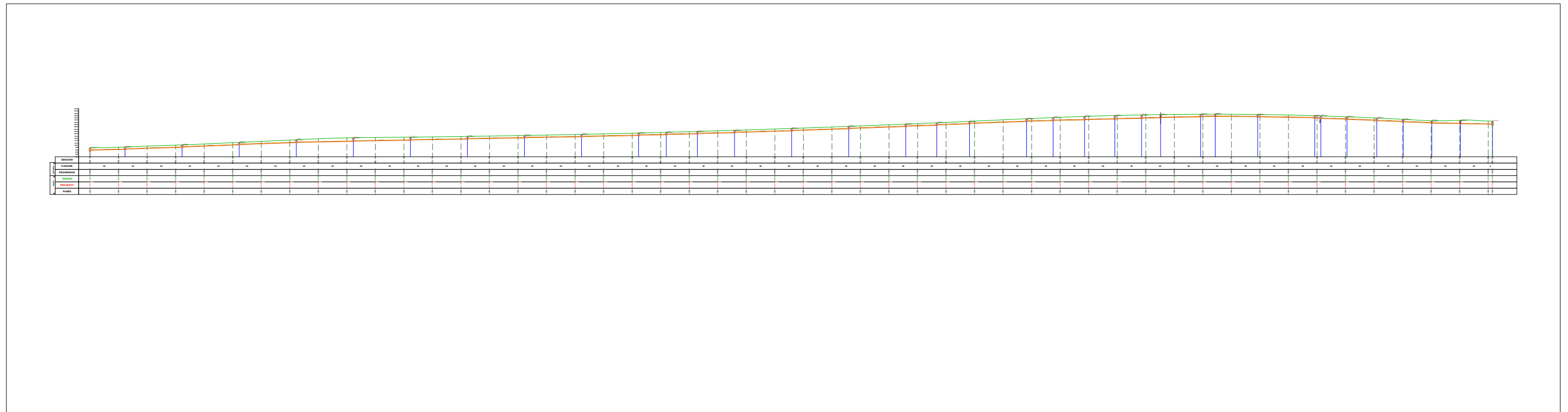

EMRI I PROJEKTIT

"LIDHJA E CURRILAVE ME RRUGËN ALEKSANDËR GOGA
NËPËRMJET RRUGËS ISUF FERRA (VANGJEL GJURGA),
RRUGA VOJSAVA, RRUGA PROKOP MEKSI, RRUGA
ABDULLAH TEKU (SUL DEMIRI)"

SHËNIME

Pjerrësia e tubit për linjen e K.U.SH
është e njëjte me atë të linjes K.U.N
ndërsa thellesia (koka e tubit) është
1 meter nga kuota e kunes + diametri i
tubit 315mm

GRUPI I PUNËS

Arkitekt	Diana Mitrushi	A. 0212/4	Ing.Hidroteknik	Luljeta Kuçi	K. 2022/1	Ing.Gjeodet	Marsilda Ferko	T. 1582/1
Ing.Ndërtimi	Ilirian Kokalari	K. 1008/3	Ing.Elektrik	Burhan Demneri	E. 1049/2			
Ing.Ndërtimi	Ermal Spahiu	K. 1084/1	Ing.Mekanik	Gjergj Kotori	M. 0579/1			
Ing.Ndërtimi	Luca Falasca	K. 2774	Ing.Gjeolog	Anton Pjetërnikaj	Gj. 0665			
Ing.Gjeodet	Shqiponja Civici	T. 1268	Ing.Gjeoinformatikë	Elfat Shehu	T. 1577			

PROFILI GJATESOR K.U.N
(AKSI 2)
ISUF FERRA-MAJTAS

T-182



Shkalla 1:3500

Faza PROJEKT ZBATIM

Porositës
BASHKIA DURRËS



Projektues
Net-Group sh.p.k.



42.00
40.00
38.00
36.00
34.00
32.00
30.00
28.00
26.00
24.00
22.00
20.00
18.00
16.00
14.00
12.00
10.00
8.00
6.00
4.00
2.00
0.00

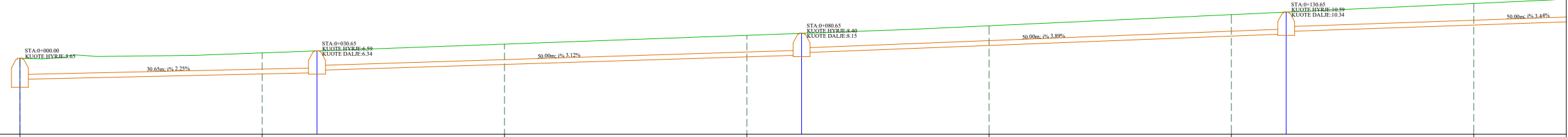

SEKSIONI	Distanca						
	PK.-1	PK.-2	PK.-3	PK.-4	PK.-5	PK.-6	PK.-7
PJESORE	25	25	25	25	25	25	25
PROGRESIVE	0+000	0+025	0+050	0+075	0+100	0+125	0+150
TERRENI	7.83	8.38	9.29	10.20	11.18	12.33	13.48
PROJEKTIT	7.83	8.38	9.29	10.20	11.18	12.33	13.48
PUNËS	0.00	0.00	0.00	0.00	0.00	0.00	0.00

EMRI I PROJEKTIT

"LIDHJA E CURRILAVE ME RRUGËN ALEKSANDËR GOGA NËPËRMJET RRUGËS ISUF FERRA (VANGJEL GJURGA), RRUGA VOJSAVA, RRUGA PROKOP MEKSI, RRUGA ABDULLAH TEKU (SUL DEMIRI)"

SHËNIME

Pjerrësia e tubit për linjen e K.U.SH është e njejte me atë të linjes K.U.N ndërsa thellesia (koka e tubit) është 1 meter nga kuota e kuneset + diametri i tubit 315mm

GRUPI I PUNËS

Arkitekt	Diana Mitrushi	A. 0212/4	Ing.Hidroteknik	Luljeta Kuçi	K. 2022/1	Ing.Gjeodet	Marsilda Ferko	T. 1582/1
Ing.Ndërtimi	Ilirian Kokalari	K. 1008/3	Ing.Elektrik	Burhan Demneri	E. 1049/2			
Ing.Ndërtimi	Ermal Spahiu	K. 1084/1	Ing.Mekanik	Gjergj Kotori	M. 0579/1			
Ing.Ndërtimi	Luca Falasca	K. 2774	Ing.Gjeolog	Anton Pjetërnikaj	Gj. 0665			
Ing.Gjeodet	Shqiponja Civici	T. 1268	Ing.Gjeoinformatikë	Elfat Shehu	T. 1577			

PROFILI GJATESOR K.U.N (AKSI 2) ISUF FERRA-MAJTAS

T-183

Shkalla: 1:500
Faza: PROJEKT ZBATIM

Porositës: BASHKIA DURRËS



Projektues: Net-Group sh.p.k.



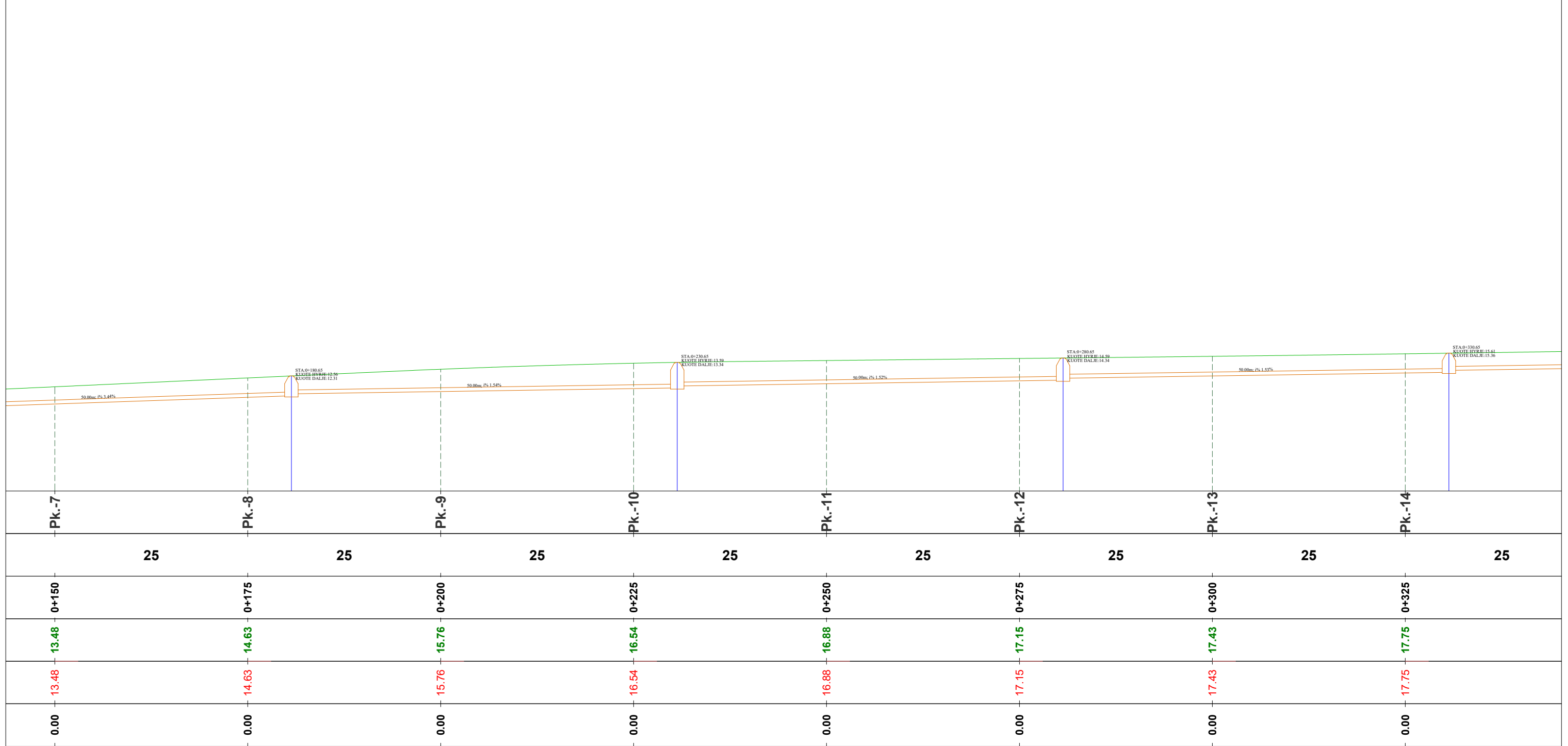

EMRI I PROJEKTIT

"LIDHJA E CURRILAVE ME RRUGËN ALEKSANDËR GOGA NËPËRMJET RRUGËS ISUF FERRA (VANGJEL GJURGA), RRUGA VOJSAVA, RRUGA PROKOP MEKSI, RRUGA ABDULLAH TEKU (SUL DEMIRI)"

SHËNIME

Pjerrësia e tubit për linjen e K.U.SH është e njejte me atë të linjes K.U.N ndërsa thellesia (koka e tubit) është 1 meter nga kuota e kunes + diametri i tubit 315mm

GRUPI I PUNËS

Arkitekt	Diana Mitrushi	A. 0212/4	Ing.Hidroteknik	Luljeta Kuçi	K. 2022/1	Ing.Gjeodet	Marsilda Ferko	T. 1582/1
Ing.Ndërtimi	Ilirian Kokalari	K. 1008/3	Ing.Elektik	Burhan Demneri	E. 1049/2			
Ing.Ndërtimi	Ermal Spahiu	K. 1084/1	Ing.Mekanik	Gjergj Kotori	M. 0579/1			
Ing.Ndërtimi	Luca Falasca	K. 2774	Ing.Gjeolog	Anton Pjetërnikaj	Gj. 0665			
Ing.Gjeodet	Shqiponja Civici	T. 1268	Ing.Gjeoinformatikë	Elfat Shehu	T. 1577			

PROFILI GJATESOR K.U.N
(AKSI 2)
ISUF FERRA-MAJTAS

T-184



Shkalla 1:500

Faza PROJEKT ZBATIM

Porositës
BASHKIA DURRËS



Projektues
Net-Group sh.p.k.



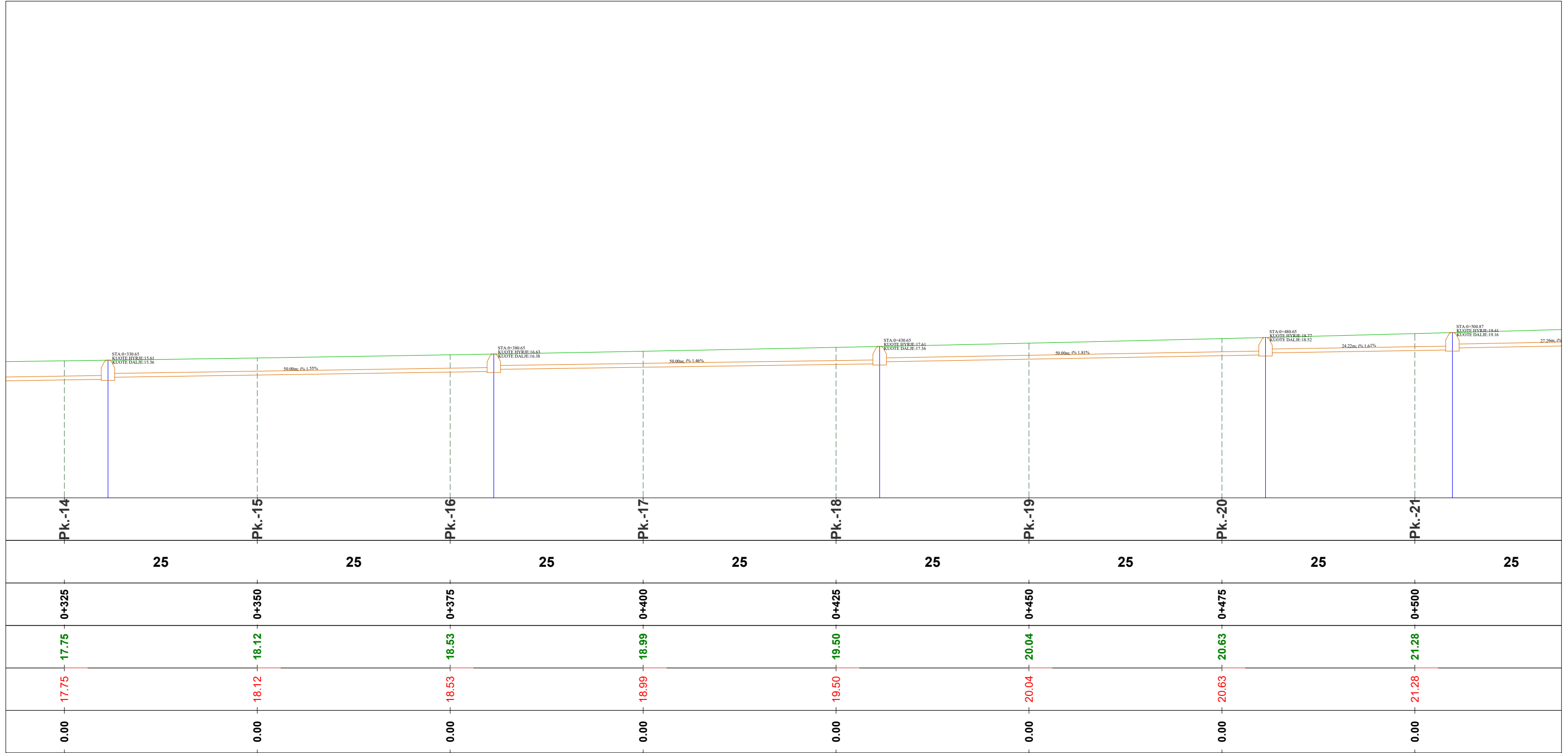

EMRI I PROJEKTIT

"LIDHJA E CURRILAVE ME RRUGËN ALEKSANDËR GOGA NËPËRMJET RRUGËS ISUF FERRA (VANGJEL GJURGA), RRUGA VOJSAVA, RRUGA PROKOP MEKSI, RRUGA ABDULLAH TEKU (SUL DEMIRI)"

SHËNIME

Pjerrësia e tubit për linjen e K.U.SH është e njejte me atë të linjes K.U.N ndërsa thellesia (koka e tubit) është 1 meter nga kuota e kunes + diametri i tubit 315mm

GRUPI I PUNËS

Arkitekt	Diana Mitrushi	A. 0212/4	Ing.Hidroteknik	Luljeta Kuçi	K. 2022/1	Ing.Gjeodet	Marsilda Ferko	T. 1582/1
Ing.Ndërtimi	Ilirian Kokalari	K. 1008/3	Ing.Elektrik	Burhan Demneri	E. 1049/2			
Ing.Ndërtimi	Ermal Spahiu	K. 1084/1	Ing.Mekanik	Gjergj Kotori	M. 0579/1			
Ing.Ndërtimi	Luca Falasca	K. 2774	Ing.Gjeolog	Anton Pjetërnikaj	Gj. 0665			
Ing.Gjeodet	Shqiponja Civici	T. 1268	Ing.Gjeoinformatikë	Elfat Shehu	T. 1577			

PROFILI GJATESOR K.U.N (AKSI 2) ISUF FERRA-MAJTAS

T-185



Shkalla 1:500

Faza PROJEKT ZBATIM

Porositës BASHKIA DURRËS



Projektues Net-Group sh.p.k.



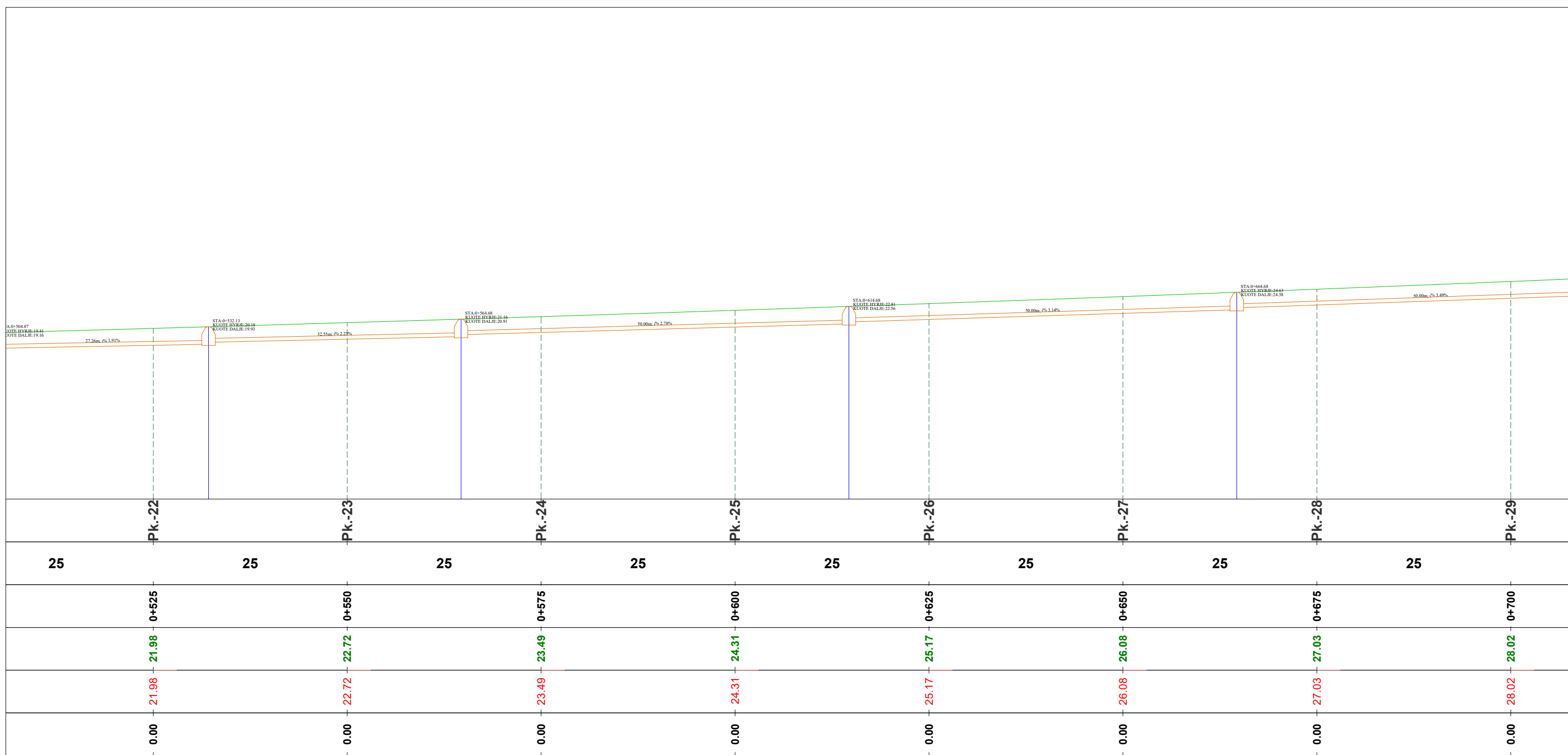

EMRI I PROJEKTIT

"LIDHJA E CURRILAVE ME RRUGËN ALEKSANDËR GOGA NËPËRMJET RRUGËS ISUF FERRA (VANGJEL GJURGA), RRUGA VOJSAVA, RRUGA PROKOP MEKSI, RRUGA ABDULLAH TEKU (SUL DEMIRI)"

SHËNIME

Pjerrësia e tubit për linjen e K.U.SH është e njejtë me atë të linjes K.U.N ndërsa thellesia (koka e tubit) është 1 meter nga kuota e kunes + diametri i tubit 315mm

GRUPI I PUNËS

Arkitekt	Diana Mitrushi	A. 0212/4	Ing.Hidroteknik	Luljeta Kuçi	K. 2022/1	Ing.Gjeodet	Marsilda Ferko	T. 1582/1
Ing.Ndërtimi	Ilirian Kokalari	K. 1008/3	Ing.Elektrik	Burhan Demneri	E. 1049/2			
Ing.Ndërtimi	Ermal Spahiu	K. 1084/1	Ing.Mekanik	Gjergj Kotori	M. 0579/1			
Ing.Ndërtimi	Luca Falasca	K. 2774	Ing.Gjeolog	Anton Pjetërnikaj	Gj. 0665			
Ing.Gjeodet	Shqiponja Civici	T. 1268	Ing.Gjeoinformatikë	Elfat Shehu	T. 1577			

PROFILI GJATESOR K.U.N (AKSI 2) ISUF FERRA-MAJTAS

T-186



Shkalla 1:500

Faza PROJEKT ZBATIM

Porositës
BASHKIA DURRËS



Projektues
Net-Group sh.p.k.



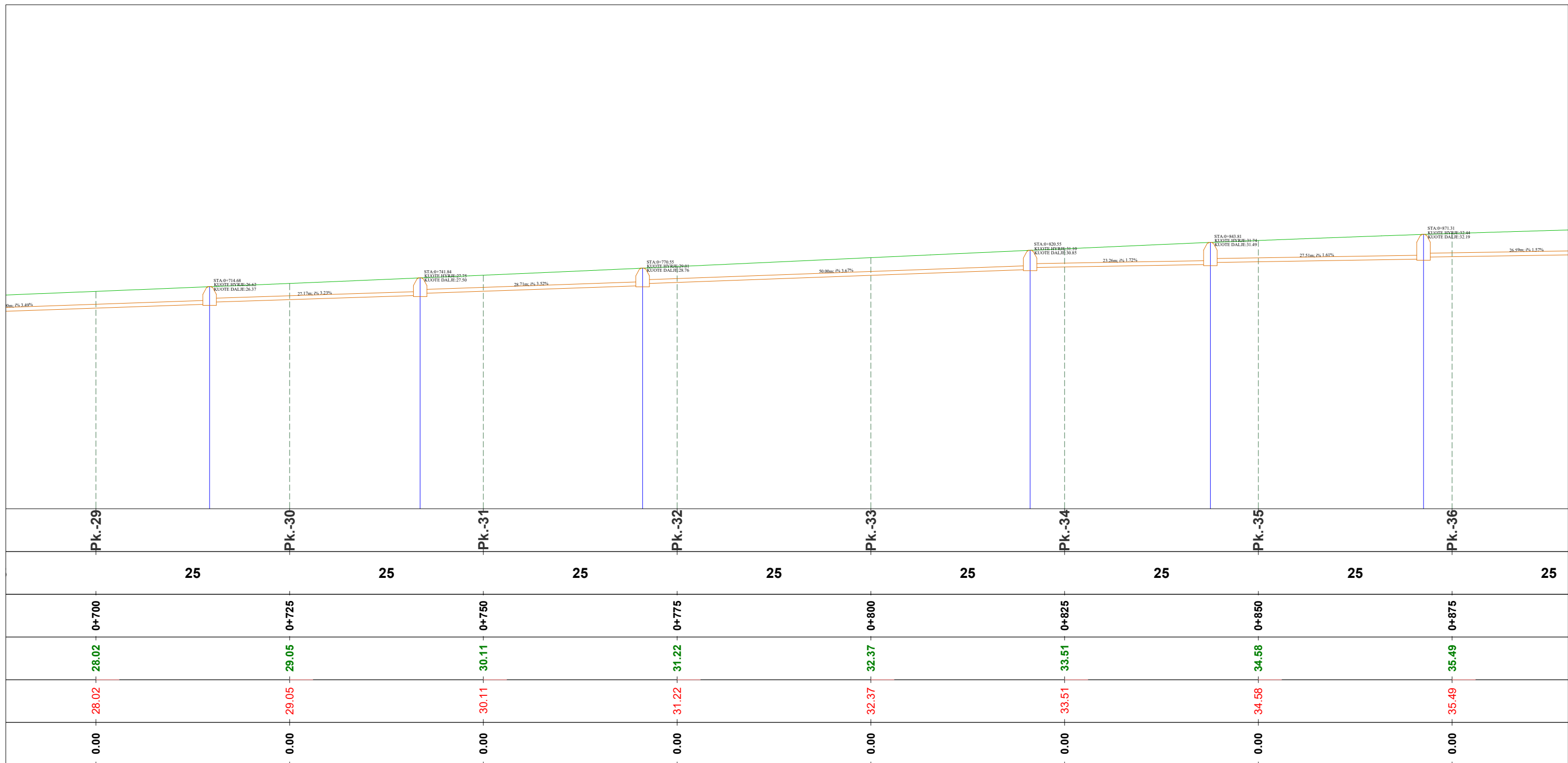

EMRI I PROJEKTIT

"LIDHJA E CURRILAVE ME RRUGËN ALEKSANDËR GOGA
NËPËRMJET RRUGËS ISUF FERRA (VANGJEL GJURGA),
RRUGA VOJSAVA, RRUGA PROKOP MEKSI, RRUGA
ABDULLAH TEKU (SUL DEMIRI)"

SHËNIME

Pjerrësia e tubit për linjen e K.U.SH
është e njejte me atë të linjes K.U.N
ndërsa thellesia (koka e tubit) është
1 meter nga kuota e kunes + diametri i
tubit 315mm

GRUPI I PUNËS

Arkitekt	Diana Mitrushi	A. 0212/4	Ing.Hidroteknik	Luljeta Kuçi	K. 2022/1	Ing.Gjeodet	Marsilda Ferko	T. 1582/1
Ing.Ndërtimi	Ilirjan Kokalari	K. 1008/3	Ing.Elektrik	Burhan Demneri	E. 1049/2			
Ing.Ndërtimi	Ermal Spahiu	K. 1084/1	Ing.Mekanik	Gjergj Kotori	M. 0579/1			
Ing.Ndërtimi	Luca Falasca	K. 2774	Ing.Gjeolog	Anton Pjetërnikaj	Gj. 0665			
Ing.Gjeodet	Shqiponja Civici	T. 1268	Ing.Gjeoinformatikë	Elfat Shehu	T. 1577			

PROFILI GJATESOR K.U.N
(AKSI 2)
ISUF FERRA-MAJTAS

T-187



Shkalla 1:500

Faza PROJEKT ZBATIM

Porositës
BASHKIA DURRËS



Projektues
Net-Group sh.p.k.



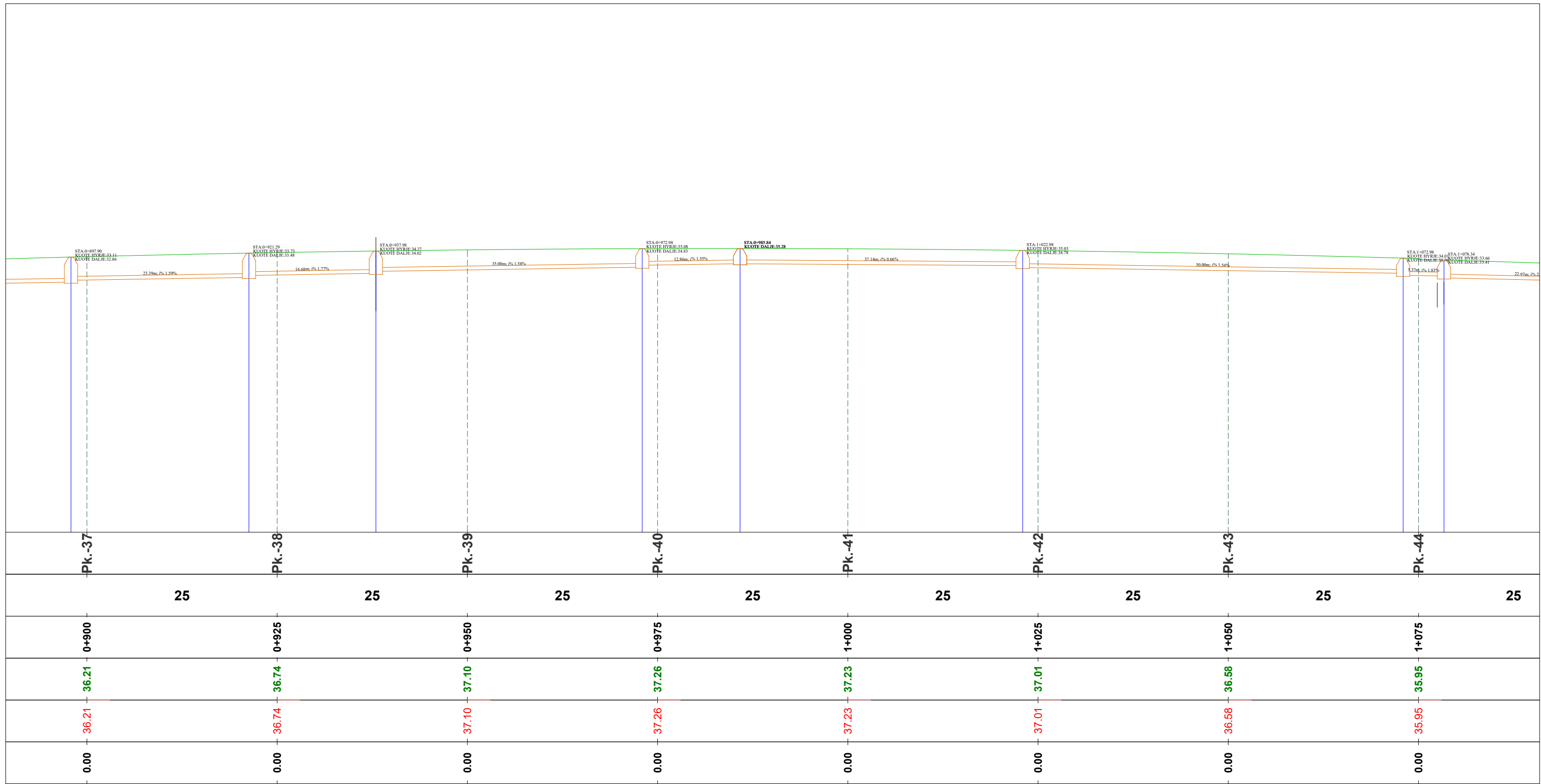

EMRI I PROJEKTIT

"LIDHJA E CURRILAVE ME RRUGËN ALEKSANDËR GOGA
NËPËRMJET RRUGËS ISUF FERRA (VANGJEL GJURGA),
RRUGA VOJSAVA, RRUGA PROKOP MEKSI, RRUGA
ABDULLAH TEKU (SUL DEMIRI)"

SHËNIME

Pjerrësia e tubit për linjen e K.U.SH
është e njejte me atë të linjes K.U.N
ndërsa thellesia (koka e tubit) është
1 meter nga kuota e kunes + diametri i
tubit 315mm

GRUPI I PUNËS

Arkitekt	Diana Mitrushi	A. 0212/4	Ing.Hidroteknik	Luljeta Kuçi	K. 2022/1	Ing.Gjeodet	Marsilda Ferko	T. 1582/1
Ing.Ndërtimi	Ilirian Kokalari	K. 1008/3	Ing.Elektrik	Burhan Demneri	E. 1049/2			
Ing.Ndërtimi	Ermal Spahiu	K. 1084/1	Ing.Mekanik	Gjergj Kotori	M. 0579/1			
Ing.Ndërtimi	Luca Falasca	K. 2774	Ing.Gjeolog	Anton Pjetërnikaj	Gj. 0665			
Ing.Gjeodet	Shqiponja Civici	T. 1268	Ing.Gjeoinformatikë	Elfat Shehu	T. 1577			

PROFILI GJATESOR K.U.N
(AKSI 2)
ISUF FERRA-MAJTAS

T-188



Shkalla 1:500

Faza PROJEKT ZBATIM

Porositës
BASHKIA DURRËS



Projektues
Net-Group sh.p.k.



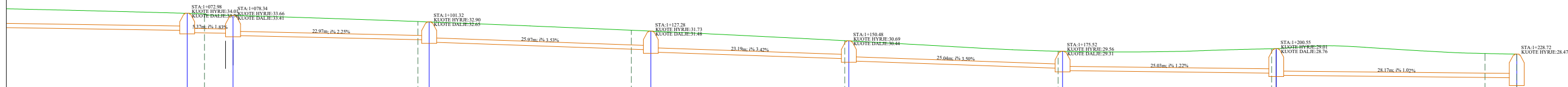

PK	Distance (m)	Station	Ground Elevation (m)	Pipe Elevation (m)	Offset (m)
Pk.-44	25	1+075	35.95	35.95	0.00
Pk.-45	25	1+100	35.05	35.05	0.00
Pk.-46	25	1+125	34.03	34.03	0.00
Pk.-47	25	1+150	32.81	32.81	0.00
Pk.-48	25	1+175	31.57	31.57	0.00
Pk.-49	25	1+200	31.86	31.86	0.00
Pk.-50	4	1+225	31.31	31.31	0.00
Pk.-51	4	1+229	31.23	31.23	0.00

EMRI I PROJEKTIT

"LIDHJA E CURRILAVE ME RRUGËN ALEKSANDËR GOGA NËPËRMJET RRUGËS ISUF FERRA (VANGJEL GJURGA), RRUGA VOJSAVA, RRUGA PROKOP MEKSI, RRUGA ABDULLAH TEKU (SUL DEMIRI)"

SHËNIME

Pjerrësia e tubit për linjen e K.U.SH është e njejte me atë të linjes K.U.N ndërsa thellesia (koka e tubit) është 1 meter nga kuota e kunes + diametri i tubit 315mm

GRUPI I PUNËS

Arkitekt	Diana Mitrushi	A. 0212/4	Ing.Hidroteknik	Luljeta Kuçi	K. 2022/1	Ing.Gjeodet	Marsilda Ferko	T. 1582/1
Ing.Ndërtimi	Ilirjan Kokalari	K. 1008/3	Ing.Elektrik	Burhan Demneri	E. 1049/2			
Ing.Ndërtimi	Ermal Spahiu	K. 1084/1	Ing.Mekanik	Gjergj Kotori	M. 0579/1			
Ing.Ndërtimi	Luca Falasca	K. 2774	Ing.Gjeolog	Anton Pjetërnikaj	Gj. 0665			
Ing.Gjeodet	Shqiponja Civici	T. 1268	Ing.Gjeoinformatikë	Elfat Shehu	T. 1577			

PROFILI GJATESOR K.U.N (AKSI 2) ISUF FERRA-MAJTAS

T-189

Shkalla 1:500
Faza PROJEKT ZBATIM

Porositës
BASHKIA DURRËS



Projektues
Net-Group sh.p.k.



38.00
36.00
34.00
32.00
30.00
28.00
26.00
24.00
22.00
20.00
18.00
16.00
14.00
12.00
10.00

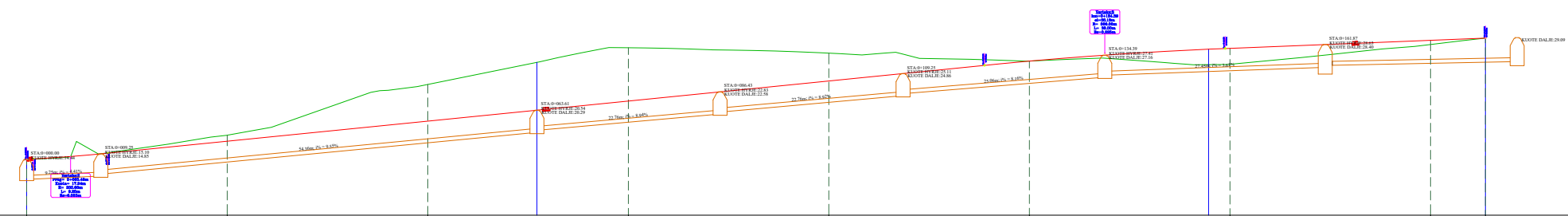

DISTANCA	SEKSIONI	PK.-1	PK.-2	PK.-3	PK.-4	PK.-5	PK.-6	PK.-7	PK.-8	PK.-9
	PJESORE		25	25	25	25	25	25	25	7
PROGRESIVE		0+000	0+025	0+050	0+075	0+100	0+125	0+150	0+175	0+182
KUOTA	TERRENI	16.95	19.95	26.27	30.84	30.16	29.17	28.77	31.24	32.03
	PROJEKTIT	16.95	19.19	21.69	24.19	26.69	29.16	30.76	31.76	32.03
	PUNËS	0.00	0.76	4.57	6.64	3.47	0.01	-1.99	-0.52	0.00

EMRI I PROJEKTIT

"LIDHJA E CURRILAVE ME RRUGËN ALEKSANDËR GOGA NËPËRMJET RRUGËS ISUF FERRA (VANGJEL GJURGA), RRUGA VOJSAVA, RRUGA PROKOP MEKSI, RRUGA ABDULLAH TEKU (SUL DEMIRI)"

SHËNIME

Pjerrësia e tubit për linjen e K.U.SH është e njejte me atë të linjes K.U.N ndërsa thellesia (koka e tubit) është 1 meter nga kuota e kunes + diametri i tubit 315mm

GRUPI I PUNËS

Arkitekt	Diana Mitrushi	A. 0212/4	Ing.Hidroteknik	Luljeta Kuçi	K. 2022/1	Ing.Gjeodet	Marsilda Ferko	T. 1582/1
Ing.Ndërtimi	Ilirian Kokalari	K. 1008/3	Ing.Elektrik	Burhan Demneri	E. 1049/2			
Ing.Ndërtimi	Ermal Spahiu	K. 1084/1	Ing.Mekanik	Gjergj Kotori	M. 0579/1			
Ing.Ndërtimi	Luca Falasca	K. 2774	Ing.Gjeolog	Anton Pjetërnikaj	Gj. 0665			
Ing.Gjeodet	Shqiponja Civici	T. 1268	Ing.Gjeoinformatikë	Elfat Shehu	T. 1577			

PROFILI GJATESOR K.U.N (AKSI 3) CURRILA

T-190



Shkalla 1:750

Faza PROJEKT ZBATIM

Porositës BASHKIA DURRËS



Projektues Net-Group sh.p.k.



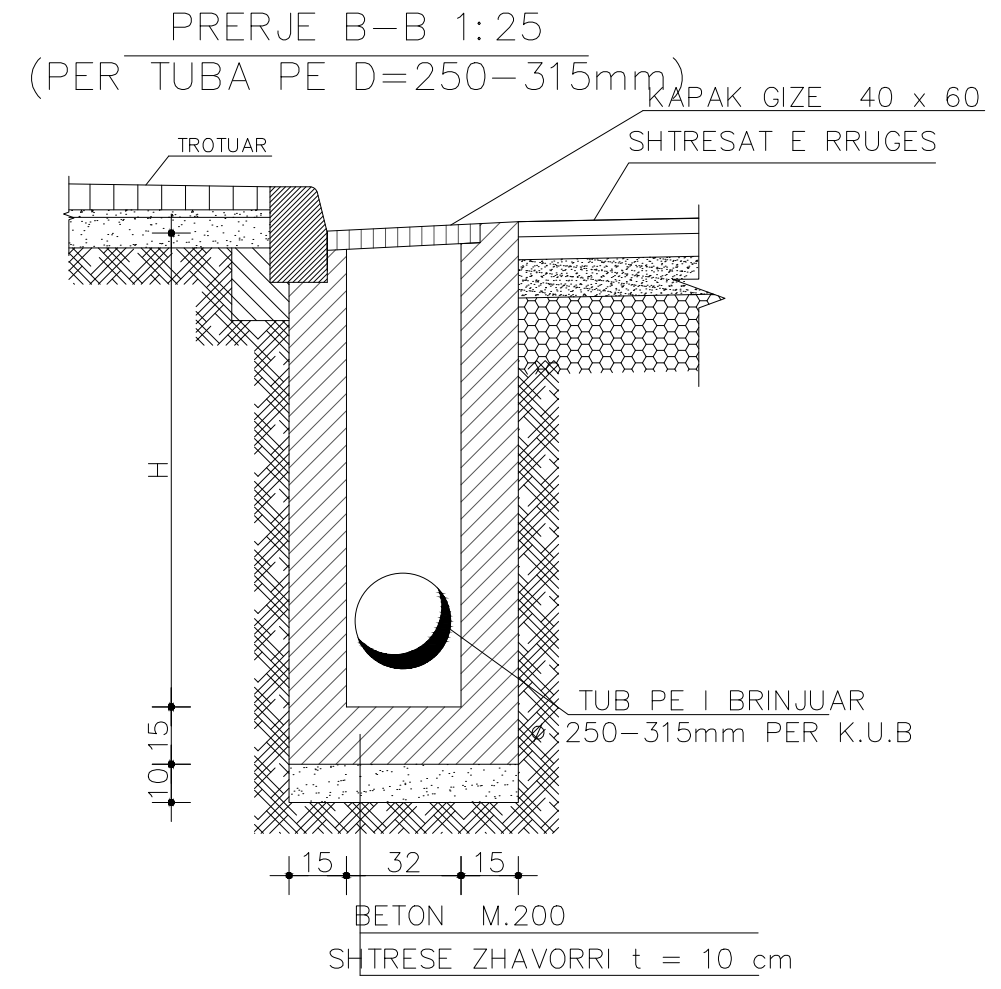
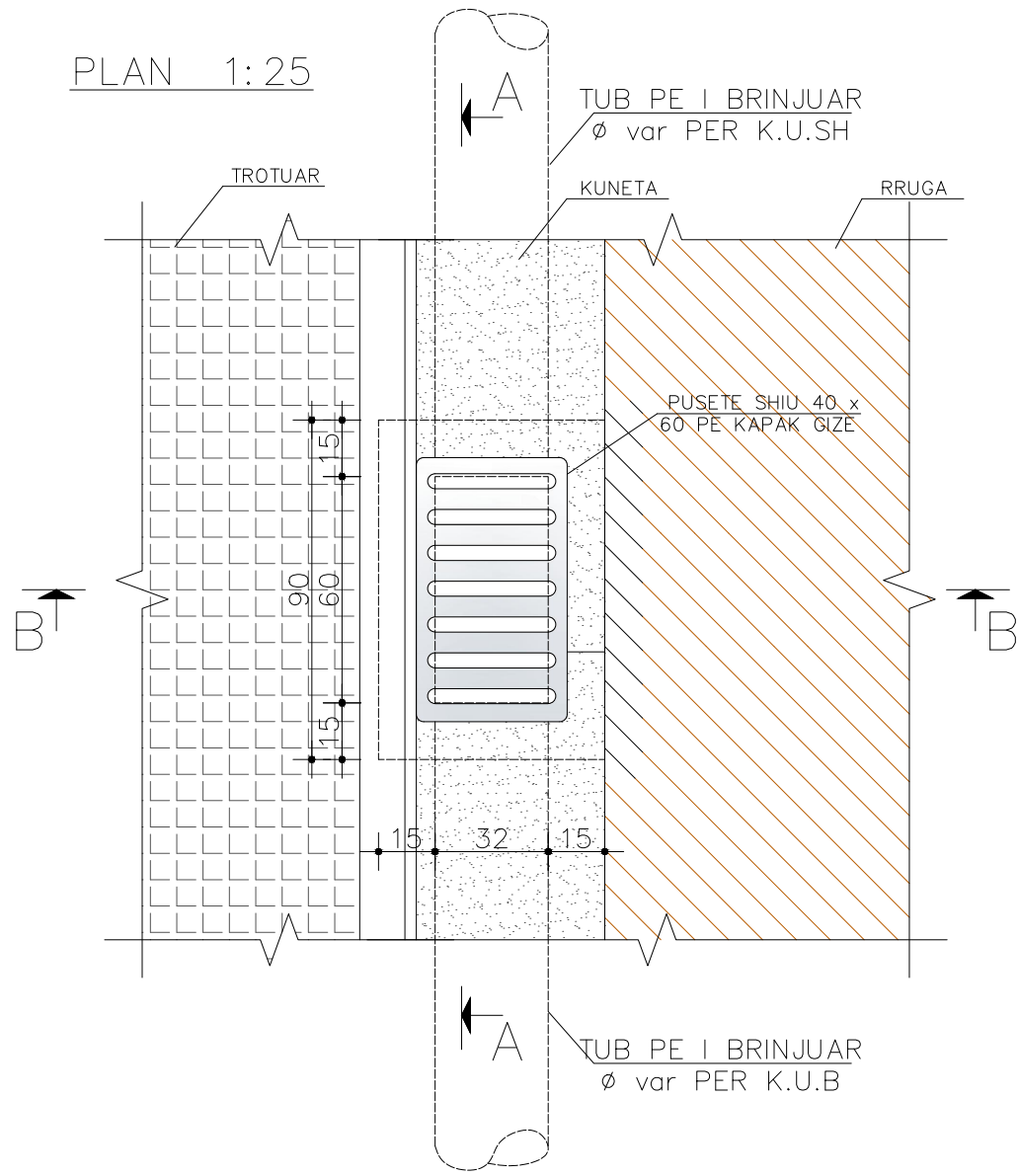

EMRI I PROJEKTIT

"LIDHJA E CURRILAVE ME RRUGËN ALEKSANDËR GOGA
NËPËRMJET RRUGËS ISUF FERRA (VANGJEL GJURGA),
RRUGA VOJSAVA, RRUGA PROKOP MEKSI, RRUGA
ABDULLAH TEKU (SUL DEMIRI)"

SHËNIME

GRUPI I PUNËS

Arkitekt	Diana Mitrushi	A. 0212/4	Ing.Hidroteknik	Luljeta Kuçi	K. 2022/1	Ing.Gjeodet	Marsilda Ferko	T. 1582/1
Ing.Ndërtimi	Ilirian Kokalari	K. 1008/3	Ing.Elektrik	Burhan Demneri	E. 1049/2			
Ing.Ndërtimi	Ermal Spahiu	K. 1084/1	Ing.Mekanik	Gjergj Kotori	M. 0579/1			
Ing.Ndërtimi	Luca Falasca	K. 2774	Ing.Gjeolog	Anton Pjetërnikaj	Gj. 0665			
Ing.Gjeodet	Shqiponja Civici	T. 1268	Ing.Gjeoinformatikë	Elfat Shehu	T. 1577			

DETAJE K.U.SH & K.U.N

T-191

Shkalla

Faza **PROJEKT ZBATIM**

Porositës
BASHKIA DURRËS



Projektues
Net-Group sh.p.k.

