



**KESH**  
ENERGJIA E SHQIPËRISE

# KESH

**KORPORATA ELEKTROENERGJETIKE SHQIPTARE**



**DIVIZIONI TEKNIK**  
**TERMA REFERENCE**

“Përfitimi i shërbimit të Transportit të Lëndës Djegëse nga Depozita në TEC lundrues Vlorë”



## HYRJE

Këto terma reference përfshijnë kërkesat tekniko ligjore për realizimin e shërbimit të transportit të projektit të gjenerimit termik “Impianti termik lundruës i përkohshëm dhe infrastruktura ndihmëse” që do të përdoret për TEC Lundruës në përdorim të shoqërisë KESH sh.a.

## 1. PËRSHKRIMI I PËRGJITHSHËM

Korporata Elektroenergjitike Shqiptare (KESH sh.a.) është një kompani publike e liçensuar nga Enti Rregullator i Energjisë (ERE) për prodhimin dhe tregtimin e energjisë elektrike të prodhuar nga asetet gjeneruese që ka nën administrim. KESH sh.a është kompania më e madhe e prodhimit të energjisë elektrike në Shqipëri, që operon hidrocentralet më të rëndësishme në vend dhe mbulon rreth 70 – 75% të kërkesës për konsum. KESH sh.a është gjithashtu një furnizues i shërbimeve të sistemit për rrjetin Shqiptar, si mbulimi i humbjeve nga rrjeti i transmetimit apo balancimi i energjisë.

Nëpërmjet VKM Nr. 757, datë 21 Dhjetor 2021, për “Disa ndryshime në VKM Nr. 620, datë 22 Tetor 2021”, nëpërmjet të cilit Qeveria e Shqipërisë autorizon KESH sh.a., që në përputhje me nevojat dhe mundësitë që do të paraqiten, ti drejtohet tregut ndërkombëtar për të marrë përkohësisht (1–2 vjet) me qira, asete gjeneruese termike shtesë, të cilat mund të instalohen dhe lidhen lehtësisht me Rrjetin e Transmetimit të Energjisë në Shqipëri.

Në këto kushte dhe në fazën kur TEC Lundruës janë të gatshme për të gjeneruar energji, nga ana e shoqërisë bëhet e nevojshme furnizimi me lëndë djegëse i tyre. Për këtë arsye, nga ana e shoqërisë evidentohet se për qëllime të furnizimit, ka nevojë për përfitimin e shërbimit: Transportimi – ngarkimi – shkarkimi i lëndës djegëse nga depozitat me vendndodhje në PIA (Petrolifera Italia Albania) tek TEC Lundruës (Triport, Vlorë).

## 2. BAZA LIGJORE

*Dispozitat ligjore në fuqi për zbatimin e këtij shërbimi :*

Ligji nr.8308, datë 18.3.1998 “Për transportet rrugore” ;

Ligji nr. 118/2012 "Për transportin e mallrave të rrezikshme";

Ligji nr. 10 431, datë 9.6.2011 “Për mbrojtjen e mjedisit”

Ligj nr. 10 081, datë 23.2.2009 “Për licencat, autorizimet dhe lejet në Republikën e Shqipërisë”;

VKM nr.538, datë 26.5.2009 “Për licencat dhe lejet që trajtohen nga apo nëpërmjet Qendrës Kombëtare të Licencimit (QKL) dhe disa rregullime të tjera nënligjore të përbashkëta”;



Bazuar për sa më sipër, nga ana e grupit të punës, më poshtë përcaktohen kërkesat për nevojën e transportit – ngarkimit – shkarkimit të lëndës djegëse nga depozitat tek TEC Lundruese.

### **3. KUSHTET E SHËRBIMIT**

Për TEC Lundrues është i nevojshëm që të garantohet furnizim i sigurt me lëndë djegëse, në mënyrë që të garantohet disponueshmëria e asetit gjenerues. TEC Lundruese kanë kapacitete të menaxhimit dhe ruajtjes së lëndës djegëse në një total prej rreth 600 (gjashtëqind) Ton lëndë djegëse. Shoqëria kërkon që nëpërmjet palëve të treta të arrijë të marrë shërbimin e transportit si dhe të ngarkimit - shkarkimit nga depozitat tek TEC Lundruese të lëndës djegëse HFO (Heavy Fuel Oil). Ofruesit duhet të sigurojnë që gjatë gjithë periudhës së dhënies së shërbimit të garantojnë në përputhje me legjislacionin dhe rregullat në fuqi, cilësinë dhe sasinë e lëndës djegëse sipas kërkesës. Në mënyrë përmbledhëse shërbimi i kërkuar do të përbëhet nga tërësia e elementëve të mësipërm të cilat të kryhen nga ofruesi me qëllim transportin në mënyrë periodike pranë vendit të përdorimit, sipas kërkesave për sasi të porositësit të shërbimit KESH sh.a. Palët mes tyre do të organizojnë një sistem të njoftimit të kërkesës (rrjedhës së kërkesave për shërbim) i cili do të jetë pjesë e kontratës që do të lidhet mes palëve.

### **4. QËLLIMI I SHËRBIMIT**

Nëpërmjet procedurës së prokurimit kërkohet të sigurohen kapacitetet e disponueshmërisë për transportimin e lëndës djegëse të llojit HFO në kushte optimale. Ofruesit duhet të sigurojnë që gjatë gjithë periudhës së dhënies së shërbimit të garantojnë në përputhje me legjislacionin dhe rregullat në fuqi, cilësinë dhe sasinë e lëndës djegëse sipas kërkesave të KESH sh.a. Transporti do të ofrohet, për lëndë hidrokarbure të llojit HFO. Ky shërbim do të ofrohet për një periudhë 2(dy) vjeçare ose deri në përfundim të konsumit të vlerës. Sasia maksimale që mund të transportohet do të jetë 25,000 (Njëzet e pesë mijë) ton.



## 5. SPECIFIKIMET TEKNIKE TË LENDËS DJEGËSE

Në tabel jepet një informacion i përgjithshëm mbi specifikimet teknike të produktit HFO sipas ISO 8217 2017 (ISO RME) që do të përdoret për operimin e aseteve termike.

Characteristic	Unit	Limit	Category ISO-F-										Test method reference	
			RMA 10	RMB 30	RMD 80	RME 180	RMG 180	RMG 380	RMG 500	RMG 700	RMK 380	RMK 500		RMK 700
Kinematic viscosity at 50 °C	mm <sup>2</sup> /s	Max	10.00	13.00	16.00	180.0	190.0	220.0	250.0	290.0	350.0	500.0	700.0	ISO 2170
Density at 15 °C	kg/m <sup>3</sup>	Max	820.0	820.0	815.0	851.0	851.0						1070.0	ISO 12185, see 0.1
CCAI	-	Max	850	850	850	850	870						870	see 0.2
Sulfur <sup>b</sup>	mass %	Max	Statutory requirements										ISO 6764 or ISO 10591, see 0.1	
Flash point	°C	Min	60.0	60.0	60.0	60.0	60.0						60.0	ISO 2719, see 0.4
Hydrogen sulfide	mg/kg	Max	2.00	2.00	2.00	2.00	2.00						2.00	IF 570, see 0.8
Acid number <sup>c</sup>	mg KOH/g	Max	2.8	2.8	2.8	2.8	2.8						2.8	ASTM D951, see 0.2
Total sediment – Agard	mass %	Max	0.10	0.10	0.10	0.10	0.10						0.10	ISO 13072, see 0.2
Carbon residue – Micro method	mass %	Max	1.50	13.00	14.00	15.00	15.00						15.00	ISO 10370
Pour point (upper) <sup>e</sup>	winter	°C	Max	0	0	30	30						30	ISO 2016
	summer	°C	Max	0	0	30	30						30	
Water	volume %	Max	0.30	0.50	0.50	0.60	0.50						0.50	ISO 3725
Ash	mass %	Max	0.040	0.070	0.070	0.070	0.100						0.150	ISO 6129
Vanadium	mg/kg	Max	50	150	150	150	300						450	IP 501, IP 170 or ISO 14597, see 0.14
Sodium	mg/kg	Max	50	100	100	60	100						100	IP 501, IP 470, see 0.15
Aluminium plus silicon	mg/kg	Max	25	40	42	50	60						50	IP 501, IP 170 or ISO 10178, see 0.16
Used lubricating oil (ULLO)	mg/kg	-	Calcium > 30 and zinc > 15										Calcium > 20 and phosphorus > 15	IP 201 or IP 170 or IP 320, see 0.17

a 1 mm<sup>2</sup>/s = 1 cSt

b The purchaser shall define the maximum sulfur content in accordance with relevant statutory limitations. See Introduction.

c See Annex E

d Purchaser should confirm that this pour point is suitable for the ship's intended area of operation.

## 6. TË DHËNA TEKNIKE

- Depozita e TEC Lundruës është 600 Ton.
- Temperatura e lëndës djegëse, gjatë procesit të ngarkimit, transportit dhe shkarkimit, duhet të jetë jo më e vogël se 50 (pesëdhjetë) Gradë Celcius.
- Furnizimi maksimal ditor do të jetë 540 Ton. Koha e shkarkimit të një autoboti duhet të jetë e tillë për të përballuar fluksin maksimal ditor prej 540 Ton.
- Distanca që do të përshkohet për transport është 2.5 km.



*Harta e rrugës që do të përshkohet*





*Skema në pikën e ngarkimit*

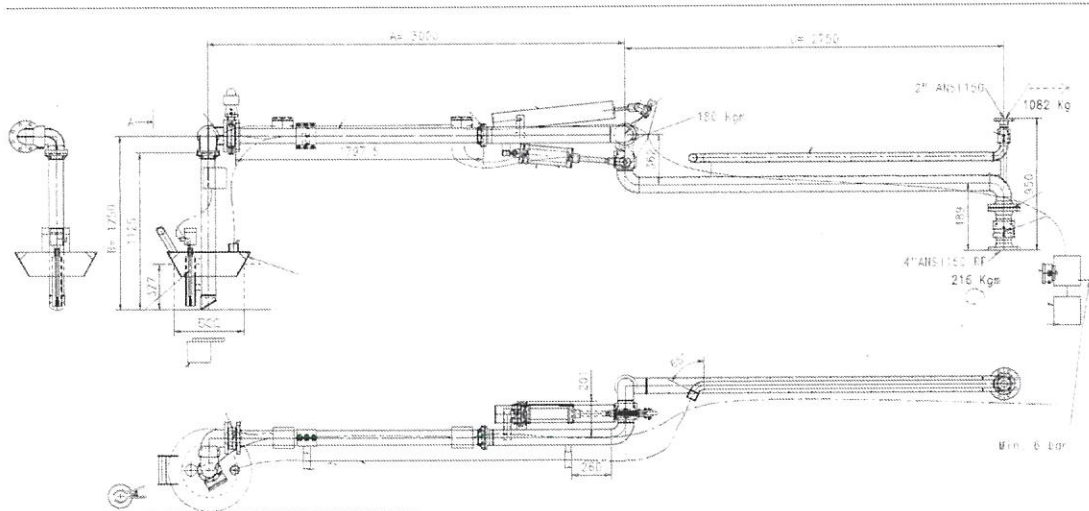

*Skema në pikën e shkarkimit*

*Model API RP 1004*

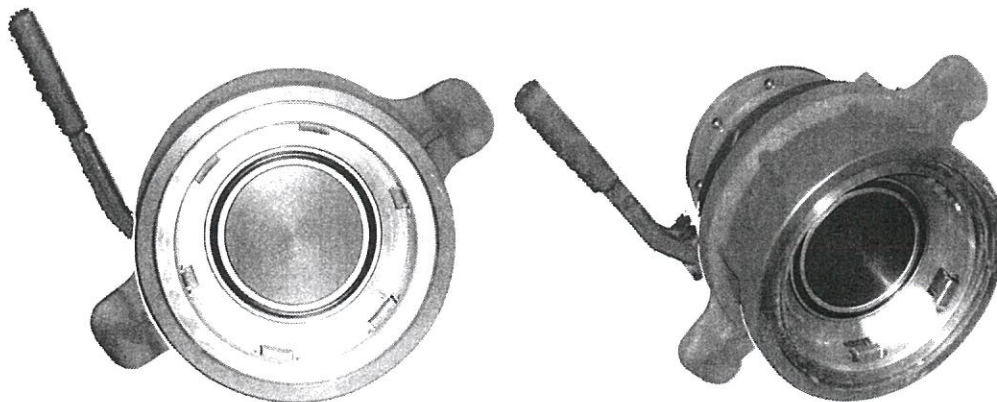

*[Handwritten signatures]*



## 7. DETYRAT E OFERTUESIT

- Ofertuesi, me shpenzimet e veta duhet të ndërmarrë të gjitha veprimet e mundshme për të siguruar ruajtjen e ambientit lokal nga ndotjet e ndryshme gjatë punës. Për këtë arsye, të gjitha makineritë që do të operojnë në terren duhet të jenë të pastra, të përshtatshme për transportin e lëndës djegëse pa shkaktuar derdhjen e saj dhe konform rregullave dhe kushteve teknike të legjislacionit në fuqi.
- Ofertuesi duhet të siguroj se mjetet për transportin e lëndës djegëse duhet të jenë të prodhuara/pajisura dhe të çertifikuara në përputhje me dispozitat ligjore në fuqi;
- Ofertuesi duhet të ndërmarrë të gjitha veprimet e mundshme, në përputhje me natyrën dhe shtrirjen e parashikuar të rreziqeve, për reduktimin ose shmangien e dëmeve në njerëz, në pronë dhe në mjedis;
- Ofertuesi duhet të realizojë inspektimin e zonës së kryerjes së këtij shërbimi;
- Ofertuesi duhet të kryejë proceset e nevojshme për nevojën e transportit – ngarkimit – shkarkimit të lëndës djegëse nga depozitat tek TEC Lundruese, duke përmbushur të gjitha standardet në fuqi.
- Në rastin e një dëmi të shkaktuar në mjedis, ofertuesi duhet të respektojë detyrimet që rrjedhin nga dispozitat ligjore të Ligjit nr. 118/2012 "Për transportin e mallrave të rrezikshme" dhe Ligjit nr. 10 431, datë 9.6.2011 "Për mbrojtjen e mjedisit" ;
- Ofertuesi do të paraqitet për kryerjen e shërbimit, sipas kërkesës së Autoritetit Kontraktor KESH sh.a. Ky njoftim do të bëhet 3 (tre) ditë përpara paraqitjes në objekt, me qëllim marrjen e masave nga ana e tij;
- Procesi i kërkuar do të dokumentohet me proces – verbal sipas çdo kërkesë së Autoritetit Kontraktor KESH sh.a.
- Do të ketë një model dokumentacioni që do të përdoret për të evidentuar çdo detaj teknik dhe sasior për zbatimin e proceseve të shërbimit;
- Çdo njoftim i dhënë nga njëra palë tek tjetra, do të bëhet me shkrim / e – mail në adresat që do të specifikohen në fazën e zbatimit të kontratës. Njoftimi do të ketë efekt sapo të dorëzohet;

## 8. SIGURIMI TEKNIK

- Ofruesi duhet të sigurojë që gjatë gjithë periudhës së dhënies së shërbimit të respektojë dispozitat ligjore të sigurimit teknik, sigurisë në punë dhe mbrojtjes mjedisore;
- Ofruesi në çdo kohë duhet të kryejë shërbimet e tij në vend duke pasur parasysh sigurinë e stafit të tij si dhe duke punuar gjithmonë në mbikëqyrje;
- Ofertuesi duhet në çdo kohë do të ketë pajisje për shuarjen e zjarrit përgjatë kohës së zbatimit të kontratës;
- Ofertuesi duhet të sigurohet se stafi i tij është i aftë për përdorimin e pajisjes së shuarjes së zjarrit. Gjithashtu vendi i punës duhet mbajtur pastër për shkak të rrezikut të madh të rënies së zjarrit duke pasur parasysh shkallë e lartë të djegshmërisë së lëndës djegëse;



- Ofertuesi duhet të marrë masat për të identifikuar, zgjidhur dhe limituar përhapjen e lëndëve të rrezikshme. Çdo lëndë e rrezikshme duhet të largohet nga ofertuesi;
- Ofertuesi duhet të sigurojë pajisjet e nevojshme për sigurinë e stafit, pajisje, helmata, çizme, dorashka, kuti të ndihmës së shpejtë;
- Është detyrë dhe përgjegjësi e ofertuesit që të garantojë kushtet e nevojshme sipas parashikimeve të kodit të punës për punonjësit e tij që lidhen me sigurinë dhe shëndetin në punë. Çdo aksident i mundshëm në punë do të jetë përgjegjësi e ofertuesit;
- Ofertuesi duhet të marrë të gjitha masat e duhura paraprake për mbrojtjen e punëtorëve, publikut si dhe pasurive përreth objektit konform ligjeve në fuqi. Ai është përgjegjës i vetëm për respektimin e masave të sigurimit teknik;
- Ofertuesi duhet të sigurojë pengesa të përshtatshme, shenja me drita të kuqe "rrezik" ose "Kujdes" si dhe vrojtues në të gjitha vendet ku shërbimi mund të shkaktojë çrregullime të lëvizjes normale të mjeteve ose që përbëjnë në ndonjë mënyrë rrezik për publikun;

#### 9. TABELA PËRMBLEDHËSE E SHËRBIMEVE DHE AFATEVE

Nr.	Përshkrimi	Njësia	Sasia	Afati	Çmimi njësi
1.	“Përfitimi i shërbimit të Transportit të Lëndës Djegëse nga Depozita në TEC Lundruës Vlorë”	Ton	25,000	2 vite	
Çmimi Neto pa TVSH					
Çmimi total me TVSH					
Totali					





**Shënime të rëndësishme:**

**Zëri 1- "Përfitimi i shërbimit të Transportit të Lëndës Djegëse nga Depozita në TEC lundrues Vlorë, nënkupton që ofertuesi do realizojë proceset transportim – ngarkim – shkarkim i lëndës djegëse nga depozitat tek TEC Lundrues, duke zbatuar të gjitha kushtet dhe standardet për reduktimin ose shmangien e dëmeve në njerëz, në pronë dhe në mjedis;**

**Ofertuesi do të ketë detyrim të realizojë proceset transportim – ngarkim – shkarkim i lëndës djegëse nga depozitat tek TEC Lundrues, brenda çmimit të zërit 1 ("Përfitimi i shërbimit të Transportit të Lëndës Djegëse nga Depozita në TEC lundrues Vlorë");**

**Ofertuesi do të paraqitet për kryerjen e shërbimit, sipas kërkesës së Autoritetit Kontraktor KESH sh.a. Ky njoftim do të bëhet 3 (tre) ditë përpara paraqitjes në objekt, me qëllim marrjen e masave nga ana e tij;**

**Shërbimi transportim – ngarkim – shkarkim i lëndës djegëse nga depozitat tek TEC Lundrues do të jetë për periudhë 2(dy) vjeçare ose deri në përfundim të konsumit të vlerës.**

**Shërbimi i transportimit – ngarkimit – shkarkimit të lëndës djegëse nga depozitat tek TEC Lundrues, do të zbatohet nga nënshkrimi i marrëveshjes kuadër, në zbatim të ligjit Nr. 162 datë 23/12/2020 "Për Prokurimin Publik" dhe VKM Nr. 285, datë 19/05/2021 "Për miratimin e rregullave të prokurimit publik", i ndryshuar ;**

**10. MBËSHTETJA QË DO TË OFROJË KESH SH.A.**

Për inspektimet dhe investigimet e përshkruara në aktivitetet e parashikuara, KESH sh.a do të sigurojë të gjitha kalimet, lejet, etj, përpara mobilizimit nga Ofertuesi të personelit teknik dhe makinerive.