



REPUBLIKA E SHQIPËRISË
KOMISIONI I PROKURIMIT PUBLIK

Nr. 2776/ 4 prot.

Datë 20.11.2023

V E N D I M
Nr. 1194 /2023

Komisioni i Prokurimit Publik, i përbërë nga:

Jonaid Myzyri	Kryetar
Fiorent Zguro	Nënkryetar
Anila Malaj	Anëtar

Në mbledhjen e datës 20.11.2023 shqyrtoi ankesën me:

- Objekt:** Shfuqizimi i vendimit të Komisionit të Vlerësimit të Ofertave mbi kualifikimin e ofertës të paraqitur nga operatori ekonomik “Adenis Kastrati” P.F. në procedurën e prokurimit “*Procedurë e Hapur e Thjeshtuar*”, me REF-84059-10-17-2023 me objekt: “Mobilje druri” me fond limit 2,546,587 Lekë pa TVSH, zhvilluar me datë 30.10.2023 nga autoriteti kontraktor, Ndërmarrja e Shërbimeve Mbështetëse të Arsimit dhe Çerdhes, Korçë.
- Ankimues:** Operatori ekonomik “KLAME” SHPK, Nipt, K21518003F
Adesa:Rr.Gani Kryeziu, Nr.23 Kati I, Kodër, Kamëz, Tiranë.
- Autoriteti Kontraktor:** Ndërmarrja e Shërbimeve Mbështetëse të Arsimit dhe Çerdhes.
Adresa:Rruga Dhimitër Denasi, Korçë.
- Subjekti i Interesuar:** Operatori ekonomik “Adenis Kastrati” P.F. me Nipt, L51611004I, *Adresa:Rr. Demokracia, Godina Nr.29, kati I Lagjja 4, Bathore, Kamëz, Tiranë .*
- Baza Ligjore:** Ligji nr. 162/2020 “*Për Prokurimin Publik*”, Vendimi i Këshillit të Ministrave nr. 285, datë 19.05.2021 “*Për miratimin e rregullave të prokurimit publik*”, e ndryshuar, Vendimi ë Komisionit të Prokurimit Publik”, Neni 4 i Vendimit të Komisionit të Prokurimit Publik nr. 500/2020 datë 5.11.2020 “*Rregullore për Marrjen e Masave Organizative për*

Ushtrimin e Veprimtarisë së Institucionit të Komisionit të Prokurimit Publik gjatë gjendjes së pandemisë së shkaktuar nga COVID -19”.

Komisioni i Prokurimit Publik, pasi dëgjoji relatorin e çështjes, shqyrtoi parashtrimet me shkrim e pretendimet e ankimuesit, dhe pasi diskutoi çështjen në tërësi,

V ë r e n:

I

Vlerësimi paraprak

I.1. Vlera limit e përlogaritur për procedurën e prokurimit objekt-ankimi është nën kufirin e utët monetar, ndaj shqyrtimi dhe vendimmarrja do të bëhet nga tre anëtarë, në përputhje me pikën 1, të nenit 30 të ligjit nr. 162/2020 “*Për prokurimin publik*” dhe Rregullat e Prokurimit Publik.

I.2. Operatori ekonomik kanë *prima facie* interes në këtë procedurë prokurimi dhe për këtë arsye legjitimohen për të paraqitur ankesë në lidhje me të.

I.3. Operatori ekonomik ankimues ka paraqitur ankesë pranë autoritetit kontraktor dhe njëherazi pranë Komisionit të Prokurimit Publik, në përputhje me kërkesat e përcaktuara në ligjin nr. 162/2020 “*Për prokurimin publik*”.

I.4. Ankimuesi ka respektuar afatet ligjore të paraqitjes së ankesës pranë autoritetit kontraktor dhe Komisionit të Prokurimit Publik.

II

Rrethanat e çështjes

II.1. Në datën 18.10.2023, në Sistemin e Prokurimeve Elektronike është publikuar procedura e prokurimit “*Procedurë e Hapur e Thjeshtuar*”, me REF-84059-10-17-2023 me objekt: “Mobilje druri” me fond limit 2,546,587 Lekë pa TVSH, zhvilluar me datë 30.10.2023 nga autoriteti kontraktor, Ndërmarrja e Shërbimeve Mbështetëse të Arsimit dhe Çerdhes, Korçë.

II.2. Në datën 30.10.2023 autoriteti kontraktor zhvilloi procedurën e prokurimit objekt-ankimi.

II.3. Në datën 02.11.2023, autoriteti kontraktor ka njoftuar operatorët ekonomikë pjesëmarrës me anë të sistemit të prokurimeve elektronike (S.P.E.), mbi rezultatet e vlerësimit të Komisionit të Vlerësimit të Ofertave, të cilët kanë paraqitur ofertat ekonomike (pa TVSH), përkatësisht:

1. "BAJRO BROS" P.F		0 lekë	skualifikuar
2. "Adenis kastrati" P.F.	me ofertë	1.890.000 lekë	kualifikuar
3. "KLAME" SHPK	"	2.368.000 "	kualifikuar
4. "BOLT" SHPK	"	2.425.000 "	skualifikuar
5. "SHAGA" SHPK	"	2.540.000 "	kualifikuar

II.4. Në datën 03.11.2023 është publikuar në SPE "Publikimi i Njoftimit të Fituesit Paraprak" për procedurën e prokurimit.

II.5. Nëpërmjet Sistemit të Ankesave Elektronike pranë Komisionit të Prokurimit Publik si edhe pranë autoritetit kontraktor, është administruar ankesa me Nr ankimimi A/2023/3586, datë 09/11/2023 dhe Nr.2776/2023 prot, date 09/11/2023 e operatorit ekonomik "KLAME" SHPK për procedurën e prokurimit "Procedurë e Hapur e Thjeshtuar", me REF-84059-10-17-2023 me objekt: "Mobilje druri" me fond limit 2,546,587 Lekë pa TVSH, zhvilluar me datë 30.10.2023 nga autoriteti kontraktor, Ndërmarrja e Shërbimeve Mbështetëse të Arsimit dhe Çerdhes, Korçë.

Nga shqyrtimi paraprak i ankesës të sipërcituar, u konstatua se objekti i ankesës lidhet me vendimmarrjen e Komisionit të Vlerësimit të Ofertave mbi kualifikimin e ofertës së paraqitur nga operatori ekonomik "Adenis Kastrati" P.F.

II.6. Në përputhje me nenin 112 "Veprimet paraprake" të Ligjit nr.162/2020 "Për Prokurimin Publik", me marrjen e ankesës, Komisioni i Prokurimit Publik e publikoi atë në bazën e të dhënave të tij, e cila përmban të dhëna për: a) ankimuesin, adresën dhe NUIS-in; b) të dhëna të plota për procedurën e prokurimit (objekt, numër reference, fond limit, datën e zhvillimit të procedurës), si dhe është publikuar formulari i publikimit Nr. Prot., 2776/2 date 10.11.2023, lidhur me kriteret kualifikuese për të cilat pretendohet se nuk përmbushen nga ana e operatorit ekonomik "Adenis Kastrati" P.F.

II.7. Autoriteti Kontraktor ka përcjellë me e-mail shkresën protokolluar me tonën me nr.2776/3, datë 16.11.2023, me objekt "Kthim Përgjigje" me anë të së cilës ka trajtuar ankesën e operatorit ekonomik "Klame"ShPK duke vendosur mospranim të saj.

II.8 Në përputhje me nenin 113 të LPP-së nuk janë paraqitur argumenta nga operatorë të interesuar për këtë procedurë prokurimi.

III

Komisioni i Prokurimit Publik

pas shqyrtimit të ankesës, dokumentacionit bashkëngjitur saj, si dhe informacionit të autoritetit kontraktor,

Arsyeton

III.1. Lidhur me pretendimet e operatorit ekonomik “KLAME” SHPK

Komisioni i Prokurimit Publik vëren se: ankimuesi kundërshton kualifikimin e operatorit “Adenis Kastrati” PF me pretendimet:

“Referuar Kriteve të përgjithshme të përzgjedhjes/ kualifikimit , Ofertuesi deklaron se:

a) është i regjistruar në regjistrin tregtar sipas legjislacionit të vendit ku ushtron aktivitetin, ose sipas legjislacionit të posaçëm në rastin e një organizate jofitimprurëse, ka në fushën e veprimtarisë objektin e prokurimit, dhe ka statusin aktiv;

Nga verifikimi në faqen zyrtare të QKB-së, mbi lejet që ka të lëshuara nga Institucionet Shtetërore Publike ky operator, rezulton se e vetmja leje që ka, nuk ka asnjë lidhje me fushën e objektit të veprimtarisë që ka të bëjë me Mobilimin/Përpunimin e Drurit etj të kësaj fushe veprimtarie. ..[.....].

Nga sa më sipër. nuk mjafton që një operator ekonomik të bëjë një deklaram vullnetar në QKB dhe të konsiderohet se ai ushtron veprimtari në fushën e objektit të këtij prokurimi.

Legjislacioni ka paraparë kushte plotësimi I të cilave është detyruar për secilin operator ekonomik që dëshiron të ushtrorë aktivitet në fushën objekt prokurimi. Është ministria përkatëse e linjës dhe Agjencitë vartëse e tyre që bëjnë shqyrtimin e kërkesave të shoqëive që janë të interesuara në këtë fushë dhe më pas nëse këto të fundit I përmbushin kërkesat ligjore i pajisin ato me Leje përkatëse që i lejon ato të ushtrorë veprimtarinë në fushën e përpunimit të drurit dhe mobilimit etj.

Në këto kushte, shoqëria e referuar më sipër “Adenis Kastrati” nuk është e licensuar/lejuar ligjrisht të ushtrorë aktivitet në fushën e veprimtarisë objekt prokurimi, për rrjedhojë duhet të skualifikohet.” [...] Komisioni i Prokurimit Publik vëren se,

III.1.1 Autoriteti Kontraktor ka publikuar Shtojcën 7, Kriteret e përgjithshme të përzgjedhjes/ kualifikimit, Ofertuesi deklaron se:

a) është i regjistruar në regjistrin tregtar sipas legjislacionit të vendit ku ushtron aktivitetin, ose sipas legjislacionit të posaçëm në rastin e një organizate jofitimprurëse, ka në fushën e veprimtarisë objektin e prokurimit, dhe ka statusin aktiv;

Këto kriteret duhet të përmbushen me paraqitjen e Formularit Përmbledhës të Vetëdeklarimit të operatorit ekonomik në ditën e hapjes së Ofertës, sipas Shtojcës 8.

III.1.2. Në shtojcën 8 “Formulari përmbledhës i vetëdeklarimit”, pjesë e dokumenteve të tenderit , në Pjesën II, “Shkaqet e përjashtimit”, A: Deklaratë për përmbushjen e kriteve të përgjithshme të kualifikimit”, ndër të tjera, parashikohet se:

Pjesa II: Shkaqet e përjashtimit

A: DEKLARATA PËR PËRMBUSHJEN E KRITEREVE TË PËRGJITHSHME TË KUALIFIKIMIT

Deklarata

Operatori ekonomik është i regjistruar në regjistrin tregtar sipas legjislacionit të vendit ku ushtron aktivitetin, ose sipas legjislacionit të posaçëm në rastin e një organizate jofitimprurëse, ka në fushën e veprimtarisë objektin e prokurimit, dhe ka statusin aktiv.

Sqarime nëse vlerësohet e nevojshme

III.1.3. Nga verifikimi i dokumentacinit në Sistemin e Prokurimit Elektronik , konstatohet se operatori ekonomik “Adenis Kastrati” P.F ka dorëzuar të plotësuar:

Shtojcën 8 “Formulari përmbledhës i vetëdeklarimit”, ku në Pjesën II, “Shkaqet e përjashtimit”, A: Deklaratë për përmbushjen e kriterëve të përgjithshme të kualifikimit” është deklaruar si vijon:

“Operatori ekonomik është i regjistruar në regjistrin tregtar sipas legjislacionit të vendit ku ushtron aktivitetin, ose sipas legjislacionit të posaçëm në rastin e një organizate jofitimprurëse, ka në fushën e veprimtarisë objektin e prokurimit, dhe ka statusin aktiv.

Sqarime nëse vlerësohet e nevojshme – Ekstrakt i thjeshtë”

III.1.4. Neni 77 “Kërkesat për kualifikim”, të ligjit nr.162/2020 “Për prokurimin publik”, parashikohet shprehimisht se:

Autoritetet ose entet kontraktore përcaktojnë kërkesat për kualifikim për operatorët ekonomikë bazuar në:

- a) përshtatshmërinë për të kryer veprimtarinë profesionale;*
- b) gjendjen ekonomike dhe financiare;*
- c) aftësinë teknike dhe profesionale.*

Kërkesat kufizohen vetëm në ato që janë të përshtatshme për të garantuar që një kandidat ose ofertues të ketë kapacitetet juridike, financiare dhe aftësitë teknike e profesionale për të zbatuar kontratën që do të jepet. Të gjitha kërkesat duhet të kenë lidhje dhe të jenë proporcionale me objektin e kontratës.

III.1.5. Operatorët ekonomikë janë të detyruar të përgatisin ofertat, në përputhje me kërkesat e përcaktuara në dokumentet e tenderit dhe ofertat që nuk përgatiten në përputhje me këto dokumente duhet të refuzohen si të papranueshme. Gjithashtu, një ndër parimet kryesore të zhvillimit të procedurës së prokurimit është ai barazisë në trajtimin e kërkesave dhe të detyrimeve, që u ngarkohen ofertuesve ose kandidatëve, parashikuar nga neni 2 i ligjit Nr. 162/2020 “Për prokurimin publik”, të ndryshuar. “*të sigurojë një trajtim të barabartë dhe jodiskriminues për të gjithë operatorët ekonomikë, pjesëmarrës në procedurat e prokurimit publik; dhe të garantojnë trajtim të barabartë dhe jodiskriminues për operatorët ekonomikë, si dhe veprojnë me transparencë e në mënyrë proporcionale*”, si edhe nga neni 3 i Ligjit Nr. 162/2020 “Për prokurimin publik” “*Zbatimi i parimit të transparencës, barazisë dhe mosdiskriminimit, janë garancitë kyçe ndaj ofertuesve që ofron kuadri ligjor në fuqi. Këto*

parime ndër të tjera nënkuptojnë, se operatorët ekonomikë duhej të jenë në një pozicion barazie, si kur përgatisin ofertat e tyre, ashtu dhe kur të vlerësohen ato. “

III.1.6. Lidhur me pretendimet e operatorit ekonomik ankimues për sa i përket objektit të veprimtarisë së operatorit ekonomik “Adenis Kastrati” P.F, gjykojmë se kriteri në lidhje me objektin e veprimtarisë së operatorit ekonomik ofertues, në përputhje me objektin e procedurës objekt ankimi, është një kërkesë e cila bën pjesë tek kriteret e përgjithshme të kualifikimit, ku referuar përcaktimeve në dokumentat e tenderit këto kriteret duhet të përmbushen me paraqitjen e Formularit Përmbledhës të Vetëdeklarimit të operatorit ekonomik në ditën e hapjes së Ofertës, sipas Shtojcës 8.

Sa më sipër, nga shqyrtimi i dokumentacionit të paraqitur nga operatorit ekonomik “Adenis Kastrati” P.F rezulton se në Formularin Përmbledhës të Vetëdeklarimit, në Pjesën II, “Shkaqet e përjashtimit”, gërma “A” “Deklarata për përmbushjen e kriterëve të përgjithshme të kualifikimit”, ky i fundit ka deklaruar: “Operatori ekonomik është i regjistruar në regjistrin tregtar sipas legjislacionit të vendit ku ushtron aktivitetin, ose sipas legjislacionit të posaçëm në rastin e një organizate jofitimprurëse, ka në fushën e veprimtarisë objektin e prokurimit, dhe ka statusin aktiv.

Sqarime nëse vlerësohet e nevojshme - Ekstrakt i thjeshtë”.

Gjithashtu, nga verifikimi i Ekstraktit të Regjistrit Tregtar për të dhënat e subjektit “Adenis Kastrati” P.F, të publikuar në faqen zyrtare të Qendrës Kombëtare të Biznesit rezulton se objekti i aktivitetit i operatorit ekonomik “Adenis Kastrati” P.F është përcaktuar:

*“Tregtim materiale ndërtimi dhe vegla pune. Ofrim shërbimi interneti. Punime hidraulike, termoizoluese, stampim fotografish, shtypshkrime të ndryshme. Postera, reklama, stampime në bluza etj. Tregtim materiale elektronike (kompjuterë, fotokopje etj.) Punime në fushën e ndërtimit. Prodhim dhe montim duralumini. Punime elektrike dhe tregtim materialesh elektrike. Suport IT, riparime kompjuterash, fotokopjesh, printerash. Tregtim materialesh higjieno sanitare. Tregtim bimë dekorative. Tregtim pjesë këmbimi për automjete të ndryshme. Tregtim materialesh kancelarike, bojra për printera, servis printerash. Tregtim i imputeve bujqesore dhe makinerive bujqesore. **Tregtim pajisje mirembajtësh zyrash.** Tregtim materialesh ushqimore dhe materialesh pastrimi, etj. Tregtim materiale industriale, etj. Tregtim me shumice dhe pakice materiale informatike, pajisje për IT etj. Riparim automjetësh. Tregtime dhe shërbime pajisjesh laboratorike. Shërbim printimi. Sisteme survejimi me kamera vëzhgimi IP PTZ dhe analoge, sisteme alarmi dhe sisteme audio. Mirembajtje dhe realizim projekte sistemi ngrohje - ftohje me kondicionim, Chiller, Vrf, sistem ngrohje me pelet etj.”*

Sa më sipër Komisioni i Prokurimit Publik, gjykon, se dokumentacioni i paraqitur nga operatorit ekonomik “Adenis Kastrati” P.F është në përputhje me kërkesat e përcaktuara nga autoriteti kontraktor në dokumentet e tenderit, pasi nga ana e tij është plotësuar Formulari Përmbledhës i Vetëdeklarimit, ku deklarohet se ka në fushën e veprimtarisë objektin e prokurimit, si dhe në objektin e veprimtarisë së shoqërisë “Adenis Kastrati” P.F, sipas Ekstraktit të Regjistrit Tregtar si më sipër cituar rezulton se përfshihet objekti i prokurimit.

III.1.7. Për sa i përket pretendimit të operatorit ekonomik ankimues se “Nga sa më sipër, nuk mjafton që një operator ekonomik të bëjë një deklaram vullnetar në QKB dhe të konsiderohet se ai ushtron veprimtari në fushën e objektit të këtij prokurimi. Legjislacioni ka paraparë kushte plotësimi I të cilave është detyruar për secilin operator ekonomik që dëshiron të ushtrojë aktivitet në fushën objekt prokurimi. Është ministria përkatëse e linjës dhe Agjencitë vartëse e tyre që bëjnë shqyrtimin e kërkesave të shoqëive që janë të interesuara në këtë fushë dhe më pas nëse këto të fundit I përmbushin kërkesat ligjore I pajisin ato me Leje përkatëse që I lejon ato të ushtrojnë veprimtarinë në fushën e përpunimit të drurit dhe mobilimit etj. Në këto kushte, shoqëria e referuar më sipër “Adenis Kastrati” P.F, nuk është e licensuar/lejuar ligjërisht të ushtrojë aktivitet në fushën e veprimtarisë objekt prokurimi, për rrjedhojë duhet të skualifikohet”, Komisioni gjykon, se operatorët ekonomikë pjesëmarrës në një procedurë prokurimi duhet të plotësojnë vetëm kërkesat e vendosura në dokumentet e tenderit, e rrjedhimisht, vlerësimi e kualifikimi i tyre duhet të bëhet në përputhje vetëm me këto kërkesa. Komisioni i Prokurimit Publik konstaton, se operatori ekonomik ankimues ka dorëzuar në ofertën e tij “Formularin Përmbledhës të Vetëdeklarimit” ku në Pjesën II, “Shkaqet e përjashtimit”, gërma “A” “Deklarata për përmbushjen e kriterëve të përgjithshme të kualifikimit”, ky i fundit ka deklaruar: “Operatori ekonomik është i regjistruar në regjistrin tregtar sipas legjislacionit të vendit ku ushtron aktivitetin, ose sipas legjislacionit të posaçëm në rastin e një organizate jofitimprurëse, ka në fushën e veprimtarisë objektin e prokurimit, dhe ka statusin aktiv.

Sqarime nëse vlerësohet e nevojshme - Ekstrakt i thjeshtë.

Nga shqyrtimi i dokumenteve të tenderit sikurse përmendëm edhe më sipër, nga ana e autoritetit kontraktor nuk është kërkuar në asnjë moment që të paraqitet ndonjë dokument shtesë që provon se operatori ekonomik ka në fushën e veprimtarisë objektin e prokurimit të procedurës konkrete.

Akoma më tej, referuar dokumentacionit të ofertës së operatorit ekonomik “Adenis Kastrati”P.F., rezulton se ky operator ka bashkëlidhur ofertës së tij dokumentet si vijon:

Dokumentin i Ekstrakt i Regjistrimit Tregëtar për të dhënat e subjektit “Person Fizik”.

Çertifikatë të Regjistrimit

Vërtetim nga Drejtoria Rajonale e Tatimeve mbi statusin aktiv për subjektin “Adenis Kastrati”P.F

Referuar dokumenteve të procedurës së prokurimit, autoriteti kontraktor në kriteret e veçanta të kualifikimit nuk ka kërkuar në asnjë rast që ofertuesit të paraqesin dokumenta shtesë apo licenca që vërtetojnë se ka objekt veprimtarie objektin e procedurës së prokurimit, por ligjvënësi ka parashikuar se objekti i veprimtarisë është një kusht ligjor që përcakohet në kriteret e përgjithshme dhe do të konsiderohet i përmbushur me “Formularin Përmbledhës të Vetëdeklarimit”.

Në mënyrë të qartë Ligji “Për prokurimin publik” parashikon, se vlerësimi i ofertave duhet bërë vetëm në përputhje me kriteret e kualifikimit të parashikuara në dokumentet e procedurës përkatëse. Vlerësimi i ofertave referuar kriterëve të tjera të kualifikimit, të cilat në asnjë rast nuk janë parashikuar në dokumentet e procedurës së prokurimit, jo vetëm që është në kundërshtim me legjislacionin e prokurimit publik, por çënon gjithashtu parimet kryesore

të zhvillimit të procedurës së prokurimit, parashikuar nga neni 3 i *lex specialis*, atë të barazisë në trajtimin e kërkesave dhe detyrimeve që i ngarkohen ofertuesve.

Sa më sipër, pretendimet e operatorit ekonomik ankimues nuk qëndrojnë.

III.2. Lidhur me pretendimet e operatorit ekonomik “KLAME” SHPK

Komisioni i Prokurimit Publik vëren se: ankimuesi kundërshton kualifikimin e operatorit “Adenis Kastrati” PF me pretendimet: *Kërkojmë skualifikimin e operatorit “Adenis Kastrati” P.F pasi nuk përmbush kërkesat kualifuese përcaktuar në pikën 2.3.1*,

2.3 Kapaciteti teknik:

2.3.1 Operatori ekonomik duhet të paraqesë dëshmi për furnizimet e mëparshme të ngjashme, të kryera gjatë 3 (tre) viteve të fundit, nga data e shpalljes së njoftimit të kontrates, në vlerën jo më pak se 20 % të fondit limit të vënë në dispozicion.

Këto furnizime të ngjashme duhet të vërtetohen me dokumentacionin si më poshtë:

a. Kur furnizimet e ngjashme janë realizuar me institucione shtetërore, operatori ekonomik duhet të paraqesë vërtetimin e lëshuar nga institucioni shtetëror dhe faturat tatimore ku të shënohen datat, shumat dhe sasi të mallrave të furnizuara / shërbimeve të kryera.

ose

b. Kur furnizimet e ngjashme janë realizuar me subjekte private, operatori ekonomik duhet të paraqesë faturën përkatëse tatimore të shitjes ku të shënohen datat, shumat dhe sasi të mallrave të furnizuara / shërbimeve të kryera.

Operatori ekonomik nuk ka arritur të provojë me dokumentacion se ka përvoja të mëparshme sipas objektit të prokurimit.

Për këtë arsye kërkojmë anulimin e vendimit që kualifikon këtë shoqëri.

III.2.1. Në shtojcën 5 të dokumenteve të tenderit, “Formulari i specifikimeve teknike” është parashikuar si më poshtë:

Përshkrimi i Specifikimeve Teknike të mallrave objekt i prokurimit, duhet të përshkruhen sa më saktë dhe plotësisht, për sa të jetë e mundur, duke krijuar kushte për konkurrencë të paanshme dhe të hapur midis të gjithë kandidatëve dhe ofertuesve. Specifikimet teknike, me përjashtim të rasteve plotësisht të justifikuara, duhet të hartohen në mënyrë të tillë që të marrin parasysh kriteret e aksesit për personat me aftësi të kufizuara ose projektimin për të gjithë përdoruesit, siç kërkohet nga ligji në fuqi.

SHËNIM: Në Specifikimet Teknike, nuk duhet të përshkruhet asnjë markë specifike prodhimi ose burim ose proces i veçantë, që karakterizon produktet ose shërbimet e ofruara nga një Operator specifik Ekonomik ose ndonjë markë tregtare, patentë, tip ose origjinë ose prodhim specifik, për të favorizuar ose eliminuar ndërmarrje ose produkte të caktuara. Një gjë e tillë lejohet vetëm në raste të jashtëzakonshme kur nuk ekziston një mënyrë e

mjaftueshme, e saktë ose e kuptueshme për të përshkruar objektin e Kontratës. Referencat e tilla duhet të shoqërohen me fjalët "ose ekuivalent".

Skicimet, parametrat teknik etj:

Specifikimi i Materialeve:

- **Raftet biblioteke dimensione të ndryshme**

Librari e hapur për vendosjen e librave dhe revistave të fondit të bibliotekës (sipas dimensioneve të paraqitura dhe verifikimit në vend)

Raftet do të prodhohen me material MDF të pa rimesuar dhe me trashësi jo më të vogël se 25 mm për të mbajtur peshën e librave dhe për të evituar deformimin e tyre në kohë nga ngarkesa e vazhdueshme e librave. Raftet do të jenë të lyera me 3 duar boje të bardhë RAL 9003 pa shkëlqim. Raftet do të jenë të hapura nga njëri drejtim, kurse në pjesën e pasme mbyllja do të bëhet me MDF 6 mm. Xokolatura e poshtme e raftit, do të ketë një lartësi prej 8cm, dhe do të realizohet me MDF 16mm.

Dimensionet e sakta të rafteve, duhet të merren në skedën teknike. Përpara fillimit të prodhimit të rafteve, duhet të kryhen matje faktike në vend për të përcaktuar dimensionet e sakta përfundimtare, në mënyrë që të evitohen gabime gjatë prodhimit.

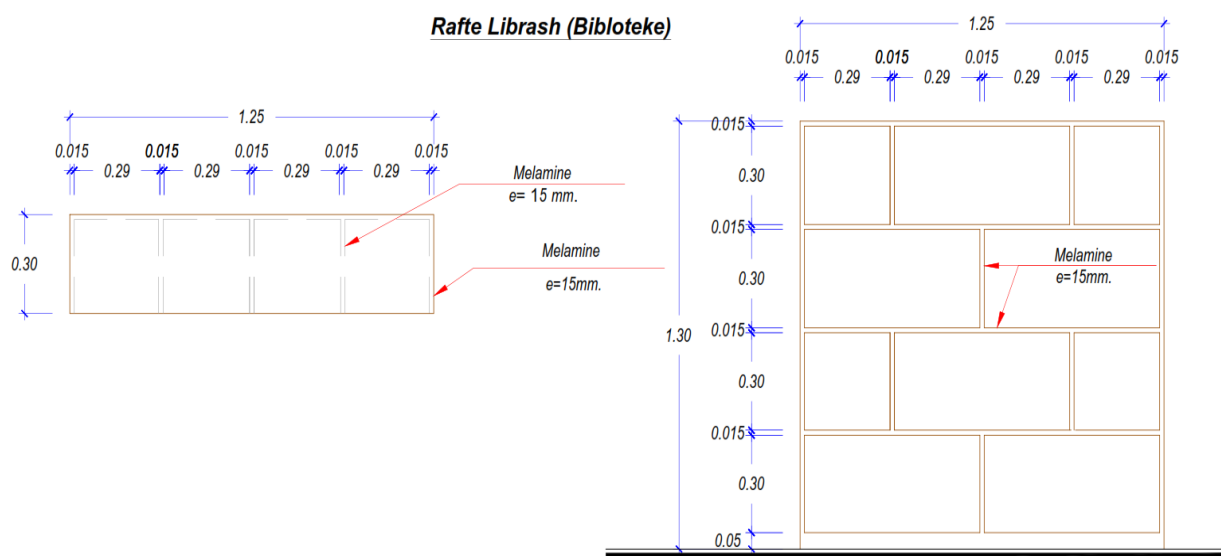

Fotot janë orientuese

- **Dollap klase kanat me çelës**

Dollapi duhet të jetë prej materiali rezistent MDF të plastifikuar me trashësi jo më të vogël se 16mm. Dollapi do të ketë dy kanata që do kenë çelës për kyçjen e tyre. Në brendësi të dollapit do të ketë 5 raftet, të cilat mund të jenë fikse ose të lëvizshme për t'u përshtatur sipas nevojës së

përdoruesve. Raftet gjithashtu do të jenë prej materiali rezistent ndaj ngarkesave dhe do të ketë trashësi jo më të vogël se 18mm.

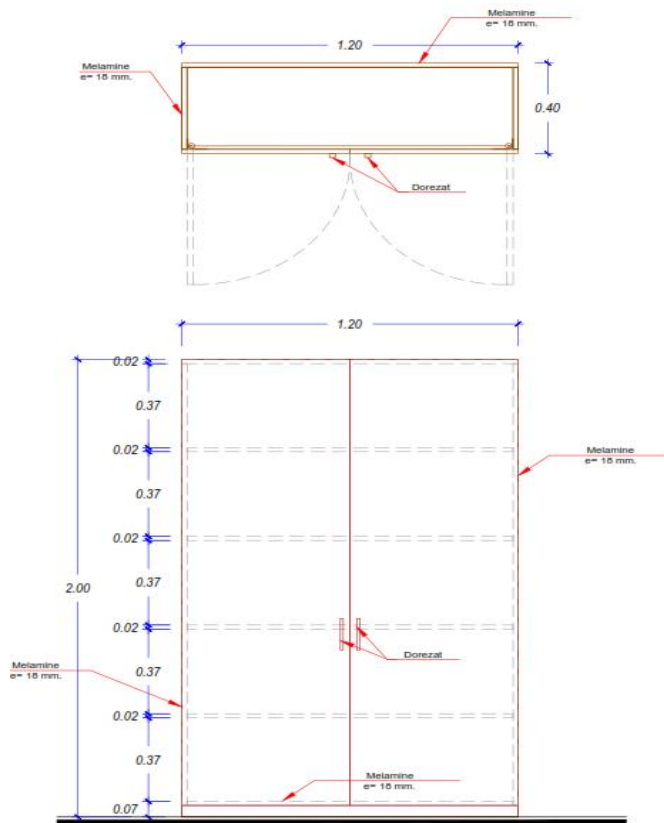

Dollap Klase



• **Karrige Mesuesi**

Karrigia statike duhet të jetë me konstrukt metalik, me veshje cope në ngjyra të ndryshme (e zezë ose gri). Këmbët e karriges në fund duhet të kenë tapa plastike në mënyrë që të evitohet zhurmat dhe dëmtimet e ndryshme të ambjentit ku do të vendosen. Copa e karriges duhet të jetë cilësore, e rehatshme dhe rezistente në kohë ndaj përdorimit dhe ndaj pastrimit.

Fotot janë orientuese

Karrige Mesuesi

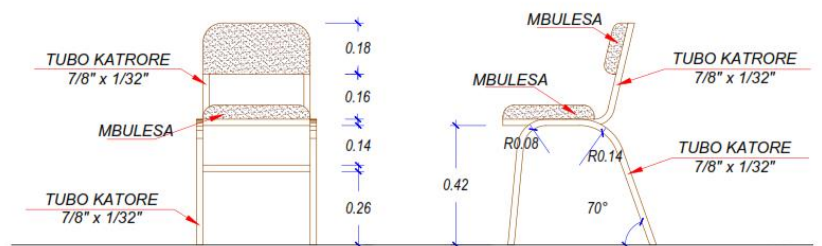
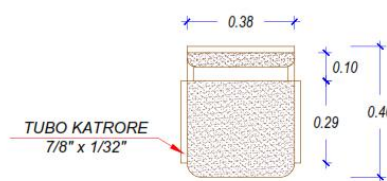

- **Karrike per femije kopeshti 3-6 vjece**

Karrige druri per femije te pershtatshme per moshen (03-06) vje.Te jene prej druri.Pjesa mbeshtetese te jete prej rimeso druri (1cm).Pjesa ulese te jete me rimeso druri e lakuar sipas fotos bashkengjitur,Lartesia perfshire dhe mbeshtetesen = 63cm,Lartesia nga baza deri ne pjesa ulese e karriges – 35 cm,Gjeresia (ne te dyja anet)– 33cm

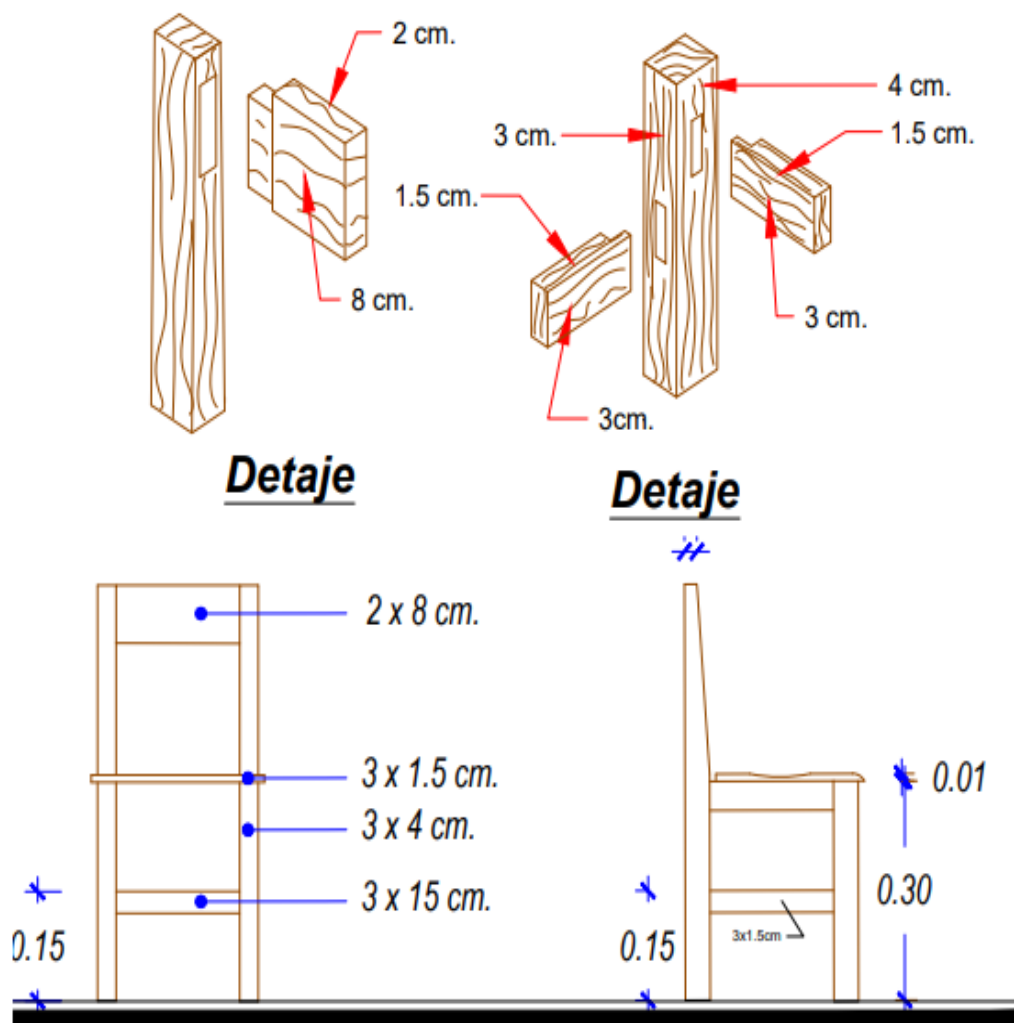



Fotot jane orientuese

- **Tavoline femijësh rrethore (3-6) vjet**

Tavolinë për fëmijë të pershtatshme për moshën (03-06) vjet. Te jone prej druri.



- **Krevate për fëmije (1-3) vjet**

Te jënë prej druri të përshtatshme për fëmijet të moshës 1-3 vjet.



Përshkrimi i kërkesave të zbatimit të shërbimeve në lidhje me to:

III.2.2. Autoriteti kontraktor ka publikuar dokumentet e tenderit të procedurës së prokurimit në Shtojcën 7 “Kriteret e Veçanta të Kualifikimit”, pika 2.3 Aftësitë teknike dhe profesionale, përcaktohet kriteri si më poshtë:

2.3 Aftësitë teknike dhe profesionale:

2.3 Kapaciteti teknik:

2.3.1 Operatori ekonomik duhet të paraqesë dëshmi për furnizimet e mëparshme të ngjashme, të kryera gjatë 3 (tre) viteve të fundit, nga data e shpalljes së njoftimit të kontrates, në vlerën jo më pak se 20 % të fondit limit të vënë në dispozicion.

Këto furnizime të ngjashme duhet të vërtetohen me dokumentacionin si më poshtë:

a. Kur furnizimet e ngjashme janë realizuar me institucione shtetërore, operatori ekonomik duhet të paraqesë vërtetimin e lëshuar nga institucioni shtetëror dhe faturat tatimore ku të shënohen datat, shumat dhe sasi të mallrave të furnizuara / shërbimeve të kryera.

ose

b. Kur furnizimet e ngjashme janë realizuar me subjekte private, operatori ekonomik duhet të paraqesë faturën përkatëse tatimore të shitjes ku të shënohen datat, shumat dhe sasi të mallrave të furnizuara / shërbimeve të kryera.

III.2.3. Nga verifikimi në sistemin e prokurimit elektronik (SPE) në përmbushje të kriterit të mësipërm, operatori ekonomik “Adenis Kastrati”P.F. ka dorëzuar dokumentacionin si më poshtë:

Faturë e ngjashme.

Faturë elektronike, tatimore, Shitës “Adenis Kastrati” P.F. numri i faturës: 42/3023, datë 16.03.2023, për llogari të Autoritet Kontraktor “Qendra e Arsimit Lushnje”.

Artikujt e Faturës:

1.Krevat për femijë (60x120) marinar	34 copë
2.Karrige druri për fëmijë 28x26x50 cm	122 copë
3.Aspirator	1 “
4. Sobe me 4 vatra profesionale	1 “
5. Frigorifer	1 “
6. Grirese perimesh	1 “
7. Kuzhinë gatimi e përfunduar	1 “
8. Tenxhere 30 lt inox me doreza	4 “
9. Tenxhere 10 lt inox me doreza	6 “
10. Tasa plastikë për femijë	103 “
11. Lugë për fëmijë	100 “
Vlera e tatueshme	789.000 L pa tvsh ose 946.800 L me Tvsh

III.2.4 Referuar frymës së legjislacionit për prokurimin publik, vendosja e kriterëve të veçanta për kualifikim ka si synim kryesor që t’i shërbejë autoritetit kontraktor për njohjen e gjendjes dhe kapaciteteve të operatorëve ekonomikë, të cilët, nëpërmjet dokumentacionit të paraqitur duhet të vërtetojnë se zotërojnë kualifikimet e nevojshme teknike, profesionale, kapacitetet ekonomike, financiare dhe organizative, makineritë, pajisjet e asete të tjera fizike, reputacionin dhe besueshmërinë, përvojën e duhur, si dhe personelin e nevojshëm, gjithçka në funksion të realizimit me sukses të kontratës. Në varësi të kontratës dhe volumit të saj autoriteti kontraktor përcakton kërkesat e veçanta për kualifikim, të cilat janë të detyrueshme për t’u përmbushur nga operatorët ekonomikë pjesëmarrës në procedurat e prokurimit. Operatorët Ekonomikë janë të detyruar të përgatisin ofertat, në përputhje me kërkesat e përcaktuara në dokumentet e tenderit dhe ofertat që nuk përgatiten në përputhje me këto dokumente duhet të refuzohen si të papranueshme. Kriteret kualifikuese të përcaktuara nga autoriteti kontraktor, janë të detyrueshme për t’u përmbushur nga të gjithë ofertuesit ekonomikë pjesëmarrës në një procedurë prokurimi. Operatorët ekonomikë pjesëmarrës duhet të vërtetojnë se zotërojnë reputacionin, besueshmërinë, kapacitetet e konsideruara të nevojshme nga autoriteti kontraktor, për të zbatuar kontratën objekt-prokurimi. KPP sqaron, se në një procedurë prokurimi, subjekti i parë i interesuar është operatori ekonomik, i cili e përgatit ofertën e tij në përputhje me kuadrin ligjor në fuqi, dhe nga ana tjetër, është autoriteti kontraktor, i cili përzgjedh operatorin ekonomik që plotëson të gjitha kriteret e përcaktuara nga autoriteti kontraktor në dokumentet e tenderit si dhe që ka përgatitur ofertën në përputhje me legjislacionin në fuqi.

III.2.5. Nga shqyrtimi i dokumenteve të tenderit të procedurës objekt-ankimi, autoriteti kontraktor në lidhje me vërtetimin e përvojës së ngjashme ka kërkuar shprehimisht që operatorët ekonomikë pjesëmarrës, duhet të paraqesin dëshmi për furnizimet e mëparshme të ngjashme me objektin e prokurimit për të cilin ata konkurrojnë për të fituar kontratën publike.

Sa më sipër, nga shqyrtimi i dokumentacionit të paraqitur nga operatori ekonomik “Adenis Kastrati” P.F për përmbushjen e kriterit të mësipërm, Komisioni i Prokurimit Publik konstaton se, ky i fundit ka paraqitur dokumentacionin e ofertës mbi kontrata të ngjashme, cituar në pikën III.2.3 të këtij vendimi.

Nisur nga pretendimet e ankimuesit si edhe dokumentacionit të operatorit “Adenis Kastrati” P.F paraqitur në SPE si pjesë e ofertës së tij, Komisioni i Prokurimit Publik konstaton se, me dokumentacionin e paraqitur, operatori ekonomik “Adenis Kastrati” P.F ka plotësuar kriterin e mësipërm të vendosur nga autoriteti kontraktor në dokumentet standarde të tenderit, për sa i përket vërtetimit të realizimit të shërbimeve të ngjashme.

Konkretisht, Komisioni i Prokurimit Publik konstaton se, nga shqyrtimi dhe verifikimi i të gjitha elementeve të faturës së shitjes, dy nga artikujt e saj janë të ngjashëm me artikujt objekt prokurimi e konkretisht artikujt: *Krevat për fëmijë dhe Karrige për fëmijë*, vlera në total e të dy artikujve përmbush 20% të vlerës së fondit limit në përputhje me kërkesën në pikën 2.3.1/a, dhe artikujt konsiderohen të ngjashëm me artikujt e procedurës së prokurimit, sipas të dhënave të paraqitura në pikën III.2.3 të këtij vendimi.

KPP gjykon, se kriteret për kualifikim i shërbejnë autoritetit kontraktor për njohjen e gjendjes dhe kapaciteteve të operatorëve ekonomikë, të cilët, nëpërmjet dokumentacionit të paraqitur duhet të vërtetojnë se zotërojnë kualifikimet e nevojshme teknike, profesionale, kapacitetet organizative, makineritë, pajisjet e asete të tjera fizike, reputacionin dhe besueshmërinë, përvojën e duhur, si dhe personelin e nevojshëm, gjithçka në funksion të realizimit me sukses të kontratës. Në këtë kuptim, për autoritetin kontraktor është e rëndësishme të provohet që operatori ekonomik zotëron shërbime të mëparshme të ngjashme me objektin e prokurimit, kërkesë kjo e cila është plotësuar nga ana e operatorit ekonomik “Adenis Kastrati” P.F.

Gjithashtu nga shqyrtimi i ankesës Komisioni vëren se ankimuesi nuk ka paraqitur fakte dhe prova duke ngritur pretendime apriori, në lidhje me ofertën e operatorit ekonomik “Adenis Kastrati” P.F., pretendime të cilat rezultuan të pavërteta nga verifikimet e dokumentacionit të ofertës paraqitur në SPE.

Përsa referuar më lart pretendimet e operatorit ekonomik ankimues nuk qëndrojnë.

Për sa më sipër, në mbështetje të neneve 30 dhe 118 të ligjit nr. 162/2020 “Për Prokurimin Publik”, Vendimit të Këshillit të Ministrave nr. 285, datë 19.05.2021 “Për miratimin e rregullave të prokurimit publik”, e ndryshuar, Vendimit të Këshillit të Ministrave nr. 236, datë 20.04.2023, “Për përcaktimin e rregullave dhe tarifës së pagesës për ankimin në një procedurë prokurimi pranë Komisionit të Prokurimit Publik”, Vendimi i Komisionit të Prokurimit Publik Nr. 766, datë 13.10.2021 “Për miratimin e rregullave për organizimin dhe funksionimin e Komisionit të Prokurimit Publik”, nenit 4 të Vendimit të Komisionit të Prokurimit Publik nr. 500/2020 datë 5.11.2020 “Rregullore për Marrjen e Masave Organizative për Ushtrimin e Veprimtarisë së Institucionit të Komisionit të Prokurimit Publik gjatë gjendjes së pandemisë së shkaktuar nga COVID -19”, Komisioni i Prokurimit Publik, njëzëri,

Vendos:

1. Të mos pranojë ankesën e operatorit ekonomik “Klame” SHPK për procedurën e prokurimit “*Procedurë e Hapur e Thjeshtuar*”, me REF-84059-10-17-2023 me objekt: “Mobilje druri” me fond limit 2,546,587 Lekë pa TVSH, zhvilluar me datë 30.10.2023 nga autoriteti kontraktor, Ndërmarrja e Shërbimeve Mbështetëse të Arsimit dhe Çerdhes, Korçë.
2. Autoriteti kontraktor lejohet të vijojë me hapat e mëtejshëm të procedurës së prokurimit, sipas legjislacionit të prokurimit publik.
3. Ngarkohet zyra e financës të kryejë veprimet përkatëse për derdhjen në Buxhetin e Shtetit të tarifës financiare të paguar nga operatori ekonomik “Klame” SHPK.
4. Kundër këtij vendimi mund të bëhet ankim në Gjykatën Administrative të Apelit.
5. Kopje e këtij vendimi i dërgohet për njoftim Agjencisë së Prokurimit Publik.

Ky vendim hyn në fuqi menjëherë.

KOMISIONI I PROKURIMIT PUBLIK

Nënkryetar
Fiovent Zguro

Anëtar
Anila Malaj

Kryetar
Jonaid Myzyri

