



REPUBLIKA E SHQIPËRISË

BASHKIA PATOS
SEKTORI I PROKURIMEVE PUBLIKE

Nr. _____ Prot.

Patos, më 20/05/2026

PROCESVERBAL – Tipi i kontratës - Mall

**PËR ARGUMENTIMIN DHE MIRATIMIN E SPECIFIKIMEVE TEKNIKE DHE
KRITEREVE PËR KUALIFIKIM**

(Ky procesverbal është për efekt publikimi bashkë me dokumentet e tenderit)

OBJEKTI I PROCEDURËS:

“Blerje mobilje dhe pajisje për kopështin me drekë”

KODI PËRKATËS NË FJALORIN E PËRBASHKËT TË PROKURIMIT (CPV):

Mobilje dhe pajisje të ndryshme me Kod 39100000-3

VLERA E FONDIT LIMIT: 6,663,000 (gjashtë milion e gjashtëqind e gjashtëdhjetë e tre mijë) lekë pa TVSH, venë në dispozicion nga të ardhurat lokale 2026, për objektin: “Blerje mobilje dhe pajisje për kopështin me drekë”

Në bazë të nenit 21, pika 2, të Ligjit nr.162/2020 “Për prokurimin publik”, nenit 2, pika 2/c dhe nenit 78, pika 2, të VKM nr. 285, datë 19.05.2021 “Për miratimin e rregullave të prokurimit publik”, autoriteti/enti kontraktor **Bashkia Patos** ka hartuar procesverbalin për argumentimin dhe miratimin e specifikimeve teknike dhe kriterëve për kualifikim për procedurën e sipërcituar, me përmbajtjen si më poshtë:

I. KRITERET E VEÇANTA TË KUALIFIKIMIT

1. Kandidati/ofertuesi duhet të dorëzojë:

a. *Formularin Përmbledhës të Vetëdeklarimit, sipas shtojcës 8*

b. *Sigurimin e Ofertës, sipas Shtojcës 3;*

Argumentimi: Kërkesat e mësipërme bazohen në nenet 76, 82 dhe 83 të LPP, nenit 26, të VKM nr. 285, datë 19.05.2021 “Për miratimin e rregullave të prokurimit publik”.

2. Kandidati/Ofertuesi duhet të dorëzojë:

2.2. Kapaciteti ekonomik dhe financiar:

2.2.1. Për të provuar kapacitetet financiare dhe ekonomike, Operatori ekonomik duhet të paraqes xhiron vjetore për 3 (tre) vitet e fundit financiare 2023, 2024, 2025, ku vlera e xhiros për të paktën një nga vitet e periudhës së kërkuar duhet të jetë **jo më e vogël se 40% e fondit limit.**

Kriteri konsiderohet i përmbushur nëse operatorët ekonomikë arrijnë vlerën e xhiros minimale, pra vlerën e 40% te fondit limit, në të paktën 1 (një) vit të periudhës së kërkuar të tre viteve financiare.

Argumentimi: Kërkesa e mësipërme është përcaktuar bazuar në vlerën e fondit limit të kësaj procedure, si dhe bazuar në nenin 77, pika 3, e LPP, si dhe nenin 43, të VKM nr. 285, datë 19.05.2021 “Për miratimin e rregullave të prokurimit publik”.

Përcaktimi i vlerës së kërkuar argumentohet si më poshtë:

6,663,000 x 40% = 2,665,200 Lekë.

Shënim: Duke qenë se aktet ligjore dhe nënligjore parashikojnë një marzh për vlerën e xhiros që mund të kërkohet, autoritetet/entet kontraktore duhet të argumentojnë vlerën e kërkuar të xhiros brenda këtij marzhi.

Përcaktimi i viteve të kërkuara për paraqitjen e vërtetimit të xhiros vjetore është bërë bazuar në Ligjin nr. 8438, datë 28.12.1998 "Për tatimin mbi të ardhurat", i ndryshuar, Udhëzimit të Ministrisë të Financave nr.5, datë 30.01.2006, "Për tatimin mbi të ardhurat", i ndryshuar, VKM-së nr. 922 datë 29.12.2014 "Për deklarimin e detyrueshëm të deklaratave tatimore dhe të dokumenteve të tjera tatimore, vetëm nëpërmjet formës elektronike". Në përcaktimin e vlerës së xhiros autoriteti kontraktor është referuar në pikën 2, gërma (c) të Nenit 43, Seksioni III të VKM nr.285, datë 19.05.2021 “Për miratimin e rregullave të prokurimit publik”.

2.2.2 Vërtetim lëshuar për shlyerjen e taksave dhe tarifave vendore të parashikuara nga Pushteti Vendor këstet e maturuara për vitin 2026, kudo ku operatori ushtron aktivitet, sipas regjistrimit në QKB, në përputhje me përcaktimet e ligjit nr. Nr.9632, datë 30.10.2006 “Për sistemin e taksave vendore”, i ndryshuar, lidhur me afatet e kryerjes së pagesave të caktuara nga njësitet e vetëqeverisjes vendore për vitin 2026.

(Në rastet e bashkimit të operatorëve ekonomik, çdo anetar i grupit duhet të dorëzojë vërtetimin lëshuar nga Bashkia në të cilën është regjistruar sipas QKB-se).

Shënim: Kjo kërkesë përmbushet nëpërmjet paraqitjes nga operatorët ekonomikë të formularit përmbledhës të vetëdeklarimit, sipas shtojcës përkatëse të DST dhe dokumentacioni i kërkuar do të paraqitet nga ofertuesi i kualifikuar i pari përpara publikimit të njoftimit të fituesit dhe nisjes së afateve të ankimit.

Argumentimi: Kërkesa e mësipërme është përcaktuar bazuar në nenin 77, pika 3, e LPP, si dhe nenin 43, pika 6, të VKM nr. 285, datë 19.05.2021 “Për miratimin e rregullave të prokurimit publik” dhe në ligjin nr.9632, datë 30.10.2006 “Për Sistemin e Taksave Vendore” i ndryshuar, në ligjin nr.9920 datë 19.05.2008 “Për procedurat tatimore” i ndryshuar, neni 4, pika 2 d).

Referuar sa më sipër, njësia e prokurimit gjykon se kriteri i vendosur nga autoriteti kontraktor lidhur me dorëzimin nga ana e operatorëve ekonomikë të vërtetimit të shlyerjes së detyrimeve vendore për vitin 2026 prane bashkise/ve ku operatori ekonomik ushtron aktivitetin e tij është në përputhje me kuadrin ligjor në fuqi e konkretisht me ligjin nr.9632, datë 30.10.2006 për “Sistemin e Taksave Vendore” i ndryshuar. Të gjithë subjektet që ushtrojnë veprimtari biznesi

kanë detyrimin ligjor të regjistrimit pranë Qendrës Kombëtare të Biznesit për të bërë të identifikueshëm vendodhjen e aktivitetit të tyre dhe për tju nënshtuar pagesës së taksave vendore të parashikuara shprehimisht në këtë ligj.

2.3 Aftësitë teknike dhe profesionale:

2.3.1 Operatori ekonomik duhet të paraqesë dëshmi për furnizimet e mëparshme të ngjashme, të kryera gjatë tre viteve të fundit nga data e shpalljes së njoftimit të kontratës, në një vlerë jo më të vogël se 40 % të vlerës së fondit të limit të kësaj kontrate të realizuar gjatë 3 (tre) viteve të fundit.

Për të vërtetuar përvojën e mëparshme të ngjashme, operatorët ekonomikë duhet të paraqesin dëshmitë e mëposhtme:

- a) për përvojën e mëparshme të realizuar me sektorin publik, operatori ekonomik duhet të paraqesë vërtetime të lëshuara nga një ent publik për përmbushjen me sukses të kontratës, ku të shënohen vlera, afati i përfundimit të kontratës ose fatura tatimore të shitjes, të plotësuara sipas kërkesave të legjislacionit në fuqi, ku shënohen datat, shumat dhe sasi të mallrave të furnizuara, vetëm njërin prej llojeve të dokumentave të përcaktuara.
- b) për përvojën e mëparshme të realizuar me sektorin privat, operatori ekonomik duhet të paraqesë fatura tatimore të shitjes, të plotësuara sipas kërkesave të legjislacionit në fuqi, dhe të deklaruara në organet tatimore, ku shënohen datat, shumat dhe sasi të mallrave të furnizuara.

Argumentimi: Kërkesa e mësipërme është përcaktuar bazuar në nenin 77 të ligjit nr. 162, datë 23.12.2020 “Për prokurimin publik” dhe nenit 40, pika 4 (ose në rastin e procedurave të thjeshtuara në nenin 55, pika 4/b), të VKM nr. 285, datë 19.05.2021 “Për miratimin e Rregullave të Prokurimit Publik”. Me anë të këtij kriteri kërkohet që operatorët ekonomikë të dëshmojnë që kanë përvojën e nevojshme për të zbatuar kontratën, prandaj është kërkuar që furnizimet e mëparshme të ngjashme të jenë në vlerën jo më pak se ... % të vlerës së fondit limit, që është brenda vlerës kufi të përcaktuar në nenin e sipërcituar.

Përcaktimi i vlerës së kërkuar për kontratat e ngjashme argumentohet si më poshtë:

6,663,000 x 30% = 1,998,900 Lekë.

Shënim: Duke qenë se aktet ligjore dhe nënligjore parashikojnë një marzh për vlerën e kontratave të ngjashme që mund të kërkohet, autoritete/entet kontraktore duhet të argumentojnë vlerën e kërkuar të kontratave të ngjashme brenda këtij marzhi.

2.3.2. Operatori ekonomik duhet të ofrojë garanci 1 (një) vjeçare për produktet e mobilimit dhe 18 muaj garanci për produktet elektro shtëpiake nga momenti i marrjes në dorëzim, si dhe ndërrimin në raste defektsh nëpërmjet një deklarate për periudhën e garancisë, gjatë së cilës ofertuesi do të sigurojë edhe riparimin dhe mirëmbajtjen e tyre.

ARGUMENTIM: Kërkesa e mësipërme është përcaktuar bazuar në pikën 8 të nenit 40 të VKM nr 285 date 19.05.2021 “Per Miratimin e Rregullave të Prokurimit Publik”. Ky vetdeklarim kërkohet për të vërtetuar dhe garantuar AK-së produkte funksionale dhe realizimin me sukses të kontratës përsa i përket dorëzimit të mallrave objekt prokurimi.

2.3.3. Operatori ekonomik duhet të deklarojë nëpërmjet paraqitjes së një deklarate se merr përsipër të realizojë furnizimin e mallrave objekt prokurimi (përfshirë kryerjen e shërbimit të transportit dhe montimit të të gjithë artikujve në ambientet e Autoritetit Kontraktor (kopësht), sipas kërkesave të Autoritetit Kontraktor dhe brenda afatit kohor të përcaktuar nga AK.

ARGUMENTIM: Kërkesa e mësipërme është përcaktuar bazuar në nenin 40 të VKM nr 285 date 19.05.2021 “Per Miratimin e Rregullave te Prokurimit Publik”. Ky vetdeklarim kërkohet për ti vertetuar dhe garantuar AK-së produkte funksionale dhe realizimin me sukses të kontratës përsa i përket dorëzimit të mallrave objekt prokurimi.

2.3.4 Operatorët ekonomik pjesmarrës në procedurën e prokurimit duhet të dorëzojnë në ambientet e magazinës pranë Bashkisë Patos në datën 01/06/2026 deri në orën 09:00, (para hapjes së fazës së vlerësimit nga KVO përkatëse) mostrat për zërat si më poshtë:

Nr	Emertimi	Njesia	Sasia
1	Tavolina e zones se lojes D=120cm, H=57cm	Cope	1
2	Karriget e zones se lojes (30x60)cm	Cope	1
6	Krevate (125x65)cm	Cope	1
7	Dysheke per krevatet e femijeve	Cope	1
8	Jasteke per krevatet e femijeve	Cope	1
17	Karrige statike metalike	Cope	1

Ky kriter i shërben Autoritetit Kontraktor për rëndësinë e mallrave dhe përshtatshmërinë që duhet të kenë në objektet ekzistuese ndaj është e nevojshme sjellja e mostrave.

Shënim: Ky kriter përbën kusht skualifikimi në rast se mostrat e dorëzuara nuk janë sipas specifikimeve teknike të kërkuara. Mosparaqitja mostrave përbën kusht për skualifikim. Mostrat e dorëzuara do ti kthehen ofertuesit, me kërkesën e tij, brenda 30 (tridhjetë) ditëve pas nënshkrimit të kontratës, me kusht që kontrata në fjalë të mos jetë objekt i shqyrtimit administrativ apo gjyqësor. Në rastin kur procedura e prokurimit anulohet, mostra i kthehen ofertuesit, me kërkesën e tij, brenda 30 (tridhjetë) ditëve nga data e marrjes së vendimit përfundimtar të anulimit.

ARGUMENTIM: Kërkesa e mësipërme është përcaktuar bazuar në pikën 5/a dhe pika 8, të nenit 40 të VKM nr 285 date 19.05.2021 “Per Miratimin e Rregullave te Prokurimit Publik”.

2.3.5 Operatori ekonomik duhet të paraqesi autorizim prodhuesi ose autorizim nga distributori i autorizuar nga prodhuesi në rastin e materialeve për të cilat nuk është vet prodhues. Autorizimi duhet të përmbajë të dhëna të plota te prodhuesit/distributorit si: telefon, fax, email, website, kjo e nevojshme për Autoritetin Kontraktor në rast verifikimi nga ana e tij.

Nr	Emertimi	Njesia	Sasia
1	Tavolina e zones se lojes D=120cm, H=57cm	cope	1
2	Karriget e zones se lojes (30x60)cm	cope	1

6	Krevate (125x65)cm	cope	1
7	Dysheke per krevatet e femijeve	cope	1
8	Jasteke per krevatet e femijeve	cope	1
13	Tavoline per zyren e drejtorit, psikologut dhe infermierit(130x80x75)cm	cope	1
17	Karrige statike metalike	cope	1
18	Frigorifer (65x200x60) 350L+	cope	1
19	Lavastovilje inkaso (65x85x55)	cope	1
20	Aspirator inkaso me shine (60x40) cm	cope	1
21	Lavatrice 9kg (60x85x65)	cope	1
22	Tharese rrobash 8kg (60x85x65)cm	cope	1
23	Lavapjate inoksi me dy ndarje (116x22x50)+Rubinet inoksi	cope	1
24	Pianure	cope	1

Katalogun/et ose fragmente të katalogut/eve të prodhuesit si dhe skedën teknike për listën e mësipërme, në të cilët të tregohen dhe specifikohen qartë materialet që do të ofrohen, në rastin kur janë në gjuhë të huaj ato duhet të përkthehen dhe noterizohen në gjuhën shqipe.

II. Argumentimi i specifikimeve teknike

Shënim: Përcaktoni specifikimet teknike, për mallrat objekt prokurimi, të cilat duhet të përshkruajnë minimumin ose tërësinë e elementeve më të rëndësishme përbërëse, që garantojnë cilësinë e kërkuar, dhe që i vlerëson mallrat si të pranueshme për funksionet e kërkuara, në përputhje me parashikimet e nenit 4, pika 38/b dhe nenit 36, të LPP, si dhe nenit 40, pika 2, të VKM nr. 285, datë 19.05.2021, “Për miratimin e rregullave të prokurimit publik”, duke argumentuar çdo kërkesë funksionale ose performance, apo/dhe çdo standard të kërkuar, ku çdo referencë duhet të shoqërohet nga fjalët “ose ekuivalenti i tij/saj”.

Kujdes: Në specifikimet teknike, nëse nuk e justifikon objekti i kontratës, nuk duhet të përmendet asnjë markë prodhimi ose burim specifik apo proces i veçantë, që karakterizon produktet ose shërbimet e ofruara nga një operator ekonomik specifik apo asnjë markë tregtare, patentë, tipi ose origjinë apo prodhim specifik, me qëllim favorizimin ose eliminimin e disa sipërmarrjeve ose produkteve. Një gjë e tillë lejohet vetëm në raste përjashtimore kur nuk ekziston një mënyrë e mjaftueshme, e saktë apo e kuptueshme e përshkrimit të objektit të kontratës, sipas pikës 3 të nenit 36, të LPP. Referime të tilla duhet të shoqërohen nga fjalët “ose ekuivalente”.

Skicimet, parametrat teknik etj:

1. Tavolinat e zones se lojes

Tavoline me diameter 120cm, me syprine MDF ngjyre të bardhe me trashesi 3cm, e mbështetur mbi kater kembe druri cilindrike. Lartesia e tavolines do te jete 57cm.



Fig.1. Modeli i tavolines se zones se lojes (Fotot janë thjeshtë ilustruese, marka nuk është përcaktues definitiv, mund të ofertohej dhe ekuivalent i saj)

2. Karriget e zones se lojes

Karriget e zones se lojes do te jene nje kombinim i MDF me ngjyra dhe baze se drurit.

Per cdo tavoline do te prodhohen karrige me ngjyra të ndryshme. Karriget do te kene nje lartesi totale 60cm dhe me gjeresi 35 cm ku 30 cm e larte do te jete pjesa e uljes. Pjesa e ndenjeses do te jete e veshur me tapiceri mbushje me sfungjeri cilesor.

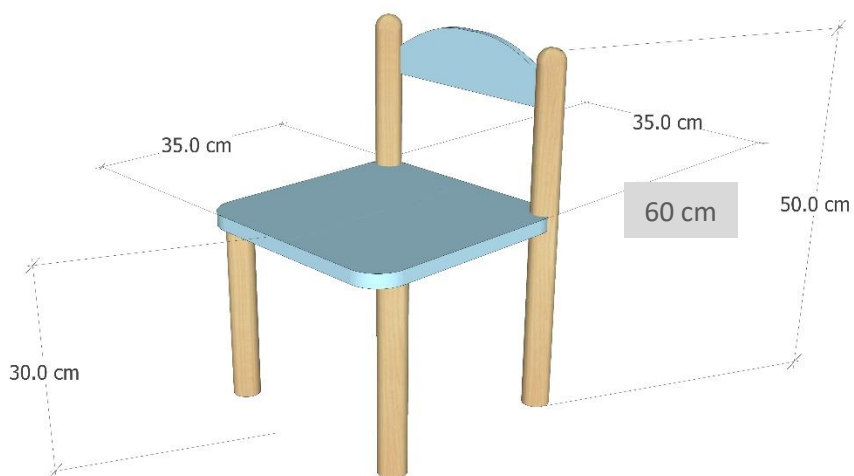

Fig.2. Modeli i karrigeve se zones se lojes (Fotot janë thjeshtë ilustruese, marka nuk është përcaktues definitiv, mund të ofertohej dhe ekuivalenti i saj)

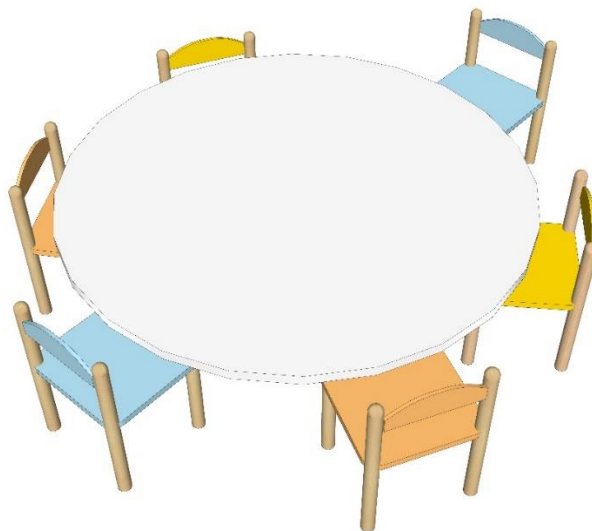

Fig.2.1 - Modeli i tavolines dhe karrigeve se zones se lojes (Fotot janë thjeshtë ilustruese, marka nuk është përcaktues definitiv, mund të ofertohej dhe ekuivalenti i saj)

3. Raft Pranimi

Rafti pranimit përbëhet nga dy pjesë ku secila ka dimensionet si në figurë, pjesa 1 (180x40x50) cm duke kombinuar ngjyra të ndryshme, pjesa 2 (150x40x125)cm. Skeleti i rafteve do të prodhohet me material MDF 18mm. Në pjesën e pasme të raftit, në të gjithë sipërfaqen e tij do të montohet kompesate. Mbi pjesën e parë do të montohet në lartësinë 55 cm një panel dërrase me gjerësi 15 cm ku do të montohen 10 varëse për rrobat me nga 2 mundësi për të varur secila. Në pjesën e 1 hapësirat do të jenë me dimensione (45x40x25)cm dhe në pjesën e 2 (50x40x40)cm.

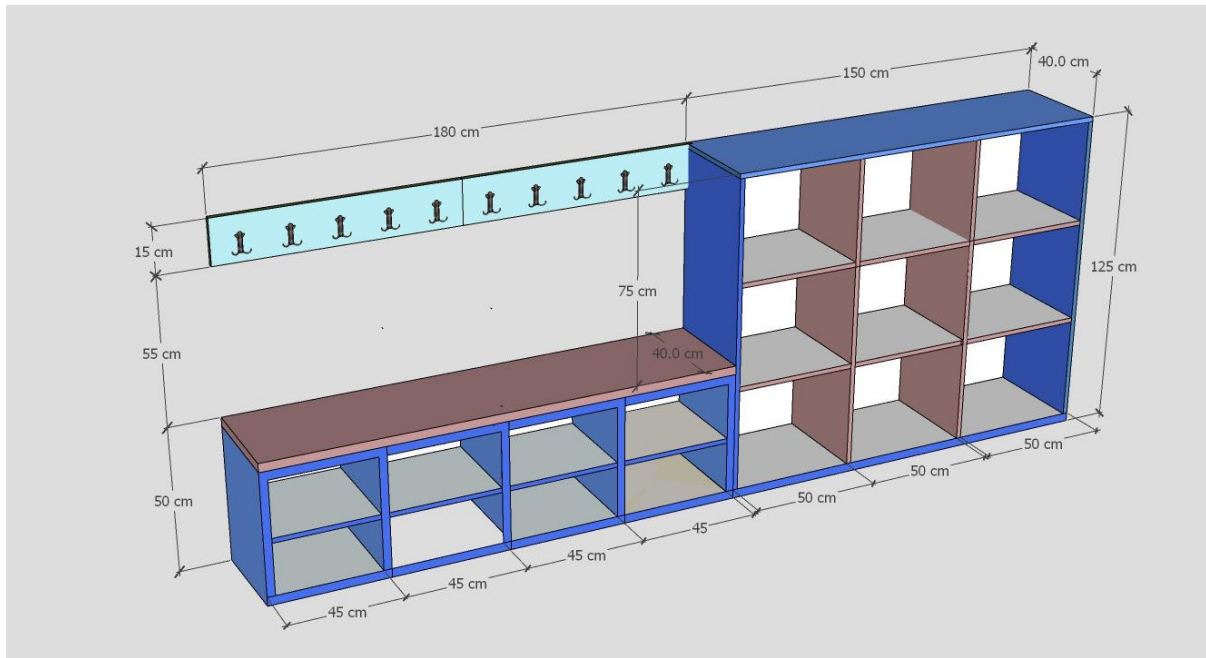

Fig.3. Modeli i raftit të pranimit (Fotot janë thjeshtë ilustruese, marka nuk është përcaktues definitiv, mund të ofertohet dhe ekuivalent i saj)

4. Raft për vendosjen e lodrave tip1

Rafti do të jetë me dimensione (460x30x55)cm i realizuar me material MDF, konturi i raftit do të jetë me trashësi 4mm. Dollapi do të konceptohet si kombinim i ngjyrave të ndryshme.

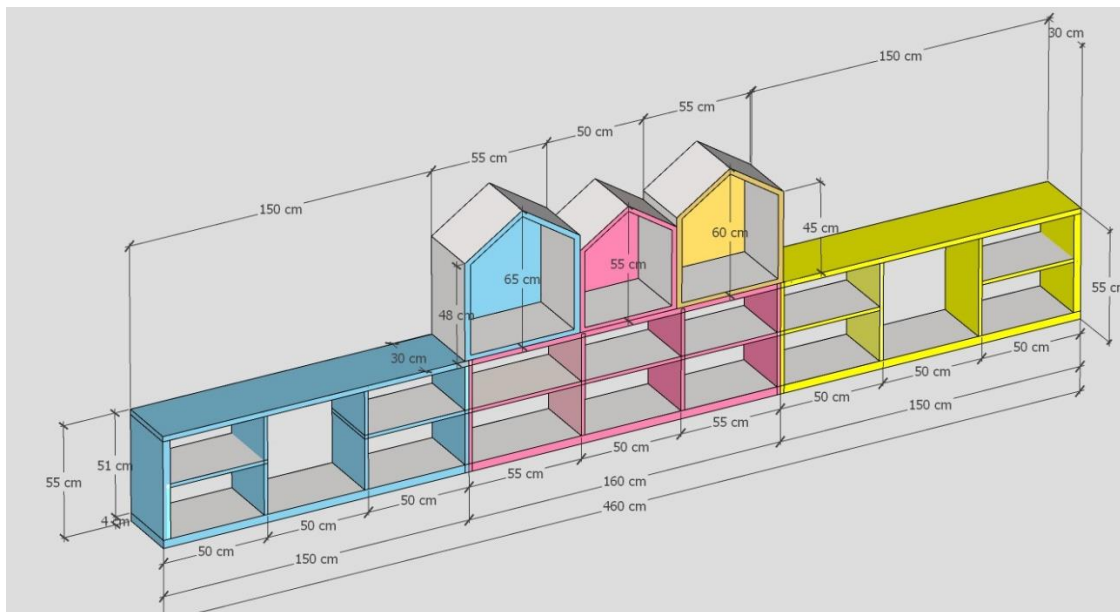

Fig.4. Modeli i raftit për vendosjen e lodrave tip 1 (Fotot janë thjeshtë ilustruese, marka nuk është përcaktues definitiv, mund të ofertohet dhe ekuivalent i saj)

5. Raft për vendosjen e lodrave (250x40x100)cm, tip2

Rafti për mbajtjen e lodrave do të jetë me dimensione (250x40x100)cm i realizuar me material MDF me trashësi 4cm i përbërë nga hapësire i përshtatshëm për mbajtjen e lodrave dhe librave.

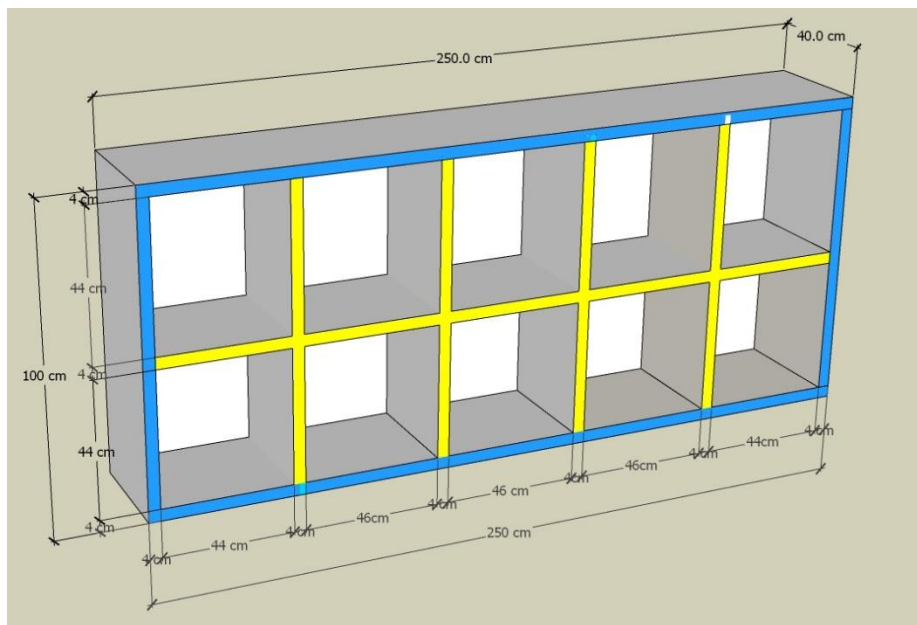

Fig.5. Modeli i raftit për vendosjen e lodrave tip 2 (Fotot janë thjeshtë ilustruese, marka nuk është përcaktues definitiv, mund të ofertohet dhe ekuivalent i saj)

6. Krevate (125x65)

Krevatet e fëmijëve do të jenë me permasa 125cm x 65cm, lartësia nga toka deri tek suprina e poshtëme e shtratit 40cm. Krevati do të ketë një syprinë në zonën e kokës dhe anësore që shërbyjnë për mbrojtjen e fëmijës. Materiali i përdorur do të jetë MDF.



Fig.6. Modeli i krevateve për fëmijë (Fotot janë thjeshtë ilustruese, marka nuk është përcaktues definitiv, mund të ofertohet dhe ekuivalent i saj)

7. Dyshekë për krevatet e fëmijeve

Dyshekët te jenë me dimensione 120x60cm dhe lartësi 15cm referuar permasave te krevatit. Ngjyra e bardhë. Mbushje me material të butë e cilësor, veshje pambuku që mban larg bakteret dhe alergjitë.

8. Jastek për krevatet e fëmijëve

Ngjyra e bardhë me dimensione (30x40)cm. Dizenjuar per femijet nga mosha 1 vjec dhe me shume. Ofron mbështetje për kokën, qafën dhe shpatullat. Përbehet nga 100 % pambuk e cila ka një kapacitet të shkëlqyeshëm të thithjes së lagështirës duke krijuar nje mjedis te fresket per gjume.

9. Dollap për dhomat e gjumit (240x40x220)

Dollapi në dhoma do te jete me permasa 240cm x 40cm X 220cm. Pjesa e poshtme do te ketë 2 rreshta kubash te hapur me permasa 40cm x 40cm.

Siper rafteve te hapur do te vendosen edhe kapak me ngjyrat kalter dhe portokalli sipas modelit te treguar ne foto me carje per hapje nga e majta ne te djathte.

Skeleti i rafteve do te prodhohet me material MDF 18mm dhe ne pjesen e poshtme do te kene një ngritje 7 cm.

Pjesa e sipërme do te jete me kanata te mbyllura me doreza. Menteshat e kanatave do te jenë të gjitha me vakum te cilësisë së mirë.

Dollapi do te jete me material MDF ngjyre e bardhe. Ne pjesen e pasme te dollapit, ne te gjithë sipërfaqen e tij do te montohet kompesate.

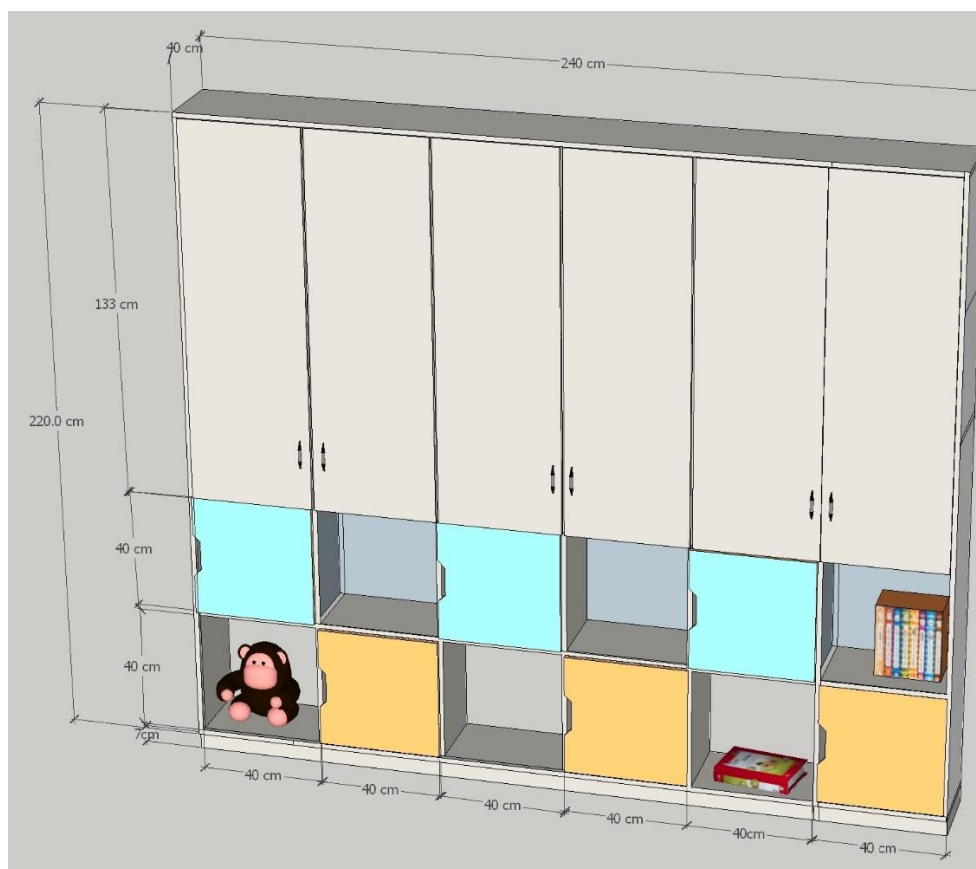

Fig.7. Modeli i dollapit për dhomat e gjumit (Fotot janë thjeshtë ilustruese, marka nuk është përcaktues definitiv, mund të ofertohej dhe ekuivalenti i saj)

10. Mobilje për zonën e lavanterisë (270x60x250)

Lavanderia do te kete permasat 270cm x 60cm x 250cm sipas fig.8.

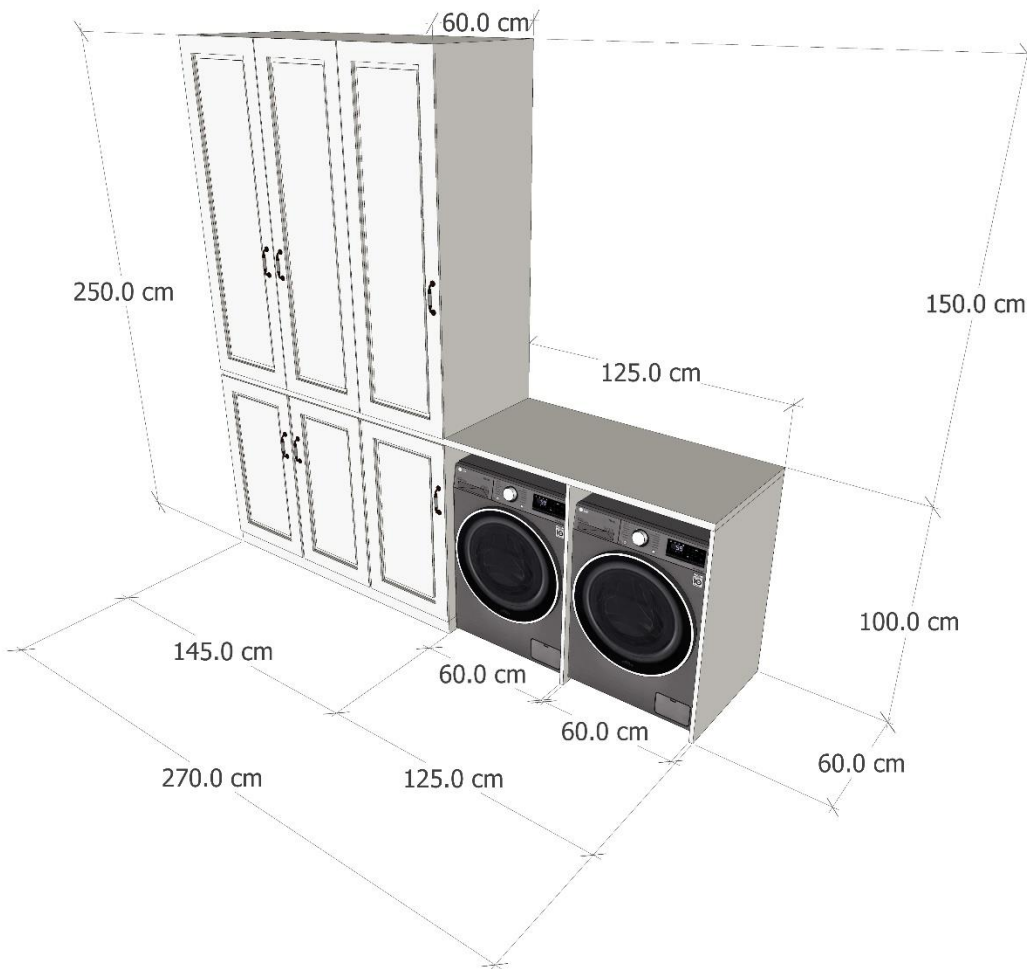

Fig.8. Modeli mobiljes se lavanderise (1 cope) (Fotot janë thjeshtë ilustruese, marka nuk është përcaktues definitiv, mund të ofertohej dhe ekuivalent i saj)



Fig.9. Modeli mobiljes se lavanderise (Fotot janë thjeshtë ilustruese, marka nuk është përcaktues definitiv, mund të ofertohej dhe ekuivalent i saj)

Lavanderia do të jenë në material mdf ngjyrë - Gri e hapur - RGB (R40; G5; B81). Organizimi i lavanderise, raftëve dhe kanatave do të jetë si në figuren 8.

Kanatat do të jene te mbyllura me doreza. Menteshat e kanatave do të jenë të gjitha me vakum te cilësisë së mirë. Skeleti i lavanderise do të prodhohet me material MDF 18mm dhe ne pjesen e poshtme do të kene një ngritje 7 cm.

11. Bufe per kuzhinen

Kuzhina do te perbehet nga 2 pjesë të bufese. Bufeja do të ketë dimensionet (700x60x250)cm. Do jete e perbere nga dy pjese ku pjesa pare ka dimensionet (235x60) e cila do të përbehet nga pjesa poshtme e mbyllur me kanata me gjerësi 60cm. Në pjesën e poshtme do te kete te montuara ne mur 2 syprina me permasa 200cm x40 cm me material mdf 2 cm te rrethuara ne pjesen ballore me nje kornize druri imitim “gure shahu” 5cm te larte. Nen syprinën e sipërme do te montohet nje shufer e varur per te varur setet e perdorimit te shpeshte te kuzhines.

Pjesa e dytë ka dimensione (465x60x250) ku do të pozicionohet furra, pianura dhe aspirimi. Kanatat e sipërme në pjesën e aspirimit do të jene me gjerësi 50cm. Kuzhina do te jete me kanata te mbyllura me doreza. Menteshat e kanatave do te jenë të gjitha me vakum te cilësisë së mirë. Shinat e perdorura per hapjen e sirtareve duhet te jene metalik. Skeleti i bufese do te prodhohet me material MDF 18mm dhe ne pjesen e poshtme do te kene nje ngritje 7 cm.

Pjesën e dyte e bufese do te montohet edhe lavamani me 2 gropa. Ne pjesen e sipërme te kanatave do te montohet pjesa e kullseses se pjatave. Bankoja do te jene banko laminat imitim mermeri ngjyre e bardhe. Faqja ballore do te jetë veshje me pllake imitim mermeri.

Kuzhina do te jene nje kombinim i mdf me 2 ngjyra:

- Gri e hapur - RGB (R40; G5; B81)
- Bezhe e hapur ne te bardhe RGB (R36;G4;B100)

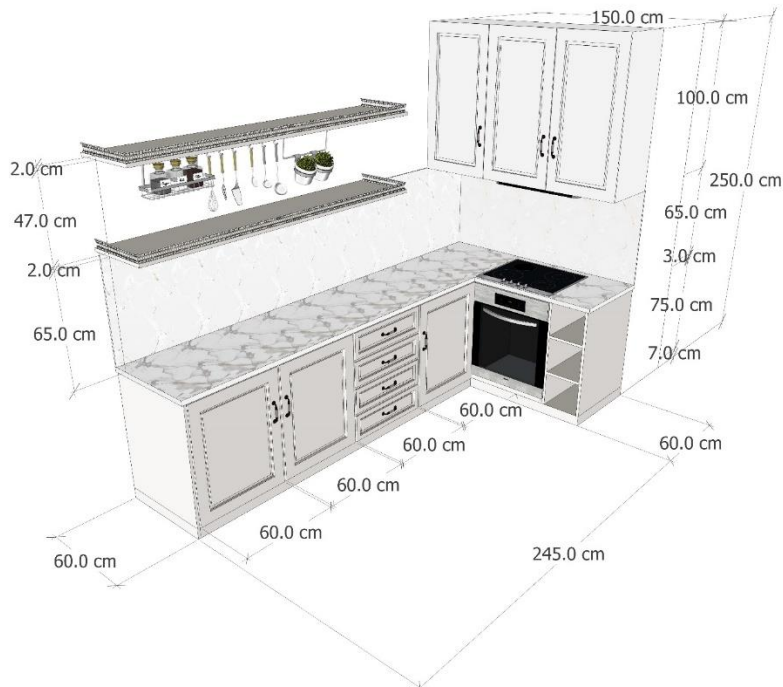

Fig.10. Modeli ilustrues i bufese per kuzhinen (Fotot janë thjeshtë ilustruese, marka nuk është përcaktues definitiv, mund të ofertohehet dhe ekuivalenti i saj)

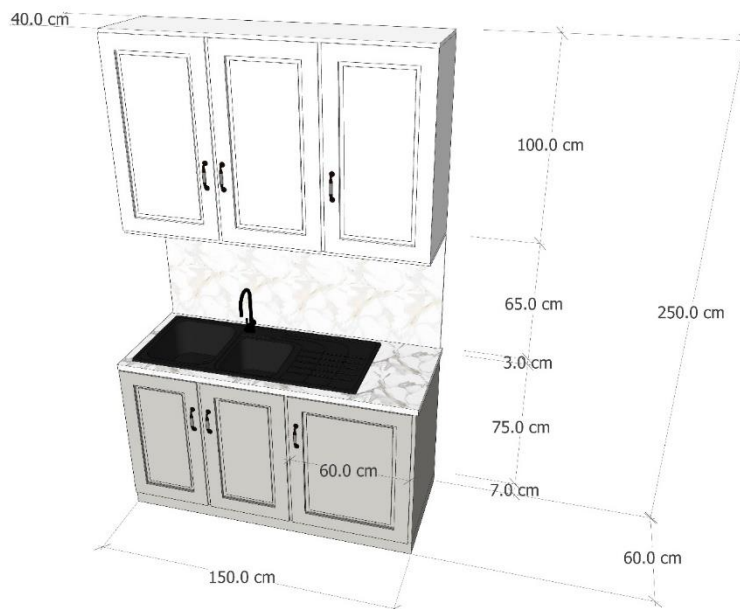

Fig.11. Modeli ilustrues i bufese per kuzhinen (Fotot janë thjeshtë ilustruese, marka nuk është përcaktues definitiv, mund të ofertohehet dhe ekuivalenti i saj)

12. Tavolinë për guzhinën (180x80x75)cm

Tavoline material MDF trashësia 3.5 cm. Ngjyra e bardhë.

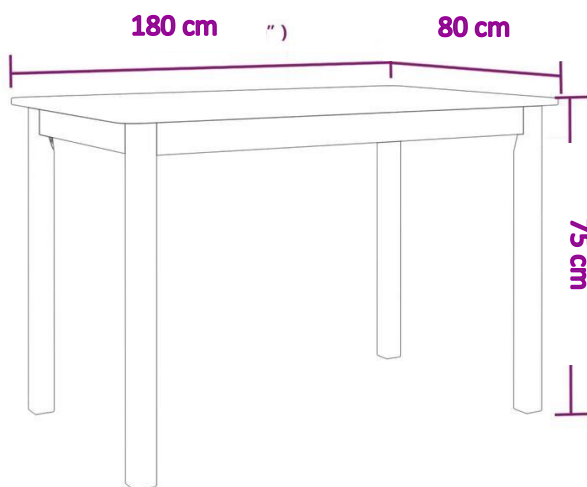

Fig.12. Modeli ilustrues i tavolinës për guzhinë (Fotot janë thjeshtë ilustruese, marka nuk është përcaktues definitiv, mund të ofertohet dhe ekuivalent i saj)

13. Tavolinë për zyren e drejtorit, psikologut dhe infermierit (130x80x75)cm

Tavolina e zyrës do të jenë me përmasa 130 cm (gjatësi), 80 cm (gjerësi) dhe 75cm (lartësi). Materiali do të jete nje kombinim i mdf me 2 ngjyra:

-Bezhe e hapur ne te bardhe RGB (R36;G4;B100)

-Gri e hapur - RGB (R40; G5; B81)

Tavolina do të jetë e pajisur në krahun e majte me një modul të levizshëm me përmasa 38x45x55 cm me 3 sirtare. Një nga sirtarët do të jetë me mbyllje me çelës. Shinat e perdorura per hapjen e sirtareve duhet te jene metalik. Tavolina do të jetë si modeli i paraqitur ne fig

Në planin e punës, ne krahun e djathte të jetë e hapur një hapësirë, në të cilën fiksohet një mekanizëm plastik në formë cilindri dhe bën të mundur kalimin e kablllove nga lart poshtë dhe anasjelltas.

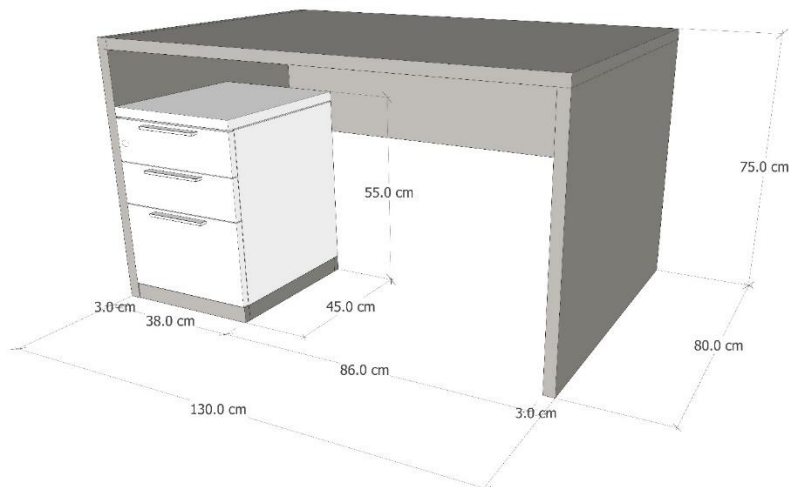

Fig.13. Modeli i tavolines se zyres se infermierise (1 cope) (Fotot janë thjeshtë ilustruese, marka nuk është përcaktues definitiv, mund të ofertohej dhe ekuivalent i saj)

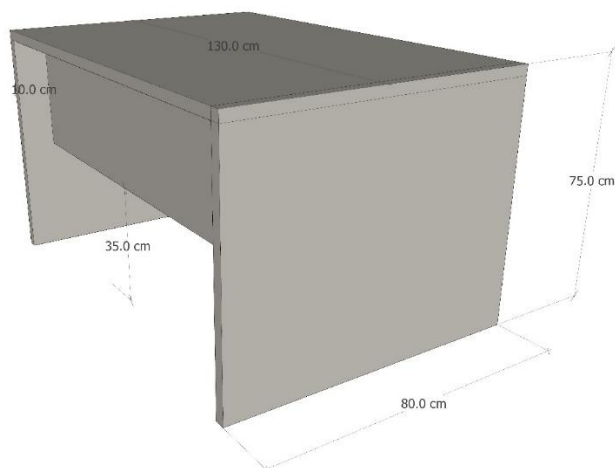

Fig.14. Modeli i tavolines se zyres se infermierise (1 cope) (Fotot janë thjeshtë ilustruese, marka nuk është përcaktues definitiv, mund të ofertohej dhe ekuivalent i saj)

14. Dollap tek me 2 kanata për zyrën e Drejtorit, Psikologut, Infermierit

Dollapi do të jetë me permasa 100cm X 50cm X 250cm , sipas modelit të treguar në figurë me mdf ngjyre Gri e hapur - RGB (R40; G5; B81)

Dollapi do të jetë me kanata të mbyllura me doreza dhe të siguruar me celes. Menteshat e kanatave do të jenë të gjitha me vakum të cilësisë së mirë.

Në pjesën e pasme të dollapit, në të gjithë sipërfaqen e tij do të montohet kompesate.

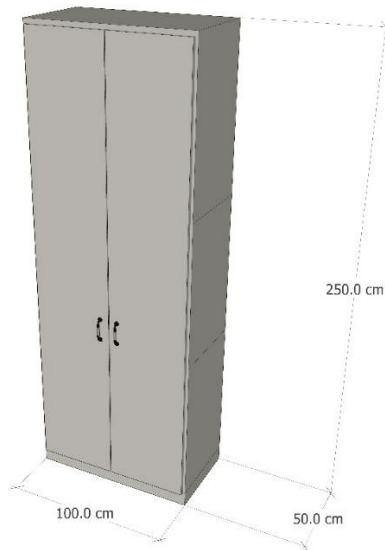

Fig.15. Modeli i dollapit tek me 2 kanata (Fotot janë thjeshtë ilustruese, marka nuk është përcaktues definitiv, mund të ofertohej dhe ekuivalent i saj)

15. Raft i montuar ne mur per zyren e Drejtorit dhe psikologut

Rafti do te jete me permasa 160cm X 105cm X 40cm , sipas modelit te treguar ne fig. 13.1, me mdf ngjyre Gri e hapur - RGB (R40; G5; B81)

Skeleti i rafteve do te prodhohet me material MDF 18mm

Ne pjesen e pasme te raftit, ne te gjithe siperfaqen e tije do te montohet kompesate

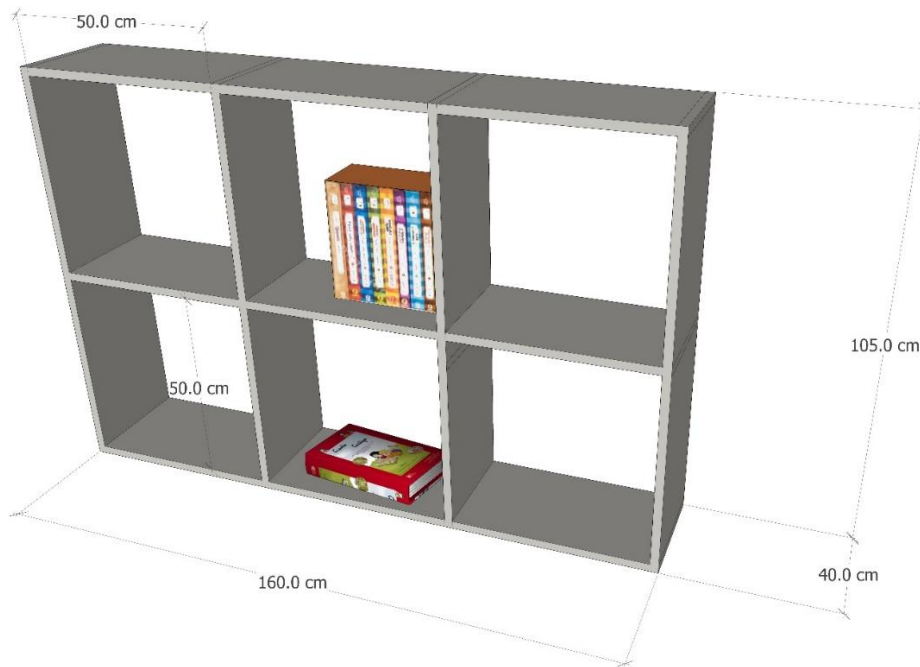

Fig.16. Modeli i raftit te montuar ne mur per zyren e infermierise (Fotot janë thjeshtë ilustruese, marka nuk është përcaktues definitiv, mund të ofertohej dhe ekuivalent i saj)

16. Krevat ekzaminimi per zyren e infermierit

Krevati do të jetë me përmasat: (190x60x68)cm. Mbulesa e krevatit të jetë me veshje të pa përshkueshme nga uji. Nivel mekanik për të rregulluar pushimin e shpinës.



Fig.17. Modeli i ilustrues për krevat ekzaminimi (Fotot janë thjeshtë ilustruese, marka nuk është përcaktues definitiv, mund të ofertohej dhe ekuivalent i saj)

17. Karrige statike metalike

Karrige zyre statike, pa krahë, strukturë metalike, tapiceri tekstili, e zeze, 54x58x81 cm.



Fig.18. Modeli i karriges statike metalike (Fotot janë thjeshtë ilustruese, marka nuk është përcaktues definitiv, mund të ofertohej dhe ekuivalent i saj)

18. Frigorifer (cope 1)

- Specifikimet:

Ngjyra :	E zeze / E bardhe
Kapaciteti total:	350L +
Permasat (Gj x L x Th) cm:	65 x 200 x 60
Paneli i kontrollit:	Elektronik
Klasi i energjise:	B / C
Tipi i frigoriferit:	Ngrires (i lartem ose i poshtem)



Fig.19. Foto ilustruese e frigoriferit (Fotot janë thjeshtë ilustruese, marka nuk është përcaktues definitiv, mund të ofertohej dhe ekuivalent i saj)

19. Lavastovilje (cope 1)

- Specifikimet:

Ngjyra :	E bardhe
Performanca ne larje:	A
Performanca ne tharje:	A
Numri i vendeve per enet:	14
Permasat (Gj x L x Th) cm:	60 x 85 x 55
Paneli i kontrollit:	Me butona
Klasi i energjise:	A+ / A++
Tipi :	Inkaso



Fig.20. Foto ilustruese e lavastoviljes (Fotot janë thjeshtë ilustruese, marka nuk është përcaktues definitiv, mund të ofertohehet dhe ekuivalent i saj)

20. Aspirator (cope 1)

- Specifikimet:

Lloji:	Inkaso me shine
Permasat (Gj x Th) cm:	60 x 40
Fuqia thithese:	275m ³ /ore +
Nivelet e thithjes:	3 nivele
	Me ndricim



Fig.21. Foto ilustruese e aspiratorit (Fotot janë thjeshtë ilustruese, marka nuk është përcaktues definitiv, mund të ofertohet dhe ekuivalent i saj)

21. Lavatrice (cope 1)

- Specifikimet:

Lloji i motorrit:	Profieco
Permasat (Gj x Th x L) cm:	60 x 85 x 65
Kapaciteti:	9kg
Lloji i deres:	Hyrje nga perpara
Klasi i energjise:	A / A+ / A++
Ngjyra:	E bardhe / E zeze

Paneli i kontrollit:

Elektronik



Fig.22. Foto ilustruese e lavatrices (Fotot janë thjeshtë ilustruese, marka nuk është përcaktues definitiv, mund të ofertohej dhe ekuivalent i saj)

22. Tharese rrobash (cope 1)

- Specifikimet:

Lloji i motorrit:	Profieco
Permasat (Gj x Th x L) cm:	60 x 85 x 65
Kapaciteti:	8kg
Lloji i deres:	Hyrje nga perpara
Klasi i energjise:	A / A+ / A++
Ngjyra:	E bardhe / E zeze
Paneli i kontrollit:	Elektronik



Fig.23. Foto ilustruese e Tharëses së rrobave (Fotot janë thjeshtë ilustruese, marka nuk është përcaktues definitiv, mund të ofertohej dhe ekuivalent i saj)

23. Lavapijate (cope 1)

- Specifikimet:

Ngjyra/ Materiali: Inoks

Permasat (Gj x L x Th) cm: 116 x 22.5 x 50

Numri i gropave: 2 gropave 1 shesh

Lavapjata te shoqerohet bashke me rubinetin perkates inoksi





Fig.24. Foto ilustruese e lavapjates (Fotot janë thjeshtë ilustruese, marka nuk është përcaktues definitiv, mund të ofertohet dhe ekuivalent i saj)

24. Pianure (cope 1)

- Specifikimet:

Nr. i zonave te gatimit : 4

Ngjyra / Materiali : E zeze / Qeramike

Tipi : Induksion

Paneli i kontrollit : Me prekje



Fig.25. Foto ilustruese e pianures (Fotot janë thjeshtë ilustruese, marka nuk është përcaktues definitiv, mund të ofertohet dhe ekuivalent i saj)

Përshkrimi i kërkesave të zbatimit të shërbimeve në lidhje me to:

Në përfundim, Njësia e Prokurimit vendosi unanimitisht miratimin e dokumenteve të tenderit dhe si afat përfundimtar për dorëzimin e ofertave përcaktoi datën **01/06/2026, ora 09:00**

Për të krijuar dosjen e tenderit në sistemin e prokurimit elektronik të APP dhe për të ngarkuar të gjithë dokumentacionin e procedurës së prokurimit me objekt: **“Blerje mobilje dhe pajisje për kopështin me drekë”**

Njësia e Prokurimit autorizoi personin përgjegjës për prokurimin anëtar në NJP.

Bashkëlidhur këtij procesverbali:

Dokumentat e tenderit.

Njësia e Prokurimit:

Imela Halimi

Florian Kita

Boreta Murati