



**REPUBLIKA E SHQIPËRISË
BASHKIA DIBËR**

RAPORTI TEKNIK

**“RIKONSTRUKSION TË FUSHAVE SPORTIVE,
PESHKOPI”**

PROJEKT ZBATIM



ERALD-G sh.p.k.

Adresa:Rr.Kongresi i Lushnjes, 21 Dhjetori.Tirane
Email:eraldgshpk@yahoo.com
Cel:+355 68 20 90 392

2023

ANALIZA E GJENDJES EKZISTUESE

Vendndodhja: Objekti që merret në studim ndodhet në qendër të qytetit të Peshkopisë, Bashkia Diber

GJENDJA EKZISTUESE

Përshkrim:

Gjendja aktuale e këtyre tereneve sportive është totalisht e amortizuar, dhe jashtë çdo funksioni.

FOTO TE GJENDJES EKZISTUESE



PROPOZIMI

Kerkesat e investitorit per rikonstruksimin e tereneve sportive jane si me poshte :

1. Jane terene sportive egzistuese, ish-fusha e basketbollit Gjinnazi i Vjeter
2. Te shifet mundesia per ndertimin e nje fushe basketbolli dhe nje volejbolli.
3. Te shifet mundesia e ndricimit te tereneve sportive.
4. Punime te kanalizimeve te ujrave te bardha.
5. Te shifet mundesia per rrethimin e tereneve sportive.
6. Te shifet mundesia e vendosjes se parrakeve metalike mbi murin e siperm te tereneve sportive, pasi lartesi e tij varion nga 2.5-3.5 m.
7. Te shifet mundesia e vendosjes se stolave per shikuesit.

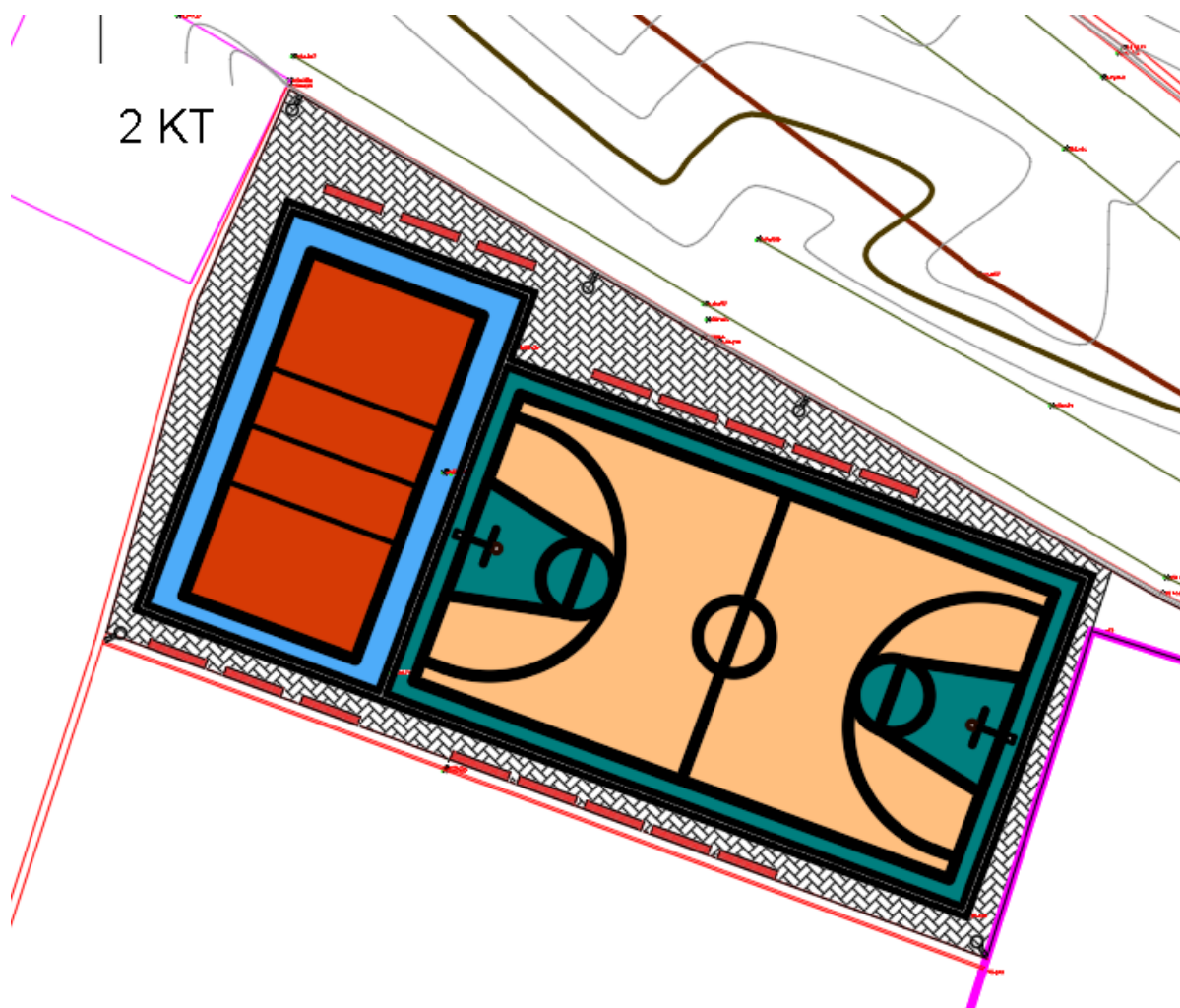

PROFIL TIP I NDERTIMIT TE TERENEVE SPORTIVE

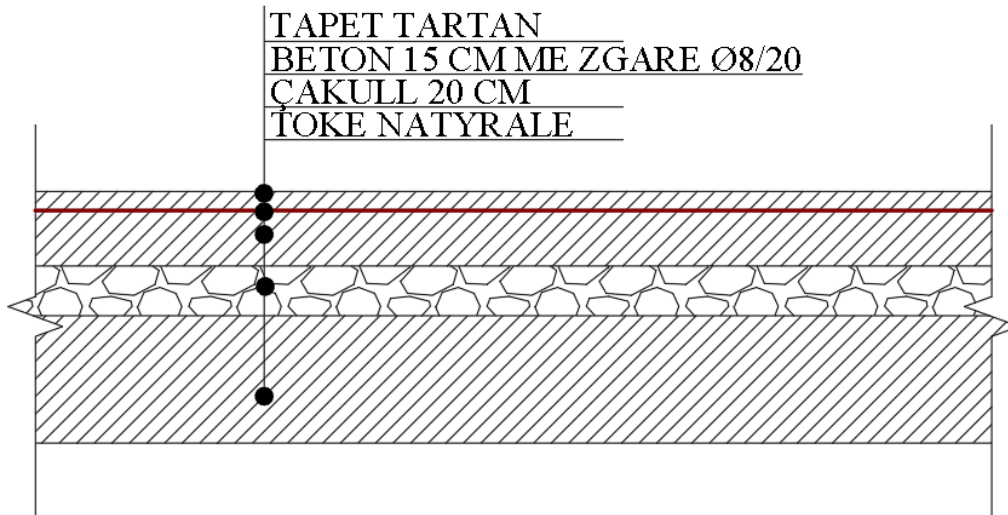

DETAJ I PORTES HYRESE

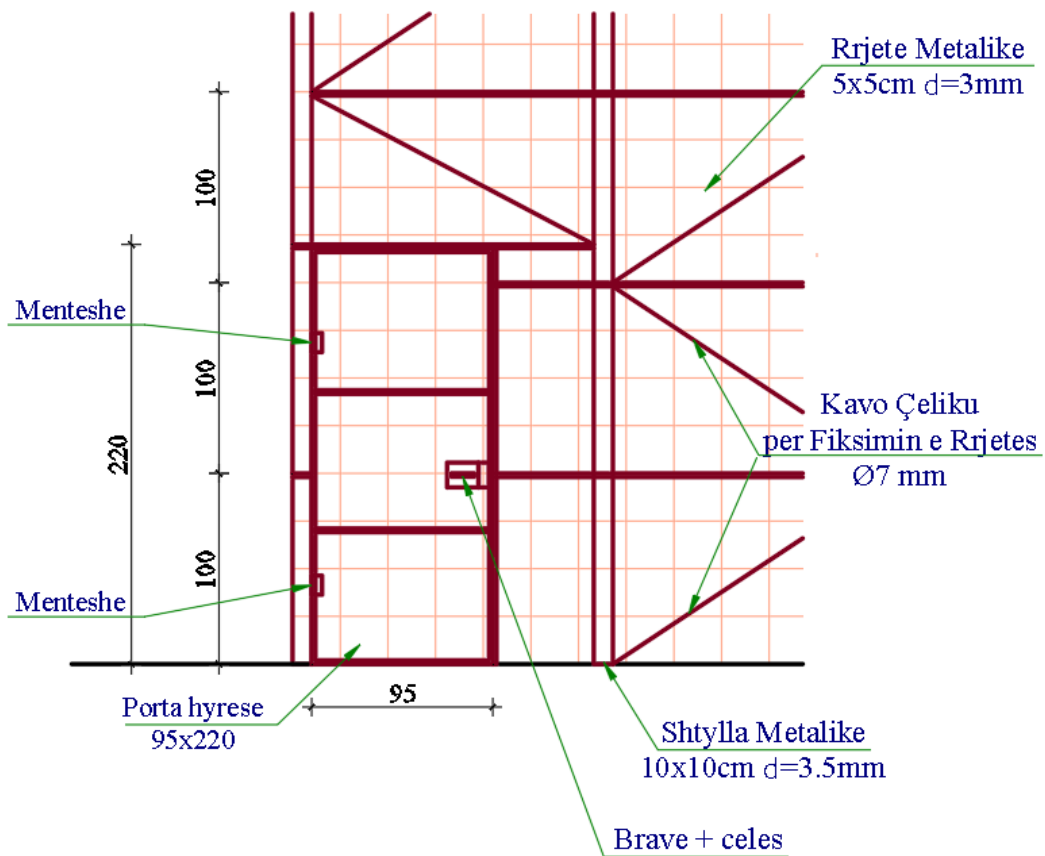

PLANIMETRIA E KANALIZIMEVE TE UJRAVE TE BARDHA

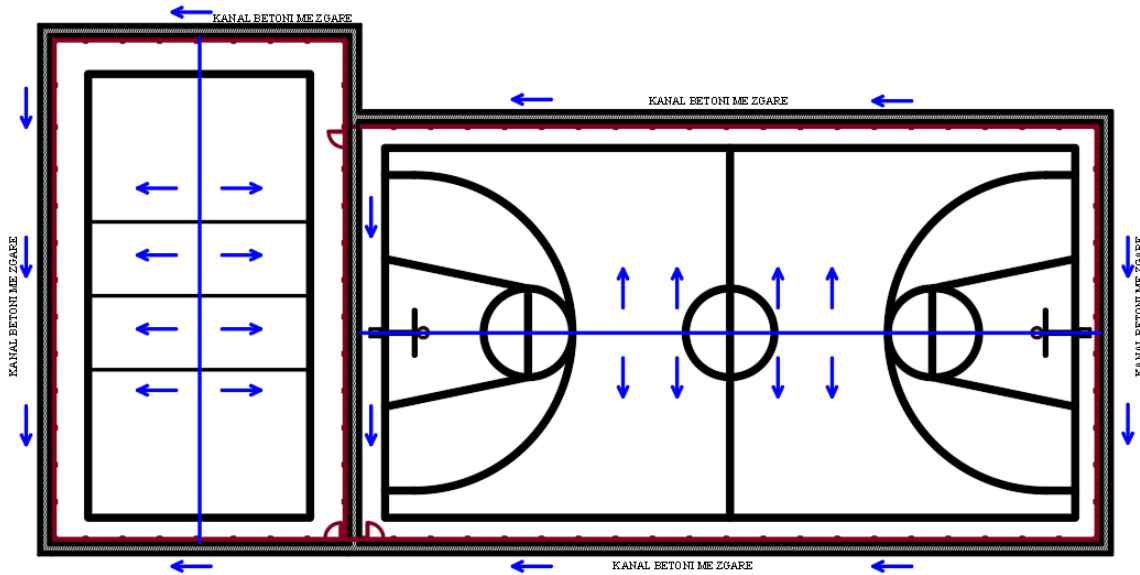

DETAJ I PORTES SE FUTBOLLIT DHE TABELES SE BASKETBOLLIT

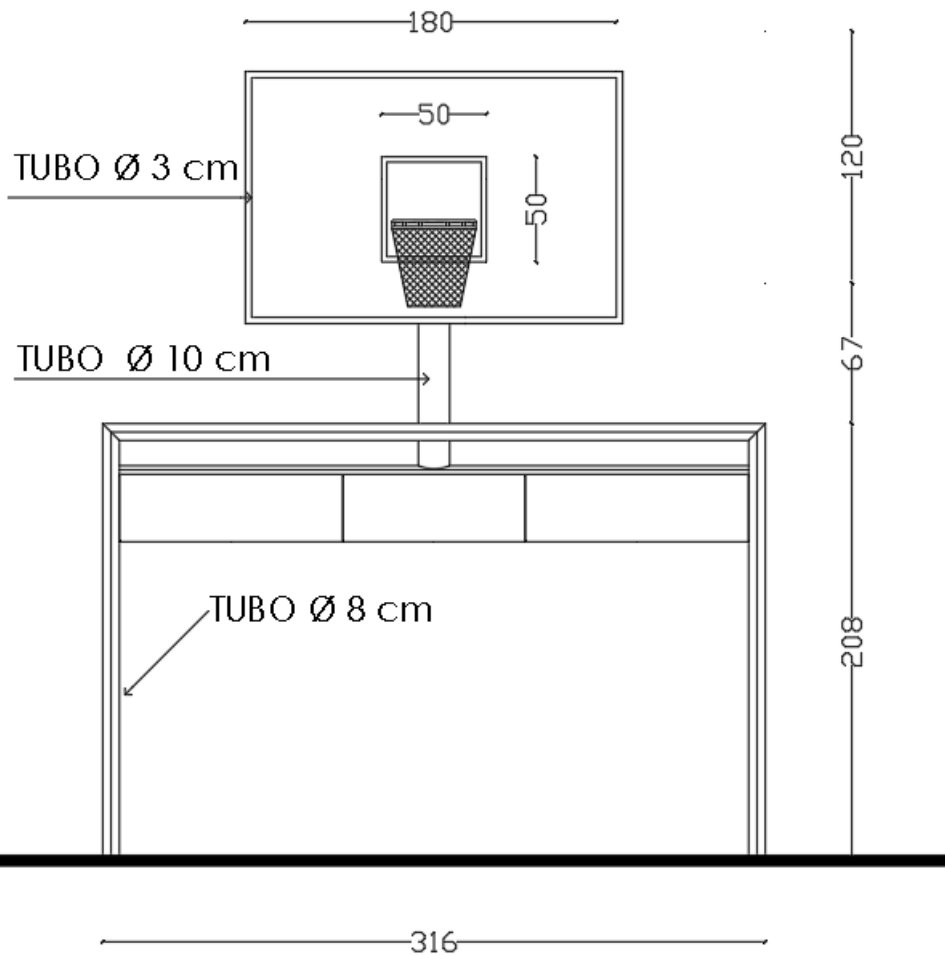

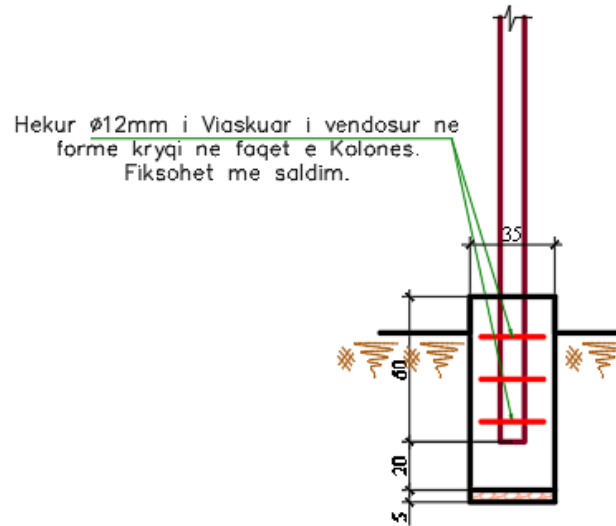
DETAJ I FIKSIMIT TE KOLONAVE TE RRETHIMIT
PLINTI FIKSUES I KOLONAVE TE
RRETHIMIT

DETAJ I PROZHEKTOREVE

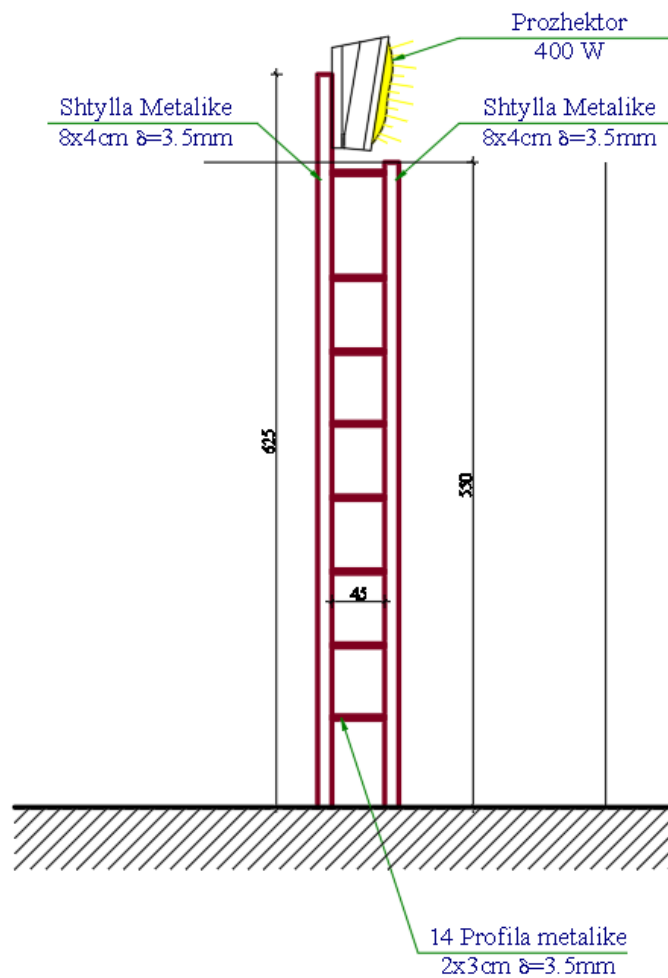

DETAJ I STOLAVE PER SHIKUESIT

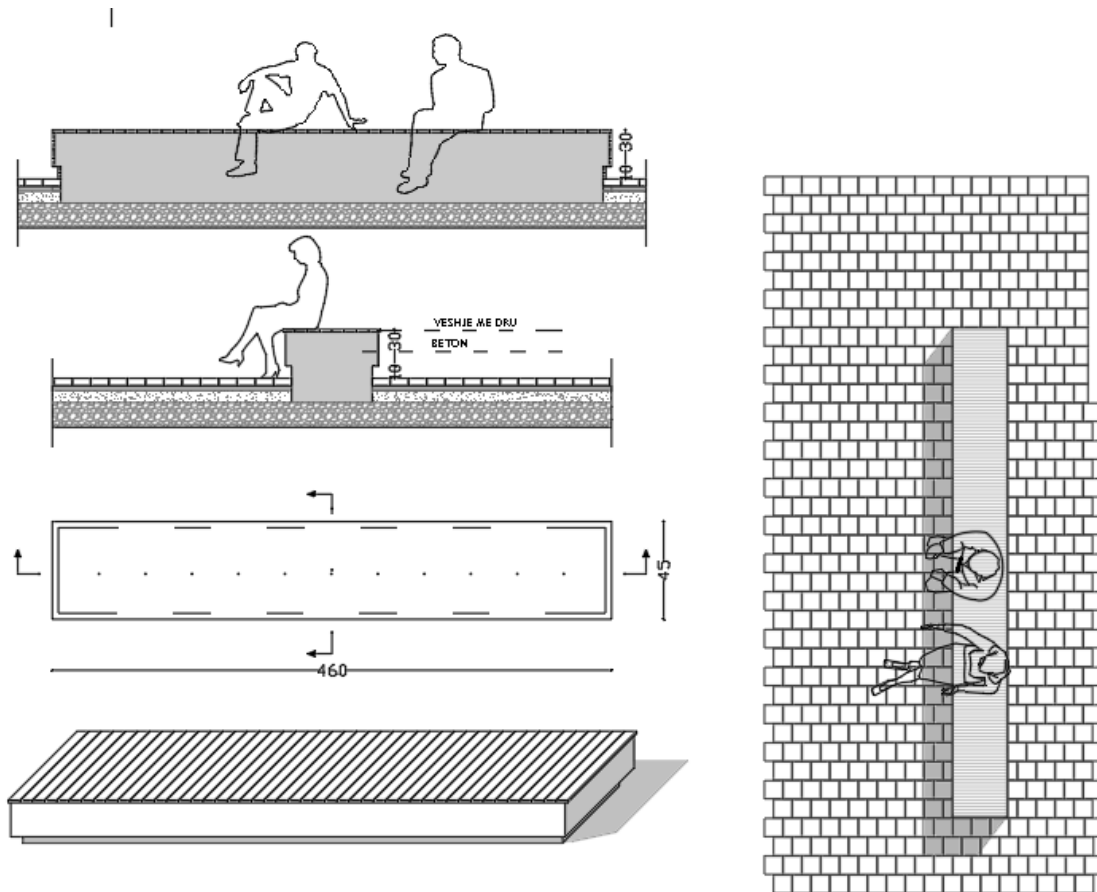

DETAJ I KOSHAVE TE MBETURINAVE

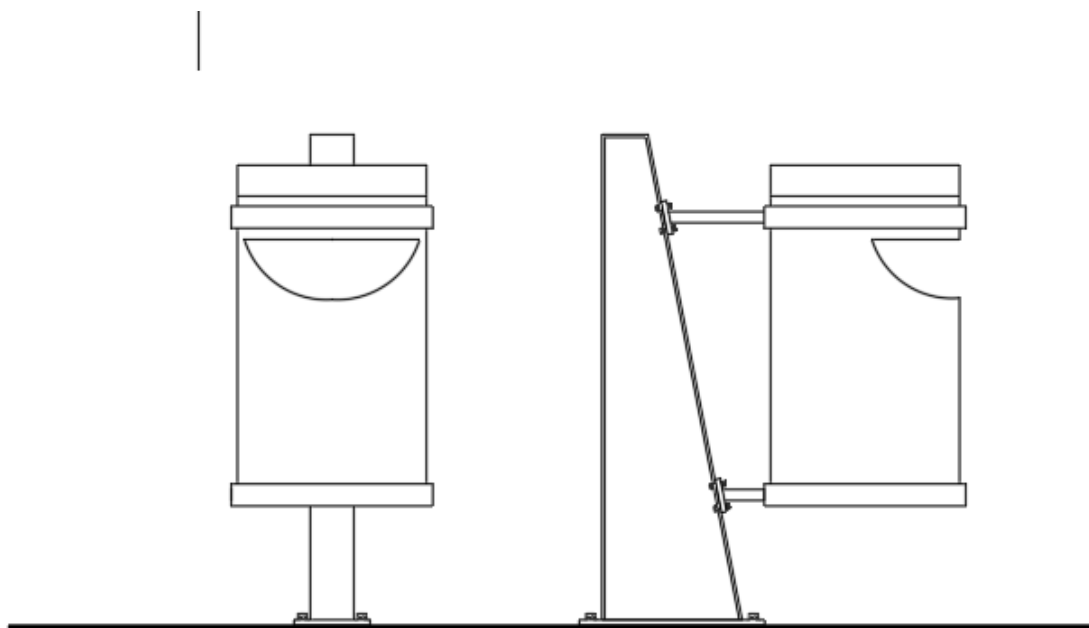

Objektivi përgjithshëm:

Të ofrojë mundësi alternative për të rinjtë kundrejt fenomeneve negative si drograt, abuzmi dhe papunësia.

Objektivat specifikë:

- Të gjallërojë jetën sportive në qytetin e Peshkopisë.
- Të ofrojë trajnime, aktivitete sportive dhe rekreative për 1560-2000 të rinj në Bashkinë Dibër.
- Të krijojë ambiente sportive dhe të promovojë sportin si instrument edukues.

Rezultatet e pritshme:

- Promovimi i sportit si instrument edukues dhe burim shëndeti.
- Rikonstruksioni i rreth 1800m² ambiente sportive dhe të ofrojnë mundësi të qëndrueshme rekreative dhe kulturore,
- Krijimi i rrjeteve, partneritetit dhe miqësive midis të rinjve.

Indikatorët sasiorë:

- 1800 m² ambiente sportive të rikonstruara sipas standarteve.
- 1560-2000 të rinj e të reja pjesë aktive e programeve dhe aktiviteteve të realizuara.
- 3 kampionate në fusha dhe disiplina të ndryshme sportive të realizuara.

Indikatorët cilësorë

- Krijimi i rrjetit të të rinjve që kanë pasion sportin.
- Krijimi i mundësive për shkëmbime me organizatat rinore.

RAPORTI TEKNIK U PËRGATIT NGA**"ERALD-G"**

Ing. Gezim ISLAMI