

# **SPECIFIKIME TEKNIKE**

**INVESTIME NE TERRENE SPORTIVE NE SHKOLLA**

# 1. Specifikimet e Përgjithshme

## 1.1 Të përgjithshme

Paragrafët në këtë kapitull janë plotësuese lidhur me Kushtet e Kontratës dhe vlejné për të gjitha Punimet.

### 1.1.1 Zëvendësimi

Zëvendësimi i materialeve të specifikuara në Kontratë do të bëhet vetëm me aprovimin e Mbikëqyrësit të Punimeve nëse materiali i propozuar për tu zëvendësuar është i njëjtë ose më i mirë se materialet e specifikuara; ose nëse materialet e specifikuara nuk mund të sillen në sheshin e ndërtimit në kohë për të përfunduar punimet e Kontratës për shkak të kushteve jashtë kontrollit të Sipërmarrësit.

Që kjo të merret në konsideratë, kërkesa për zëvendësim do të shoqërohet me një dokument të Dëshmisë së Cilësisë, në formën e kuotimit të çertifikuar dhe të datës së garancisë së dorëzimit nga furnizuesit e të dy materialeve, si të materialit të specifikuar ashtu edhe të atij që propozohet të ndryshohet.

### 1.1.2 Preventivi

Kontraktori duhet të sigurojë dispozitat e duhura lidhur me çmimet e tij duke marrë parasysh të gjithë kapitujt e Specifikimeve Teknike. Qoftë i siguruar apo jo një zë i veçantë, të gjitha kostot lidhur me kërkesat në Specifikimet Teknike do të konsiderohen të përfshira tek çmimet e Kontraktorit në Preventivin e Sasive.

Përshkrimi i zërave të veçantë është detajuar tek Preventivi i Sasive.

### 1.1.3 Verifikimi

Informimi dhe verifikimi nga vëzhgimi në terren në mënyrë të pavarur nga ana e Kontraktorit përfshi këtu vizitat në terren, investigimin, gërmimet shtesë, vendodhjet e strukturave dhe elementëve ekzistues duhet të jenë të plota dhe do të konsiderohen të realizuara, ashtu siç është kërkuar në dokumentat e përgatitura për tenderin por edhe pas nënshkrimit të kontratës fituese lidhur me zbatimin e punimeve.

Kontraktori do të verifikojë të gjitha dimensionet, sasinë dhe detajet të treguara në Vizatime, Grafikë, ose të dhëna të tjera ndërsa Punëdhënësi nuk do të mbajë përgjegjësi për mangësi ose mospërputhje të gjetura në to.

Dështimi për zbulimin e korrigjimin e gabimeve dhe mospërputhjeve ose neglizhenca nga ana e Kontraktorit lidhur me verifikimin në terren nuk do ta lehtësojë Kontraktorin nga përgjegjësia për punë të pakënaqëshme.

Kontraktori do të marrë përsipër të gjithë përgjegjësinë lidhur me llogaritjen e madhësive, llojeve dhe sasive të materialeve e pajisjeve të përfshira në punën që duhet bërë sipas Kontratës. Ai nuk do të lejohet të ketë avantazhe nga ndonjë gabim ose mospërputhje, ndërsa një udhëzim i plotë do të jepet nga Punëdhënësi nëse gabime të tilla ose mospërputhje do të zbulohen.

#### **1.1.4 Ngritja e sheshit të ndërtimit dhe demobilizimi**

Kontraktorit nuk do t'i bëhet asnjë pagesë shtesë mbi çmimet njësi të kuotuarra për kostot e mobilizimit, pra për sigurimin e transportit, energjinë, veglat dhe pajisjet, mirëmbajtjen e impjanteve të ndërtimit, rrugëve të hyrjes, të komoditeteve sanitare, heqjen e mbeturinave, punën, furnizimin me ujë, mbrojtjen kundra zjarrit, rojet, rrjetin telefonik si dhe struktura të tjera të përkohëshme, pajisje dhe materiale, ose për kujdesin mjekësor dhe mbrojtjen e shëndetit, ose për ndonjë shërbim tjetër, lehtësi, ose materiale të nevojshme ose që kërkohen për zbatimin e punimeve në përputhje me atë që është parashikuar në Kontratë.

##### **1.1.4.1 Ngritja e sheshit të ndërtimit**

Në ngritjen e sheshit të ndërtimit përfshihen ngritja e të gjithë faciliteteve në kantier si dhe të gjithë pajisjet e nevojshme për kryerjen e punimeve. Rregullimet lidhur me përbërjen e sheshit të ndërtimit do të realizohen nga ana e Kontraktorit pas rënies në dakordësi me Inxhinierin Supëvizor. Objektet e sheshit të ndërtimit paraqiten në nënkapitujt më poshtë.

##### **1.1.4.2 Hyrja në sheshin e ndërtimit**

Kontraktori duhet të organizojë punën për ndërtimin, mirëmbajtjen dhe më pas të spostimin dhe rivendosjen e çdo rrugë hyrje lidhur me zbatimin e punimeve. Spostimi do të përfshijë përshtatjen e zonës me çdo rrugë hyrje dhe së paku me shkallë sigurie, qëndrueshmërie si dhe të kullimit të ujërave sipërfaqësorë të njëjtë me atë që ekzistonte përpara se Kontraktori të hynte në sheshin e ndërtimit.

##### **1.1.4.3 Facilitetet**

Facilitetet të cilat përfshihen në Objektet e Sheshit të Ndërtimit janë zyrat e përkohëshme të Kontraktorit, akomodimi (i mjeteve dhe materialeve), sigurimi i Sheshit të Ndërtimit (ambjenti i rojes) dhe ambientet sanitare përfshi të gjitha instalimet e nevojshme për mundësimin e të lartpërmendurave.

##### **1.1.4.4 Furnizimi me ujë**

Uji i nevojshëm si për Sheshin e Ndërtimit por edhe për zbatimin e punimeve do të merret nga rrjeti kryesor nëpërmjet një matësi në pikën më të afërt të mundshme. Kontraktori do të trasojë rrjetin e përkohshëm të tubacioneve. Lidhjet me rrjetin kryesor dhe kostot për këtë do të paguhen nga Kontraktori. Në rastet kur nuk ka mundësi lidhje me rrjetin kryesor, Kontraktori duhet të bëjë vetë përpjekjet për furnizimin me ujë higjienikisht të pastër dhe të pijshëm për punëtorët dhe punimet.

##### **1.1.4.5 Furnizimi me energji elektrike**

Kontraktori do të bëjë përpjekjet me shpenzimet e tij për furnizimin me energji elektrike në Sheshin e Ndërtimit me kontraktim me OSSHEE-në, kur lidhjet me rrjetin kryesor lokal janë të mundura, ose duke parashikuar gjeneratorin e vet për të përmbushur kërkesat.

##### **1.1.4.6 Fotografitë e sheshit të ndërtimit**

Kontraktori duhet të bëjë fotografi me ngjyra sipas udhëzimeve të Mbikëqyrësit të Punimeve në vendet e punës për të demonstruar kushtet e sheshit përpara fillimit, progresin gjatë punës së ndërtimit dhe mbas përfundimit të punimeve. Nuk do të bëhen pagesa për fotografimin e Sheshit të Ndërtimit pasi këto shpenzime janë parashikuar të mbulohen nën koston administrative të Kontraktorit.

#### **1.1.4.7 Transporti dhe Magazinimi**

Transporti i çdo materiali nga Kontraktori do të bëhet me makina të përshtatshme, të cilat kur ngarkohen nuk shkaktojnë derdhje dhe e gjithë ngarkesa duhet të jetë e siguruar. Makinat që nuk plotëson këtë kërkesë ose ndonjë nga rregullat ose ligjet e qarkullimit do të hiqen nga Sheshi i Ndërtimit. Të gjitha materialet që sillen nga Kontraktori, duhet të stivohen ose të magazinohen në mënyrë të përshtatshme për t'i mbrojtur nga rrëshqitjet, dëmtimet, thyerjet, vjedhjet dhe në dispozicion, për tu kontrolluar nga Inxhinieri Supervisor në çdo kohë.

Kontraktori duhet të bëjë me shpenzimet e tij, marrjen me qira ose blerjen e një terreni të mjaftueshëm për ngritjen e magazinave me shpenzimet e tij.

#### **1.1.4.8 Demobilizimi dhe pastrimi i sheshit të ndërtimit**

Demobilizimi përfshin heqjen e të gjithë faciliteteve të sheshit të ndërtimit së bashku me instalimet e përkohëshme, materialeve të tepërta, rivendosjen në gjendjen e mëparshme të objekteve të dëmtuara nga Kontraktori dhe pastrimin e Sheshit të Ndërtimit.

Në përfundim të punës, me shpenzimet e tij, Kontraktori duhet të pastrojë dhe të lërë sheshin e lirë dhe të pastër e në kondita të pranueshme. PAGESA përfundimtare e Kontratës do të mbahet deri sa kjo të realizohet dhe pasi të jepet miratimi nga Inxhinieri Supervisor.

#### **1.1.5 Grupi Menaxherial dhe Stafi i Kontraktorit**

Kontraktori emëron stafin e tij të ndërtimit dhe strukturën e tij të menaxhimit nëpërmjet menaxherëve të projektit. Në përputhje me Kushtet e Kontratës, brenda një periudhe prej 7 ditësh kalendarike që fillon nga data e Udhëzimit për Fillimin e Punimeve, Kontraktori duhet t'i paraqesë me shkrim Inxhinierit Supervisor deklaratën e detyrave dhe përgjegjësive të cilën ja ka deleguar Menaxherit të Projektit.

Nuk do të lejohet propozimi i ndryshimeve lidhur me personelin nga ana e Kontraktorit përsa i përket listës së nominuar para ose pas fazës së kualifikimit, para fillimit të punimeve. Gjithashtu nuk do të lejohen zëvendësime në personel pa ndonjë arsye e cila do të konsiderohet e vlefshme nga ana e Punëdhënësit. Ndryshimet në personel do të kërkohen vetëm nga ana e Inxhinierit Supervisor.

Menaxheri i Projektit ka përgjegjësi të plotë lidhur me të gjithë aspektet e ndërtimit, kolaudimit e më vonë gjatës periudhës së njoftimit të defekteve. Ai duhet të jetë i pranishëm në të gjithë takimet mes Inxhinierit Supervisor dhe Kontraktorit, njoftuar më parë nga ana e Inxhinierit Supervisor.

Kontraktori emëron Mbikëqyrës Teknikë të aftë dhe me përvojë, të cilët kanë për detyrë monitorimin dhe koordinimin e të gjithë aspekteve të furnizimit dhe vendosjes së pajisjeve gjatë punimeve.

Kostot e sigurimit të grupit menaxherial konsiderohen të përfshira në çmimet e ofertuara nga ana e Kontraktorit dhe kjo kosto nuk do të llogaritet veçantë.

Sapo të nisin punimet, Kontraktori dorëzon listën listën me emrat, pozicionet, adresën, e-mail dhe numrin e telefonit të stafit menaxhues dhe mbikëqyrës me qëllim kontaktimin jashtë orarit të punës ose raste urgjencash.

### **1.1.6 Mbikëqyrja nga ana e Kontraktorit**

Në rastet e Bashkëpunimit të Operatorëve Ekonomike (BOE) dhe nënkontraktimit, Kontraktori Kryesor është përgjegjës i plotë përsa i përket kryerjes së të gjithë punimeve. Në përputhje me sistemin e tij menaxherial, përfaqësuesi i Kontraktorit Kryesor së bashku me stafin e tij, kontrollojnë, mbikëqyrin dhe kanë kontroll të plotë mbi stafin e nënkontraktorëve gjatë fazës së ndërtimit si dhe marrin përgjegjësi të plotë përsa i përket realizimit të punimeve.

Që nga fillimi i punimeve dhe deri përfundimin e kolaudit pas mbarimit të punimeve, përfaqësuesi Mbikëqyrës i Kontraktorit mbikëqyr të gjitha punimet e ndërtimit. Çdo dokument i lëshuar nga ana e Kontraktorit do të pranohet nga ana e Punëdhënësit dhe Inxhinierit Supëvizor vetëm nëse këto dokumente janë lëshuar nga përfaqësuesi i Kontraktorit kryesor si dhe në përputhje me kushtet e kontratës.

### **1.1.7 Bashkëpunimi me Inxhinierin Supëvizor**

Përsa i përket organizimit të të kohës, datave të takimeve në sheshin e ndërtimit, përgatitjen e Minutave të Takimit, fotografimit të dokumentacionit dhe ecurisë së punimeve, Kontraktori do të bashkëpunojë me Inxhinierin Supëvizor.

Kontraktori duhet t'i sigurojë Inxhinierit Supëvizor dhe stafit të tij çdo ndihmë lidhur me realizimin e detyrave të tyre në mënyrë që të lehtësojë kontrollimin, marrjen e kampionëve, testimin dhe matjen e punës së kryer.

### **1.1.8 Bashkëpunimi me kontraktorët e tjerë**

Kontraktori duhet të ketë veçanërisht kujdes në:

a) nevojën për të mirëmbajtur shërbimet ekzistuese dhe mundësitë e kalimit për banorët dhe tregtarët që janë në zonë, gjatë periudhës së ndërtimit.

b) prezencën e mundshme të kontraktorëve të tjerë në zonë me të cilët do koordinohet puna

Kontraktori është i detyruar të verifikojë me autoritetet përkatëse nëse po vazhdon ndonjë projekt tjetër, i cili mund të ndërhyjë në punimet e tij.

E gjithë puna, do të bëhet në mënyrë të tillë që të lejohet hyrja dhe përballimi i të gjithë pajisjeve të mundshme për ndonjë Kontraktor tjetër dhe punëtorëve të tij, stafin e Punëdhënësit si edhe të çdo punonjësi të tij ose punimet në zonë ose pranë saj, për çdo objekt që ka lidhje me Kontratën.

Në përgatitjen e programit të tij të punës, Kontraktori gjatë gjithë kohës do të bëjë llogari të plotë dhe do të bashkëpunojë me programin e punës së Kontraktorëve të tjerë, në mënyrë që të shkaktojë ndikim minimal me ta dhe me publikun.

### **1.1.9 Piketimi i punimeve**

Kontraktori, me shpenzimet e tij, duhet të bëjë ndërtimin e piketave siç kërkohet, në përputhje me informacionin bazë të Punëdhënësit, dhe do të jetë përgjegjës i vetëm për përpikmërinë.

Kontraktori do të jetë përgjegjës për të kontrollin dhe verifikimin e informacionit bazë që i është dhënë dhe në asnjë mënyrë nuk do të lehtësohet nga përgjegjësia e tij nëse një

informacion i tillë është i mangët, jo autentik ose jo korrekt. Ai ndërkohë do të jetë subjekti që do të kontrollohet dhe rishikohet nga Punëdhënësi, dhe në asnjë rast nuk i jepet e drejta të bëjë ndryshime në vizatimet e Kontratës, për asnjë lloj kompensimi për korrigjimet e gabimeve ose të mangësive. Kontraktori do të furnizojë dhe mirëmbajë me shpenzimet e tij, rrethimin dhe materiale të tjera të tilla dhe të japë asistencë nëpërmjet një stafi të kualifikuar siç mund të kërkohet nga Punëdhënësi për kontrollin e piketave.

Kontraktori do të ruajë të gjitha pikat e akseve, modinat, shenjat e kuotave, të bëra ose të vendosura gjatë punës, të mbulojë koston e rivendosjes së tyre nëse ato dëmtohen dhe të mbulojë të gjitha shpenzimet për ndreqjen e punës së bërë jo mirë për shkak të mosmirëmbajtjes, mosmbrojtjes ose spostimit pa autorizim të këtyre pikave të vendosura, modinave dhe piketave.

Përpara çdo aktiviteti ndërtimor, Kontraktori do të ketë linjat e furnizimit me ujë dhe energji elektrike të vendosura në terren, të drejtën e kalimit të qartë dhe të sheshuar, gati për fillimin e punimeve.

Çdo punë e bërë jashtë akseve, kuotave dhe kufijve të treguara në vizatime ose të mosmiratuara nga Punëdhënësi nuk do të paguhet, dhe Kontraktori do të mbulojë me shpenzimet e tij punimet shtesë gjithmonë nën drejtimin e Inxhinierit Supervizor.

#### **1.1.10 Mbrojtja e punës, publikut dhe ambjentit**

Kontraktori do të marrë masa paraprake për mbrojtjen e punëtorëve të punësuar dhe të jetës publike, si edhe të pasurive në dhe rreth sheshit të ndërtimit. Masat e sigurimit paraprak të ligjeve të aplikushme, kodeve të ndërtesave dhe të ndërtimit do të respektohen. Makineritë, pajisjet dhe çdo rrezik do të vërehen ose eliminohen në përputhje me masat paraprake të sigurimit.

Gjatë zbatimit të punimeve, Kontraktori, me shpenzimet e veta, duhet të vendosë dhe të mirëmbajë gjatë natës pengesa të tilla dhe drita të cilat do të parandalojnë në mënyrë efektive aksidentet. Kontraktori duhet të sigurojë pengesa të përshtatshme, shenja me dritë të kuqe “rrezik” ose “kujdes” dhe vrojtues në të gjitha vendet ku punimet mund të shkaktojnë çrregullime të trafikut normal ose që përbëjnë në ndonjë mënyrë rrezik për publikun.

Kontraktori, me shpenzimet e veta, duhet të ndërmarrë të gjithë veprimet e mundshme për të siguruar që ambjenti lokal i sheshit të ndërtimit të ruhet dhe që vijat e ujit, toka dhe ajri (duke përfshirë edhe zhurmat) të jenë të pastra nga ndotja për shkak të punimeve të kryera. Mosplotësimi i kësaj klauzole, në bazë të evidentimit nga Inxhinieri Supervizor, mund të çojë në ndërprerjen e kontratës.

#### **1.1.11 Takimet në sheshin e ndërtimit**

##### **1.1.11.1 Takimi para ndërtimit**

Para fillimit të punës, një takim do të mbahet në një kohë dhe vend të rënë dakort mes Punëdhënësit dhe Kontraktorit. Takimi do të mbahet nga: Kontraktori dhe Menaxheri i tij i Projektit, Nënkontraktorët, Inxhinieri Supervizor, Përfaqësuesit e Punëdhënësit (dhe/ose Përfaqësuesit e Qeverisë, në varësi të rëndësisë së projektit) dhe/ose palë të tjera të kërkuara nga pjesëmarrësit e lartpërmendur.

Synimi i këtij takimi është përcaktimi i personelit përgjegjës dhe krijimi i marrëdhënies së punës. Do të diskutohen çështjet që kërkojnë bashkëpunim si dhe do të përcaktohen procedurat për trajtimin e çështjeve të tilla. Përmbajtja e takimit përfshin:

Programet kohore të parashikuara nga ana e Kontraktorit, mirëmbajtjen e dokumenteve të regjistrimit, përpunimin e aplikimeve për pagesa, vendosjen e rendit të punimeve, vendimarrjen në terren, përdorimin e zyrave dhe magazinave në sheshin e ndërtimit.

Inxhinieri Supervisor kryeson në konferencë, do të përgatisë procesverbalin dhe do t'i shpërndajë të gjitha palët pjesëmarrëse.

#### **1.1.11.2 Takimet gjatë fazës së ndërtimit lidhur me ecurinë e punimeve**

Inxhinieri Supervisor dhe Përfaqësuesi i Kontraktorit së bashku me palët e tjera me kërkesë të Inxhinierit Supervisor do të takohen në kohën e caktuar nga Inxhinieri Supervisor çdo muaj për të diskutuar ecurinë e punës së Kontraktorit. Takimi mund të ndiqet nga përfaqësues të Punëdhënësit (ose autoriteteve të tjera që mund të jenë ftuar nga Punëdhënësi). Nëse Kontraktori mungon në ndonjë takim në të cilin kërkohet prania e tij, të gjitha vendimet do të merren sikur Kontraktori të ketë qenë i pranishëm dhe të ketë rënë dakord për veprimet e ndërmarra në takim.

Të paktën tre ditë para takimeve mujore, Kontraktori do të paraqesë një raport që dëshmon ecurinë aktuale, një përmbledhje kalendarike dhe planin për aktivitetet e ardhshme, gjendjen e personelit, inxhinierëve, sigurisë, pajisjeve, furnizimit me materiale, pagesave, vështirësive aktuale dhe të parashikuara, marrëdhënien me Kontraktorë të tjerë, pretendime për pagesa dhe volume shtesë dhe tema të tjera. Ky raport është baza e axhendës së takimit.

Inxhinieri Supervisor përgatit Minutat e Takimit (MeT) dhe u siguron të gjitha palëve një kopje brenda 3 ditëve pune pas takimit. Çdo koment duhet të arrijë tek Inxhinieri Supervisor brenda 7 ditëve kalendarike pas pranimit të Minutave të Takimit. Me kalimin e këtij afati, Minutat e Takimit do të konsiderohen të pranuar nga të gjitha palët. Takime të mëtejshme specifike do të mbahen nëse është e nevojshme. Koha dhe vendi i këtyre takimeve do të pranohen bashkërisht duke marrë parasysh temat për diskutim. Për takimet mujore të terrenit, Kontraktori do të sigurojë një sallë takimi të kompletuar me pajisje (30 m<sup>2</sup> sipërfaqe) përfshi WC.

#### **1.1.12 Nënkontraktimi**

##### **1.1.12.1 Specialistët e palës së nënkontraktuar**

Kontraktori emëron nënkontraktorë të specializuar për të gjitha disiplinat e punës të përshkruara në projekt, për të cilat ai vetë nuk është kontraktor me përvojë, i njohur dhe aprovuar apo ka nevojë për më shumë staf në mënyrë që të përfundojë punimet në kohën e kërkuar. Kontraktori do të paraqesë për pranim emrat e të gjithë nënkontraktorëve të specializuar dhe të furnitorëve të zërave të prodhimit të veçantë, me detaje të plota të tregtarëve lokalë ose nëse të fundit nuk ekzistojnë në shqip, procedurat për shërbimin dhe furnizimin e pjesëve të këmbimit duhet të tregojnë seksionet e punës për të cilat secili prej nënkontraktorëve do të jetë përgjegjës.

Kontraktori do të sigurojë prova që secili prodhues ose fabrikues ka një punë të kryer në mënyrë të kënaqshme. Në rastin e punëve të cilat Kontraktori propozon t'i prodhojë ose fabrikojë në sheshin e ndërtimit, Kontraktori do të sigurojë prova që ai mund ta realizojë në mënyrë të kënaqshme punën.

Kontraktori nuk do të ndërhyjë në asnjë punë, qoftë pronë e Punëdhënësit apo e një pale të tretë edhe nëse pozicioni i punimeve të tilla i tregohet Kontraktorit nga Inxhinieri Supervisor ose jo. Kontraktori do të respektojë ndërtimin dhe përfundimin e punimeve dhe zërave të furnizuar ose instaluar nga të tjerët dhe do të ketë përgjegjësi për çdo humbje ose dëmtim të tij nëse shkaktohet prej tij, punonjësve të tij ose nënkontraktorëve të tij.

Kontraktori do të jetë përgjegjësi i vetëm për bashkërendimin e përgjithshëm të Kontratës. Komunikimi zyrtar i drejtpërdrejtë midis nënkontraktorëve të tij dhe Inxhinierit Supervisor nuk është i lejuar.

### 1.1.12.2 Blerjet e nënkontratës

Para bërjes së ndonjë porosie me furnizuesit kryesorë për artikujt e prodhuar për punimet, Kontraktori organizon vizitat e inspektimit të prodhuesëve dhe furnizuesëve dhe i paraqet Inxhinierit Supervisor për miratim dy kopje të detajeve të mëposhtme për zërat përkatës:

1. Emrat e firmave të cilat ai i propozon të sigurohen zëra të tillë përfshi vendet e prodhimit
2. Përshkrimin e zërave që duhet të furnizohen me specifikimet e prodhuesit së bashku me përshkrimin e cilësisë, shkallës, peshës dhe fortësisë.
3. Çertifikatat e provës tip të prodhuesit, ose rezultatet e fundit të testimit kryer në materiale të ngjashme.

Kontraktori siguron të gjithë kampionet e materialeve për testim së bashku me magazinimin, ambalazhimin, transportin e nevojshëm lidhur me kontrollin e cilësisë ose kërkesat e Punëdhënësit.

Kampionët materialë do të dorëzohen nga Kontraktori pa kosto shtesë në kontratë, jo më pak se 30 ditë kalendrike para kohës kur materialet e përfaqësuara nga kampionët e tillë janë të nevojshme për t'u përfshirë në çdo punë. Kampionet do të nënshtrohen aprovimit nga Inxhinieri Supervisor. Materiali i përfaqësuar nga kampione të tilla nuk duhet prodhuar, dorëzuar në kantier ose të përfshirë në ndonjë punë, pa aprovim paraprak. Kontraktori nuk ka të drejtën e kompensimit ose pretendimi për vonesa, vështirësi, dëmtime, kohë qëndrimi ose shkaqe të tjera, si pasojë e paraqitjes me vonesë të kampioneve.

Kur kampionet, përfshi ato të materialeve dhe punimeve mjeshtërore ndërtuar në kantier, paraqiten si referencë për materialet dhe mjeshtërinë e punës që do të sigurohen si pjesë e punimeve, pas miratimit nga Inxhinieri Supervisor, do të ruhen me kujdes nga Kontraktori derisa të jepet leja nga Inxhinieri Supervisor për asgjësimin e tyre.

Dorëzimi i kampioneve nën këtë klauzolë nuk e çliron Kontraktorin nga asnjë nga përgjegjësitë të tij në bazë të Kontratës.

Kopjet e të gjithë porosive për çdo zë kryesor, materialet dhe punimet nënkontraktore të vendosura me furnizuesit e nënkontraktorit do i jepen në tre kopje Inxhinierit Supervisor. Porositë do të jepen ose shoqërohen me detaje të plota dhe vizatime të materialeve, pajisjeve ose punimeve të porositura. Kopjet e të gjitha porosive do të jepen në Shqip ose Anglisht ose me përkthim në Shqip, kur porosia aktuale është bërë në ndonjë gjuhë tjetër. Kontraktori do të ftojë Punëdhënësin dhe Inxhinierin Supervisor që të inspektojnë të gjithë prodhuesit dhe furnizuesit e parashikuar (vendas dhe ndërkombëtarë) dhe Kontraktori do të mbulojë të gjitha kostot që lidhen me këto vizita.

### 1.1.13 Radha e punimeve

Për përpilimin e programit të punimeve, Kontraktori do marrë parasysh radhën e përparësive të përcaktuar për aktivitetet e ndryshme të punimeve. Programi i punës do të jetë në përputhje me:

- a) Kontraktori do të fillojë punimet brenda periudhës së përcaktuar në kushtet e Kontratës dhe marrjen e njoftimit për fillimin e do të vazhdojë me vëzhgimin e duhur dhe pa vonesa.
- b) Kontraktori do të zhvillojë programin e tij të punës në mënyrë që të përmbushë datat e përfundimit kontraktual.
- c) Nëse është e nevojshme për sigurinë e punimeve, Kontraktori do të kryejë një pjesë të punimeve vazhdimisht, ditën dhe natën kur lejohet nga Inxhinieri Supervisor.
- d) Madhësia e sheshit të ndërtimit duhet të dakordësohet me Punëdhënësin dhe Inxhinierin Supervisor. Në përgjithësi, vendet e punës duhet të kufizohen në përputhje me kufizimet fizike dhe kërkesat për ruajtjen e aksesit në parcelat fqinje. Nuk do hapen trase të reja pa miratimin e Inxhinierit Supervisor. Kontraktori duhet të informojë Inxhinierin Supervisor të paktën 2 ditë më parë kur ai synon të hapë trase të reja ose kur synon të depozitojë beton. Brenda kufizimeve të lartpërmendura, Kontraktori do të përgatisë një program pune të detajuar për secilën zonë dhe nën-zonë që specifikon kohën për:

- Punimet civile
- Punimet e prishjeve
- Punimet e ndërtimit
- Punimet hidraulike
- Punimet elektrike

Rradha e zbatimit do i përshtatet metodës së punës së Kontraktorit. Ai do të angazhojë mjete dhe punëtorë të mjaftueshme për të lejuar përfundimin në kohë të punimeve. Me të përfunduar puna të kolaudohet sa më shpejt që të jetë e mundur.

### 1.1.14 Garancia e materialeve

Përshkrimi	Garancia (vite)
Makina, makineri, rakorderi	2
Tubacione	5
Pajisje elektrike, ndriçimi	2

Tabelë: 1-1 Garancia e materialeve (në vite) sipas llojit

Periudha e garancisë fillon nga dorëzimi i mjeteve dhe jo nga momenti i instalimit apo vënia në përdorim.

## 1.1.15 Standardet

### 1.1.15.1 Shkurtime

Shkurtime	Përshkrimi	Shkurtime	Përshkrimi
°C	Gradë Celsius	m.m.n.d	Metër mbi nivelin e detit
°K	Gradë Kelvin	mm	Milimetër
° ‘ “	Gradë, Minuta, Sekonda	mm <sup>2</sup>	Milimetër katror
cm	Centimetër	mm/h	Milimetër në orë
d ose ø	Diametër	m/m	Metër për metër
DE	Diametër eksternal (i jashtëm)	m/km	Metër për kilometër
DN	Diametër nominal	m <sup>3</sup> /s	Metër kub në sekondë
hPa	Hektopaskal	MPa	Megapaskal
g	Gram	m/s	Metër në sekondë
g/m <sup>3</sup>	Gram për metër kub	mb/°C	Milibar për gradë celsius
ha	Hektarë	mmHg	Milimetër zhivë
kg	Kilogram	max	Maksimumi
kg/cm <sup>2</sup>	Kilogram për centimetër katror	min	Minimumi ose minuta
kg/cm <sup>3</sup>	Kilogram për centimetër kub	N	Njuton
kg/m <sup>2</sup>	Kilogram për metër katror	N/mm <sup>2</sup>	Njuton për milimetër katror
kg/m <sup>3</sup>	Kilogram për metër kub	Nr.	Numër
km	Kilometër	N.N	Nivel normal
km/h	Kilometër në orë	N.Min	Nivel minimal
kPa	Kilopaskal	N.Max	Nivel maksimal
kN	Kilonjuton	PE	Polietilen
kN/m <sup>2</sup>	Kilonjuton për metër katror	PE-RC	Polietilen rezistent ndaj korrodimit
l	Litër	HDPE	Polietilen me densitet të lartë
l/min	Litër për minutë	CHDPE	HDPE i brinjëzuar
l/s	Litër për sekondë	PN	Presion i normuar
m	Metër	PVC	Polivinilkloride
m <sup>2</sup>	Metër katror	s	Sekondë
m <sup>3</sup>	Metër kub	h	Orë

Tabelë: 1-2 Shkurtime lidhur me njësitë dhe termat inxhinierike

Shkurtime	Përshkrimi
AASHTO	American Association of State Highway & Transportation Officials (Bashkësia Amerikane e Autostradave Shtetërore dhe e Drejtorisë së Transportit)
ACI	American Concrete Institute (Instituti Amerikan i Betonit)
AISI	American Iron and Steel Institute (Instituti Amerikan i Hekurit dhe Çelikut)
ANSI	American National Standards Institute (Instituti Kombëtar Amerikan i Standardeve)
ASCE	American Society of Civil Engineers (Shoqëria Amerikane e Inxhinierëve Civilë)
ASME	American Society of Mechanical Engineers (Shoqëria Amerikane e Inxhinierëve Mekanikë)
ASTM	American Society for Testing and Materials (Shoqëria Amerikane e Testimit të Materialeve)
AWWA	American Water Works Association (Shoqëria Amerikane e Veprave Hidroteknike)
BS	British Standards Institute (Instituti Britanik i Standardeve)
DIN	Deutsches Institut für Normung (Instituti Gjerman i Standardeve)
IEC	International Electrotechnical Commission (Komisioni Ndërkombëtar i Elektroteknikës)
ISO	International Organization for Standardization (Organizata Ndërkombëtare për Standardet)
KTP	Kushti Teknik i Projektimit
KTZ	Kushti Teknik i Zbatimit
SSH	Standardi Shqiptar
USACE	United States of America Corps of Engineers (Korpusi i Inxhinierëve të SH.B.A)

Tabelë: 1-3 Shkurtime lidhur me standardet referuese inxhinierike

### 1.1.15.2 Standardet e fushës së ndërtimit

Referimet e kryera në standardet dhe rregulloret e çdo instituti teknik, shoqërie ose rregulloret e autoriteteve lokale apo rajonale, përveç nëse specifikohet ndryshe, do të supozohen se i referohen botimit të fundit të vlefshëm ose rishikimit të fundit të standardeve, nënrrregulloreve përkatëse, specifikimeve ose standardeve të përkohëshme.

Të gjithë materialet duhet të përmbushin standardet në Kontratë dhe kur t' i dorëzohen Inxhinierit Supervizor për miratim, do shoqërohen me certifikata përputhshmërie me standardet. Duhet të ndiqen rregulloret shqiptare për ndërtimin e punimeve, veçanërisht lidhur me pranimin për punimet, lejet e ndërtimit, sigurinë, mbylljen e rrugëve etj.

Kudo që referohet në Kontratë ndaj standardeve dhe kodeve specifike që duhet të përmbushen nga materialet që duhen furnizuar, rishikimi i standardeve dhe kodeve përkatëse në fuqi do të zbatohet 28 ditë para datës së fundit për dorëzimin e tenderëve, përveç nëse shprehet ndryshe në kontratë. Kur standardet dhe kodet e tilla janë standarde kombëtare, ose lidhen me një vend ose rajon të caktuar, do të pranohen standarde të tjera të cilat sigurojnë një cilësi të barabartë ose më të lartë se standardet dhe kodet e specifikuar, në varësi të rishikimit paraprak dhe miratimit me shkrim të Inxhinierit Supervizor. Dallimet midis standardeve të specifikuar dhe standardeve alternative të propozuara duhet të përshkruhen plotësisht me shkrim nga Kontraktori dhe t'i paraqiten Inxhinierit Supervizor të paktën 28 ditë kalendrike para datës kur Kontraktori dëshiron miratimin. Në rastin kur Inxhinieri Supervizor përcakton që shmangiet e propozuara nuk sigurojnë cilësi të barabartë ose më të mirë, Kontraktori do të respektojë standardet e specifikuar në dokumente.

Kërkesat për prodhimin, ndërtimin, inspektimin dhe testimin e punimeve janë specifikuar për të përmbushur standardet dhe kodet në fuqi të Shqipërisë, Gjermanisë, Britanisë së Madhe, ose ekuivalentit të Këshillit Europian. Megjithatë, Kontraktori do lejohet të përdorë standarde dhe kode të tjera ndërkombëtare me kusht që produkti, projekti dhe instalimi të plotësojnë ose tejkalojnë kërkesat minimale të përcaktuara të standardeve të lartpërmendura. Në rastet kur pajisjet e propozuara nuk janë të standardizuara në lidhje me prodhuesin dhe llojin, Kontraktori do t'i kërkohet të sigurojë justifikim teknik (pa marrë në konsideratë çmimin). Pajisjet dhe pjesët të cilat nuk janë standartizuara nuk do të aprovohen.

Megjithatë, kur referenca bëhet në dokumentet e Kontratës tek një prej organizatave të mësipërme ose instituteve të tjera, Kontraktori do të pajtohet me standardin ose institutin i cili është në fuqi në dokumentet e Kontratës. Në çdo rast do të përdoret botimi më i ri standardit.

Prodhuesit e materialeve dhe mjeteve propozuar për t'u përfshirë në punime së bashku me treguesit e performancës, kapacitetit, certifikimet e provës dhe informacionet e mjeteve të propozuar, do të jepen në kohën e caktuar ose kur kërkohen nga Punëdhënësi. Nëse nga Inxhinieri Supervizor gjykohet që të tillë materiale apo mjete nuk janë të kënaqshme apo jo në përputhje me standardet e dhëna në Specifikime, atëherë Punëdhënësi ka të drejtën e refuzimit të prodhuesëve të tillë. Çdo material dhe mjeshtëri pune e pa specifikuar plotësisht këtu ose nuk mbulohet nga Standardet duhet të jetë e tillë që të prodhojnë një punë të klasit të parë. Inxhinieri Supervizor do të përcaktojë nëse të gjitha ose ndonjë prej materialeve të ofruara ose paraqitura në kantier janë të përshtatshme për përdorim në punime dhe vendimi i Inxhinierit Supervizor do të jetë përfundimtar lidhur me to.

## **1.2 Organizimi i punimeve në sheshin e ndërtimit**

### **1.2.1 Të përgjithshme**

#### **1.2.1.1 Pastërtia e sheshit të ndërtimit**

Kontraktori do të bëjë të mundur mbajtjen pastër të sheshin të ndërtimit dhe do të marrë çdo masë paraprake kundër ndotjes së nëntokës dhe ujërave nëntokësore; do të jetë përgjegjës për të bërë të gjithë largimin e mbeturinave të ngurta e të lëngshme nga sheshi i ndërtimit. Mbi të gjitha, do të japë udhëzime për të gjithë personat e punësuar prej tij që të përdorin objektet sanitare të siguruara në vend. Nëse Kontraktori nuk arrin ta mbajë sheshin e ndërtimit të pastër, Inxhinieri Supervizor do të udhëzojë një palë të tretë që të kryejë punën e pastrimit me kostot e Kontraktorit.

#### **1.2.1.2 Mbrojtja e mjedisit**

Kontraktori duhet të ruajë pemët, fushat dhe gardhet si dhe të rivendosë çdo që është dëmtuar ose hequr, të rindërtojë gardhet në gjendjen e tyre fillestare, të gjitha në përputhje me udhëzimet e Inxhinierit Supervizor. Në rastin e riparimeve, Kontraktori do formulojë kërkesat dhe metodologjinë e tyre më pas t'i kërkojë për miratim Inxhinierit Supervizor përpara se të fillojë çdo riparim. Pas përfundimit të riparimit do të inspektohet sërisht nga Inxhinieri Supervizor. Para fillimit të ndonjë aktiviteti ndërtimi në rrugë publike ose private, Kontraktori duhet të paraqesë një deklaratë dhe metodë ku detajohen afishimi, sinjalizimi, ngritja e pengesave në rrugë, devijimi i trafikut, masat mbrojtëse për publikun, rrethimet e gropave të ndërtimit etj. Kontraktori do të marrë miratimin nga autoritetet lokale dhe policore para fillimit të çdo pune ndërtimore.

#### **1.2.1.3 Ruajtja e cilësisë së ujit**

Kontraktori do të pëpiqet që të shmangë ndotjen e ujit të pijshëm. Sa herë që rreziku i kontaminimit mund të shfaqet, Kontraktori do të ndërpresë furnizimin dhe disinfektojë punimet që janë në kontakt me ujin e pijshëm.

### **1.2.2 Lejet**

#### **1.2.2.1 Lejet dhe autorizimet që merren nga ana e Kontraktorit**

Kontraktori do të marrë të gjitha autorizimet ose lejet e kërkuara tek autoritetet e duhura përfshi energjinë elektrike, ujin, telefoninë, rrugët, policinë dhe Bashkinë përpara fillimit të ndërtimit të objekteve dhe infrastrukturës dhe do t'ia dorëzojë ato Inxhinierit Supervizor. Kontraktori do të jetë përgjegjës për sigurimin e autorizimeve ose lejeve të tjera që do të merren pas përfundimit të punimeve të ndërtimit nga autoritetet përkatëse. Kontraktori do të përmbushë të gjithë kushtet e përcaktuara në çdo leje të dhënë nga palët e treta, përfshi kushtet e përcaktuara në lejet e marra nga Punëdhënësi.

#### **1.2.2.2 Shfrytëzimi i tokës për arsye ndërtimore**

Kontraktorit i lejohe të përdorë tokën në dispozicion e cila i përket Punëdhënësit, qoftë në vendin e punimeve apo afër tij, si për qëllime ndërtimi por dhe për magazinimin e materialeve dhe makinerive.

Materialet ose makineritë nuk do të vendosen në pronën e Punëdhënësit pa rënë paraprakisht në dakordësi me Punëdhënësin lidhur me vendin që do të përdoret për magazinim. Facilitetet e kalimit në pronë private do të tregohen nga Inxhinieri Supervisor. Çdo piketim duhet ruajtur deri në përfundimin e ndërtimit.

Para se të nisnin punimet, Kontraktori do të kërkojë lejen për të hyrë në çdo tokë private që është pjesë e sheshit të ndërtimit. Kontraktori duhet të njoftojë me shkrim 14 ditë para Inxhinierin Supervisor me qëllim fillimin e punës brenda secilës zonë private.

Kontraktori duhet të mbajë shënime dhe të dokumentojë datat e hyrje-daljeve nga të gjitha pronat dhe tokat private, së bashku me datat e ngritjes dhe heqjes së të gjitha rrethimeve dhe ja siguron kopjet e këtyre regjistrave Inxhinierit Supervisor, sa herë të kërkohet prej tij. Shënime të ngjashme do të bëhen edhe në lidhje me rrugët, shtigjet e rrugëve dhe rrugëkalimet. Gjithashtu duhet realizuar një investigim dhe dokumentim fotografik mbi gjendjen para dhe pas punimeve.

### **1.23 Rrugët e aksesit**

Kontraktori do realizojë të gjithë punimet mbrojtëse lidhur me rrugët publike dhe rrugët provizore që ai mund të përdorë në mënyrë që të shmangë dëmtimin nga ngarkesat e mëdha të mjeteve të cilat operojnë në sheshin e ndërtimit. Gjithashtu do të ndërtojë, mirëmbajë dhe heqë hyrjet e përkohëshme të rrugëve që nevojiten për kryerjen e punimeve.

Menjëherë pas përfundimit të punimeve ku shfrytëzohet ndonjë rrugë e përkohëshme, Kontraktori duhet të rikthejë rrugën në gjendjen e mëparshme, sipas instruktimit të Inxhinierit Supervisor. Kjo vlen për çdo rrugë ekzistuese të mbyllur të përdorur nga Kontraktori ose e prekur nga punimet e tij.

### **1.24 Linjat ekzistuese nëntokësore**

Kontraktori mban përgjegjësi lidhur me kontaktimin e autoriteve përkatëse dhe identifikimin e linjave nëntokësore (ujësjellës, ujitje, drenazhim, elektrike, internet etj.) dhe do realizojë investigimet e veta përpara punimeve. Nëse Inxhinieri Supervisor përcakton se nevojitet spostimi i linjave, do të zbatohen dispozita të ndara. Në të kundërt, Kontraktori do të riparojë apo zëvendësojë seksione të shkurtra pa kosto shtesë.

### **1.25 Rrethimi i përkohshëm dhe sinjalistika e sheshit të ndërtimit**

Rrethimet e përkohëshme do të mundësohen në të gjithë sheshet e ndërtimit ku nuk është i mundshëm rrethimi i përhershëm. Të gjithë gërmimet e hapura duhen mbrojtur mjaftueshëm për të garantuar sigurinë e punëtorëve dhe për të penguar hyrjen e publikut apo bagëtive.

Në hapësira publike, Kontraktori është përgjegjës lidhur me sigurimin teknik dhe ndriçimin, si dhe do përmbushë kërkesat e Punëdhënësit, Policisë apo autoriteteve të tjera, duke siguruar semaforë të përkohshëm dhe roje në rastet kur është e nevojshme.

### **1.26 Të dhënat lidhur me kushtet e sheshit të ndërtimit dhe nëntokës**

Të gjithë të dhënat e marra nga Inxhinieri Supervisor lidhur me kushtet e sheshit të ndërtimit, nëntokën, nivelin e ujërave nëntokësorë, konstruksionin ekzistues të objekteve të sheshit të ndërtimit dhe të dhëna të ngjashme do t'i mundësohen për investigim shtesë Inxhinierit

Supervizor sipas kërkesës së tij. Të tilla të dhëna jepen vetëm si të dhëna plotësuese. As Inxhinieri Supervizor, as Punëdhënësi nuk marrin përgjegjësi për saktësinë ose interpretimin e të dhënave të tilla shtesë.

### **1.2.7 Investigime shtesë lidhur me të dhënat gjeoteknike**

Kontraktori do të realizojë investigime shtesë gjeoteknike nëse informacioni gjeologjiko-inxhinierik dhe gjeoteknik i disponueshëm është i pamjaftueshëm, duke patur parasysh në mënyrë të veçantë nivelin e ujit nëntokësor si pasojë e kurbës së depresionit dhe filtrimet sipërfaqësore. Këto investigime shtesë, me apo pa urdhrin e Inxhinierit Supervizor do të realizohen nga një kompani e licensuar dhe e specializuar. Vendodhja dhe thellësia e gropave për shpim do të identifikohet në bashkëpunim me Inxhinierin Supervizor, duke marrë aprovimin e Punëdhënësit.

Investigimi në sheshin e ndërtimit do të realizohet duke përdorur metoda dhe pajisje moderne dhe nga personel kompetent, mbikëqyrur nga një ekspert i kualifikuar i Kontraktorit. Pajisjet e përdorura duhet të mundësojnë sigurimin e të dhënave të nevojshme.

### **1.2.8 Strukturat dhe shërbimet ekzistuese**

Nuk jepet asnjë garanci lidhur me saktësinë ose tërësinë e të dhënave mbi shërbimet ekzistuese dhe strukturat e përfshira në Kontratë. Kontraktori do të konsultohet me të gjitha autoritetet përkatëse dhe pronarët e shërbimeve përpara se të nisë punime dhe të sigurohet lidhur me shërbimet ekzistuese që preken ose mund të preken nga punimet. Nëse ndonjë shërbim ekziston por jo në mënyrën në të cilën është paraqitur në Kontratë, atëherë Kontraktori menjëherë njofton me shkrim Inxhinierin Supervizor. Kontraktori do të dokumentojë vendodhjen e gjithë shërbimeve ekzistuese në vizatimet e përgjithshme të përditësuara dhe një kopje do i jepet Inxhinierit Supervizor.

Kontraktori do realizojë punimet në mënyrë që të mos shkaktohen ndërhyrje apo dëmtime në shërbimet ekzistuese brenda apo pranë sheshit të ndërtimit. Në rast dëmi apo ndërhyrjesh Kontraktori do të bëjë riparime, me miratimin e Inxhinierit Supervizor dhe autoritetit përkatës, me kostot e tij.

Secili grup punëtorie i Kontraktorit do të ketë në dispozicion një detektor për gjetjen e linjave nëntokësore dhe minimumi një pjesëtar i grupit duhet të jetë i aftë në përdorimin e pajisjes. Detektori do të operohet në përputhje me udhëzimet e prodhuesit me qëllim identifikimin e të gjithë vendodhjeve kablove dhe tubave nëntokësorë.

Kontraktori do ruajë nga dëmtimet të gjitha strukturat ekzistuese (qofshin nën apo mbitokësore). Inxhinieri Supervizor duhet njoftuar për çdo dëm të bërë ndaj strukturave. Nëse ndeshen strukturat ekzistuese të cilat do të pengojnë realizimin e punimeve, Kontraktori do njoftojë Inxhinierin Supervizor përpara se të procedojë. Kontraktori do ta marrë vetë përsipër riskun në rast se nuk njofton Inxhinierin Supervizor sa herë haset ndonjë strukturë ekzistuese dhe vazhdon ndërtimin gjithsesi. Inxhinieri Supervizor njofton më pas autoritetet përkatëse. Asnjë ekskavator nuk duhet të përdoret rreth linjave nëntokësore, përjashtuesisht kur miratohet nga Inxhinieri Supervizor.

Vizatimet teknike të projektit nuk tregojnë vendndodhjen e të gjitha nënstrukturave ekzistuese dhe linjave nëntokësore. Në rast se ndonjë strukturë apo linjë intersektohet me punimet, Inxhinieri Supervizor ka autorizimin për ndryshimet apo devijimet e planifikuara.

Pas përfundimit të punës në afërsi të strukturave apo linjave nëntokësore, do të realizohet rivendosja në mënyrën e duhur dhe në përputhje me kërkesat e pronarit (të strukturës apo linjës). Nëse zbulohet ndonjë dëmtim, Kontraktori menjëherë do të njoftojë Inxhinierin Supërvizor, autoritetin ligjor ose pronarin. Nëse dëmi rezulton nga punimet, Kontraktori menjëherë njofton Inxhinierin Supërvizor dhe autoritetin e duhur të shërbimit si dhe bën organizimin që puna të kryhet pa vonesa dhe në mënyrë të kënaqshme për autoritetet e shërbimit apo pronarëve privatë.

#### **1.2.9 Hyrja e zyrtarëve në sheshin e ndërtimit**

Sa herë të jetë e nevojshme, qeveria apo zyrtarët e autorizuar bashkiakë do të kenë qasje në punime, në procesin e mobilizimit apo gjatë punimeve dhe Kontraktori do të sigurojë facilitetet e nevojshme për aksesin dhe inspektimin.

#### **1.2.10 Ndërhyrja në pajisjet e manovrimit**

Kontraktori do të udhëzojë veçanërisht dhe në mënyrë strikte të gjithë punonjësit e tij që asnjë valvul kontrolli apo rakorderi të operohet, rregullohet apo t'u bëhet ndërhyrje, pa rënë më parë dakord me Inxhinierin Supërvizor. Rreziku dhe pasojat e operimit të gabuar ose dështimit të këtyre valvulave apo rakorderive janë goxha të mëdha. Për operimin e duhur, Kontraktori do të përpilojë Manualin e Operimit dhe Mirëmbajtjes.

#### **1.2.11 Ankesat dhe pretendimet në rast dëmsh**

Lidhur me pretendimet që Kontraktori mund të marrë në lidhje me çështjet ndaj të cilave kërkohet nga Kontrata për të dëmshpërblyer Punëdhënësin, do të njoftohet Inxhinieri Supërvizor, i cili në të njëjtën mënyrë do t'i kalojë Kontraktorit çdo pretendim që mund t'i dorëzohet drejtpërdrejt Kontraktorit ose Inxhinierit Supërvizor. Një shkëmbim i ngjashëm informacioni do bëhet edhe me të gjitha ankesat që mund të merren. Kontraktori do të njoftojë menjëherë me shkrim Inxhinierin Supërvizor për çdo dëm që vjen nga zbatimi i punimeve.

#### **1.2.12 Piketimi**

Pikat kryesore referuese dhe reperët do të sigurohen nga Punëdhënësi për të përcaktuar Punimet dhe Kontraktori do të përcaktojë të gjitha punimet lidhur me këto pika. Kontraktori do të mbrojë pikat referuese dhe reperat. Në rast të ndonjë dëmtimi do të piketojë dhe rivendosë pikat.

Kontraktori do verifikojë dhe sigurojë saktësinë e kuotave ekzistuese të tokës krahasuar me ato në Kontratë. Nëse Kontraktori kërkon ndryshimin e ndonjë reperi, ai duhet të dorëzojë tek Inxhinieri Supërvizor një skemë të pozicionit të reperave jo të saktë dhe një set të reperave të rinj, pas shqyrtimit nga ana e tij. Baza ekzistuese rilevuese për nivelet e dyshuara jo të sakta nuk do të shpërndahet përpara se të merret vendimi nga ana e Inxhinierit Supërvizor për to.

Punimet do të përcaktohen dhe lidhen me sistemin e koordinatave WGS 1984 / UTM Zone 34 N (EPSG:32634). Për kuotat do të përdoret sistemi EGM2008 (EPSG:3855). Të gjithë kuotat duhet të jenë në metra mbi nivelin mesatar të detit me saktësi tre shifra. Kjo nuk e pengon Kontraktorin të operojë në sistemin kombëtar ETRS 2010 Albania / KRRGJSH (EPSG:6870), por ai duhet të sigurojë që të dhënat e riprojektuara në këtë sistem koordinativ të përputhen në fund me ato në sistemin koordinativ të projektit. Kontraktori, përpara fillimit

të ndërtimit, do të krijojë nga pikat referuese, reperat dhe një sistem të saktë pikash kontrolli në vende të përshtatshme në sheshin e ndërtimit, të cilat duhet të jenë shënuar qartë, referuar, emërtuar dhe regjistruar saktë. Reperat e përkohshëm dhe stacionet e piketimit, nëse nuk pranohet, do të vendosen larg punimeve të ndërtimit.

Kontraktori duhet të projektojë dhe ndërtojë repera shtesë të nevojshëm gjatë periudhës së kryerjes së punimeve si dhe ti kontrollojë shpesh ato. Gjithashtu, Kontraktori do të sigurojë pajisjet e nevojshme, aparaturat, detektorët dhe materiale të tjera që duhen për piketimin, lokalizimin dhe matjen e punimeve si dhe një punonjës piketues me eksperiencë dhe me ndihmës të kualifikuar. Për më tepër, Kontraktori do të furnizojë pa ndonjë kosto shtesë pajisjet për piketimin, detektorët, shufrat dhe materiale të tjera si dhe personat me përvojë nga stafi i tij (topografët, operatorët) që do të jenë në dispozicion të Inxhinierit Supervizor për përcaktimin dhe krijimin e pikave të kontrollit në mënyrë për të lehtësuar mbikëqyrjen e piketimeve, zbulimeve dhe matjes së punimeve të kryera nga ana e Kontraktorit.

#### **1.2.13 Matjet e sasive të punimeve**

Kontraktori do të matë sasi të të gjithë punimeve përpara se t'i përfshijë në certifikatat e tij të pagesës. Çdo matje e Kontraktorit i dërgohet për miratim Inxhinierit Supervizor. Në rastet kur nivelet, matjet, sasi të, e ndonjë pune të realizuar nuk mund të kontrollohen në një fazë të mëvonshme, matjet e realizuara nga Inxhinieri Supervizor ose të aprovuara prej tij do të merren si matja e saktë dhe përfundimtare. Kontraktori do të sigurojë të gjithë instrumentet matëse të nevojshme, së bashku me ndihmën për Inxhinierin Supervizor, pa kosto shtesë.

#### **1.2.14 Shkarkimi i ujërave nëntokësore**

Nëse niveli i ujërave nëntokësore pengon punimet, atëherë Kontraktori duhet të njoftojë Inxhinierin Supervizor e të kërkojë zbrazjen e pjesshme të ujit me pompa, deri në një nivel të pranueshëm dhe që të mos rrezikojë themelet e objektit.

#### **1.2.15 Mbrojtja e punimeve**

Kontraktori do të mbrojë, pa asnjë kosto shtesë të gjitha punimet që mund të prekin cilësinë, qoftë nga faktorët e motit apo nga metoda e zgjedhur për zbatimin e punimeve, si dhe të marrë të gjithë masat paraprake kundër çdo dëmi që mund të ndikojë në punime.

#### **1.2.16 Orari i punës**

Orari i punës në kantier do të kufizohet nga e hëna deri të premten, nga ora 8 e mëngjesit deri në 5 pasdite. Kohëzgjatja e punës për punonjësit nuk duhet të kalojë tetë orë në ditë (dhe një orë pushim). Programi i punës së Kontraktorit duhet të bëhet duke supozuar se orët e punës nuk do të ndryshojnë. Çdo propozim nga ana e Kontraktorit për të punuar jashtë këtyre orëve do t'i paraqitet Inxhinierit Supervizor për miratim duke njoftuar të paktën shtatë ditë përpara. Mbi të gjitha duhet të përkufizohet qartë orari i punës që duhet të kryhet dhe arsyet e kërkesës.

Shmangia e paplanifikuar nga orari normal i punës do të kufizohet vetëm në raste urgjente dhe Inxhinieri Supervizor do të informohet i pari për çdo punë të tillë. Puna do të konsiderohet se përfshin çfarëdo lloj veprimtarie të ndërmarrë nga Kontraktori apo ndonjë nga nënkontraktorët e tij lidhur me realizimin e punimeve.

## **1.3 Projekti, Vizatimet, Regjistrat dhe Dokumentimi**

### **1.3.1 Vizatimet**

Të gjitha vizatimet e përgatitura dhe dorëzuara nga Kontraktori, përfshirë Vizatimet e Ofertës, do të jenë mbi një sfond të bardhë dhe konform standardeve ISO lidhur me madhësinë e vizatimit, dhe përdorimin e simboleve. Madhësitë e vizatimit duhet të jenë në formatin A3. Të gjitha dimensionet duhet të jenë në njësi metrike, mundësisht në metra për planvendosjet, centimetër për detajet dhe milimetër për detajet e ndonjë pjese mekanike (të kufizohet përdorimi në m,cm,mm).

Stampa (Vula) e vizatimit do të vendoset në këndin e poshtëm djathtas dhe do të mundësojë përfshirjen e emrit të Punëdhënësit, Inxhinierëve (Inxhinieri përpilues dhe ai kontrollues i Kontraktorit), titullin e projektit, kodin e kontratës, datën e vizatimit, shkallën, kodin e vizatimit, dhe nënshkrimet (firmat) e autorizuara, shtuar emrit të Kontraktorit. Paraqitja përfundimtare do t'i dërgohet për miratim Inxhinierit Supervisor. Të gjithë vizatimet duhet të jenë në Shqip dhe Anglisht.

#### **1.3.1.1 Vizatimet e Tenderit**

Përfshihen këtu të gjithë vizatimet që janë në dokumentet e Tenderit. Gjatë periudhës së mobilizimit, Kontraktori do të verifikojë të gjitha dimensionet, sasi dhe detajet e paraqitura në vizatimet e tenderit e do njoftojë Inxhinierin Supervisor për çdo gabim, mospërputhje apo konflikt të gjetur në to. Moszbulimi i gabimeve të tilla, mospërputhjeve ose konflikteve nuk e çliron Kontraktorin nga përgjegjësia dhe as nga rregullimi pa kosto shtesë të kontratës.

Kontraktori do të hartojë dhe ekzekutojë të gjitha punimet në bazë të vizatimeve të tenderit. Të gjithë vizatimet dhe dokumentacioni do të përgatiten nga Kontraktori edhe nëse vizatimet e tenderit për një pjesë të punimeve nuk janë dhënë ose janë detajuar jo mjaftueshëm. Projekti përgatitet nga projektues të kualifikuar, të cilët janë inxhinierë apo profesionistë të tjerë që plotësojnë kërkesat e kësaj kontrate.

#### **1.3.1.2 Vizatimet e Ofertës**

Vizatimet e ofertës quhen të gjithë vizatimet e ofruara nga Kontraktori me qëllim ilustrimin e ofertës së tij teknike (propozimin).

#### **1.3.1.3 Vizatimet e Inxhinierit**

Inxhinieri ka të drejtën të prodhojë vizatime shtesë gjatë punimeve (njohur ndryshe si vizatimet e Inxhinierit) dhe këto përbëjnë vizatimet plotësuese. Këto vizatime mund të përgatiten nëse kërkohet të suportojnë punën e Kontraktorit. Pasi të jenë kryer ndryshimet e nevojshme, Kontraktori i paraqet Inxhinierit Supervisor për miratim vizatime të tilla që mund të konsiderohet tashmë si Vizatime të Punimeve.

#### **1.3.1.4 Vizatimet e Punimeve**

Kontraktori duhet të paraqesë tek Inxhinieri Supervisor Vizatimet e Punimeve në përputhje me procedurën (përkrahur më poshtë), së bashku me literaturën në shqip për të gjithë zërat e prodhuar. Informacione shtesë si vizatimet speciale, oraret, llogaritjet dhe grafikët do të mundësohen kur kërkohen veçanërisht në Specifikime Teknike apo nga Inxhinieri Supervisor. Vizatime Punimesh do të quhen vizatimet, printimet, literaturat përshkruese, raportet e provave, kampionet, llogaritjet, listat e materialeve dhe. Asnjë material nuk duhet prodhuar ose dërguar deri tek vizatimet përkatëse për atë zë specifik, pa u aprovuar më parë nga Inxhinieri Supervisor.

Këto Vizatime Punimesh do të formojnë bazën për vizatimet e mëvonshme të Regjistrave (As-built) të prodhuara nga Kontraktori.

Kontraktori duhet të paraqesë tek Inxhinieri Supervizor për miratim vizatimet për ndërtimin dhe instalim, llogaritjet e projektimit, rezultatet e provave dhe dokumentet e tjera përkatëse (në tri kopje – një për Kontraktorin, një për Punëdhënësin, një për Inxhinierin Supervizor) të cilat kërkohen për sqarime të detajuara dhe për kryerjen e kontratës, në mënyrë të veçantë:

1. Vizatimet Strukturore (planet dhe prerjet e strukturave betonarme, armimet dhe kallëpet)
2. Vizatimet Elektrike (planet e linjave elektrike dhe të ndriçimit)

#### 1.3.1.5 Procedura e aprovimit për Vizatimet e Punimeve

Direkt pas nënshkrimit të kontratës dhe sa më shpejt të mundet e pa humbur kohë, Kontraktori do paraqesë tek Inxhinieri Supervizor tre kopje (nga një për Kontraktorin, Punëdhënësin dhe Inxhinierin Supervizor) të Vizatimeve të Punimeve të tij për të gjithë punimet që nuk janë hartuar nga Punëdhënësi, përfshi vizatimet e rregullimeve të përgjithshme në detaje të mjaftueshme për propozimet e tij për shqyrtim, pranim, ose refuzim në përputhje me procedurën e përshtuar në pikat e mëposhtme:

- a) Brenda 14 ditëve nga marrja e dorëzimit të vizatimeve, Inxhinieri Supervizor do t'i kthejë Kontraktorit një kopje të secilit vizatim duke bashkëngjitur komentet e tij.
- b) Nëse vizatimi i kthehet Kontraktorit me shënimin "APROVUAR", rishikimi i vizatimit në fjalë nuk do të kërkohet dhe Kontraktori duhet të dorëzojë dy kopje shtesë tek Inxhinieri Supervizor.
- c) Nëse vizatimi i kthehet Kontraktorit me shënimin "TË KORIGJOHET", Kontraktori do të rishikojë dhe korigjojë vizatimet dhe të dërgojë tek Inxhinieri Supervizor tre kopje shtesë brenda 14 ditëve.
- d) Nëse vizatimi i kthehet Kontraktorit me shënimin "TË RIDORËZOHET" apo "REFUZOHET", Kontraktori do të rishikojë dhe korigjojë vizatimet dhe të dërgojë tek Inxhinieri Supervizor tre kopje shtesë brenda 14 ditëve. Procedura vazhdon më pas tek pika më lart.
- e) Nëse vizatimi i kthehet Kontraktorit me shënimin "NUK NEVOJITET APROVIM" rishikimi i vizatimit nuk do të kërkohet dhe Kontraktori duhet të dorëzojë dy kopje shtesë tek Inxhinieri Supervizor.
- f) Prodhimi i një zëri nuk do të nisë përpara se Inxhinieri Supervizor të ketë marrë në dorëzimit vizatimet përkatëse dhe të ketë kthyer përgjigje me shënimin "PRANUAR" ose "TË KORIGJOHET".
- g) Rishikimet dhe korigjimet e vizatimeve do të konsiderohen si ndryshime të nevojshme për përmbushjen e kërkesave të Specifikimeve Teknike dhe nuk do të merren për bazë për pretendime për punime shtesë.
- h) Kontraktori nuk do të ketë pretendim për dëmshpërblim ose zgjatje të afatit të punimeve për shkak të ndonjë vonese që rezulton nga rishikimi i vizatimeve përpara pranimit.

Në rast se Kontraktori merr miratimin e Inxhinierit Supervizor për përdorimin e materialeve apo pajisjeve të ndryshme nga ato që tregohen në vizatime ose specifikime, Kontraktori, pa asnjë kosto shtesë të kontratës dhe me metodologjinë e aprovuar nga Inxhinieri Supervizor, do të bëjë ndryshime në struktura, punime mekanike apo elektrike.

Miratimi, qoftë i vizatimeve apo materialeve nuk e çliron Kontraktorin nga përgjegjësia e tij për të furnizuar të njëjtat përmasa, cilësi, sasi, materiale shtu të gjitha karakteristikat e performancës si dhe për të realizuar kërkesat e dokumenteve të kontratës por as nga gabimet e çfarëdo lloji tek Vizatimet e Punimeve. Miratimi synon vetëm sigurimin e përputhshmërinë me idenë e projektit dhe pajtueshmërinë me informacionin e dhënë në Kontratë. Kontraktori do të jetë përgjegjës për të gjithë përmasat, të cilat duhen konfirmuar dhe lidhur. Gjithashtu, Kontraktori do të jetë lidhur me informacionin i cili ka të bëjë vetëm me proceset e prodhimit ose teknikat e ndërtimit, si dhe për koordinimin e punimeve.

### 1.3.1.6 Regjistrat e piketimeve dhe vizatimet e tyre

Pas mobilizimit të sheshit të ndërtimit, Kontraktori do të marrë dhe regjistrojë saktë kuotat në prani të Inxhinierit Supervizor lidhur me çdo pjese të sheshit të ndërtimit dhe të punimeve. Kuotat, kur miratohen nga Inxhinieri Supervizor, do të përfshihen nga Kontraktori në vizatime të cilat do të nënshkruhen si një procesverbal nga Kontraktori dhe Inxhinieri Supervizor dhe do të përbëjnë bazën e matjes së punimeve të Kontraktorit. Punimet e gërmimit nuk do të fillojnë para se të dhënat e tilla të jenë vërtetuar nga Inxhinieri Supervizor.

### 1.3.1.7 Vizatime e shënuara me të kuqe

Para lëshimit të Certifikatës së Dorëzimit të Punimeve, Kontraktori do përgatisë dhe do i dërgojë Inxhinierit Supervizor të gjithë të dhënat e nevojshme për Inxhinierin Supervizor për të përgatitur Vizatimet e Regjistrat (As-built). Këtu përfshihen çdo grafik punimesh që japin detaje për të gjitha specifikimet e kërkuara për të krijuar përmasat reale të punimeve, siç janë ndërtuar në realitet. Këto të dhëna duhen përfshirë në dokumentin draft si Vizatimet e Regjistrat (Vizatimet e shënuara me të kuqe) së bashku me kërkesën për marrjen e dokumenteve. Këto vizatime do të shërbejnë si baza për përgatitjen e vizatimeve përfundimtare të regjistrat.

### 1.3.1.8 Vizatimet e Regjistrat (As-built)

Vizatimet e Regjistrat paraqesin veprat e ndërtuara në detaje dhe shërbejnë si baza e pranimit përfundimtar të punimeve. Brenda një periudhe prej 28 ditësh para pajisjes me "Certifikatën e Marrjes në Dorëzim", duhen siguruar një set vizatimesh në kopje dixhitale (CD apo DVD) dhe 4 kopje të printuara. Vizatimet e Regjistrat do të përfshijnë të gjithë punimet civile, strukturore, mekanike dhe elektrike për të gjithë objektet dhe veprat e përfshira në planvendosje e sheshit të ndërtimit. Do të tregohen gjithashtu të gjithë modifikimet / rishikimet e ndikuara gjatë ndërtimit.

Çdo kopje duhet të jetë e lidhur në një vëllim. Vizatimet duhet të jenë në fletë ISO A3 të palosen përpara se të lidhen në vëllime. Titujt e vëllimit duhet të shënohen qartë në kapakun e përparmë. Vizatimet do të shënohen "Vizatimet e Regjistrat" ose "As-built" por vetëm një nga to duhet zgjedhur për tu shënuar në të gjithë vëllimet. Të gjithë vizatimet do të ruhen në CD apo DVD si vizatime të programit AutoCAD në formatin e tij DWG. Dy kopje të secilës CD apo DVD përkatëse do t'i dorëzohen Punëdhënësit.

Planet e shpronësimit për punimet, të cilat mund të kërkohen nga Inxhinieri Supervizor, do të përgatiten nga Kontraktori. Kontraktori do të punësojë një inxhinier topograf hartografie dhe kadastre (në dakordësi, pranuar nga Inxhinieri Supervizor dhe Punëdhënësi) për të përgatitur planet e shpronësimit dhe marrjen e autorizimit nga autoritetet përkatëse. Vizatimet përfundimtare të regjistrat prodhohen nga Kontraktori. Ai mban shënime të të dhënave kërkuar për përgatitjen e vizatimeve të regjistrat gjatë gjithë procesit të punimeve dhe ia dërgon këto të dhëna Inxhinierit Supervizor kur i kërkohet. Të dhënat duhet të tregojnë emrat zyrtarë të secilës rrugë dhe do të mundësojë që klasifikimin e tokave.

Vendndodhja e secilës vepre brenda sheshit të punimeve, duhet të tregohet në vizatimet e regjistrat. Përcaktimi do të bëhet duke përdorur teknologjinë e koordinatave GPS. Koordinatat e GPS, Northing dhe Easting (Veri, Lindje) dhe kuota do të paraqiten në Sistemin Koordinativ WGS1984 UTM Zone 34N (EPSG:32634). Të dhënat do të trajtohen në trajtë tabelare dixhitale (Microsoft Excel) dhe kopje në letër. Të gjitha veprat dhe objektet në vizatimet e regjistrat do të prodhohen duke përdorur grupe matje nga pikat fikse të njohura. Për këto pika fikse do të ketë një dakordësim me Inxhinierin Supervizor përpara marrjes së ndonjë matje. Këto të dhëna do i dërgohen Inxhinierit Supervizor. Vizatimet e regjistrat do të tregojnë koordinatat faktike në sistemin WGS1984 UTM Zone 34N.

### **1.3.1.9 Vizatimet, llogaritjet dhe programet e kërkuara**

Gjatë zbatimit të kontratës, Kontraktori do të përgatisë dhe parashikojë miratimin nga Inxhinieri Supervisor të të gjithë vizatimeve, orareve, diagramave apo dokumenteve të tjera në varësi të kushteve të kontratës, përkatësisht:

- a) Vizatimet civile
- b) Vizatimet strukturore
- c) Vizatimet elektrike
- d) Detaje specifike të ndërtimit
- e) Vizatimet e punimeve për çdo lloj mase të marrë
- f) Harta piketimi për të gjithë sheshin e ndërtimit
- g) Dokumentacionin e regjistrit
- h) Kalendarin e dorëzimit të materialeve, pajisjeve dhe vizatimeve të punimeve
- i) Programi i konsumit të energjisë elektrike
- j) Grafik dhe program kohor i përgjithshëm
- k) Raportet javore dhe mujore të ecurisë së punimeve duke përfshirë fuqinë punëtore
- l) Programet e operimit dhe mirëmbajtjes

## **1.4 Menaxhimi social dhe mjedisor i punimeve**

### **1.4.1 Parandalimi i ndotjes së ajrit dhe asaj akustike**

Sheshi i ndërtimit dhe mjetet e përdorura në sheshin e ndërtimit duhet të kenë minimumin e mundshëm të ndotjes akustike, në veçantësi kur në afërsi ka ndërtesa ose zona të banuara. Kontraktori do të ndërmarrë të gjitha hapat e nevojshëm për të siguruar që punëtorët e tij të kryejnë punimet duke shkaktuar sa më pak zhurmë të mundet.

Funksionimi i çdo mjeti apo pajisje në sheshin e ndërtimit duhet të ndalet sa herë që, sipas Inxhinierit Supervisor shkaktin zhurma të paarsyeshme. Kontraktori do të marrë menjëherë masa për reduktimin ose eliminimin e zhurmave në sheshin e ndërtimit. Pajisje si për shembull kompresorët dhe gjeneratorët duhen pajisur me mbulesa adekuate për shuarjen ose zvogëlimin e zhurmave. Kontraktori do të respektojë të gjitha masat shtesë të kërkuara nga Inxhinieri Supervisor për të mbajtur zhurmat në një nivel të arsyeshëm.

Gjithashtu Kontraktori do të sigurohet që të parandalojë pluhurin e panevojshëm. Sipërfaqet e tokës që mbulohen prej pluhurave duhet të mbahen të lagura me ujë.

### **1.4.2 Menaxhimi dhe rregullimi i trafikut dhe hyrje-daljeve nga sheshi i ndërtimit**

Kontraktori do të bashkëpunojë me Policinë lidhur me punimet në çdo rrugë kryesore. Ai do të informojë Inxhinierin Supervisor për çdo kërkesë me Policinë. Kontraktori do të marrë të gjithë hapat e nevojshëm për pengimin e hyrje-daljeve të automjeteve nga sheshi i ndërtimit të cilat lëshojnë dhé ose mbeturina të tjera në sipërfaqet e rrugëve dhe do të pastrojë sa më shpejt çdo material që ka shkaktuar ndotje.

Kontraktori do të përmbushë të gjithë kërkesat dhe rekomandimet e Policisë dhe Autoritetit Rrugor lidhur me menaxhimin e trafikut dhe sigurinë rrugore. Kontraktori i paraqet Inxhinierit Supervisor propozimet e tij për rregullimin e trafikut dhe lejen e Drejtorisë së Policisë për miratim përpara fillimit të punimeve. Kontraktori do të sigurojë të gjithë pengesat dhe sinjalistikën ashtu si kërkohet nga Autoriteti Rrugor dhe Policia apo udhëzimi i Inxhinierit Supervisor. Sinjalistika duhet të jetë në përputhje me praktikën standarde ndërkombëtare ose atë të Autoritetit Rrugor.

#### **1.4.3 Ruajtja e pajisjeve dhe materialeve**

Materialet e ndërtimit nuk duhet të ruhen në rrugë për më shumë se pesë ditë pas shkarkimit. Të gjithë materialet ose pajisjet që nuk janë instaluar ose përdorur brenda pesë ditëve pas shkarkimit do të ruhen diku tjetër nga Kontraktori pa ndonjë kosto shtesë, përjashtuesisht kur koha e ruajtjes shtesë është autorizuar nga Inxhinieri Supervisor.

Materialet e tepërta që vijnë për shkak të punimeve të mbushjes apo gërmimit nuk duhet të ruhet në rrugë, përjashtuesisht kur lejohet nga Inxhinieri Supervisor. Pas mbushjeve, i gjithë materiali i tepërt duhet të largohet menjëherë nga vendi.

#### **1.4.4 Parandalimi i ndotjes**

Kontraktori nuk do të shkaktojë ndotje të panevojshme në tokat dhe vendet e tjera në sheshin e ndërtimit ose përreth. Asnjë pemë ose bimësi tjetër nuk duhet të hiqet, përveç kur kjo masë është e nevojshme për punimet.

Kontraktori do të marrë të gjithë masat e nevojshme për të parandaluar mbushjen me aluvione, erozionin e shtretërve e brigjeve dhe ndotjen e ujëmbledhësëve dhe rrjedhave të tyre të poshtme ujore. Mbi të gjitha Kontraktori duke të parandalojë ndotjen dhe kontaminimin e ujit.

#### **1.4.5 Pastërtia në sheshin e ndërtimit**

Kontraktori do të përpiqet për të mbajtur sheshin e ndërtimit të pastër dhe të rregullt si dhe të marrë në çdo kohë masa kundër ndotjes së tokës dhe nëntokës. Kontraktori do të jetë përgjegjës për të bërë largimin e mbeturinave të ngurta e të lëngshme nga sheshi i ndërtimit. Ai do të pastrojë të gjithë papastërtitë, zhavorrin apo mbeturina të tjera të shkaktuara nga punimet e ndërtimit. Pastrimi do të përfshijë larjen me ujë, fshesë dhe punës së krahut të nevojshme për të arritur standardin e nevojshëm të pastërtisë.

#### **1.4.6 Punimet e mbrojtjes së mjedisit**

Kontraktori do të ketë përgjegjësi ligjore dhe financiare për të zbatuar legjislacionin lokal mjedisor dhe kërkesat e Ministrisë së Mjedisit.

##### **1.4.6.1 Materialet e prishjeve**

Çdo material që vjen si pasojë e prishjeve mund të përdoret përsëri si mbushje e fortë në vende ku mund të nevojitet, përveç rasteve që konsiderohen si materiale të rrezikshme.

##### **1.4.6.2 Materiali i gërmuar**

Materialet të cilat teprojnë nga gërmimi dhe nuk do të përdoren përsëri në ndonjë proces ndërtimi duhen nga larguar nga sheshi i ndërtimit.

##### **1.4.6.3 Ujërat nëntokësorë**

Për shkak të pranisë së ujit në zonë dhe nivelit të lartë të ujërave nëntokësorë si pasojë e afërsisë me lumin, në të gjithë rastet kur do të gërmohet me qëllim ndërtimin e veprave është mjaft e nevojshme të largohen me pompë ujërat nëntokësorë. Kontraktori do të shkarkojë ujërat nëntokësore në rrjedhat e poshtme ujore pa kosto shtesë.

#### **1.4.6.4 Ndotja e ajrit**

Punimet e ndërtimit mund të shkaktojnë pluhur, i cili edhe dëmton kalimtarët por edhe pengon makinat në lëvizje. Është e nevojshme mbrojtja nga pluhurat dhe kontrolli shëndetësor për personat që punojnë në sheshin e ndërtimit.

#### **1.4.6.5 Ndikimi social**

Përpara nisjes së punimeve (minimumi 14 ditë) Kontraktori duhet të organizojë takime informimi dhe ndërgjegjësimi publik lidhur me punimet.

#### **1.4.7 Plani i menaxhimit mjedisor dhe social**

Kontraktori do të përgatisë një plan menaxhimi mjedisor dhe social brenda periudhës 28 ditore para datës së fillimit të punimeve, i cili do të tregojë pajtueshmërinë me masat mjedisore. Për më tepër, janë përgjegjësi e Kontraktorit:

- a) Kontrolli i pluhurave në sheshin e ndërtimit
- b) Kontrolli i erozionit
- c) Monitorimi i emetimit të gazrave në atmosferë dhe monitorimi i proceseve teknologjike
- d) Grumbullimi dhe largimi i mbetjeve inerte dhe të lëngshme
- e) Heqja dhe grumbullimi i përkohshëm i shtresës vegjetale të dherave

Ky plan do të merret edhe me incidentet dhe emergjencat. Sheshi i ndërtimit do të ndrçohet dhe do sigurohen tabela parandaluese për rrugët dhe objektet gjatë ndërtimit si dhe gjatë punës në sheshin e ndërtimit. Përgatitur nga Kontraktori dhe miratuar nga Inxhinieri Supervizor, plani i menaxhimit mjedisor dhe social do jetë pjesë e Kontratës. Duhet të dorëzohet përpara se të fillojë ndërtimi.

### **1.5 Testet dhe Kolaudimi**

#### **1.5.1 Të përgjithshme**

Kontraktori do të realizojë të gjithë testet e nevojshme në mënyrë që të dëshmojë pajtueshmërinë e punimeve me Specifikimet Teknike, kriteret e performancës dhe garancitë. Gjatë testeve, Kontraktori do të dëshmojë që punimet përmbushin standardet e performancës dhe Specifikimet Teknike si dhe të gjithë mjetet dhe pajisjet funksionojnë në rregull. Testet përfshijnë inspektime dhe testime gjatë ndërtimit, tek prodhuesit (në fabrikë) dhe në fund testet e përfundimit, kolaudimit dhe performancës.

Para se kryhet ndonjë inspektim ose testim, një njoftim me shkrim minimumi 21 ditë përpara do t'i jepet Inxhinierit Supervizor dhe Punëdhënësit.

Të paktën 28 ditë përpara nisjes së testeve përfundimtare, Kontraktori duhet të përgatisë një kolaudim të plotë, program testimi si dhe detajet e inspektimit dhe procedurat e testimit që ai propozon të zhvillojë për punimet dhe kjo do i dorëzohet Inxhinierit Supervizor. Procedurat për regjistrimin e rezultateve të testeve do të përcaktohen në planin e cilësisë së Kontraktorit. Sidoqoftë, rezultatet e provave do raportohen me shkrim tek Inxhinieri Supervizor, me komentet dhe miratimin e tij. Të gjitha testet e specifikuara, përfshirë çdo pajisje të nevojshme testimi, do të kryhen pa kosto shtesë nga Kontraktori.

## 1.6 Ndhimja e ofruar nga Kontaktori për Inxhinierin Supervizor

Si ndihmë për Inxhinierin Supervizor do të konsiderohen shërbimet, mjetet matëse, pajisjet e sigurisë dhe pajisjet e testimeve.

### 1.6.1 Shërbimet

Me kostot e tij, sa herë të kërkohet nga Punësdhënësi apo Inxhinieri Supervizor, Kontraktori siguron ndihmën e Inxhinierit Gjeodet dhe Asistentit të tij, me qëllim ndihmën në punën e matjes dhe piketimit si dhe ruajtjen e vazhdimësisë së punës.

### 1.6.2 Pajisjet matëse

Kontraktori do të mundësojë pajisje matëse gjeodezike që do përdoren vetëm nga Inxhinieri Supervizor dhe stafi i tij përgjatë kohës së Kontratës. Kur është e përshtatshme, pajisja të ketë një certifikatë tolerance specifike të prodhuesit. Kontraktori është i detyruar të sigurojë pajisjet matëse gjeodezike që nga dita e parë e Kontratës deri në përfundimin e punimeve. Një ndihmës gjeodet do të vihet në dispozicion sipas kërkesës së Inxhinierit Supervizor.

Kontraktori do të mirëmbajë pajisjet dhe do të rregullojë apo ndërrojë pajisjet e dëmtuara pa vonesa kur kërkohet nga Inxhinieri Supervizor. Pas lëshimit të certifikatës së marrjes në dorëzim, pajisjet do i kthehen Kontraktorit. Kontraktori duhet të sigurojë gjatë gjithë periudhës së Kontratës çdo mjet, plumbçe, ganxhë, çekiç hidraulik, gozhdë, spango, spraj apo zëra të tjerë të kërkuara nga Inxhinieri Supervizor për kontrollin dhe matjen e punimeve.

### 1.6.3 Pajisjet e sigurisë

Kontraktori do të sigurojë pajisjet e mëposhtme për përdorim gjatë vizitave në terren vetëm nga Inxhinieri Supervizor, Punëdhënësi, apo stafi i tyre, të cilat përfshijnë:

- a) 8 helmë mbrojtëse (ngjyrë e bardhë, pa logo)
- b) 8 palë doreza PVC
- c) 4 komplete pantallona + xhakëtë me kapuç të papërshkrueshme nga uji (ku xhaketa të jetë e kthyeshme nga të dy anët, ngjyrë e verdhë fosforeshente me shirita reflektues)
- d) 4 palë këpucë mbrojtëse për kantier (lëkure, me mbrojtje në shollë dhe nga lart)
- e) 4 palë çizme Wellington
- f) 4 palë kominoshe të papërshkrueshme nga uji
- g) 1 llambë dore e karikueshme dhe 1 karikues tensioni të lartë (deri 220V)

### 1.6.4 Pajisjet e testimit

Kontraktori do të sigurojë për përdorim të veçantë nga Inxhinieri Supervizor dhe stafi i tij një dhomë ku të jenë pajisjet ndihmëse të testimit: rafte pune, 8 kallëpe metalike kubike për prova 150mm dhe një rezervuar uji me ngrohje elektrike i cili mund të mbajë 10 kube betoni.

## 1.7 Garantimi i cilësisë

Kontraktori do të përdorë një sistem të sigurimit të cilësisë për çdo fazë të projektit, përfshi projektimin, prokurimin, ndërtimin, testimin, operimin, mirëmbajtjen dhe fazat e trajnimit. Sistemi i kontrollit të cilësisë duhet të jetë në përputhje me kërkesat e standardit ISO 9001. Çdo prodhues dhe nënkontraktor do të përdorë gjithashtu sisteme të sigurimit të cilësisë në përputhje me standardin ISO 9001. Plani i garantimit të cilësisë duhet të përcaktojë qartë metodat për identifikimin, vlerësimin dhe korigjimin e mospërputhjeve të identifikuara. Kontraktori do paraqesë tek Inxhinieri Supervizor një plan për projektin brenda 28 ditëve nga data e fillimit, ku përfshihen:

- a) Struktura e organizimit të kompanisë së kontrollit të cilësisë
- b) Deklarata e politikave të kompanisë së kontrollit të cilësisë
- c) Deklarata e përgjegjesisë lidhur me Kontratën
- d) Procedurat dhe udhëzimet për garantimin e cilësisë
- e) Planet për inspektimet dhe provat
- f) Lista e plotë me furnitorët dhe prodhuesit

Plani i garantimit të cilësisë, me aprovimin e Inxhinierit Supervizor do të bëhet pjesë e Kontratës. Për të gjithë punimet brenda dhe jashtë sheshit të ndërtimit, procedurat për garantimin e cilësisë janë:

- a) Kontrolli i projektit dhe dokumentacionit përkatës
- b) Shqyrtimi i Kontratës
- c) Kontrolli i nënkontratave
- d) Supervizimi i punimeve
- e) Mjetet e matjes dhe testimit
- f) Mospërputhjet
- g) Auditimi i brendshëm
- h) Trajnimet

## **1.8 Siguria dhe shëndeti në sheshin e ndërtimit**

Kontraktori do të respektojë legjislacionin shqiptar të shëndetit dhe të sigurisë gjatë gjithë kohës së periudhës së Kontratës. Ai do të jetë përgjegjës për sigurinë në punime dhe do të sigurojë që çdo person i ngarkuar me përgjegjësinë për kryerjen me kujdes të ndonjë pjese të punimeve t'i kryejë në përputhje me kërkesat e përcaktuara në udhëzimet e mbrojtjes së shëndetit dhe mjedisit. Kur ndonjë pjesë e punimeve nuk është e mbuluar nga politika e sigurisë së Kontraktorit, ose është një aktivitet me shkallë të lartë rreziku, Kontraktori para se të fillojë punën në atë pjesë të punimeve, i paraqet Inxhinierit Supervizor një sistem të sigurt të deklaratës së punës. Çdo shtesë ose ndryshim të kësaj deklarate, Kontraktori duhet e paraqet tek Inxhinieri Supervizor.

Kontraktori do të sigurojë të gjitha pajisjet e nevojshme mjekësore, tualetet dhe facilitete të tjera për punonjësit e tij në sheshin e ndërtimit. Facilitetet duhet të jenë komfort me standardin e kërkuar me ligj ose rregulloret lokale. Një standard i lartë higjene dhe pastërtie duhet ruajtur gjithmonë. Kontraktori do të jetë përgjegjës për trajnimin e punonjësve të tij mbi shëndetin dhe sigurinë. Brenda 21 ditëve nga data e fillimit të punimeve, Kontraktori do të paraqesë "Planin e Sigurisë dhe Shëndetit", ku përshkruhet në mënyrë të detajuar metoda e propozuar prej tij për garantimin e sigurisë së punimeve gjatë fazës së ndërtimit e kolaudimit.

Plani i Sigurisë dhe Shëndetit duhet të paraqitet mjaftueshëm i detajuar në mënyrë që të mos ketë paqartësi në interpretimin e tij në një datë të mëvonshme. Do t'i nënshtrohet miratimit të Inxhinierit Supervizor, i cili nuk do të lejojë vazhdimin e asnjë pune në sheshin e ndërtimit deri në momentin e aprovimit zyrtar. Miratimi i Planit nuk do heq asnjë përgjegjësi të Kontraktorit lidhur me sigurinë në sheshin e ndërtimit. Në fund, Plani i Sigurisë dhe Shëndetit miratohet nga Punëdhënësi dhe bëhet pjesë e Kontratës.

## 1.9 Mbyllja e projektit

### 1.9.1 Inspektimi përfundimtar

Pasi Kontraktori konsideron se çdo fazë e punimeve ka përfunduar, duhet do të dorëzojë tek Inxhinieri Supervizor certifikatat e mëposhtme me shkrim përpara inspektimit përfundimtar ku konfirmohet se:

- a) Çdo fazë e punimeve është inspektuar për pajtueshmërinë me dokumentet e Kontratës
- b) Çdo fazë e punimeve ka përfunduar në përputhje me dokumentet e Kontratës
- c) Çdo dokument pjesë e Kontratës është shqyrtuar
- d) Çdo pajisje / sistem është testuar në prani të Inxhinierit Supervizor dhe është funksionale
- e) Kanë përfunduar me sukses të gjithë testet e performancës
- f) Kanë përfunduar dhe janë gati për inspektim përfundimtar të gjithë fazat e punimeve

Pasi Kontraktori ka njoftuar Inxhinierin Supervizor se punimet janë gati për inspektimin përfundimtar dhe ka paraqitur certifikatat e kërkuara, Inxhinieri Supervizor do të kryejë një inspektim përfundimtar për të verifikuar gjendjen e përfundimit. Nëse Inxhinieri Supervizor përcakton se punimet nuk janë të plota ose me defekte, do të njoftojë menjëherë me shkrim Kontraktorin, duke renditur punimet jo të plota ose me defekte. Kontraktori më pas do të marrë hapa për të korrigjuar mangësitë/defektet e deklaruara dhe do të dërgojë një certifikim të dytë me shkrim tek Inxhinieri Supervizor kur të përfundojnë të gjithë fazat e punimeve. Pas marrjes së certifikimit të dytë, Inxhinieri Supervizor do të inspektojë përsëri punimet.

Kur Inxhinieri Supervizor konkludon se çdo fazë e punimeve është e pranueshme bazuar në dokumentet e Kontratës dhe Inxhinieri Supervizor ka marrë dorëzimet për mbyllje nga Kontraktori, ai lëshon një certifikatë të performancës në përputhje me kërkesat e termave të përgjithshme të Kontratës. Para se Inxhinieri Supervizor të lëshojë një certifikatë marrjeje në dorëzim, Kontraktori duhet të paraqesë regjistrin e dokumenteve për projektin, i cili pasqyron me saktësi si janë realizuar punimet. Të dhënat mbi regjistrin e vizatimeve do të regjistrohen njëkohësisht me ecurinë e punimeve. Çdo dokument duhet të etiketohet si "Regjistri i Projektit". Regjistri i dokumenteve do të shënohet në mënyrë të lexueshme dhe do të regjistrojë kushtet aktuale të ndërtimit duke përfshirë:

- a) Vendodhjen e strukturave të veprave dhe pjesëve përbërëse të tyre
- b) Ndryshimet në terren të përmasave apo detajeve
- c) Ndryshime të porosive në terren
- d) Detaje që mungojnë në dokumentet e Kontratës

Specifikime dhe shtesat do të përfshijnë:

- a) Prodhuesin, emrin tregtar dhe furnitorin e çdo produkti të pajisjeve të instaluara
- b) Listën e plotë të nënkontraktorëve, prodhuesëve e furnitorëve, adresën e tyre dhe shërbimin e kryer (material, pajisje a punëtori)
- c) Ndryshimet / variacionet e porosive të bëra në terren

### 1.9.2 Dorëzimi i dokumenteve

Dokumentet e regjistrimit i dorëzohen Inxhinierit Supervizor para se të lëshohet certifikata e marrjes në dorëzim. Vizatimet duhet të lidhen në grupe me madhësi së përshtatshme për lehtësi shfletimi. Një letër përcjellëse, shoqëron dorëzimin e regjistrin të dokumenteve. Letra përcjellëse përmban informacionin e mëposhtëm:

- a) Datën

- b) Titullin e projektit dhe numrin unik
- c) Emrin dhe adresën e Kontraktorit.
- d) Titullin dhe numrin e secilit dokument të regjistruar.
- e) Vërtetimin që çdo dokument është i plotë dhe i saktë
- f) Firmën e Kontraktorit ose përfaqësuesit të tij të autorizuar

### **1.9.3 Dorëzimet e mbylljes**

Dorëzimet e mbylljes përfshijnë regjistrin e dokumenteve të projektit, certifikatat dhe dëshmitë e mëposhtme:

- a) Certifikatat e sigurimit për përgjegjësinë e produkteve
- b) Dëshmitë e pagesës të të gjithë taksave
- c) Dëshmitë e pagesës së detyrimeve të prapambetura dhe ankesave

### **1.9.4 Procedura pas certifikatës së marrjes në dorëzim**

Gjatë periudhës së njoftimit të defekteve, Kontraktori do të mbetet përgjegjës ndaj Punëdhënësit sipas kushteve të Kontratës dhe do të mbajë çdo kosto përkatëse lidhur me riparimin e çdo defekti, në përputhje me kushtet e Kontratës dhe furnizimin e çdo pjese rezervë të nevojshme për mirëmbajtjen. Përgjegjësitë e Kontraktorit gjatë periudhës së njoftimit të defekteve përfshijnë:

- a) Sigurimin e pjesëve rezervë që duhen zëvendësuar gjatë periudhës së përgjegjësisë për defektet
- b) Riparimin e çdo defekti
- c) Azhurnimin e manualeve të operimit dhe vizatimeve të regjistrit, siç kërkohet.

### **1.9.5 Llogaria përfundimtare**

Brenda 60 ditëve nga lëshimi i certifikatës së performancës nga Inxhinieri Supervisor, Kontraktori do paraqesë një deklaratë përfundimtare, e cila pasqyron të gjithë rregullimet në çmimin e Kontratës, përfshirë informacionin e mëposhtëm:

- a) Çmimin fillestar të Kontratës
- b) Shtesa apo zbritje që vijnë si pasojë e: variacionit të porosive të mëparshme, zbritje për punë të pakorigjuara, dëme të likuiduara, pagesa për arsye riinspektimi, rregullime shtesë
- c) Çmimi total i Kontratës (i rregulluari)
- d) Pagesat e mëparshme
- e) Pagesa përfundimtare

Pas marrjes së deklaratës përfundimtare të Kontraktorit, Inxhinieri Supervisor do të përgatisë një ndryshim final, duke pasqyruar rregullimet e aprovuara në çmimin e Kontratës, të cilat nuk ishin bërë më parë nga variacioni.

### **1.10 Dokumentet të cilat duhet të paraqiten për miratim nga Kontraktori**

Më poshtë jepet një përmbledhje të dokumenteve teknike dhe të planifikimit që do të dorëzohen për miratimin tek Inxhinieri Supervisor, në përputhje me Kontratën. Kontraktori do të paraqesë një program për paraqitjen e dokumenteve për të treguar kohën e dorëzimit të këtyre dokumenteve.

### 1.10.1 Programi dhe metodologjia e punës

Kontraktori do paraqesë tek Inxhinieri Supervisor detajet e propozuara të programeve të tij të ndërtimit brenda periudhës së zbatimit të punimeve. Gjithashtu do paraqesë detaje për sheshin e ndërtimit, forcën punëtore të propozuar dhe metodologjinë e propozuar të ndërtimit.

Detajet e forcës punëtore përfshijnë inxhinierët, ekspertët, stafin e kualifikuar, specialistët, punëtorët e kualifikuar dhe jo të kualifikuar, që Kontraktori pret të punësojë dhe ndryshimet në stafin dhe shpërndarjen e tyre gjatë gjithë kohëzgjatjes së Kontratës.

Inxhinierit Supervisor do i dorëzohet nga Kontraktori:

- a) Programi i përgjithshëm i punës së bashku me programet e detajuara të punës për muajin e parë brenda 14 ditëve nga lëshimi i urdhrin për fillimin e punimeve.
- b) Programet e detajuara të punës për muajt pasardhës që tregojnë pjesët e propozuara të punimeve që Kontraktori pret të realizojë.
- c) Miratimi zyrtar i metodologjisë së përgjithshme të punimeve

Kontraktori është i detyruar të sigurojë deklarata metodologjike për sheshin e ndërtimit përpara fillimit të çdo punimi. Këto deklarata duhet të miratohen nga Inxhinieri Supervisor dhe përfshijnë minimumi programin specifik të punës, një plan të sheshit të ndërtimit, objektet e sheshit të ndërtimit si dhe marrëveshjet e bëra me autoritetet përkatëse.

### 1.10.2 Njoftimet për fillimin e punimeve

Kontraktori para se të punimet do të japë njoftimet e nevojshme lidhur me:

- a) Autoritetet përkatëse për rrugët publike dhe Policinë
- b) Pronarët e tokave (nëse ka)
- c) Autoritetet për furnizimin me ujë, energji dhe telekomunikacion

### 1.10.3 Ditarët

Kontraktori mban një ditar për dokumentimin e:

- a) Sheshit të ndërtimit ku po punon Kontraktori
- b) Kushteve të motit
- c) Temperaturës së ajrit
- d) Stafit të angazhuar në sheshin e ndërtimit
- e) Makinerive dhe pajisjeve në sheshin e ndërtimit
- f) Vizitave në sheshin e ndërtimit
- g) Shënime / Komente

### 1.10.4 Raportet e ecurisë mujore të punimeve

Kontraktori përgatit e i dërgon Inxhinierit Supervisor raporte mujore të ecurisë së punimeve. Raportet duhet të jenë me stile dhe format të rënë dakord me Inxhinierin Supervisor dhe do të dorëzohen në dy kopje. Përmbajtja e raporteve mujore të ecurisë së punimeve përfshin:

- a) Ecurinë e punimeve (ndërtim, shpërndarje punëtorie, instalime, testime)
- b) Cilësinë e punimeve
- c) Vështirësi apo problematika të hasura
- d) Vonesat, arsyet e ndodhjes dhe shmangia e tyre
- e) Parashikimet lidhur me cash flow (qarkullimi i parave)
- f) Fotografi nga punimet

#### **1.10.5 Fotografitë e ecurisë së punimeve**

Para fillimit të punimeve, fotografi të çdo pjese të sheshit të ndërtimit do të kapen e do t'i dorëzohen Inxhinierit Supervizor. Gjatë ecurisë së punimeve, Kontraktori do të sigurojë kapjen dhe ruajtjen e një sasive të nevojshme të fotografive për të ilustruar aktivitetet e ndërmarra në sheshin e ndërtimit dhe do i bashkangjisë me raportet mujore të ecurisë së punimeve. Pasi përfundimit të të gjithë punimeve, çdo pjesë e sheshit të ndërtimit do të fotografohet përsëri dhe fotografitë do të bashkangjiten tek deklarata e përfundimit të punimeve e Kontraktorit.

Të gjithë fotografitë duhet të jenë të një cilësie të mirë dhe me ngjyra. Kopjet dixhitale (CD/DVD) të të gjithë fotografive duhen shënuar dhe do të kenë një shpjegim lidhur me sheshin e ndërtimit të paraqitur në foto, së bashku me datën e fotografimit.

Pas aprovimit nga Inxhinieri Supervizor, plani i dorëzimit të dokumenteve bëhet pjesë e Kontratës.

## **2. Specifikimet e Punimeve të Ndërtimit**

### **2.1 Të përgjithshme**

#### **2.1.1 Spektri i punimeve**

Spektri i punimeve civile që do të mbulojnë në këtë kontratë përfshin rehabilitimin dhe mirëmbajtjen e pjesshme sipas vizatimeve dhe raporteve të përshkrimit teknik.

Pikat kryesore të mëposhtme janë renditur si tregues - pa kufizim - qëllimi i punës:

- Pastrim, gërmime, skarifikime
- Shtrim sipërfaqesh të jashtme
- Vendosje rrjeti kullimi dhe ndriçimi (ku mungon)
- Vendosje elementësh funksionalë

#### **2.1.2 Standardet**

Çdo standard i përmendur dhe i listuar në Specifikimet Teknike do të konsiderohet pjesë e Kontratës. Referencat për çdo standard do të jenë sipas revizionit (rishikimit) të fundit, përjashtuesisht kur është specifikuar ndryshe. Kontraktori duhet të aplikojë të gjithë standartet, ligjet dhe rregulloret teknike të përfshira në këtë dokument.

Punimet civile-strukturore duhet të përmbushin minimalisht standartet ISO, EN, DIN, BS dhe dhe standartet e njohura gjerësisht për sistemet me e dërgimit të ujit me presion, sistemet e ujërave atmosferike dhe veprat hidraulike të adoptuara në kushtet teknike lokale, të cilat do të përdoren si alternativë, gjithmonë me aprovimin me shkrim të Inxhinierit Supervizor.

Në mungesë të standardeve të specifikuara në Kontratë do të aplikohen EN, DIN dhe BS të përmendur më lart. Në rast mospërputhje mes standardeve, ato të përmendura tek Specifikimet e Përgjithshme (Kapitulli 1) do të prevalojnë. Në rast se mungon, atëherë rradha e standardit i cili do të merret për bazë është: (1) EC (Eurocode), (2) DIN (Standardi Gjerman), (3) BS (Standardi i Mbretërisë së Bashkuar), (4) SSH (Standardi Shqipëtar).

Në rast se prodhuesi ofron material sipas standartesh të tjera, ato duhet të jenë të barabarta ose më të mira se ato të specifikuara dhe lista e plotë me ndryshimet do i dorëzohet Inxhinierit Supervizor nëse kërkohet.

#### **2.1.3 Kushtet e motit**

Kontraktori do të konsiderohet se ka marrë parasysh të gjitha kushtet e mundshme të motit gjatë përgatitjes së ofertës së tij dhe programit të tij të punimeve, dhe ai nuk do të ketë të drejtë për asnjë pagesë shtesë në lidhje me ndonjë fenomen meteorologjik edhe pse mund t'i jepet zgjatje kohore për shkak të kushteve jonormale të motit në përputhje me Kontratën.

Kontraktori do të bëjë masat e duhura për të mbrojtur punimet, punimet e përkohshme, impiantet e ndërtimit, pajisjet dhe materialet e ruajtura në kantier nga efektet e motit. Kontraktori nuk do të kryejë asnjë punë kur sipas mendimit të Inxhinierit një punë e tillë mund të ndikohet nga moti.

## **2.2 Punimet civile**

### **2.2.1 Të përgjithshme**

Punimet civile do të përfshijnë gërmimet për diga dhe rezervuare, mbushjet për bermat dhe skarpatat, gërmimet e kanaleve dhe mbushja e tokës atje ku tubacionet janë vendosur nën tokë dhe gërmimet për strukturat (ujëlëshuesi, shkarkuesi, pusetat e tyre), blloqet e betonit, suportet e tubave, themelet për armaturat e betonit për strukturat dhe rregullimi i sheshit të ndërtimit.

## **2.2.2 Pastrimi i sheshit të ndërtimit dhe puna përgatitore**

### **2.2.2.1 Pastrimi i sheshit të ndërtimit**

Kontraktori do të duhet të heqë bimësitë, pemët e rëna, shkurret dhe ferrat dhe të shkulë rrënjët sipas instruktimit të Inxhinierit Supervisor. Asnjë material apo pemë nuk do të hiqet në qoftë se nuk është konfirmuar nga Inxhinieri Supervisor. Çdo mbeturinë dhe material i papërshtatshëm për ripërdorim do të hiqet nga sheshi i ndërtimit për tu dërguar në një vend tjetër shkarkimi të miratuar, që sigurohet dhe paguhet nga Kontraktori dhe do të rregullohet çdo punim që është dëmtuar.

## 2.2.2.2 Përgatitja e zonës së punimeve

Kontraktori duhet të përgatisë zonën e punimeve në mënyrë që puna të vazhdojë pa probleme apo ndërpreje prej lëvizjes së makinave. Kontraktori do të kontrollojë nëse për zonën e punimeve janë në dispozicion lejet e nevojshme për ndërtim.

Kontraktori do të kujdeset për reperët e piketimit. Në qoftë se reperët do të hiqen, Kontraktori duhet të rivendosë këto pika në pozicionin fillestar. Kontraktori do të heqë dhe magazinon dheun sipërfaqësor dhe humusin jashtë zonës së punimeve. Këto materiale të tepruara mund të përdoren për mbushje në qoftë se është e nevojshme. Kontraktori duhet të përgatisë sipërfaqen e zonës së punimeve në mënyrë të tillë që të manovrohen lehtësisht pajisjet e përdorura për ndërtim.

## 2.2.3 Gërmimet

### 2.2.3.1 Standardet e përdorura për gërmimet

Kontraktori duhet të studiojë zonën e punimeve dhe të përshtatet me tokën, metodat e gërmimit që duhet të përdoren si dhe pengesat fizike e kushtet që mund të ndikojnë në punën e tij por edhe në cmime. Normat e tij duhet të mbulojnë të gjithë punët dhe koston e hasur gjatë kryerjes së punimeve. Kontraktori nuk do të ekzekutojë asnjë punë në tokë apo gërmim pa patur aprovimin e Inxhinierit Supervizor.

Para fillimit të çdo pune në tokë, Kontraktori duhet të regjistrojë gjendjen aktuale të sipërfaqes së zonës së punimeve. Regjistri do të përbëhet nga një përshkrim me shkrim dhe regjistrimet fotografike e do i dërgohet Inxhinierit Supervizor 14 ditë para fillimit të punimeve. Regjistrimet do të nënshkruhen si regjistrime të vërteta nga Kontraktori dhe Inxhinieri Supervizor në mënyrë që të shmangët çdo mospërputhje në një fazë të mëvonshme.

Kontraktori do të kryejë punimet e përshkruara sipas Standarteve EN dhe DIN. Standartet kryesore, të cilat mbulojnë gërmimet në sipërfaqe të hapura, në kanale/llogore dhe/ose shpime janë:

Standardi	Përshkrimi
EN 1536	Execution of special geotechnical works - Bored piles (Realizimi i punimeve të veçanta gjeoteknike - shpimi i vrimave për pilotat)
EN 1610	Construction and testing of drains and sewers (Ndërtimi dhe testimi i kanalizimeve)
DIN 4124	Excavations and trenches - Slopes, planking and strutting breadths of working spaces (Gërmime dhe llogore - Pjerrësitë, palankolat me dërrasa të hapësirave të punës)
DIN 18300	General technical specifications in construction contracts - Earthworks (Specifikimet e përgjithshme teknike në kontratat e ndërtimit - Punimet e dheut)
DIN 18303	General technical specifications in construction contracts - Timbering to trenchwork (Specifikimet e përgjithshme teknike në kontratat e ndërtimit - Dërrasat në hapjen e kanaleve)
DIN 18305	General technical specifications in construction contracts - Groundwater lowering (Specifikimet e përgjithshme teknike në kontratat e ndërtimit - ulja e ujërave nëntokësore)

Tabelë: 2-1 Standardet e përdorura për gërmimet

Kontraktori mund të kryejë punimet ose të sigurojë materiale në përputhje me standardet Shqiptare ose të tjera ndërkombëtare, me kusht që kërkesat e tyre të jenë më të mira ose të njëjta me cilësinë e përshkruar nga standardet e përmendura në Specifikimet Teknike. Baza kryesore e kontrollit dhe llogaritjeve është EN 1997 (Eurocode 7 – Projektimi Gjeoteknik).

### 2.2.3.2 Klasifimi i gërmimeve

Si gërmime do të referohen të gjithë materialet e çdo lloj formacioni gjeologjik, sasi apo përshkrimi, siç janë klasifikuar në standardin referues DIN 18300, Kapitulli 2.3. Gërmimet do të kryhen në përputhje të plotë me kuotat e specifikuara tek Vizatimet Teknike, apo në mungesë të tyre sipas udhëzimeve të Inxhinierit Suprvizor.

Kontraktori duhet të ndërmarrë të gjitha masat e mundshme për të parandaluar shkarjet në gërmime apo skarpata dhe për të mbrojtur strukturat, të cilat mund të rrezikohen. Çdo gërmim i tepërt, thyerje apo rrëshqitje përtej limiteve të specifikuara në gërmime, do të ngarkohet si shpenzim i Kontraktorit. Gërmimet do të realizohen me krah në qoftë se ato mekanike nuk konsiderohet të përshtatshme, praktike, ose mund të dëmtojnë strukturën.

Material i gërmuar, nëse Inxhinieri Suprvizor mendon që mund të ripërdoret për punimet në sheshin e ndërtimit, do të grumbullohet dhe do të kthehet për mbushje, përkundrazi do të zhvendoset nga sheshi i ndërtimit.

Si shkëmb do të referohen vetëm gurë ose copa betoni apo armature që kalojnë 0.5 m<sup>3</sup> në volum, ose copa të ngurta guri ose muraturë, të cilat sipas mendimit të Inxhinierit Suprvizor kërkojnë shpim, shpërthim apo matrapik për t'u hequr. Klasifikimi i plotë i dherave dhe shkëmbinjve jepet më poshtë:

Klasa	Tipi	Përshkrimi
I	Dherat e sipërm	Shtresa e sipërme e tokës që përveç substancave inorganike (përzierjet e rërës, baltës dhe argjilës) përmban gjithashtu humus dhe mikroorganizma
II	Tokë e rrjedhshme	Llojet e dherave që kanë një konsistencë të lëngshme në të butë
III	Tokë e copëzueshme lehtësisht	- Rërë, zhavorr, përzierje rërë-zhavorr me maksimum 15% volum ndaj peshës. - Baltë dhe argjilë me fraksione më të vogla se 0.063 mm dhe me një maksimum prej 30% volum ndaj peshës. - Pjesa masive e gurëve me fraksione mbi 63 mm. - Llojet organike të dherave që nuk kanë konsistencë të lëngshme dhe torfat.
IV	Tokë mesatarisht e copëzueshme	-Përzierjet e rërës, zhavorrit, baltës dhe argjilës me mbi 15% volum ndaj peshës dhe fraksion më të madh se 0.063 mm. -Dherat me plasticitet të ulët deri mesatar, të cilat janë të buta në gjysmë të ngurta në varësi të përmbajtjes së ujit dhe përmbajnë maksimumi 30% volum gurësh ndaj peshës.
V	Tokë e vështirë për t'u copëzuar	- Llojet e tokës sipas klasave 3 dhe 4, por me përmbajtje gurësh mbi 30%. - Llojet e tokës me një maksimum prej 30% volum ndaj peshës të blloqeve me fraksion 200 mm deri në 630 mm. - Argjila dalluese plastike që janë të buta në gjysmë të ngurta në varësi të përmbajtjes së ujit.
VI	Shkëmbinj lehtësisht të copëzueshëm dhe dhera të ngjashëm	- Llojet e shkëmbinjve që kanë një kohezion lidhës me mineralet, por që janë shumë të plasaritur, të brishtë, të thërrmueshëm, të rrafshët ose të gërryer, si dhe lloje të krahasueshme të ngurtë ose të konsoliduar dherave (p.sh. me tharje, ngrirje, lidhje kimike). - Llojet e tokës me mbi 30% volum kundrejt peshës të blloqeve shkëmbore.
VII	Shkëmbinj të vështirë për t'u copëzuar	- Llojet e shkëmbinjve që kanë një kohezion lidhës me minerale e forcë të lartë dhe që janë shumë pak të dobët ose të gërryer, duke përfshirë rrasa të pandryshuara, shtresat konglomerati, skorje të ngurtësuar e të ngjashme. - Grumbuj blloqesh të mëdha me fraksion mbi 630 mm.

Tabelë: 2-2 Klasifikimi i dherave sipas DIN 18300, Kapitulli 2.3

Shkëmbi i kategorisë VI nënkupton materialin që gërryhet në formë guri, grimcash shkëmbore, copëza betoni apo material tjetër që tejkalon 30% të volumit për metër kub, ose material solid që sipas Inxhinierit Supërvizor për tu hequr kërkon shpim, shpërthim apo matrapik.

Shkëmbi i kategorisë VII nënkupton materialin që gërryhet në formën e materialeve solidë të bazamenteve, që sipas Inxhinierit Supërvizor për tu hequr kërkon shpim të veçantë, shpërthim apo thyerje me matrapik të fuqishëm.

Asnjë material i butë ose i shpërbërë që mund të hiqet me dorë, lopatë ose ekskavator, asnjë material i hedhur ose i shpërthyer më parë, ose gurë të thyer në mbushjet e materialit dhe asnjë material i jashtëm në kufijtë maksimal të matjes të lejuar nuk do të matet ose konsiderohet si material shkëmbor.

### **2.2.3.3 Mbrojtja e shërbimeve nëntokësore**

Kontraktori do të jetë përgjegjës për zbulimin dhe mbrojtjen e të gjithë strukturave nëntokësore dhe shërbimeve. Ai duhet të kryejë me kujdes gjithë gërmimet në mënyrë që pozicioni i saktë i strukturës nëntokësore apo shërbimeve, të zbulohet dhe ai do të jetë përgjegjës dhe do të paguajë për rregullimin e tyre, pa kosto shtesë të këtyre strukturave kur dëmtohen nga puna e pakujdesshme. Kur zhvendosja, rivendosja apo rindërtimi i çdo linje apo shërbimi është i nevojshëm për përmbushjen e Kontratës, Kontraktori duhet të njoftojë Inxhinierin Supërvizor me shkrim.

### **2.2.3.4 Gërmimet e përgjithshme**

Të gjithë gërmimet do të kryhen në vijat dhe kufijtë e treguar në planet civile të gërmimit dhe vizatime ose të përcaktuara në Specifikime Teknike. Vijat dhe kufijtë e përmendur mund të ndryshohen nga Inxhinieri Supërvizor për t'u përshtatur me tokën apo kushte të tjera të hasura në terren. Fundet e gërmimeve duhet të rrafshohen dhe shkurtohen në gjerësi të plotë me vijat e kuotat e kërkua. Duhet të lagen mirë themelet para vendosjes së betonit.

Kontraktori do të kujdeset të ruajë faqet dhe skajet e të gjitha kanaleve e gërmimeve dhe kur është e nevojshme duke përdorur palankola druri, të marrë masa për të të parandaluar çdo rënie ose dalje të tokës nga ndonjë pjesë jashtë kanalit ose gërmimit.

Nëse Kontraktori tejkalon në thellësi ose zgjeron gërmimet ose urdhërohet të bëjë gërmime shtesë, nuk do të paguhet për këto gërmime shtesë dhe nëse urdhërohet nga Inxhinieri Supërvizor ai do ta ribëjë atë me mbushje të mirë me shpenzimet e veta.

Nëse gjatë gërmimit zbulohen kullime fushore, Kontraktori do i zëvendësojë ato me kujdes sipas udhëzimit të Inxhinierit Supervizor. Para se të fillojnë punimet për veprat dhe tubacionet, të gjithë materialet e copëzuara dhe të mbetura do të hiqen. Në asnjë rast nuk do të vendosen betoni, tubat ose mbushja e tokës derisa sipërfaqja mbi të cilën do të vendosen betoni, tubat dhe mbushja e tokës të jetë aprovuar nga Inxhinieri Supervizor.

#### **2.2.3.5 Largimi nga sheshi i ndërtimit të materialit të gërmuar**

Materiali i gërmuar jo më i nevojshëm apo jo më përshtatshëm për ripërdorim në punime do të largohet. Kontraktori do të njoftojë Inxhinierin Supervizor për largimin e materialit. Materiali do të mbetet pronë e punëdhënësit dhe do të depozitohet në vendet e përcaktuara nga autoritetet përkatëse.

Përfshijë ndonjë kërkesë specifike të Kontratës, largimi i materialit të gërmuar brenda sheshit të ndërtimit do të bëhet sipas zgjedhjes së Kontraktorit, por do të rregullohet në mënyrë që të jetë i pranueshëm për Inxhinierin Supervizor dhe të përshtatet me kërkesat e përgjithshme për realizimin e punimeve. Kontraktori do të sigurojë që asnjë material i gërmuar i nevojshëm për ripërdorim në punime nuk është shkarkuar jashtë sheshit të ndërtimit. Si materiale të gërmuar për t'u rihedhur do të konsiderohen:

- a) Pjesët e mbushjes në gërmime e struktura të përfunduara dhe gërmimet e kanaleve për trasimin e tubave
- b) Ndërtimi i bermave dhe skarpave apo argjinaturave, përfshi mbushjen, përhapjen dhe ngjeshjen e tyre
- c) Materiali i gërmuar i tepërt
- d) Dherat sipërfaqësorë të tokës

Çdo material i papërshtatshëm do të largohet me miratimin e Inxhinierit Supervizor.

#### **2.2.3.6 Gërmimi i kanaleve për trasimin e tubave**

Gërmimi i kanaleve për trasimin e tubave do të realizohet në përputhje me standardet: EN 1610, DIN 4124 dhe DIN 18303.

Nëse udhëzohet nga Inxhinieri Supervizor, për gërmime në rast të tokës së dobët ose ngarkesave të rënda pranë kanalit, Kontraktori duhet të paraqesë për miratim tek Inxhinieri Supervizor projektin strukturor dhe llogaritjet përkatëse. Pjerrësia e faqeve anësore të kanalit do të rregullohet sipas kushteve të tokës në rast se faqet më të thella se 1.50 m nuk mbrohen nga palankola në përputhje me standardet e pranuar ndërkombëtarisht.

Gjatë instalimit të tubave, kanalet e gjermuar duhet të kenë faqe vertikale, por aty ku është aprovuar nga Inxhinieri Supervisor, Kontraktori mund të gjermojë kanale me faqe të pjerrëta. Kosto e gjermimit shtesë të anëve të pjerrëta do të përballohet nga Kontraktori. Gjermimet në faqet e pjerrëta nuk lejohen në rrugë apo zona të shtruar. Para gjermimit do të përcaktohet aksi i trasimit të tubit.

Asnjë tub nuk duhet të instalohet në kanale derisa aksi i trasimit ku do të vendoset tubi të jetë aprovuar nga Inxhinieri Supervisor. Kanalet për trasimin e tubave do të gjermohen në asket dhe kuotat e paraqitura tek Vizatimet Teknike ose sipas udhëzimit të Inxhinierit Supervisor, por normalisht me mbulesë jo më të vogël se 80 cm (nga kreshta e tubit deri në kuotën e tokës). Fundi i kanalit do të sigurojë një themel të rregullt për tubat.

Gjerësia e kanaleve do të jetë e mjaftueshme për të lejuar që tubat të shtrihen dhe bashkohen siç duhet si dhe të vendosen e kompaktësohen mbushjet siç është përcaktuar. Gjermimet e kanalet për tubat duhet të jenë kanale me prerje të hapur me gjerësi minimale të përcaktuar në EN 1610 nëse nuk është specifikuar në Specifikime Teknike apo Vizatime Teknike. Gjerësia minimale absolute e një kanali gjermimi për tuba duhet të jetë 50 cm.

Gjerësia më e vogël e kanalit duhet të jetë 60 cm më e madhe se diametri i tubit. Duhet të ketë këto dimensione:

- |                              |                           |
|------------------------------|---------------------------|
| a) DN200mm deri në DN700mm:  | DN (në metër) + 0.6 metër |
| b) DN700mm deri në DN1400mm: | DN (në metër) + 0.8 metër |
| c) Më madhe se DN1400mm:     | DN (në metër) + 1.1 metër |

Inxhinieri Supervisor mund të aprovojë përdorimin e një kanali më të gjerë në rrethana të veçanta. Thellësia minimale e gjermimit është vendosur duke marrë parasysh thellësitë minimale të lejuar të shtresave mbuluese.

Tabani i kanalit duhet të jetë uniform dhe lëmuar në mënyrë që të sigurojë mbështetjen e duhur për tubin në të gjithë gjatësinë e tij, si dhe të mos ketë gurë, gunga, rrënjë apo objekte të tjera të forta që mund të dëmtojnë tubin apo veshjen. Kur tabani i kanalit, sipas mendimit të Inxhinierit Supervisor mund të shkaktojë dëme në tub apo veshje, Kontraktori do të gjermojë kanalën nën thellësinë e kërkuar dhe më pas do e rimbushë në kuotën e kërkuar me material të përshtatshëm. Kontraktori do të sigurojë ura mbi kanalet e gjermuar kur është e nevojshme ose ku udhëzohet nga Inxhinieri Supervisor. Kur materiali i gjermuar do të përdoret për rimbushje në tokë, Inxhinieri Supervisor mund të udhëzojë ruajtjen e tij në vende të veçanta. Dherat e tokës dhe humusi gjithmonë duhet të ruhen të veçuar nga materiali tjetër.

Për bashkimin e lidhjeve të seksioneve të tubave, gjermimi duhet të zgjerohet në mënyrë që të lejojë saldimit (apo elektrofuzionin) pa ndonjë rrezik për punëtorët. Distanca minimale nga tubi deri tek faqet e kanalit duhet të jetë 60 cm. Kontraktori do të mbajë të thatë pjesën e poshtme të kanalit, qoftë duke drenazhuar apo pompuar. Ujërat nëntokësorë duhet të shkarkohen në derdhjen më të afërt. Shkarkimi i pakontrolluar në toka bujqësore nuk lejohet. Çmimet për gjermimet e kanaleve do të jenë përfshijë të gjithë punimet si:

- Gjermimi i çdo lloji toke, qoftë me makineri apo punë krahu.
- Gjermime në rast riparimesh, nëse urdhërohet nga Inxhinieri Supervisor.
- Gjermime për vendosje të bashkimeve, rakorderive, pusetave apo rethimeve.
- Shtrëngimi dhe mbrojtja e skarpave anësore të kanalit.
- Nivelimi, pastrimi dhe ngjeshja e tabanit të kanalit.
- Largimi i ujërave sipërfaqësore, nëntokësore dhe mbeturinave si dhe lejimi i kalimit të ndonjë prurje tranzite me anën e një bypassi.
- Gjermime të tepërta ndihmëse dhe të përkohëshme.
- Largimi apo grumbullimi i materialit të gjermuar që mund të përdoret për rimbushje.
- Masat për trasimin e saktë të aksit dhe mirëmbajtjen e kanalit në kuotën e duhur.

### **2.2.3.7 Mbushja e tabanit të kanaleve**

Kur tabani i kanalit është në shkëmb ose kur Inxhinieri Supervisor vendos që tabani i kanalit është i papërshtatshëm për vendosjen e tubave, Kontraktori do të veshë pjesën e poshtme të kanalit me një shtresë të trashë të materialit të zgjedhur. Materiali përshtatet me llojin e tubit: për tubat HDPE do të përdoret rërë që përmban fraksione jo më të mëdhenj se 5 mm dhe jo më shumë se 10% volum gurësh kundrejt peshës. Për tubat prej çeliku ose gize rreth 20cm shtrat tabani duhet të mbushet poshtë tubit që të shmangen dëmtimet në mbrojtjen e gjërryerjes të tubave. Materiali i shtratit duhet të jetë rërë me fraksion maksimal prej 0,06 mm dhe jo më shumë se 15% volum kundër peshës të fraksioneve midis 0.06 mm dhe 5.00 mm.

### **2.2.3.8 Gjatësitë maksimale të hapjes së kanaleve**

Asnjë kanal nuk duhet të hapet për më shumë se 100 metër gjatësi në qytete ose më shumë se 300 metër gjatësi diku tjetër, përpara shtrimit të tubave. Nëse tejkalohe këto norma gjatësie të kanaleve ose nëse sipas mendimit të Inxhinierit Supervisor ka vonesë të panevojshme në testimin e tubacioneve, heqjen e materialit të tepërt, rregullimin e zonave ku janë vendosur tubat, ai mund të urdhërojë që të mos hapen kanale të mëtejshme deri në çastin që Kontraktori të ketë kryer punë të kënaqshme

### **2.2.3.9 Mbajtja e thatë e gjurmëve**

Kontraktori do të mbajë gjurmët qofshin sipër apo poshtë tabanit të ujërave nëntokësorë në çdo kohë larg përmblytjeve nga ujërat e shirave, ujërat depërtues, ujërat nëntokësorë etj. Kontraktori do të marrë të gjithë masat për të shmangur dëmtimin e ndonjë pjese të punimeve nga pompimi apo drenazhimi i këtyre ujërave, por nëse ka defekt ai duhet ta riparojë me shpenzimet e tij.

### **2.2.3.10 Matja e gjurmëve të realizuara**

Pas nivelimit dhe pastrimit, Kontraktori duhet regjistrojë cdo kuotë në mënyrën e specifikuar ose siç është rënë dakord me Inxhinierin Supervisor. Këto kuota merren si baza për matjet. Kontraktori gjithashtu do regjistrojë kuota e dimensione të tjera sipas nevojës gjatë gjurmimit. Gjurmimet e kanaleve do të maten neto, ku gjerësia është dhënë në Specifikimet Teknike, thellësia në fundin e përcaktuar të kanalit dhe gjatësia e shtrirjes së kanalit do të merren si kufi pagese. Kontraktori bën llogaritjet e veta për gjurmimet e tepërta.

Përgatitja e sheshit të ndërtimit dhe aksi i tubacioneve duke përfshirë pastrimin, prishjen dhe heqjen e sipërfaqeve ekzistuese, zhveshjen e dherave dhe punimeve prishëse, prishjen dhe heqjen e linjave ekzistuese, si dhe rivendosjen e sipërfaqeve, do të maten dhe citohet nën zëra të ndara. Gjurmimet në shkëmb do të maten si shtesë mbi koston e përgjithshme të gjurmëve. Është përgjegjësi e Kontraktorit që të vlerësojë sasinë / përqindjen e materialit të gjurmuar që nuk është i përshtatshëm për mbushje dhe ngjeshje dhe që duhet të zëvendësohet.

## 2.2.4 Shtrati i tabanit të kanalit dhe mbushja për kanalet e tubave e strukturat

Këtu përfshihen specifikimet e ndërtimit të kanaleve dhe mbushjeve, qoftë në taban, anash apo mbi kreshtën e tubit. Specifikimet vlejnë si për linjat me presion dhe ato me gravitet.

### 2.2.4.1 Tabani i kanaleve

Kanelet do të gërmohen në koutat e nevojshme për të lejuar që të vendoset thellësia e specifikuar e shtratit. Përgatitja e tabanit ose sipërfaqes së shtratit duhet të përfundojë për të paktën një gjatësi të plotë të tubit përpara shtrimit të tubit. Zonat e buta nën kuotën e tabanit me udhëzimet e Inxhinierit Supervizor do të gërmohen në kuota siç janë udhëzuar e gjithashtu do të hiqet edhe materiali. Kuota e tabanit të gërmimit do të rikthehet, duke përdorur një mbushje të aprovuar të ngjeshur në shtresa që nuk i kalojnë 30cm, përpara se të vazhdohet me shtrimin e shtratit.

### 2.2.4.2 Materiali i shtratit të tubave

Materiali i përdorur si shtrat për tubat preferohet të jetë rërë e pastër dhe e ashpër. Rëra nuk duhet të kalojë fraksionin 5mm dhe duhet të ketë kaluar në një sitë 0.5mm për të larguar materialin e imët, prandaj kërkohet që materiali të ngjeshet lehtësisht. Materiali i propozuar do paraqitet tek Inxhinieri Supervizor për miratim. Në raste të veçanta, shtrati i tubave realizohet me beton të varfër (klasa C12/15) e gjithmonë kjo do të realizohet sipas udhëzimit të Inxhinierit Supervizor.

### 2.2.4.3 Ndërtimi i shtratit dhe mbulesës ranore

Përmasat për shtratin dhe mbulesën e tubave jepen më poshtë:

Shtrati	Anët	Mbulesa
<b>Tubacione me presion HDPE</b>		
Minimumi 10cm	Në tërë gjerësinë e kanalit	Minimumi 15cm
<b>Tubacione çeliku me presion</b>		
Minimumi 10cm	Në tërë gjerësinë e kanalit	Minimumi 15cm
<b>Linja tubacionesh graviteti</b>		
Minimumi 10cm	Në tërë gjerësinë e kanalit	Minimumi 15cm

Tabelë: 2-3 Trashësia minimale e shtratit dhe mbulesës ranore për tubat e përdorur

Shtrati duhet të shpërndahet uniformisht dhe të ngjeshet deri në kuotën e pjesës së poshtme të bashkimeve të tubiave dhe sipërfaqes së punuar në pjerrësinë e duhur. Pas vendosjes së tubit, shtrati duhet të rritet uniformisht në secilën anë të tubit në shtresa të ngjeshura me kujdes, jo më të trasha se 30cm deri në kuotën e kërkuar. Duhet patur kujdes që të sigurohet që shtrati të jetë i ngjeshur nën dhe përgjatë anëve të tubit dhe anash në anët e paprekura të kanalit. Shtrati për tubat duhet të silllet në diametrin e tubit, të ngjeshet dhe të përfundojë në gjerësinë e plotë të kanalit përpara se të vendoset mbulesa e specifikuar dhe rimbushja.

### 2.2.4.4 Rimbushja e kanaleve para dhe pas testeve

Kanali, përjashto bashkimet mes tubave, duhet rimbushur me material të miratuar, siç përcaktohet në Specifikime ose Vizatimet Teknike, të vendosura në vendin e duhur deri në 30cm sipër tubit në shtresa prej 10 cm pas ngjeshjes. Rimbushja e mëvonshme do të vendoset dhe ngjeshet në shtresa 30cm pas ngjeshjes dhe bëhet deri në nivelin e tokës (ose kur ka sipërfaqe të tjera si rrugë deri tek niveli i nënshtresës së paketës të rrugës).

Pas përfundimit të testeve të presionit dhe rrjedhjes në linjat e presionit apo gravitetit, bashkimet e ekspozuara, nyjet dhe lidhjet me strukturat apo pusetat duhet të mbulohen dhe rimbushen me material mbushës të aprovuar që vendosen sipër tubit dhe bashkuesëve, në përputhje me Specifikimet Teknike.

Në të gjithë rastet kur linja kalon në trupin e skarpatës, materiali mbushës duhet të jetë i ngjashëm me atë të trupit të skarpatës dhe kurrsesi nuk do të lejohet përdorimi i fraksioneve të imëta, humusit apo mbeturinave. Trashësia e shtresës së ngjeshur nuk do të kalojë 30cm dhe duhet të jetë e lagur dhe ngjeshur mirë për të siguruar minimumi një densitet prej 90% Proctor.

#### **2.2.4.5 Mbushja rreth strukturave**

Pas përfundimit me sukses të të gjithë testeve, fillimisht në tuba e më pas në rakorderi, hapësira mes mureve të jashtëm të strukturave dhe pusetave do të mbushen dhe ngjeshen mirë. Materiali mbushës, njëlloj si më lart, kur kemi të bëjmë me strukturë në trupin e digës, duhet të jetë i ngjashëm me atë të trupit të digës dhe kurrsesi nuk do të lejohet përdorimi i fraksioneve të mëdha, humusit apo mbeturinave. Trashësia e shtresës së ngjeshur nuk do të kalojë 30cm dhe duhet të jetë e lagur dhe ngjeshur mirë për të siguruar minimumi një densitet prej 90% Proctor.

#### **2.2.4.6 Largimi i materialit të tepërt**

Pas përfundimit të rimbushjeve, Kontraktori do të grumbullojë të gjithë materialin e gërmuar të tepërt në grumbuj të përkohshëm nëse kërkohet për përdorim të mëvonshëm ose në grumbuj të përhershëm mbeturinash i cili duhet të dërgohet në vendet përkatëse të asgjësimit të tyre.

### **2.2.5 Pastrimi dhe rikthimi në gjendjen e mëparshme**

#### **2.2.5.1 Të përgjithshme**

Kontraktori do të rikthejë në gjendjen e mëparshme të gjithë sipërfaqet ose strukturat e dëmtuara në gjendje të njëjtë si para fillimit të punimeve si dhe do të sigurojë të gjithë punën e materialin e nevojshëm. Materialet e mjetet e tepërta si dhe papastërtitë dhe mbeturinat do të largohen nga Kontraktori që sheshi i ndërtimit të lihet i pastër, me pëlqimin e Inxhinierit Supervizor.

#### **2.2.5.2 Rikthimi në gjendjen e mëparshme të rrugëve**

Kur ndonjë sipërfaqe e rrugës publike është hequr ose dëmtuar nga veprimet e Kontraktorit, ajo do të zëvendësohet ose riparohet me pëlqimin e autoritetit përkatës përgjegjës për mirëmbajtjen e rrugëve. Procedura për rikthimin e rrugëve do të jetë si më poshtë:

- a) Pas përfundimit të rimbushjes, Kontraktori do të kryejë rikthimin e përkohshëm të rrugëve. Periudha për përfundimin e rivendosjes në çdo rrugë nuk duhet të kalojë 7 ditë.
- b) Pas përfundimit të rivendosjes së përkohshme, rruga do të hapet për trafikun për një periudhë jo më pak se 30 ditë.
- c) Pasi Inxhinieri Supervizor mendon se rruga është konsoliduar në mënyrë të kënaqshme, Kontraktori do të kryejë rikthimin e përhershëm.



## 2.3 Punimet e betonit

### 2.3.1 Standardet

Betonet dhe betoni i armuar do të prodhohen në përputhje me standardet:

Standardi	Përshkrimi
EN 1992	Eurocode 2: Design of concrete structures (Eurokodi 2: Projektimi i strukturave prej betoni)
DIN 488	Reinforcing steels (Çeliku përforcues për armim)
DIN 1048	Test method for concrete (Metoda e testimit për betonin)
DIN 1164	Special cement (Çimento speciale)
DIN 4226	Recycled aggregates for concrete in accordance with DIN EN 12620 (Agregatët e ricikluar për beton në përputhje me DIN EN 12620)
DIN EN 12620	Aggregates for concrete (Agregatët për betonin)

Tabelë: 2-5 Standardet konfort të cilave do të prodhohet betoni

### 2.3.2 Kategorizimi i betoneve

Zakonisht, në bazë të funksionit, betonet klasifikohen:

- Beton i armuar për përdorim të përgjithshëm
- Beton i armuar për ngarkesa të mëdha
- Beton i armuar për struktura të papërshkueshme nga uji
- Beton masiv
- Beton mbushës

Betoni i përdorur do të jetë i klasës së paraqitur në Vizatime Teknike, të treguar në Preventiv ose të urdhëzuar nga Inxhinieri Supervisor. Përjashto rastet kur është specifikuar ndryshe, përbërësit e betonit, prodhimi, testimi dhe mjeshtëria e punës duhet të jenë në përputhje me kërkesat e Eurocode 2 (EN 1992). Betonimi nuk duhet të fillojë derisa një përzierje provë për klasën e betonit të kërkuar të jetë aprovuar nga Inxhinieri Supervisor. Kontraktori nuk do të ndryshojë raportet e përzierjes ose burimin e furnizimit të ndonjë prej përbërësve pa marrë miratimin e mëparshëm nga Inxhinieri Supervisor. I gjithë betoni duhet të plotësojë kërkesat e rezistencës sipas Eurocode 2.

Kategoria e betonit	Klasa më e vogël sipas Eurocode 2	Lloji i çimentos	Përmasa maksimale e agregatit	Konsistenca (Slump test)	Kërkesa të veçanta
A	C20/25	Portland	31.5mm	S3/100-150mm	-
B	C30/37	Portland	31.5mm	S3/100-150mm	-
C	C30/37	Portland	31.5mm	S3/100-150mm	U/Ç ≤ 0.55
D	C12/15	Portland	31.5mm	S2 / 50-90mm	
E	C12/15	Portland	31.5mm	S2 / 50-90mm	

Tabelë: 2-6 Kushtet minimale për kategoritë e betoneve sipas funksionit

Klasifikimi i betonit sipas klasës jepet në bazë të rezistencës në shtypje e cila llogaritet në bazë të testit mbi kampionin e betonit 28 ditë pas derdhjes në formë. Tek klasa C X/Y, vlera X jep vlerën e rezistencës në shtypje të një kampioni cilindrik betoni me diametër 150mm dhe lartësi 300mm, ndërsa vlera Y jep vlerën e rezistencës në shtypje të një kampioni kubik betoni me brinjë 150mm. Vlera e rezistencës karakteristike në shtypje është në MPa.

Kontraktori do të përziejë prova për secilën kategori betoni duke përdorur të njëjtin impiant e të njëjtin material. Kontraktori do të japë njoftim 24 orë përpara realizimit të provave të tilla për të mundësuar pjesëmarrjen e Inxhinierit Supervisor.

### 2.3.3 Materialet për prodhimin e betonit

#### 2.3.3.1 Çimentoja

Çimento e përdorur në do të jetë Portland e zakonshme (Ordinary Portland Cement) në përputhje me standardin EN 197 për të gjithë pjesët që nuk janë në kontakt me ujë të fortë kimikisht. Për të gjithë pjesët e tjera të betonit, çimento do i përputhet tipit “rezistencë e rritur ndaj sulfatit”, po sipas EN 197. Kampionët e çimentos do të furnizohen, kur kërkohet nga Inxhinieri Supervizor, si nga impianti i Kontraktorit në vendin e punës, ashtu edhe nga vendi i prodhimit. Kontraktori nuk do të lejojë që asnjë çimento të vihet në kontakt me ujë në temperaturë më të lartë se 60°C.

Për çdo dërgesë të çimentos, Kontraktori duhet të sigurojë certifikata provash, sipas udhëzimit të Inxhinierit Supervizor, lidhur me çimenton që do të përdoret në punime. Gjithmonë duhet të tregohen analizat e çimentos.

Kontraktori do të sigurojë një ambient të papërshkueshëm nga uji e të ajrosur mirë për të ruajtur sasinë e kërkuar të çimentos. Ambienti duhet të ketë një dysheme të përshtatshme të ndërtuar në një lartësi të tillë që çimentoja të mbahet e thatë në çdo kohë. Dorëzimi dhe grumbullimi duhet të jetë i rregulluar në mënyrë të tillë që dërgesat e ndryshme të mund të përdoren në rradhën e dorëzimit të tyre. Çimentoja nuk do të merret nga ambienti i magazinimit deri përpara përdorimit të saj në punime.

Llojet e ndryshme të çimentove duhet të ruhen në ndarje të veçanta. Nëse rast përzierjesh, të gjitha çimentot e përziera do evidentohen nga Inxhinieri Supervizor e do largohen menjëherë nga vendi i punimeve. Asnjë çimento që sipas mendimit të Inxhinierit Supervizor është prishur ose forcuar nuk do përdoret në punime, çimentot e tilla do largohen direkt nga vendi i punimeve. Çdo çimento e magazinuar në vendin e punimeve për një periudhë më të madhe se 28 ditë do testohet në përputhje me standardin përkatës para përdorimit.

#### 2.3.3.2 Uji

Uji i përdorur për përzierjen ose kurimin e betonit dhe larjen e agregateve duhet të jetë i pastër dhe pa përmbajtje nafte, acidesh, alkalinesh, lëndësh organike apo substancash të tjera të dëmshme. Asnjë ujë me përmbajtje kripe nuk duhet të përdoret. Një analizë e plotë kimike e ujit do të bëhet para se të përdoret ndonjë burim uji për përzierjen e betonit dhe certifikatat e provës nga një laborator i pavarur do i paraqiten Inxhinierit Supervizor për miratim. Kur janë kryer teste krahasuese me ujë të distiluar të një cilësie të njohur, çdo tregues i papastërtisë ose reduktimi i më shumë se 10% i rezistencës së llaçit do të jetë i mjaftueshëm për refuzimin e ujit në provë.

#### 2.3.3.3 Agregatët

Agregatët për betonin duhet të jenë agregatë të trashë dhe të imët konform të gjithë kërkesave të Eurocode 2. Gradimi duhet të jetë i tillë që të prodhojë një beton me raportin dhe konsistencën e specifikuar, që mund të punohet lehtësisht. Agregati për betonin duhet të përbëhet nga fragmente të forta, të dendura, të qëndrueshme, të pastra, të pa veshura me rëre natyrale, gurë të grimtuar, ose materiale të tjera të përshtatshme të aprovuara nga Inxhinieri Supervizor për përdorim me çimenton e specifikuar dhe do të jetë i pastër nga argjilat e materialet organike ose nga substanca të tjera dëmtuese dhe të sigurohet nga burime të aprovuara nga Inxhinieri Supervizor.

Kontraktori do të testojë të gjithë agregatët sipas udhëzimeve të Inxhinierit Supervizor dhe do sigurojë lehtësira që mund të jenë të nevojshme për blerjen e kampioneve përfaqësuese të provës. Agregatët do të analizohen edhe kimikisht në mënyrë që të shmanget ndikimi negativ në cilësinë e betonit dhe jetëgjatësinë e tij. Kujdes dhe vëmendje e veçantë duhet treguar ndaj reaksionit alkalin të agregatit.

Nëse agregatët prodhohen në vendin e punimeve, do të instalohen makineritë e duhura. Njësia e instaluar e bluarjes dhe grilimit duhet të miratohet nga Inxhinieri Supervisor. Agregatët e prodhuar do të kontrollohen për të siguruar gradimin e kërkuar. Fraksionet e ndryshme të agregateve duhet të ruhen veçantë. Përzierja e fraksioneve të ndryshme duhet të shmanget. Të gjithë fraksionet duhet të ruhen në një dyshe me prej betoni për të shmangur ndotjen. Nevojitet miratimi i Inxhinierit Supervisor për ruajtjen e agregatëve.

Agregatët do të testohen për çdo 100 tonë të furnizuar ose prodhuar. Nëse agregati ose rëra nuk plotëson kërkesat, Kontraktori do të korrigjojë gradimin pa kosto. Të gjithë agregatët e rërës ose agregatët më të trashë, duhen larë me ujë të pastër të freskët pa kosto shtesë. Përmasa nominale e agregatit të trashë të graduar për betonin duhet të jetë mes 31.5 mm dhe 5 mm. Një depozitë e agregatëve që siguron punimet e betonimit për të paktën 5 ditë duhet të jetë në dispozicion në vendin e punës.

Madhësia e sitës (mm)	Përqindja e kalimit në sitë		
	A32	B32	C32
31,5	100	100	100
16	62	80	89
8	38	62	77
4	23	47	65
2	14	37	53
1	8	28	42
0,5	5	18	29
0,25	2	8	15
0,125	<1	<5	<10

Tabelë: 2-7 Kurba e gradimit për fraksion maksimal agregati prej 31.5mm

### 2.3.3.4 Aditivët

Testet paraprake të rezistencës në shtypje do të realizohen për të siguruar që aditivët nuk do kenë efekt negativ në betonin në të cilin janë shtuar. Aditivët mund të shtohen në beton nëse nuk ndikojnë negativisht në rezistencën dhe qëndrueshmërinë e betonit si dhe mbrojtjen nga gjërryerja e armaturës. Në asnjë rast aditivët nuk mund të shtohen në beton, llaç çimentoje pa lejen me shkrim të Inxhinierit Supervisor. Nëse miratohen nga Inxhinieri Supervisor, aditivët do të përdoren në mënyrën e duhur, sipas udhëzimeve të prodhuesit.

## 2.3.4 Përzierja e betonit

### 2.3.4.1 Klasa e betonit

Klasa e betonit të kërkuar është specifikuar në Vizatime Teknike dhe Preventiv, kudo që ka përdorim betoni në punime. Klasa e rezistencës së betonit do të jetë siç përcaktohet në tabelën e mëposhtme, nxjerrë nga standardi EN 206 (Concrete - Specification, performance, production and conformity / Betoni - Specifikimi, performanca, prodhimi dhe konformiteti):

Klasat e rezistencës në shtypje	Rezistenca minimale karakteristike cilindrike MPa (N/mm <sup>2</sup> )	Rezistenca minimale karakteristike kubike MPa (N/mm <sup>2</sup> )
C12/15	12	15
C16/20	16	20
C20/25	20	25
C25/30	25	30
C30/37	30	37

Tabelë: 2-8 Klasat e betonit sipas rezistencës në shtypje

Sasia e ujit të shtuar duhet të jetë e mjaftueshme vetëm për të prodhuar një beton të dendur që mund të ngjeshet plotësisht dhe pa vështirësi, duke lejuar përmbajtjen e duhur të lagështisë së agregateve.

#### 2.3.4.2 Projektimi i formulës së betonit

Kontraktori emëron një person të kualifikuar, i cili do të jetë përgjegjës për prodhimin e betonit. Para fillimit të ndonjë pune, Kontraktori do të përcaktojë formulat për betonin, të cilat ai propozon t'i përfshijë në punime. Çdo formulë do të projektohet për të arritur klasën e kërkuar të betonit që ka një rezistencë karakteristike në shtypje jo më pak se vlera e duhur e specifikuar. Çdo formulë e projektuar duhet të përmbushë kërkesat e mëposhtme:

- a) Gradimi i kombinuar i agregatit të trashë dhe të imët duhet të jetë i vazhdueshëm.
- b) Përqindjet dhe vetitë e formulës duhet të jenë brenda kufijve të përcaktuar për klasat dhe llojet e ndryshme të betonit të përshkruara në këtë specifikim.
- c) Raporti Ujë/Çimento duhet të jetë në përputhje me arritjen e rezistencës mesatare, por pa normën që tejkalon maksimumin e specifikuar. Raporti Agregat/Çimento duhet të jetë i përshtatshëm për të arritur minimumin e punueshmërisë në përputhje me ngjeshjen e duhur me metodat e specifikuara.

Kur të paraqesë tek Inxhinieri Supervisor propozimet e tij për projektimin e formulave të betonit, Kontraktori do të sigurojë, përveç detajeve të çimentos, agregateve dhe ujit siç përcaktohet më sipër, detaje për:

- a) Përqindjet në të cilat do të përzihen materialet e thata, përfshi raportin Agregat/Çimento, çimento për metër kub të betonit të ngjeshur dhe analizat e sitës të agregatëve individualë dhe të kombinuar.
- b) Raportin Ujë/Çimento për miratim.
- c) Punueshmërinë e formulës dhe hapësirën në të cilin duhet të ruhet.
- d) Rezistencën individuale dhe mesatare 28 ditore për të paktën gjashtë kube provash të marra paraprakisht.
- e) Densiteti (Pesha volumore) individuale dhe mesatare e gjashtë kubeve.
- f) Datat e realizimit të testeve të kubeve

Pas aprovimit nga Inxhinieri Supervisor për formulën e betonit, Kontraktori përgatit përzierjet e provës së secilës klasë të betonit në prani të Inxhinierit Supervisor. Çdo grumbull do të jetë jo më pak se 0.5 metër kub beton dhe do të përzihet në përzierësin që Kontraktori propozon të përdorë gjatë gjithë procesit të punimeve. Analizat e sitës dhe përcaktimi i përmbajtjes së lagështirës do të bëhen mbi agregatët. Grumbujt e betonit do të përzihen siç specifikohet dhe do të testohen. Kontraktori do të përcaktojë kohë të mjaftueshme në programin e tij për hartimin dhe realizimin e përzierjeve të provës dhe testimin e kubeve të provës në ngjeshje të marrë prej këtyre grumbujve.

Nëse gjatë punimeve betoni nuk i përmbush kërkesat e specifikuara, ose burimi i agregatit apo çimentos duhet të ndryshojë nga ato me të cilat janë kryer përzierjet paraprake të projektuara, Inxhinieri Supervisor do të udhëzojë Kontraktorin të përgatisë përzierje të mëtejshme të provës, të cilat do të testohen në përputhje me procedurën e mësipërme.

#### 2.3.4.3 Grupimi sipas peshës

Të gjithë materialet e përdorur në prodhimin e betonit do të maten me peshë (përveç rasteve të sasive të vogla dhe të klasës më të ulët të betonit). Agregatët e trashë dhe të imët do të maten veçantë duke përdorur makineri të aprovuara për matjen e peshimit të ngarkesave prej jo më shumë se 5 kg. Përzierësi i betonit duhet të jetë i pajisur me një rezervuar uji dhe

një pajisje të përshtatshme për matjen e saktë dhe rregullimin e lehtë të kontrolluesit të sasisë së ujit që duhet të shtohet në përzierje. Sasia e ujit të shtuar në secilin grumbull do të matet me saktësi dhe do të rregullohet në mënyrë që ndryshimet në përmbajtjen e lagështisë së agregatit të ruajnë përmbajtjen e duhur të ujit në përzierje. Kur Inxhinieri Supervisor ka aprovuar matjen e sasive të vogla të betonit të klasës së ulët nga volumi, kutitë e matësëve duhet të jenë të kalibruara saktë. Ato duhet të kenë fundet e mbyllura, të jenë në një formë të thellë dhe praktike si dhe të jenë të shënuara qartësisht me emrin e përzierjes dhe agregatin i cili matet.

#### **2.3.4.4 Përzierja e betonit**

Kontraktori duhet të përfshijë në testet e tij ditore përcaktimin e gradientit të agregatëve e më pas raportet e përzierjeve të ndryshme do të rregullohen si kërkohet. Përzierja e betonit në makineri do të vazhdojë të paktën një minutë pasi të jetë shtuar përbërësi i fundit në formulë. Pasi të jetë përzier betoni do të vendoset sa më shpejt të mundet. Nëse përzierësi ka ndalur për një periudhë mbi 20 minuta, ai duhet pastruar para se të përdoret përsëri. Në çdo rast, gjysma e agregatit të trashë nga grumbullimi i parë duhet vënë në përzierës të pastër.

Përzierja me krah mund të lejohet kur nevojiten sasi të vogla betoni dhe kur aprovohet nga Inxhinieri Supervisor. Do të kryhet në një platformë të papërshkueshme nga uji e në mënyrë të tillë që të sigurojë shpërndarje uniforme të materialeve në të gjithë përzierjen. Përzierja do të vazhdojë derisa të merret një përzierje homogjene në konsistencën e kërkuar. Kur autorizohet përzierja me krah, 10% shtesë çimento shtohet në përzierjen e betonit.

Betonieret mund të përdoren nëse autorizohen nga Inxhinieri Supervisor. Ato duhet të jenë të tipit rrotullues, të papërshkueshëm nga uji e të ndërtuar në mënyrë që betoni të mund të përziehet për të siguruar një shpërndarje uniforme. Kur betonieret janë miratuar për furnizimin me beton në një vend të largët, Kontraktori do të sigurojë që informacionin:

- a) Lloji i betonit dhe përbërësit
- b) Raporti Ujë/Çimento
- c) Koha e largimit nga njësia e grumbullimit
- d) Konsistenca
- e) Firma e menaxherit të njësisë

#### **2.3.5 Transporti i betonit**

Metodat dhe pajisjet e përdorura për transportin e betonit duhet të jetë të tilla që betoni që ka përbërjen dhe konsistencën e kërkuar të dorëzohet pa ndarje të kundërshtueshme, humbje të masës së konsistenës dhe vonesa. Në asnjë moment nuk duhet të kalojë një periudhë më shumë se 30 minuta midis lagies së parë të të gjithë përbërësëve të betonit dhe përfundimit të procesit të vendosjes së betonit, përjashto rastet kur betoni është përpunuar në betoniere të ndërtuar me qëllim që të veprojnë në vazhdimësi. Në këtë rast koha do të jetë dy orë nga bashkimi i çimentos me përzierësin e jo më shumë se 30 minuta nga shkarkimi nga betonierja. Para derdhjes së betonit do të kontrollohet protokoli i njësisë së grumbullimit, veçanërisht në lidhje me llojin e betonit, konsistencën, kohën e grumbullimit.

#### **2.3.6 Vendosja e betonit**

Asnjë sasi betoni nuk duhet vendosur derisa të gjithë strukturat, armimet dhe përgatitja e sipërfaqeve të përfshira në vendosje të jenë miratuar nga Inxhinieri Supervisor. Të gjithë sipërfaqet ndaj të cilave do të vendoset betoni duhet të lagen plotësisht para betonimit. Betoni vendoset vetëm në prani të Inxhinierit Supervisor ose përfaqësuesit të tij.

Betoni duhet të vendoset në shtresa të vazhdueshme, thuajse horizontale, me trashësi prej 30 deri në 60cm. Kontraktori do të përgatitet dhe do të caktojë kohën e operacioneve në

mënyrë që asnjë shtresë e betonit të mos fillojë vendosjen para se të vendoset shtresa tjetër. Në asnjë rast vonesa midis vendosjes së dy shtresave nuk duhet të jetë e tillë që të shkaktojë mosdepërtim me lehtësi të vibratorit në betonin e vendosur para vonesës nën peshën e vet. Betonimi duhet të kryhet në mënyrë të vazhdueshme midis dhe deri në nyje, pozicioni dhe rregullimi i të cilave duhet të paracaktohet. Sipërfaqja e të gjithë betonit gjatë vendosjes duhet të mbahet e niveluar në mënyrë të arsyeshme midis rrafshit të ndalimit të formuar nga kallëperitë vertikale.

Në rast të ndalimit të pashmangshëm në pozicione jo të paracaktuara, betoni duhet të përfundojë në rrafshet horizontale kundër sipërfaqeve vertikale në mënyrën e përshkruar më parë. Kur betoni duhet të vendoset mbi nivelin natyror të gërmuar të tokës, ai duhet të mbështetet në anë gjatë ndërtimit me mbyllje të posaçme ose struktura druri të solide në mënyrë që të parandalohet çdo vibrim gjatë procesit të punës.

Në asnjë rast betoni nuk duhet të vendoset nën ujë, përveç rasteve kur lejohet nga Inxhinieri Supervisor. Kontraktori nuk do të ketë të drejtë për pagesa shtesë për betonin, për shkak të limitimeve në vendosjen e betonit. Temperatura që rezulton në materialet e kombinuara për çdo grumbull betoni në pikën dhe kohën e dorëzimit në punime nuk duhet të kalojë 6°C mbi temperaturën në hije, kur kjo e fundit është mbi 21°C. Kur temperatura e betonit të freskët ka mundësi të kalojë 32°C, betonimi nuk do të lejohet nëse nuk merren masa për të mbajtur temperaturën poshtë asaj vlere. Betonimi në temperaturën e ambientit nën 2°C mund të realizohet vetëm nëse plotësohen kushtet e mëposhtme:

- a) Agregatët dhe uji i përdorur në përzierje janë të pastër nga bora, akulli e ngrica.
- b) Para hedhjes së betonit, strukturat, armimi e çdo sipërfaqe me të cilën do vihet në kontakt betoni i freskët do jetë e pastër nga bora, akulli e ngrica dhe në temperaturë mbi 0°C.
- c) Temperatura fillestare e betonit në kohën e vendosjes duhet të jetë minimumi 5°C.
- d) Temperatura e betonit duhet të mbahet në një vlerë jo më të vogël se 5°C në çdo pikë derisa betoni të arrijë rezistencën prej 5 N/mm<sup>2</sup>, konfirmuar nga kubet e testeve të maturuar në kushte të ngjashme.
- e) Kontraktori merr masa paraprake për të parandaluar që temperatura e betonit të shënojë nën 0°C gjatë pesë ditëve të para pas vendosjes.

### **2.3.6.1 Vibrimi i betonit**

Çdo shtresë e betonit duhet konsoliduar në densitetin maksimal, në mënyrë që të jetë e lirë nga xhepat e agregatëve të trashë dhe mbyllur mirë kundër të gjithë sipërfaqeve të formave dhe materialeve të ngulitur. Përdorimi i vibratorëve të kompresuar të përshtatshëm dhe të aprovuar, në vend ose duke iu shtuar vibratorëve të tipit zhytës, mund të kërkohet për pllakat horizontale. Vetëm operatorët e aftë dhe me përvojë do të lejohen të kryejnë konsolidimin e betonit me anë të vibrimit.

Sapo kompaktësimi i betonit të ketë përfunduar, Kontraktori do të marrë të gjithë masat e nevojshme për të shmangur çdo dëmtim të betonit nga ecja sipër tij ose më keq, kalim makinash mbi të, derisa betoni të vendoset dhe të ngurtësohet plotësisht. Asnjë kalim i çfarëdo lloji nuk do të lejohet mbi beton për një periudhë të paktën 7 ditë. Kujdes i veçantë duhet treguar për të siguruar që vendosja e armaturës nga betoni nuk do të shqetësohet në asnjë mënyrë derisa betoni të jetë ngurtësuar.

### **2.3.6.2 Kurimi dhe mbrojtja e betonit**

Kur temperatura në hije rritet mbi 35°C, masa paraprake të veçanta do të merren gjatë betonimit dhe kurimit të betonit. Në këtë rast dhe për aq sa mund të jetë e nevojshme, uji dhe agregati duhet të ftohen.

Temperatura e betonit të freskët nuk duhet të kalojë 30°C. Betonimi nuk do të kryhet kur temperatura në hije është mbi 40°C. Në të tilla raste do të preferohet të kryhet gjatë natës.

Në mot të nxehtë të thatë duhet të merren masa të përshtatshme për shmangien e ngurtësimit të parakohshëm të betonit të vendosur në kontakt me sipërfaqet e nxehta e të thata. Kur nevojitet, sipërfaqet mbi të cilat do të vendoset betoni, përfshi përforcimet, duhen mbrojtur nga rrezet e drejtpërdrejta të diellit dhe të spërkatën me ujë për të parandaluar thithjen e tepërt të ujit nga betoni i freskët nga sipërfaqet mbi të cilat do të vendoset.

Gjatë vendosjes dhe fazave të para të ngurtësimit, betoni duhet mbrojtur nga efektet e diellit, erës shiut. Për qëllimin e arritjes së forcimit për të kufizuar plasaritjen nga tkurrja, sipërfaqet e betonit duhet të mbrohen dhe të mbahen të lagështa. Mbulesa duhet të vendoset sapo betoni të jetë forcuar mjaftueshëm për të mbajtur mbulesën pa iu shkaktuar dëme. Lloji i mbulesës që do të sigurohet do të jetë ai që, sipas gjykimit të Inxhinierit Supervizor përshtatet më së miri me kushtet.

Nëse, sipas gjykimit të Inxhinierit Supervizor, do të jetë e nevojshme të përdoren pompa dhe tuba për kurimin e duhur, Kontraktori do të sigurojë shpërndarjen e duhur të ujit për të gjithë pjesët ose punimet në mënyrë që kurimi i plotë dhe efikas të mund të arrihet gjatë gjithë periudhës së ndërtimit. Sipërfaqet e betonit duhet të mbrohen dhe kurohen në mënyrën e mëposhtme:

- a) Betoni duhet të mbahet i lagësht për një periudhë të vazhdueshme të paktën 14 ditë pas vendosjes, duke e mbuluar atë me rërë të lagësht, thasë të lagësht ose materiale të tjera të kënaqshme, të afta për të mbajtur lagështinë, ose duke siguruar një sistem spërkatës.
- b) Përdorimi i një përbërësi të aprovuar të lëngshëm të pigmentuar jo bituminoz, të një lloji të përshtatshëm. Përbërja do të aplikohet në mënyrë rigoroze në përputhje me rekomandimet e prodhuesit. Kjo përbërje nuk do të aplikohet në sipërfaqet e betonit të sapovendosur ose në sipërfaqet e fugave të betonimit.

### 2.3.6.3 Vendosja e instalimeve metalike

Kontraktorit mund t'i kërkohet të ngulë në beton, në kohën e derdhjes, punime të ndryshme prej hekuri dhe çeliku dhe gjithashtu instalime më të vogla siç bulona, grepa etj. Të gjithë shufrat dhe instalimet duhet të vendosen në përputhje me Vizatimet Teknike me anë të shabllonëve të fiksuar saktësisht në pozicion.

### 2.3.6.4 Pastrimi dhe vajosja e betoformave

Betoformat nuk duhet të hiqen deri kur forca e betonit të jetë e tillë që heqja e formës nuk do të rezultojë në çarje të dallueshme, thyerje të sipërfaqeve ose dëmtim tjetër të betonit. Çdo beton i dëmtuar do të riparohet. Asnjë betoformë nuk do të hiqet pa lejen e Inxhinierit Supervizor. Në asnjë rast nuk duhet të goditen betoformat e cepave derisa kubet e provës nga betoni në fjalë të kenë dëshmuar rezistencën 7 ditore të specifikuar. Si udhëzues për heqjen e betoformave rekomandohen kohët e mëposhtme, sipas DIN 1164:

Lloji i çimentos sipas rezistencës	Betoformat për faqet e mureve, binarëve, shtyllave	Format për skajet e pllakave dhe binarët	Prospektet e binarëve, kornizave dhe pllakave
25	4	10	28
35L	3	8	20
35F / 45L	2	5	10
45F / 55	1	3	6

Tabelë: 2-9 Koha në ditë e heqjes së betoformave, në varësi të llojit të çimentos

### 2.3.6.5 Klasifikimi i betoformave

Lloji i betoformave për vendosjen e betonit në struktura të ndryshme në çdo rast miratohet nga Inxhinieri Supervisor. Sipërfaqet e formuara, pasi të jenë mbaruar, do të jenë në përputhje me kërkesat për veshjen e sipërfaqeve të formuara. Në lidhje me veshjen e kërkuar të sipërfaqeve të formuara të betonit, betoformat do të klasifikohen si më poshtë:

- a) Betoforma për sipërfaqe prej betoni ose pjesë të tyre që do të mbulohen nën nivelin e tokës ose do suvatohen. Lejohet përdorimi i lëndës drusore të papërpunuar. Betoformat për sipërfaqet e betonit që do suvatohen ose çimentohen duhen ndërtuar nga materiale që do të lënë sipërfaqen e betonit mjaftueshëm të ashpër për të siguruar lidhjen e duhur.
- b) Betoforma për sipërfaqet e pasuvatuara të betonit. Kjo kategori përfshin përdorimin e betoformave të veshura me çelik, dërrasa tallashi ose dërrasa të forta nga një prodhues i aprovuar ose dërrasë druri në të dyja anët me trashësi të barabartë. Kërkohet një veshje e rregullt, pa fryrje, shenja ose defekte të tjera të çfarëdo lloji.
- c) Betoforma për sipërfaqet e ekspozuara në veshje të lëmuar betoni. Kjo kategori përfshin përdorimin e drurit të punuar me trashësi të barabartë, me gjerësi nga 10cm deri në 15cm, në linja paralele dhe vertikale ose horizontale, sipas tipit të udhëzuar.

Struktura me bazë druri nuk pranohet për strukturat mbajtëse të ujit. Do të përshtatet vetëm një sistem i aprovuar i lëndës drusore të vecantë ose veshje me fletë metalike.

### 2.3.6.6 Rinisja e punës në tek fugat e betonimit

Betonimi do të kryhet vazhdimisht deri në fugë, pozicioni dhe vendosja e të cilave duhet të jetë siç tregohet në Vizatime Teknike ose siç miratohet nga Inxhinieri Supervisor. Nëse betonimi ndërpritet para përfundimit të derdhjes, atëherë sipërfaqja e betonit do të veçohet siç udhëzohet nga Inxhinieri Supervisor dhe mbetjet do të largohen. Lidhja midis betonit të freskët kundrejt atij që është tashmë i ngurtësuar do të kryhet si vijon:

- a) Kur betoni më i vjetër ka më pak se 4 orë jetëgjatësi, betoni i freskët do të vendoset pa përgatitje paraprake, por gjysma e agregatit të trashë duhet të hiqet nga shtresa e parë e vendosur e betonit.
- b) Kur betoni i vjetër ka më shumë se 4 orë jetëgjatësi, sipërfaqja e tij e ngurtësuar duhet të punohet, pastrohet me tel ose nëse është e mundur me rërë me ajër të ngjeshur në mënyrë që të ekspozojë agregatin e trashë pa lënë grimca në sipërfaqe.
- c) Para vendosjes së betonit të ri, një sipërfaqe e hollë llaçi çimentoje do të aplikohet në sipërfaqen e betonit më të vjetër. Llaçi duhet të përbëhet nga çimento dhe rërë e përzier në raportin që përmbahet në përzierjen e betonit. Betoni i freskët duhet vendosur mbi shtresën e llaçit ndërsa është ende plastik, por gjysma e agregatit të trashë duhet të hiqet nga shtresa e parë e betonit.

### 2.3.7 Testimi i betonit

Të gjithë testimet mbi betonin, do të bëhen në një laborator të autorizuar të aprovuar nga Inxhinieri Supervisor dhe Kontraktori do të kujdeset që tre kopje të secilës certifikatë testimi t'i dorëzohen Inxhinierit Supervisor. Para fillimit të punës, do të bëhen teste paraprake për konsistencën dhe rezistencën në ngjeshje. Normat duhet të përfshijnë përdorimin e formave dhe pajisjeve të testimit, transportimin kur kërkohet dhe të gjithë punën dhe materialet në përgatitjen e kubeve, gjithashtu kurimin dhe testimin e tyre.

Kontraktori duhet të bëjë analiza mekanike të agregatëve të imët dhe secilës madhësi normale të agregatit të trashë në përdorim, duke përdorur metodën e përshkruar në standardin DIN 4226 të paktën një herë në javë kur betonimi është në proces dhe në

intervale më të shpeshta nëse kërkohet prej Inxhinierit Supervizor. Gradimi i të gjithë agregatëve duhet të jetë brenda kufijve të specifikuar.

Nëse fraksionet e agregatit të mbetur në ndonjë sitë ndryshojnë nga fraksionet e agregatit në përzierjen e aprovuar për më shumë se 5% të sasisë totale të agregatit të imët dhe të trashë, Inxhinieri Supervizor mund të udhëzojë Kontraktorin që të ndryshojë pjesën respektive të agregatëve në përzierje për të lejuar diferenca të tilla.

Kontraktori do të sigurojë pajisjet e nevojshme për të përcaktuar konsistenën e betonit të sapopërzier në secilin vend ku po përgatitet betoni dhe do të përcaktojë konsistenën e betonit të sapopërzier me metodën e përshkruar në DIN 1048 në secilën vendodhje ku një grup provash kubike është kryer, jo më pak se një herë në ditë.

Çdo grup i kubeve (gjathtë kube për grup) duhet të përbëhet nga një kampion i vetëm e një grumbull betoni i marrë rastësisht. Tre kube duhet të testohen në 7 ditë dhe tre në 28 ditë pas prodhimit. Kur kërkohet nga Inxhinieri Supervizor, një grup kubesh shtesë do të testohen 3 ditë pas prodhimit. Raportet e provës do i dorëzohen Inxhinierit Supervizor.

### **2.3.7.1 Pajtueshmëria me kërkesat e veçanta**

Cilësia e betonit do të konsiderohet e kënaqshme nëse:

- a) Rezistenca në shtypje mesatare 28 ditore e përcaktuar nga çdo grup prej katër kubesh prove të njëpasnjëshëm tejkalon rezistencën karakteristike në shtypje me jo më pak se 5 N/mm<sup>2</sup> për beton të klasës C12/15 dhe 7,5 N/mm<sup>2</sup> për ato me klasë më të lartë se C12/15
- b) Çdo rezultat individual i testit është më i madh se 85% e rezistencës karakteristike në shtypje të specifikuar

Nëse një rezultat i kubit nuk përmbush kërkesën e dytë, rezultati konsiderohet se përfaqëson vetëm grumbullin e veçantë të betonit nga i cili është marrë kubi, me kusht që rezistenca mesatare e grupit të plotësojë kërkesën e parë. Nëse më shumë se një kub i një grupi nuk arrin të përmbushë kërkesën e dytë ose nëse rezistenca mesatare e ndonjë grupi prej katër kubesh prove të njëpasnjëshme nuk arrin të përmbushë kërkesën e parë, atëherë i gjithë betoni në të gjitha grupet e përfaqësuara nga kube të tilla do të konsiderohet jo në përputhje me kërkesat e rezistencës në shtypje.

### **2.3.7.2 Mospërmbushja e kërkesave të veçanta**

Kur rezistenca mesatare e katër kubeve të njëpasnjëshëm të provës nuk përmbush kërkesën e parë, asnjë pjesë tjetër nga ajo përzierje nuk do të vendoset në punë dhe Kontraktori do të përcaktojë shkaktun e dështimit e do të verë në punë mjete të nevojshme për ndreqjen e problemit. Kontraktori duhet të demonstrojë për përzierjet e provës dhe rezultatet e testit së kubeve që përzierja e rishikuar është në përputhje me kërkesat e specifikuar lidhur me rezistencën në shtypje.

Brenda 24 orëve nga data e testimit, Kontraktori do të bëjë propozime për marrëveshje me Inxhinierin Supervizor lidhur me veprimet që duhet të ndërmerren për çfarëdolloj betoni të përfaqësuar nga kubet e provës që dështon të plotësojë ndonjë nga kërkesat. Propozimet përfshijnë prerjen dhe testimin e bërthamës. Betoni, i cili nuk përputhet me kërkesat e Specifikimeve Teknike do të priset dhe zëvendësohet me shpenzimet e Kontraktorit.

Inxhinieri Supervizor mund të urdhërojë që më shumë çimento të shtohet direkt në përzierje. Përzierjet e përdorura gjithashtu mund të ndryshohen sa herë që, sipas mendimit të Inxhinierit Supervizor, një ndryshim i tillë është i nevojshëm ose i nevojshëm për të siguruar konsistencën e kërkuar, densitetin, veshjen dhe rezistencën në shtypje. Kontraktori nuk do të ketë të drejtë kompensimi shtesë për shkak të ndryshimeve të tilla.

### 2.3.7.3 Testimi i betonit të freskët

Testet të cilat kryhen mbi betonin e freskët janë:

- a) Testi i faktorit ngjeshës – testi do të kryhet në fazën paraprake të testimit dhe sa herë që merret një kampion konkret për bërjen e kubeve të provave. Vlerat për faktorët e pranueshëm tregohen në Tabelën 2-11.
- b) Testi i masës së konsistencës - testi do të kryhet rregullisht si një ndihmë për ruajtjen e konsistencës uniforme të betonit gjatë progresit të punimeve. Vlerat e pranueshme për konsistencën tregohen në Tabelën 2-11.

### 2.3.7.4 Testimi i betonit të ngurtësuar

Rezultatet e testit të kubit të betonit përdoren për të përcaktuar nëse betoni që do të përfshihet në punime ka arritur rezistencën e kërkuar. Betoni i ngurtësuar do të konsiderohet jo i pranueshëm për punimet nëse rezultatet përkatëse të testit nuk përmbushin Specifikimet Teknike dhe në këtë rast Kontraktori do të marrë të gjitha masat e nevojshme për të korigjuar problemin sipas udhëzimeve të Inxhinierit Supervisor. Për krijimin e kubeve të testit Kontraktori do të sigurojë një numër prej jo më pak se 12 kallëpe standarte celiku 200 mm.

Për secilën klasë, një grup prej 6 kubesh do të krijohet nga secili prej 3 grumbullimeve të njëpasnjëshëm. 3 nga secili grup prej 6 do të testohen në një jetëgjatësi 7 ditore dhe 3 në një jetëgjatësi 28 ditore. Kubet duhet të krijohen, kurohen, ruhen, transportohen dhe testohen në përputhje me standardet e aprovuara. Në secilin moshë të testimit, asnjë rezistencë nuk duhet të bjerë nën minimumin e caktuar për testet paraprake.

Punimet e kubeve të testimit do të krijohen nga kampione konkrete të punimeve të marra nga pika e vendosjes, siç kërkohet nga Inxhinieri Supervisor. Normalisht për secilën shkallë të betonit, 6 kube duhet të krijohen nga betoni i marrë në mënyrë të rastësishme, 3 kube nga secili grup duhet të testohen në një jetëgjatësi 7 ditore dhe 3 në një jetëgjatësi 28 ditore. Në përgjithësi kubet do të realizohen të paktën si më poshtë:

- a) Për çdo 25 m<sup>3</sup> beton të vendosur
- b) Për çdo pjesë të rëndësishme strukturore
- c) Në varësi të udhëzimit të Inxhinierit Supervisor

Kubet duhet të krijohen, kurohen, ruhen, transportohen dhe testohen siç është përcaktuar. Regjistrimi i testeve që identifikojnë kubet e provës me punën e kryer do mbahet në vendin e punës nga Inxhinieri Supervisor dhe do i vihet në dispozicion Kontraktorit. Rezistenca e nevojshme do të konsiderohet e përmbushur nëse asnjëra nga rezistencat e tre kubeve të testuar të çdo jetegjatesie nuk është nën rezistencën e specifikuar të kubit, ose nëse rezistenca mesatare e tre kubeve nuk është më e vogël se rezistenca e specifikuar e kubit dhe ndryshimi midis rezistencave më të mëdha e atyre më të vogla nuk është më shumë se 20% e asaj mesatare.

Nëse rezistenca e kubit 28 ditor R28 vlerësohet nga rezistenca e kubit 7 ditor R7 në testet paraprake dhe testet e kontrollit të cilësisë, kjo mund të bëhet, duke aplikuar faktorët e dhënë në tabelën më poshtë, sipas standardit referues DIN 1045:

Kategoria e rezistencës së cimentos	Rezistenca në shtypje e kubit 28ditor R28
Z 25	1.4 * R7
Z 35 L	1.3 * R7

Tabelë: 2-10 Rezistenca 28 ditore si faktor i rezistencës 7 ditore

Ngurtësimi mund të përcaktohet, në përputhje me standardet e aprovuara, në kampionët e provës ose me mjete jo shkatërruese. Kampionët për këto prova merren nga betoni strukturor në fjalë dhe ruhen fare afër ose mbi këta përbërës dhe kurohen në të njëjtën mënyrë (nën ndikimin e temperaturës dhe lagështisë). Të paktën tre kampione do të krijohen për provën e

ngurtësimit, por sugjerohet që të bëhen më shumë në mënyrë që nëse forca e përcaktuar në provë konstatohet të jetë jo e përshtatshme, testi të mund të përsëritet.

Përbërësit, përmasat e të cilëve ndryshojnë në mënyrë të konsiderueshme nga ato të kampioneve të provës, mund të arrijnë një rezistencë të ndryshme nga ai i kampioneve (për shkak të ndryshimeve të përhapjes së nxehtësisë në beton). Faktorë të tillë duhet të merren në konsideratë kur vlerësohen rezultatet e testit. Nëse, për shkak të mungesës së rezultateve të provës së rezistencës në shtypje, ose në rast se ekziston arsye për të dyshuar në rezistencën e betonit, mund të jetë e nevojshme të përcaktohet rezistenca në shtypje e betonit duke marrë kampione nga struktura ose, nëse autorizohet nga Inxhinieri Supervisor, duke realizuar testim jo shkatërrues në përbërësit e përfunduar ose me të dyja metodat. Lidhur me teste të tilla do të merren parasysh jetëgjatësia e kushtet e ngurtësimit të betonit në strukturë.

#### **2.3.7.5 Prerja dhe testimi i kampioneve të bërthamës**

Kampionet cilindrike të bërthamës duhet të merren në sipërfaqen e betonit të ngurtësuar për testim. Procedura e shpimit, vëzhgimit, matjes dhe testimit duhet të jetë në përputhje me standardin DIN 1048. Para përgatitjes për testim, kampioni do të vihet në dispozicion të Inxhinierit Supervisor për vëzhgim. Nëse rezistenca në shtypje e kampionit e përcaktuar në përputhje me standardin DIN 1048 është më e vogël se rezistenca karakteristike për jetëgjatësinë 28 ditore, beton në atë pjesë të punimeve në të cilën është marrë si kampion do të konsiderohet si jo i përputhshëm me kërkesat e specifikuar.

#### **2.3.8 Tolerancat e strukturave prej betoni**

Pas përfundimit të punës do të lejohen tolerancat e mëposhtme të konstruksionit prej betoni. E gjithë puna me beton duhet të realizohet në përmasat, format, pozicionin dhe kuotën e kërkuar në projekt. Inxhinieri Supervisor mund të lejojë toleranca të tjera nëse kërkohet. Toleranca për përmasat e kolonave, mureve, pllakave të trarëve është 0 mm deri në 10 mm. Tolerancat lidhur me shtresën mbrojtëse të betonit mbi përfundim:

- a) Shtresë mbrojtëse 30 mm: 0 mm deri 5 mm
- b) Shtresë mbrojtëse 35 mm: 0 mm deri në 10 mm
- c) Shtresë mbrojtëse 50 mm: 0 mm deri në 10 mm

#### **2.3.9 Matja e pagesat mbi betonit**

Matja për pagesat e betonit do të kryhet vetëm në vijat kufizuese të përcaktuara në Vizatime Teknike dhe në rast mungese informacioni, përcaktohet nga Inxhinieri Supervisor.

#### **2.3.10 Riparimi i betonit**

Riparimi i betonit do të kryhet nga punëtorë të kualifikuar dhe në prani të Inxhinierit Supervisor, në përputhje me standardin DIN EN 1504. Kontraktori do të riparojë të gjithë jopërsosmëritë në sipërfaqet e betonit brenda 24 orëve pas heqjes së betoformave. Betoni që është i dëmtuar dhe betoni që është poroz, i thyer ose i dëmtuar hiqet dhe zëvendësohet me metoda të përshtatshme dhe të aprovuara. Heqja e betonit do të bëhet në mënyrë që armimi të mos dëmtohet.

Çarjet do të rimbushen me rrëshirë epoksite, poliuretan, gëlqere çimentoje ose çimento të përkohëshme në varësi të qëllimit të rimbushjes. Do të përcaktohet lloji i aplikimit nën presion ose pa presion. Zëvendësimi i betonit mund të kryhet me beton sipas standardit EN 206, beton spërkatës sipas standardit DIN 18551, llaç çimentoje përzierje speciale si beton ose llaç i modifikuar me polimerë. Asnjë suvatim i sipërfaqeve të lëmuara të betonit nuk

lejohe. Të gjithë materialet dhe procedurat e përdorura për riparimin e betonit do i nënshtrohen miratimit të Inxhinierit Supervizor.

### **2.3.11 Trajtimi i sipërfaqeve të betonit**

Para fillimit të betonimit, Kontraktori do të paraqesë detajet dhe llogaritjet për të gjithë kallëperinë e nevojshme për kryerjen e punës. Çdo dëm për shkak të aftësisë mbajtëse të pamjaftueshme të armaturës duhet të rregullohet nga Kontraktori. Armatura duhet të jetë e projektuar dhe ndërtuar në mënyrë të tillë që betoni të vendoset siç duhet dhe të ngjeshet tërësisht. Betoni i ngurtësuar, ndërkohë që ende mbështetet nga betoforma, duhet të përputhet saktësisht me formën, pozicionin dhe kuotën e kërkuar, duke iu nënshtuar tolerancës dhe standardeve të specifikuar. Normat për betonim përfshijnë strukturën dhe të gjitha llojet e prerjeve dhe formimin e kanaleve 25mm x 25mm në të gjithë vendet e zbuluara ose siç tregohet ndryshe në Vizatime Teknike.

Nëse një porozitet i vogël është i dukshëm përgjatë heqjes së betoformës, Inxhinieri Supervizor mund të aprovojë një trajtim sipërfaqësor, duke e fërkuar me çimento dhe llaç të imët të grumbulluar të së njëjtës klasë me betonin. Ky trajtim do të kryhet menjëherë pas heqjes së betoformës.

#### **2.3.11.1 Sipërfaqja e betoformës**

Të gjithë sipërfaqet e betonit, veçanërisht ato të ekspozuara, përfshi të gjithë strukturat e paracaktuara, duhet të derdhen në çelik ose kallëperi të planifikuar të drurit. Të gjithë cepat e dukshëm duhet të priten sipas udhëzimeve të Inxhinierit Supervizor. Kur nevojitet dhe urdhërohet nga Inxhinieri Supervizor, sipërfaqja duhet të fërkohet me një gërryes të një cilësie të lartë për të hequr shenjat e betoformës, duke lënë kështu një sipërfaqe të lëmuar, të dendur, pa gropa ose parregullsi.

Çdo sipërfaqe që shfaq zbrazëtose vrima ajri do të rregullohet sipas pëlqimit të Inxhinierit Supervizor. Prerja e betonit pas përfundimit ose në thellësinë e kërkuar specifikohet nga Inxhinieri Supervizor, dhe çdo riparim tjetër, nuk do të nisë pa inspektimin dhe miratimin e tij.

Çdo sipërfaqe betoni duhet mbrojtur nga dëmtimet e deformimet dhe Kontraktori do heqë të gjithë dëmtimet dhe do rregullojë të gjithë dëmet sipas kërkesave të Inxhinierit Supervizor.

Të gjithë kostot për realizimin e gërryerjes së duhur, si për betonin e dëmtuar dhe për riparimin e sipërfaqeve të dëmtuara do të konsiderohet se përfshihet në tarifat e betonit të dhëna në Preventiv.

#### **2.3.11.2 Trajtimi i sipërfaqeve tek të cilat nuk nevojitet betoformë**

E gjithë sipërfaqja e sipërme e betonit duhet të punohet plotësisht gjatë kryerjes së vendosjes për të nxjerrë një sipërfaqe të lëmuar pa ujë, grumbullime agregatësh të trashë, xhepa ajri, ose gërryerje. Kontraktori do i kërkohe të përgatitë teste ose kampione nën drejtimin e Inxhinierit Supervizor. Metodrat dhe mënyrat e trajtimit të sipërfaqes, variantet, përzgjedhja e agregatit dhe karakteristika të tjera që ndikojnë në punë do të miratohen përpara se të kryhet ndonjë punë e mëtejshme.

Sipërfaqet do të formohen duke vendosur beton të tepërt brenda formave dhe duke hequr ose goditur tepicën me një shabllon druri. Sipërfaqja më pas do të ngjeshet në mënyrë të barabartë, me ndihmën e sasisë së aprovuar të ujit, për të dhënë një sipërfaqe të dendur me një minimum çimentoje dhe materiale të imëta. Prerja nuk do të bëhet në atë masë sa të sjellë në sipërfaqe materiale të tepërta të imëta. Përdorimi i një shtrese llaçi lejohet vetëm kur tregohet në Vizatime Teknike. Trajtimi i sipërfaqeve të betonit do të realizohet si në vijim, siç tregohet në Vizatime Teknike ose siç udhëzohet nga Inxhinieri Supervizor:

- a) Trajtim i ashpër – do të konsistojë në nivelim dhe rrafshim të betonit për të prodhuar një sipërfaqe uniforme dhe të thjeshtë për tiparet strukturore siç janë betoni i varfër, fazat vijuese të ndërtimit, betoni i lidhur, sipërfaqet me shtresë llaçi dhe patinim.
- b) Trajtim me gërvishtje - si më lart, por sipërfaqja do të ashpërohet para vendosjes finale për të rritur lidhjen me pjesët strukturore që do betonohen në vijim.
- c) Trajtim limues – pasi të jetë prishur betoni, sipërfaqja duhet të limohet me një limues prej druri të hollë. Ky trajtim sipërfaqe do të përdoret në majat e themeleve, kolonave, trarëve dhe të gjithë elementëve normalë strukturore.
- d) Trajtimi zbritës – si më lart, zbritja finale do të kryhet pas lëmimit duke përdorur një mistri çeliku për të prodhuar një sipërfaqe uniforme, të lëmuar në cilësi dhe pamje. Ky trajtim sipërfaqe do të përdoret për sipërfaqet e depove dhe kanaleve, si dhe për dyshemetë, kur specifikohet ose udhëzohet nga Inxhinieri Supervisor.
- e) Trajtimi me fshesë – si më lart, sipërfaqja duhet trajtuar për të prodhuar një strukturë të trashë e jo të rrëshqitshme. Ky trajtim do përdoret për pllakat e shkeljes së këmbësorëve dhe në vendet e tjera ku specifikohet ose udhëzohet nga Inxhinieri Supervisor.
- f) Trajtimi helikopter – në rastet kur është e domosdoshme arritja e një cilësie të lartë të lëmimit të sipërfaqes për dyshemetë, atëherë do të përdoren pajisje të veçanta dhe punëtori e kualifikuar për të realizuar këtë lloj trajtimi të sipërfaqes për dyshemetë

## **2.3.12 Armimi**

### **2.3.12.1 Çertifikatat për çelikut e armimit**

Të gjithë dërgesat e çelikut për armim shoqërohen me çertifikatën e prodhuesit që jep rezultatet e testeve të kryera në përputhje me kërkesat e standardit përkatës. Inxhinieri Supervisor mund të kërkojë nga Kontraktori që të paraqesë kampione prej çeliku nga secili dorëzim për testim në një laborator të autorizuar.

### **2.3.12.2 Lloji i çelikut të përdorur**

- a) Çelik i butë - shufra çeliku me seksion tërthor rrethor, me rezistencë minimale në tërheqje prej  $R_T=220\text{N/mm}^2$  sipas standardeve DIN 488-1 dhe DIN 488-2
- b) Çelik i viaskuar - shufra çeliku me seksion tërthor rrethor dhe të viaskuara, me rezistencë minimale në tërheqje prej  $R_T=420\text{N/mm}^2$  sipas standardeve DIN 488-1 dhe DIN 488-2
- c) Zgara çeliku - shufra çeliku të viaskuar, të salduara për të formuar një zgarë, me rezistencë minimale në tërheqje prej  $R_T=500\text{N/mm}^2$  sipas standardit DIN 488-4

### **2.3.12.3 Kërkesat e punimit të armimit**

Vizatimet strukturore të armimeve dhe specifikimet e kthimit të shufrave, përveç nëse thuhet ndryshe, përgatiten nga Kontraktori dhe kontrollohen e aprovohen nga Inxhinieri Supervisor. Vëmendje i duhet kushtuar rrezeve të rakordimit për kthimin e shufrave, gjatësive të ankorimit dhe shtresës mbrojtëse të betonit.

### **2.3.12.4 Magazinimi dhe ruajtja e çelikut për armim**

Çdo sasi çeliku për armim duhet ruajtur në platforma të ngritura dhe nuk duhet vendosur në tokë. Ai duhet ruajtur në mënyrë të rregullt për të lehtësuar inspektimet, duke mbajtur të ndarë secilin diametër dhe cilësi. Çeliku për armim duhet të mbrohet gjatë gjithë kohës nga dëmtimet. Kur vendoset në strukturë, duhet të jetë pa papastërti, ndryshk, bojë, vaj apo substanca të tjera.

### **2.3.12.5 Kthimi i shufrave të armimit**

Shufrat e çelikut do të priten dhe kthehen nga punëtorë të specializuar në përputhje me standardin DIN 1045. Ato do të kthehen sipas modeleve, të cilat nuk ndryshojnë në mënyrë të konsiderueshme nga forma dhe përmasat e paraqitura në projekt. Duhet të shmangen të gjitha kthimet e forta dhe në asnjë rast rrezja e kthimit nuk duhet të jetë më pak se 8cm për diametër të shufrës së çelikut më të vogël se 20mm dhe 20cm për diametrat e shufrës së çelikut të barabartë nga 20 mm deri 28 mm sipas standardit DIN 1045.

I gjithë çeliku i armimit duhet të vendoset me saktësi dhe gjatë vendosjes dhe vibrimit së betonit, të fiksohet fort në pozicionin e treguar në Vizatime Teknike.

Distanca nga betoformat duhet të mbahet me blloqe, lidhëse, varëse ose mbështetës të tjerë të aprovuar. Blloqet për mbajtjen e armaturës larg nga kontakti me betoformat duhet të jenë me materiale të përshtatshme dhe me formë e përmasa të aprovuara. Mbajtës të veçantë në distancë mund të përdoren për beton të papërshkueshëm nga uji. Mbajtëset duhet të jenë mjaftueshëm të shkurtra që të lejojnë që cepat e tyre të mbulojnë me beton. Shufrat e armimit duhet të lidhen për siguri në mënyrë të tillë që të ruajnë pozicionin e tyre të saktë gjatë vendosjes së betonit. Cepat e të gjithë telave do të futen në beton larg faqes ballore.

### **2.3.12.6 Ndarja e shufrave të armimit**

Të gjithë shufrat e çelikut për armim me një gjatësi totale më të vogël se 12m duhet të pajisen në gjatësinë e plotë të treguar në Vizatime Teknike. Shufrat e çelikut me ndarjet e paraqitura në Vizatime Teknike duhet të jenë të copëzuara dhe shufrat e çelikut që tejkalojnë gjatësinë 12 m mund të ndahen siç tregohet në Vizatime Teknike dhe siç urdhërohet nga Inxhinieri Supervisor. Saldimi i shufrave të çelikut do të kryhet vetëm nëse autorizohet nga Inxhinieri Supervisor.

### **2.3.12.7 Miratimi i çelikut të armimit**

Betoni nuk duhet të vendoset derisa çeliku i armimit të aprovohet nga Inxhinieri Supervisor. Kontraktori duhet të njoftojë të paktën 24 orë përpara fillimit të planifikuar të betonimit, për t'i dhënë kohë Inxhinierit Supervisor të kryejë një kontroll të plotë dhe të detajuar të armaturës. Nëse sipas mendimit të Inxhinierit Supervisor kërkohet armim shtesë, ai do të vendoset sipas udhëzimeve të Inxhinierit Supervisor.

## 2.4 Punime të tubacioneve hidraulike

Siç edhe specifikohet më poshtë në këtë kapitull si punime të tubacioneve hidraulike, do të konsiderohen të gjithë punimet e furnizimit, vendosjes dhe testimit të linjave hidraulike me presion dhe me gravitet.

### 2.4.1 Standardet dhe materialet

Kontraktori do të sigurojë materialet dhe do të realizojë punimet në përputhje me standardin BS EN 1610 (Construction and testing of drains and sewers – Ndërtimi dhe testimi i kanalizimeve dhe kullimeve) për linjat me gravitet dhe BS EN 805 (Water supply, requirements for systems and components outside buildings – Furnizimi me ujë, kërkesat për sistemet dhe komponentët e linjave të jashtme) për linjat me presion.

Kontraktori mund të kryejë punimet dhe të sigurojë materialet në përputhje me standardet vendore ekuivalente ose të tjera ndërkombëtare (ISO, DIN, ASTM etj), kur kërkesat e tyre janë më të mira ose ekuivalente me cilësinë e standardeve në Specifikime Teknike.

Materiali i tubave do të jetë e cilësisë më të mirë dhe i kategorisë më të përshtatshme për të punuar nën kushtet e specifikuar dhe do të durojë presionin e operimit, gjërryerjen dhe ndryshimin e temperaturës e kushteve atmosferike pa përkeqësim apo shtypje të ndonjë pjesë të punimeve e pa ndikuar në fortësinë e pjesëve të ndryshme për punën që duhet të kryejnë.

### 2.4.2 Metodologjia e punimeve për punimet e tubacioneve hidraulike

Mjetet e magazinimit, mbajtjes e shtrimit, së bashku me materialin e zgjedhur dhe metodat e ndërtimit për strukturat e veprave dhe metodat për ngjeshjen përreth tubit dhe rimbushjen e kanaleve të tubave dhe përreth strukturave të veprave do i nënshtrohen aprovimit të Inxhinierit Supervizor. Kontraktori do të dorëzojë për aprovim tek Inxhinieri Supervizor një deklaratë metodologjike punimesh duke detajuar propozimin e tij për shtrimin e tubave dhe aktivitetet përkatëse në sheshin e ndërtimit. Deklarata e metodologjisë së punimeve do të dorëzohet 14 ditë pas nisjes së Kontratës dhe do të përfshijë:

- a) Vendin, përmasat dhe masat e sigurisë të çdo zone të propozuara për ruajtjen e tubave
- b) Metodot e ngarkimeve, shkarkimeve dhe transportimit të tubave nga pika e prodhimit ose e importimit deri tek zona e magazinimit
- c) Metodot e ngarkimit, transportit dhe grumbullimit të tubave nga zona e magazinimit tek linja për trasim
- d) Metoda e gërmimit të kanaleve të tubave, përfshirë terrenin që do të përdoret, metodat e mbrojtjes së skarpave anësore dhe largimit të ujërave nën dhe mbitokësore
- e) Materialin që do të përdoret për shtratin dhe mbushjen rreth tubave si dhe rimbushjen e kanaleve të tubave së bashku me terrenin që do të përdoret dhe metodat e ngjeshjes
- f) Detaje të rradhës së propozuar të punës duke përfshirë kontrole specifike dhe teste hidraulike

Metodat e shtrirjes së tubave, bashkimeve të tyre, shtretërve, mbushjeve, mbulesave dhe rimbushjeve të rekomanduara nga prodhuesi i tubave do të ndiqen rreptësisht. Në rast konfliktesh midis metodave të rekomanduara nga prodhuesi dhe Specifikimeve Teknike do të mbizotërojë vendimi i Inxhinierit Supervizor.

### **2.4.3 Furnizimi i materialeve dhe dorëzimi i materialeve të tepërta**

Të gjithë materialet do të furnizohen vetëm nga prodhues të autorizuar dhe aprovuar nga Inxhinieri Supervisor. Kontraktori do të dorëzojë një listë furnitorësh që ai do përdorë, së bashku me një kërkesë për aprovim nga Inxhinieri Supervisor para porositjes së materialeve. Kërkesa për aprovimin e materialeve përmban:

- a) Llojet e materialeve që do përdoren, përmasat, trashësitë, gjatësitë, forma, peshat, kategoria, tolerancat dhe cilësia
- b) Standardet sipas të cilit material është prodhuar, detaje specifike të adaptorëve, rakorderive dhe bashkimeve
- c) Metodologjia e shtratit, mbulimit dhe veshjes
- d) Certifikatat e prodhuesit të materialit

Me të mbaruar punimet, Kontraktori do të mbledhë nga sheshi i ndërtimit çdo tub apo rakorderi të tepërt, që ka qënë e siguruar. Kur blerja e këtyre materialeve ka qënë e aprovuar dhe është kryer blerja, tubat dhe rakorderitë e tepërta do i dorëzohen Punëdhënësit. Kur blerja e këtyre materialeve nuk ka qënë e aprovuar ato do të hiqen nga sheshi i ndërtimit dhe nuk do t'i bëhet pagesë Kontraktori për to. Kur këto materiale të tepërta janë importuar falas nga dogana si pjesë e projektit, Kontraktori ose do paguajë doganën tek autoritetet përkatëse ose do i riekportoje materialet jashtë shtetit.

### **2.4.4 Inspektimet nga Inxhinieri Supervisor**

Inxhinieri Supervisor ruan të drejtën të inspektojë materialet para shpërndarjes ose dërgimit nga fabrika e prodhuesit apo furnizuesit. Kontraktori duhet t'i sigurojë Inxhinierit Supervisor të gjithë lehtësitë e nevojshme për kryerjen e inspektimeve. Inspektimi ose aprovimi nga Inxhinieri Supervisor i ndonjë pajisje apo materiali nuk e çliron Kontraktorin nga asnjë prej detyrimeve të Kontratës.

### **2.4.5 Tubat dhe rakorderitë**

#### **2.4.5.1 Të përgjithshme**

Kanalizimet duhet të durojnë gërryerjen dhe ndryshimin e temperaturës e kushteve atmosferike pa shtrembërime apo shtypjet të panevojshme në ndonjë pjesë të punimeve dhe pa ndikuar në fortësinë e pjesëve të ndryshme për punën që duhet të kryejnë.

Kur ka mundësi gërryerje për shkak të sedimenteve ose ndonjë shkak tjetër, Kontraktori duhet të furnizojë me material të përshtatshëm rezistent. Çdo material që shfaq shenja gërryerje ose shtrembërimi para skadencës së periudhës së mirëmbajtjes do të zëvendësohet me material të aprovuar nga Inxhinieri Supervisor, me shpenzime të Kontraktori. Të gjithë linjat do të testohen për izolimin e tyre. Në rast të rezultateve jo të mira të testit, Kontraktori duhet të riparojë dhe të kthejë në gjendje të mirë gabimet ose të çmontojë dhe rindërtojë seksionet e tubave me defekt me kostot e tij.

#### **2.4.5.2 Tubat prej polietileni me densitet të lartë dhe rakorderitë e tyre (HDPE)**

Të gjithë linjat e jashtme me gravitet do të jenë tuba të brinjëzuar prej polietileni me densitet të lartë (HDPE) në përputhje me standardet e mësipërme. Duke qënë se këto tuba janë të brinjëzuar, ndryshojnë vetëm përmasat e trashësisë së mureve në unazat e brinjëzimeve, të cilat duhet të jenë në përputhje me standardin ISO 9969 dhe BS EN 13476-3. Unazat e tubave duhet të sigurojnë një shtangësi nominale prej 8KN/m<sup>2</sup> (SN8), fortësi minimale të nevojshme MRS 10N/mm<sup>2</sup>. Përmasat e tubave të brinjëzuar HDPE jepen më poshtë:

<b>DN/OD (Diametër Nominal/Jashtëm)</b>	<b>Trashësi muri min.</b>	<b>Trashësi muri max.</b>	<b>Diametër i brendshëm min.</b>	<b>Diametër i brendshëm max.</b>
160	13	11	134	138
200	16.5	12	167	176
250	20.5	14.5	209	221
315	26	20	263	275
400	32.5	26	335	348
500	41	34	418	432
630	51.5	40	527	550
800	65.5	53.5	669	693
1000	81.5	70	837	860

Tabelë: 2-11 Përmasat e tubave të brinjëzuar HDPE sipas BS EN 13476-3

Çdo tub apo rakorderi do të inspektohet për të siguruar që nuk ka ndonjë dëm. Kur një ndryshim drejtimi nuk mund të bëhet nëpërmjet devijimit për një tub HDPE, përkulshmëria e tubit mund të përdoret për të realizuar kthesat. Rrezja e lejueshme e rakordimit nuk duhet të jetë më pak se 25 herë diametri i jashtëm i tubit ose vlera e rekomanduar nga prodhuesi, cilado qoftë më e madhja. Kur një ndryshim i drejtimit nuk mund të realizohet me përkuljen e tubave HDPE, do të përdoren brryla të parafabrikuar të përshtatshëm për saldimit me ngjitje. Pozicionet e këtyre brrylave janë paraqitur në Vizatime Teknike dhe pozicioni i saktë i tyre do të përcaktohet së bashku me Inxhinierin Supëvizor në sheshin e ndërtimit.

Tubat HDPE dhe rakorderitë do bashkohen me saldimit me ngjitje (elektrofuzion / butt fusion). Kontraktori do të sigurojë personelin e nevojshëm, pajisjet dhe materialet. Ai do të mbikëqyrë sheshin e ndërtimit, saldatorët dhe punën e tyre gjatë gjithë kohës së punës. Për këtë qëllim Kontraktori do të përdorë një specialist saldimit të kualifikuar dhe certifikuar. Certifikatat e saldimit do dorëzohen tek Inxhinieri Supëvizor. Vetëm saldatorët e aftë dhe punonjësit e saldimit që mund të dokumentojnë kualifikimet përkatëse për saldimitin e linjave të tubave do të pranohen nga Punëdhënësi. Para realizimit të çdo punimi, punëtorët e saldimit do të kualifikohen për procedurat përkatëse të saldimit sipas standareve përkatëse.

Sipërfaqet perimetrale të tubave dhe rakorderive që do të saldohen duhet të jenë të pastra, të shmangin përkeqësimin e cilësisë së saldimit nga çdo papastërti. Saldimi do të ndalet nga Kontraktori kur kushtet e motit do të dëmtojnë cilësinë e punës (shi, stuhi). Dridhjet, përfshi punimet e kryera në afërsi të makinës së saldimit janë të ndaluara gjatë punimeve të saldimit.

Pas saldimit me ngjitje, bashkimet do të kontrollohen nga ana pamore. Në rast të ndonjë parregullsie, skajet e tubave do të priten dhe saldohen sërish. Parregullsi konsiderohen:

- a) Unaza saldimit të ndryshme e të larta në skajin e tubit
- b) Unaza saldimit shumë të ngushta e shumë të larta
- c) Unaza saldimit shumë të vogla
- d) Çarje në qendër të unazave të saldimit
- e) Spostimi shumë i madh (mbi 10% e trashësisë së murit të tubave)

Çdo adaptor i nevojshëm për bashkimin e tubave ndërmjet tyre, qofshin ato me material të ndryshëm, përveç rasteve kur janë të specifikuar, do të sigurohen nga Kontraktori pa kosto shtesë. Lidhjet dhe rakorderitë do të projektohen për një presion pune nominal prej 10 bar dhe temperaturë prej 400°C. Të gjithë rakorderitë (lidhje, brryla, tee, reduktorë) do konsiderohen se përfshihen në njësitë e tubave HDPE nëse nuk përcaktohet ndryshe në Preventiv. Kostot e bashkimeve me saldimit me ngjitje do konsiderohen si të përfshira në njësitë e tubave HDPE.

#### **2.4.6 Testimet tek vendi i prodhimit**

Në vendin e prodhimit, furnizuesi do të testojë të gjithë tubat, rakorderitë dhe pajisjet e tubacioneve të listuara në Preventiv, përfshi materialet bashkuese. Kontraktori do të paraqesë një certifikatë nga prodhuesi që vërteton se të gjithë zërat janë testuar në fabrikë dhe se ata kanë kaluar me sukses testet përkatëse të përshkruara nga specifikimet përkatëse. Çdo material dhe artikull i furnizuar nga Kontraktori, nëse kërkohet nga Inxhinieri Supervisor do të testohet paraprakisht me shpenzimet e Kontraktorit në përputhje me testet e specifikuar në standardet DIN, ISO ose BS EN.

Kontraktori do të rregullojë përdorimin e një laboratorit të çertifikuar testimi për kontrollin e palëve të treta prodhuese. Nëse kryhet një provë, sipas kërkesave të DIN EN 1610, i lihet për gjykim Inxhinierit Supervisor. Një provë e suksesshme me ujë në linjën nën testim do të konsiderohet si provë e vlefshme edhe nëse një provë me ajër nuk sjell rezultat pozitiv.

#### **2.4.7 Kontrolli i palëve të treta prodhuese**

Kontraktori do të sigurojë me shpenzimet e tij një kontroll të pavarur të palës së tretë për të siguruar që tubat, rakorderitë dhe pajisjet e tjera janë prodhuar në përputhje me standardet e tyre përkatëse dhe që vërteton se i kanë dëshmuar të gjithë testet e përshkruara nga standardet relative si dhe që materiali i prodhuar përmbush në çdo aspekt kërkesat e Kontratës. Kontraktori do të informojë Inxhinierin Supervisor për emrin e palës së kontrollit që ai synon të angazhojë dhe për këtë merr aprovimin e Inxhinierit Supervisor.

#### **2.4.8 Testimi dhe magazinimi i tubave në sheshin e ndërtimit**

Çdo material i siguruar nga Kontraktori do të ruhet në një zonë të duhur magazinimi, në varësi të aprovimin të Inxhinierit Supervisor. Kontraktori do të ndërtojë një zonë të rrethuar me gardh dhe të kyçur ku do të dorëzohen të gjithë tubat, rakorderitë, valvulat dhe pajisjet e tjera të tubave si duhet të mirëmbajë strehën (apo kapanonin/kontenierin) me madhësi dhe kapacitet të mjaftueshëm për të ruajtur materialet e për t'i mbrojtur nga efektet atmosferike. Kontraktori do të jetë përgjegjës për pastrimin, rrafshimin dhe mbylljen e vendit të magazinimit si dhe do të sigurojë të gjithë sigurinë e nevojshme.

Kontraktori, me kostot e tij, do të kryejë të gjithë testet e nevojshme për të siguruar që çdo tub, rakorderi, valvul dhe pajisje tjetër është në përputhje me Kontratën. Inxhinieri Supervisor mund të jetë dëshmitar i testeve por pa marrë përsipër përgjegjësi për materialet. Kontraktori do të lejojë në çdo kohë hyrjen e Inxhinierit Supervisor në çdo vend për inspektim dhe testim.

Kontraktori do mbajë shënime të detajuara në formatin e aprovuar nga Inxhinieri Supervisor për të gjithë tubat, rakorderitë dhe pajisjet e tjera, duke treguar sasi të e secilit lloj që:

- a) Është marrë nga Kontraktori gjatë punimeve
- b) Është deklaruar gjatë dorëzimit si me defekt, dëmtuar apo mangët
- c) Është prishur, dëmtuar ose humbur gjatë punimeve
- d) Ka tepruar ndaj kërkesave dhe mbahet nga Kontraktori

Të tilla shënime do të azhurnohen e do i dorëzohen Inxhinierit Supervisor çdo muaj nga Kontraktori. Kontraktori do të plotësojë sipas udhëzimeve të Inxhinierit Supervisor largimin, riparimin ose zëvendësimin e çdo tubi, rakorderie apo valvule që është vënë re se është me defekt, dëmtuar apo që mungon.

## **2.4.9 Trajtimi i materialeve dhe tubave**

### **2.4.9.1 Trajtimi dhe transporti i materialeve dhe tubave**

Dakordësimet e Kontraktorit lidhur me trajtimin, ngritjen e transportin e tubave, rakorderive, etj. duhet të sigurojnë që këto sende të sillen në vendin e tyre përfundimtar në sheshin e ndërtimit të padëmtuar dhe në gjendje të mirë. Tubat dhe rakorderitë e rënda do të trajtohen me kujdesin më të madh dhe Kontraktori do të sigurojë vinça e pajisje të tjera të aprovuara nga Inxhinieri Supervizor kudo që është e nevojshme për të ngritur ose ulur tuba apo pajisje të tjera të veçanta. Për trajtimin e tubave do të përdoren rripa kanavacë, rripa gome ose rakorderi të veçanta të formuara për t'u përshtatur me skajet e tubave. Grepat e vinçurave nuk duhet të ngrenë tuba dhe as nuk duhet të ulin ose të tërheqin.

Lartësia e ngarkesës për materialet do të përcaktohet nga rekomandimet e prodhuesit dhe aprovohet nga Inxhinieri Supervizor. Litarët ose rregullimet e tjera të lidhjes duhet të sigurojnë secilën ngarkesë në mënyrë që tubat të mos lëvizin apo të gërvishen dhe duhet të përdoret mbushja adekuate për të siguruar që tubi të mos dëmtohet nga këto bashkime.

### **2.4.9.2 Grumbullimi i tubave**

Kur tubat do të dorëzohen e grumbullohen në vendet e caktuara përgjatë aksit të linjës së tubave, zonat ku tubat duhet të grumbullohen, sipas udhëzimit të Inxhinierit Supervizor do të sheshohen nga Kontraktori me kostot e tij për të siguruar një sipërfaqe të qëndrueshme.

### **2.4.9.3 Shpërndarja e tubave në sheshin e ndërtimit**

Gjatë shpërndarjes së materialit në vendin e punimeve, çdo pjesë do të shkarkohet ngjitur ose afër vendit ku do të trasohet. Unazat për nyjet e tubave duhet të ruhen dhe mbrohen në një mënyrë të përshtatshme për të parandaluar prishjen. Kontraktori do të mbajë tubat dhe pajisjet e pastra gjatë punimeve. Papastërtitë, mbeturinat ose materiale të tjera të huaja duhet të hiqen nga pjesa e brendshme e tubit dhe nyjeve përpara instalimit.

### **2.4.9.4 Inspektimi përpara instalimit të tubave**

Të gjithë tubat dhe materialet duhet të kontrollohen me kujdes dhe të inspektohen për çarje apo prishje të tjera ndërkohë që rrinë pezull mbi kanal menjëherë para instalimit në pozicionin përfundimtar. Materiali i vënë re se është dëmtuar ose me defekt do të refuzohet dhe hiqet nga vendi. Fashaturat dhe foletë e skajeve e të tubave duhen shqyrtuar me kujdes të veçantë. Tubat e dëmtuar do të lihen mënjanë për inspektim nga Inxhinieri Supervizor i cili porositi riparime korigjuese ose refuzon materialet e dëmtuar. Çdo material me defekt ose i dëmtuar, duhet zëvendësuar me materiale të reja ose të riparohet, pa kosto shtesë.

### **2.4.9.5 Prerja e tubave**

Tubi do pritet bazuar në matjet e bëra në vend dhe në mënyrë të rregullt e pa dëmtuar tubin. Prerjet duhet të jenë të lëmuara, të drejta e në kënd të drejtë me aksin e tubit. Prerja e tubit duhet bërë me sharrë hekuri të dhëmbëzuar, sharrë elektrike me teh çeliku apo disqe prerëse. Metoda e prerjes së tubit duhet të jetë e pranueshme për Inxhinierin Supervizor.

### **2.4.9.6 Zbritja e tubave në kanal**

Tubi do të trajtohet me pajisje të miratuara projektuar për të parandaluar dëmtimin e tubit e veshjes së jashtme. Kabllot, zinxhirët, gripat ose shufrat metalike të zhveshura nuk do të lejohen të jenë në kontakt as me veshjen e jashtme, as me të brendshmen. Nëse ndodh dëmtimi i tubacioneve, rakorderive ose aksesoreve të tubave gjatë instalimit, Kontraktori do të përballojë shpenzimet e riparimit dhe zëvendësimit.

## **2.4.10 Instalimi i tubave**

### **2.4.10.1 Trasimi i linjës së tubave**

Inxhinieri Supervizor do të përcaktojë aksin e tubit. Ai rezervon të drejtën për të ndryshuar ose braktisur ndonjë pjesë të gjurmës së tubave të treguar në Vizatime Teknike dhe Kontraktori do të trasojë tubat në përputhje me çdo ndryshim që Inxhinieri Supervizor mund të lëshojë. Vizatimet Teknike tregojnë akset dhe kuotat e përafërta në të cilat do të trasohet tubi dhe mund të jenë subjekt i ndryshimeve nga Inxhinieri Supervizor në vend. Para se të përcaktojë ndonjë pjesë të tubit, Kontraktori do të bëjë një inspektim në vend shoqëruar me Inxhinierin Supervizor dhe do të marrë prej tij udhëzime në këtë drejtim.

### **2.4.10.2 Kërkesat për trasimin e tubave**

Tubat duhet të vendosen në kanalet e gërmuar e më pas të rimbushen me mbulesën e përshkruar dhe gjerësinë minimale siç specifikohet në Specifikimin e Punimeve Civile. Të gjithë tubat duhet të vendosen në përputhje me rradhën, kuotat dhe pjerrësitë e autorizuara përfundimtare të Inxhinierit Supervizor. Linja e përfunduar do të kalojë drejtpërdrejt midis pusetave ose strukturave të veprave. Të gjithë tubat do të vendosen nga poshtë lart, përveç rasteve kur drejtohet ndryshe nga Inxhinieri Supervizor.

Tabani i kanaleve duhet përgatitur e rrafshuar për të siguruar një mbajtje të fortë uniforme në të gjithë gjatësinë e tubave. Kontraktori do të informojë Inxhinierin Supervizor paraprakisht kur kuotat e formimit të kanaleve do të jenë gati për inspektim. Asnjë trasim i tubave nuk do të lejohet derisa tabani i kanalit të jetë inspektuar dhe aprovuar nga Inxhinieri Supervizor.

Tubi do të pozicionohet dhe shtrihet në kanal në formën e aprovuar dhe në aksin e duhur. Para se të pozicionohet, çdo tub duhet shqyrtuar plotësisht për të siguruar që nuk ka defekte dhe që janë hequr të gjitha papastërtitë brenda tij. Kontraktori do të vendosë tubin në përputhje me praktikën profesionale dhe do të instalojë të gjithë rakorderitë e pajisjet e veçanta që mund të jenë të nevojshme për kryerjen e duhur të punimeve. Kontraktori do të bashkojë tubat në përputhje me Specifikimet Teknike dhe pëlqimin e Inxhinierit Supervizor.

### **2.4.10.3 Trasimi i tubave HDPE të brinjëzuar (linjat me gravitet)**

Tubat duhet të vendosen me saktësi në aks dhe kuotë dhe të bashkohen në mënyrën e aprovuar. Tubat duhet të vendosen në shtratin e mbushur, pjerrësuar e të përfunduar të kanalit. Fashat dhe foletë e tubave duhet të vendosen me fole në skajin më të lartë. E gjithë zona brenda dhe jashtë që formon bashkimin e tubave dhe rakorderive duhet të pastrohet plotësisht para trasimit. Do të sigurohet çdo masë paraprake për të parandaluar hyrjen e materialeve të huaja në tuba. Gjatë punimeve të trasimit asnjë mbetje, mjet ose material tjetër nuk duhet të vendoset në tub. Tulla apo materiale të tjerë të fortë nuk duhen vendosur nën tuba për mbështetje të përkohëshme, përveç kur duhet siguruar një shtrat betoni.

Pas vendosjes së një gjatësie të tubit në kanal, skaji i fashaturës do të qendëzohet në fole dhe tubi do të sforcohet e do të silllet në aksin dhe pjerrësinë e saktë. Tubi duhet të sigurohet në vend me materialin e aprovuar për mbushje. Tubat duhet të vendosen në mënyrë të tillë që i gjithë trupi i tubit të jetë në kontakt me shtratin. Duhet të merren masa paraprake për të parandaluar hyrjen e papastërtive në hapësirën e bashkuesëve. Linja e përfunduar do të vazhdojë drejt midis bërrylave dhe kthesave e do të mbahet saktësisht një pjerrësi uniforme. Të gjithë tubacionet duhet të inspektohen dhe aprovohen nga Inxhinieri Supervizor përpara se të testohen dhe të mbulohen përfundimisht.

## 2.4.11 Pusetat e rrjetit dhe të kontrollit

Kur përdoret termi “pusetë”, referohet në mënyrë të njëjtë për ndërtimin e pusetave të rrjetit, pusetave shkarkuese, pusetave të inspektimit dhe të ngjashme. Pusetat do të vendosen siç tregohet në Vizatime Teknike ose drejtohen nga Inxhinieri Supervizor.

Pusetat e betonit në vend dhe pusetat e inspektimit duhet të jenë në përputhje me kërkesat e specifikuara punimet e tokës dhe punimet e betonit, sipas po këtij Specifikimi. Pusetat tip dhe pusetat e inspektimit të vendosura në rrjetin e kanalizimeve duhet të bëhen prej betoni të hedhur në vend sipas përmasave treguar në Vizatime Teknike. Do të zbatohet çimento rezistente ndaj sulfatit vetëm në rastin e pusetave ose dhomave të cilat janë në kontakt me ujë të ndotur dhe agresiv kimikisht. Përveç nëse specifikohet ndryshe, pusetat tip dhe pusetat e inspektimit të vendosura në rrjetin e kanalizimit duhet të bëhen siç tregohet në Vizatime Teknike e në përputhje me kërkesat e DIN EN 1917 (Pusetat dhe pusët e inspektimit të bëra prej betoni, betoni me fibër çeliku dhe beton të armuar).

Të gjitha pusetat dhe pusetat e inspektimit duhet të vendosen në drejtime të ndryshme, qoftë horizontalisht ose vertikalisht, dhe të lidhura me linjat e kanalizimeve. Ato do të ndërtohen me tuba hyrëse dhe dalëse të betonuar mjeshtërisht dhe sic duhet, të kompletuar me baza, këmbëza prej hekuri të veshura me polietilen dhe kapakë pusetash siç specifikohet këtu dhe tregohet në Vizatime Teknike.

### 2.4.11.1 Kapakët e pusetave

Në rastet kur pusetat ndohen në rrugë të asfaltuara ose të betonuara, larg zonës së sheshit të brendshëm të objektit do të përdoren kapakët prej gize. Kapakët dhe kornizat prej gize të pusetave duhet të jenë në përputhje me DIN 4271, BS 497 dhe EN 124 për materialet dhe punëtorinë dhe i nënshtrohen miratimit të Inxhinierit Supervizor. Të gjithë kapakët duhet të ajrosen përveç rasteve kur specifikohet ndryshe dhe në sipërfaqen e tyre shënohen me fjalën “Kanalim i Ujërave Atmosferike”. Klasa e rezistencës së kapakut ndaj ngarkesave do të jetë D400 për pusetat që ndodhen në rrugët e asfaltuara e me ngarkesë trafiku dhe C250 në vende pa ngarkesa.

### 2.4.11.2 Ndërtimi i pusetave

Kontraktori do ndërtojë pusetat në kuotat, përmasat e format e treguara në Vizatime Teknike ose siç drejtohet nga Inxhinieri Supervizor. Ndërtimi i pusetave duhet të jetë siç tregohet në detajet e përgjithshme teknike dhe përfshin:

- a) Shtresë zhavorri
- b) Shtresë betoni të varfër C12/15
- c) Soletë dyshemeje të pusetës të derdhur në vend, me përmasa siç tregohet në Vizatime Teknike dhe klasë betoni C25/30
- d) Mure anësore të pusetës të ndarë nga dyshemeja me fuga betonimi, me përmasa siç tregohet në Vizatime Teknike dhe klasë betoni C25/30
- e) Kulmi i mbërthimit të kapakut dhe kreshta e kapakut, në kuotat siç tregohet në Vizatime Teknike, përveç nëse drejtohet ndryshe nga Inxhinieri Supervizor
- f) Ndërtimi në vend dhe zhytja e skajeve të tubit (ndërtim i papërshkueshëm nga uji) dhe këmbëzat prej hekuri në pozicionet e përcaktuara në Vizatime Teknike. Izolimi do të bëhet sipas detajit teknik të dhënë, duke përdorur llaç çimentoje të përcaktuar po sipas këtyre Specifikimeve
- g) Ngjeshje, formim i mirë dhe lëmim i tabanit të pusetës me mistri, sipas llojit të formës standarde të përcaktuar në detajin tip të pusetës
- h) Vendosja e kapakëve të pusetave, përfshi kornizat



## 2.5 Punime shtresash

### 2.5.1.1 Shtresat bazë dhe nënbazë

Shtresat bazë dhe nënbazë përbëhen nga një përzierje e materialeve granulometrike të stabilizuara përmes ngjeshjes dhe lidhjes natyrore, të përbëra nga rëra e hollë që kalon në sitën UNI 0.4. Agregati mund të përbëhet nga zhavorr natyror dhe/ose shkëmbinj të thërmuar apo materiale granulometrike të siguruara në vend, brenda apo jashtë sheshit të ndërtimit, ndërsa materiali i shtresës së bazes duhet të jetë agregat gëlqeror i thyer.

Trashësitë që do u caktohen këtyre shtresave janë të percaktuara në Vizatime Teknike, por që mund të ndryshohen nga Inxhinieri Supervisor, në lidhje me kapacitetin mbajtës të tabanit. Materiali do të shpërndahet në shtresa të njëpasnjëshme, secila prej të cilave nuk duhet të ketë një trashësi të përfunduar më të madhe se 20 cm dhe më të vogël se 10 cm. Materiali i ndërtimit, pas korigjimeve dhe përzierjeve eventuale, do të jetë në përputhje me karakteristikat e mëposhtme:

Sita	Kërkesat e madhësisë së kokrizave	Kalueshmeria % me peshë
	Nënbazë	Bazë
71 mm	100	100
40 mm	75-100	95-100
31.5 mm	60-87	85-97
20 mm	50-80	65-90
10 mm	35-67	40-75
5 mm	25-55	30-63
2 mm	15-40	20-45
0.4 mm	7-22	10-25
0.075 mm	2-10	2-10

Tabelë: 2-12 Specifikimet e kokrizave të shtresës bazë dhe nënbazë

- a) Agregati i shtresës përfundimtare nuk duhet të jete më shumë se 71 mm, si edhe nuk duhet të ketë një forme të rrafshët, të përzgatur apo shtresëzuar
- b) Madhësia e kokrrizave duhet të jetë brenda kufijve të tabelës së mësipërme dhe të ketë një kurbë të vazhdueshme dhe uniforme, pak a shumë paralele me atë të kurbave kufizuese
- c) Raporti midis materialit që kalon sitën 0.075 mm dhe materialit që kalon sitën 0.4 mm duhet të jetë më pak se 2/3 pas ngjeshjes
- d) Humbja në peshë në provën e Los Anxhelos-it të kryer në fraksione të veçanta duhet të jetë më pak se 40 % për nënbazën dhe 30 % për bazën
- e) Ekuivalenti i rërës i matur në grimcat që kalojnë në sitën 4 mm duhet të jetë midis 25 dhe 65 (CNR 27-1972). Kjo provë do të bëhet edhe për materiale që janë përfutur pas ngjeshjes. Kufiri i sipërm i ekuivalentit të rërës (65) mund të ndryshohet nga Inxhinieri Supervizor në varësi të burimeve dhe karakteristikave të materialeve
- f) Për të gjithë materialet që kanë ekuivalent të rërës brenda kufirit 25-30, Inxhinieri Supervizor do të kërkojë në të gjithë rastet (edhe në qofte se përzjerja përmban më shumë se 60 % të peshës së elementëve të thërmuar) verifikimin e indeksit të CBR-së sipas pikës më poshtë
- g) Indeksi CBR (1), pas 4 ditësh njomjeje/qulljeje në ujë (të bera me materiale që kalojnë në sitën 25 mm) duhet të jetë mbi 50 për nënbazën dhe 100 për shtresën bazë. Gjithashtu, kërkohet që ky kusht të verifikohet brenda përqindjes  $q=2$  % të përmbajtjes optimale të lagështisë së ngjeshjes

Në rast se përzjerjet përmbajnë mbi 60 % me peshë të elementeve të thyer me faqe të mprehta, pranimi do të bazohet në karakteristikat teknike të dhena në pikat, a), b), c), d) dhe e) më sipër, me përjashtim të rastit kur ekuivalenti i rërës është midis 25 dhe 35, kur prova e CBR-së është e detyrueshme.

Kuota e vendosjes së shtresës nënbazë ose bazë do të ketë ngritjen, ngritjen e mesit të rrugës, profilin dhe ngjeshjen e specifikuar dhe nuk do të përmbajë asnjë lloj materiali të huaj. Materiali do të shpërndahet në shtresa të një trashësie që nuk do të kalojë 20 cm dhe që nuk duhet të jetë më e vogël nga 10 cm trashësi e përfunduar. Pas ngjeshjes duhet të jetë uniformisht e përzjer, pa treguar asnjë shenjë ndarjeje të komponentëve të tij. Sa herë do të shtohet ujë për të arritur përmbajtjen e duhur të lageshtirës sipas densitetit të kërkuar, kjo do të bëhet me mjete spërkatëse.

Për këtë qëllim, këtu specifikohet që të gjithë veprimtaritë e mësipërme nuk do të zhvillohen në rastet kur kushtet e mjedisit (shi, dëbore, acar) janë të tilla që dëmtojnë cilësinë e shtresës së ngjeshur. Megjithatë, në rast se kemi të bëjmë me një demtim si pasojë e mbilagies apo me dëmtime si rezultat i acarit, shtresa e dëmtuar do të hiqet dhe rindërtohet nën kujdesin dhe me shpenzimet e Kontraktorit. Materiali i gatshëm për ngjeshje duhet të ketë në çdo pikë përbërjen kokrrizore të specifikuar. Për ngjeshjen dhe dorën e fundit do të përdoren të gjithë rulat ose rulat pneumatikë. Përshtatshmëria e rulave dhe metodave të ngjeshjeve për çdo rast do të përcaktohet nga Inxhinieri Supervizor me një provë eksperimentale duke përdorur përzjerjet e përgatitura për atë kantier (provat e ngjeshjes).

Çdo shtresë do të ngjeshet me një densitet minimal në vend prej 95 % të densitetit maksimal të përfutur nga prova e modifikuar AASHTO për shtresën nënbazë dhe 98 % për shtresën bazë, kur ekzistojnë të dyja. Në rast se kemi të bëjmë vetëm me shtresën nënbazë të asfaltit, vlera e ngjeshjes do të jetë 98 %. Vlera e modulit  $M_d$  brenda kufirit 0.15-0.25 N/mm<sup>2</sup> nuk do të jetë më e vogël se 150 N/mm<sup>2</sup> nën shtresën e asfaltit. Sipërfaqja e përfunduar nuk do të ndryshojë nga profili i projektimit me më shumë se 1 cm.

Trashësia do të jetë siç specifikohet dhe kontrollonhet me një frekuencë prej së paku dhjetë pikash të rastësishme për hektar të sipërfaqes së përfunduar, me një tolerance ku që të jetë

5% me kusht që kjo diferencë të ndodhe vetëm në 10% ose më pak të matjeve. Në shtresat e nënbazës dhe bazës së asfaltit, të ngjeshura në përputhje me specifikimet e mësipërme këshillohet të procedohet me zbatimin e shtrimit të asfalteve pa lejuar krijimin e një intervali tepër të gjatë kohor të kalojë nga të dyja fazat e punës, gjë që mund të sjellë paragjykimet e vlerave të kapacitetit mbajtës të arritura nga shtresat bazë dhe nënbazë të asfaltit pas ngjeshjes. Kjo bëhet për të eliminuar mundësinë e heqjes, disintegritit dhe shkëputjes së materialeve të hollë të pjesës sipërfaqësore të shtresave nënbazë dhe bazë, që nuk janë të mbrojtura siç duhet nga trafiku dhe agjentët atmosferikë. Në rast se do të ishte e mundur të vijohej menjëherë nga puna për ndërtimin e shtresave të asfaltit, do të ishte e këshillueshme të shtrohej një shtresë emulSIONI bituminoz i saturuar me rërë për të mbrojtur sipërfaqen e sipërme të shtresave bazë dhe nënbazë të asfaltit apo për të siguruar masa të ngjashme mbrojtëse. Inxhinieri Supervisor rezervon të drejtën të kërkojë prova të tjera kontrolli pikërisht përpara shtrimit të asfaltit, si edhe të kërkojë ngjeshjen e mëtejshme në rast se ka humbur densiteti i kërkuar.

### 2.5.1.2 Vijëzimet

Punimet konsistojnë në realizimin e vijëzimeve të trafikut mbi sipërfaqen e asfaltuar të përfunduar, në përputhje me këto specifikime, në vendet dhe në dimensionet e treguara në Vizatime Teknike ose siç udhëzohet nga Inxhinieri Supervisor. Kontraktori do të sigurojë, me shpenzimet e tij, kur kërkohet nga Inxhinieri Supervisor, çertifikatën e prodhuesit ose të një laboratorit të miratuar.

Zona që do të vijëzohet do të pastrohet dhe të lirohet nga papastërtitë. Kjo mund të bëhet me fshirje ose me metoda të tjera të pranueshme ose metoda të pranueshme për Inxhinierin Supervisor. Shiritat kufizues anësorë do të jenë me gjerësi 10 cm ndërsa shiriti i mesit do të jetë 15 cm i gjerë. Kur vija e mesit është e ndarë në segmente, të cilat do të jenë 3 metër të gjatë boshllëqe 4.5 m, ose siç mund të udhëzohet ndryshe nga Inxhinieri Supervisor.

Simbolet dhe gërmat do të vendosen nga Kontraktori sipas Vizatimeve Teknike. Të gjitha vijëzimet duhet të përfaqësojnë një vijë të dalluar qartë, uniforme dhe të pastër. Të gjitha vijat të cilat nuk dalin uniforme dhe me pamje të kënaqshme, si ditën ashtu edhe natën, do të korrigjohen nga Kontraktori me shpenzimet e tij.

Shenjat do të realizohen me makineri të pranueshme për Inxhinierin Supervisor. Makina e vijëzimit duhet të jetë me spërkatje dhe në gjendje për të aplikuar në mënyrë të kënaqshme lyerjen me presion me një uniformitet nëpërmjet spërkatjes me anë të hundëzave direkt në sipërfaqen e asfaltuar.

Çdo makinë duhet të jetë në gjendje të aplikojë në të njëjtën kohë dy shirita. Çdo hundëz duhet të ketë një kokë shpërndarëse mekanike dhe duhet të shpërndajë bojën në një mënyrë uniforme me një kohë të specifikuar. Çdo hundëz duhet të pajiset gjithashtu me tregues të përshtatshëm që konsistojnë në një mbulesë metalike ose fluks ajri.

Boja duhet të përzihet plotësisht përpara aplikimit, dhe do të aplikohet kur temperatura e ajrit të jetë mbi 5°C mbi një sipërfaqe të pastër dhe të thatë. Shkalla minimale e aplikimit do të jetë jo më pak se 0.5 liter për metër katror të sipërfaqes së lyer, me një trashësi minimale të filmit të tharë prej 0.5 mm.

Shenjat paralajmëruese do të vendosen kur lyerja është në progres dhe trafiku nuk do të lejohet të kalojë mbi bojën e njomë. Çdo shirit i prekur nga trafiku, ose çdo shenjë që nuk përputhet me kërkesat e Inxhinierit Supervisor do të hiqet dhe rilyhet me shpenzimet e Kontraktorit.

Sipërfaqja neto në metër katror e shenjave të lyera të trafikut do të paguhet për zërat e pagueshëm të Preventivit, çmimi i të cilave dhe pagesat do të jenë kompensim i plotë për

furnizimin dhe vendosjen e të gjithë materialeve, për të gjithë fuqinë punëtore, pajisjet, makineritë, mjetet e punës dhe ndihmëse për të përfunduar punën e përshkruar në këtë seksion të specifikimeve.



## 2.5.2 Sipërfaqet prej betoni

Sipërfaqet e shtruara me beton mund të jenë sheshe ose rrugë betoni. Këto sipërfaqe kanë në përgjithësi një nënshtresë zhavorri dhe një soletë betoni të armuar, me trashësi të specifikuar në Vizatime Teknike.

Nënshtresa prej zhavorri nuk duhet të jetë kurrë më e vogël se 10cm. Ajo do të hidhet e më pas nivelohet me rul vibruës. Kontraktori do të sigurohet që shtresa e hedhur e zhavorrit të nivelohet dhe ngjeshet mirë, si dhe të arrihet pjerrësimi i dhënë në Vizatime Teknike. Ky pjerrësim duhet të jetë 1.0-2.5%.

Soleta prej betoni të armuar do të vendoset direkt mbi nënshtresë, e derdhur në vend. Kontraktori do të sigurojë që soleta e vendosur të ketë fuga betonimi, minimumi çdo 10 metër kur betonohet rrugë kalimi dhe në një rrjet prej 10 metrash në të dy drejtimet kur betonohet shesh me përmasa të mëdha.

Trajtimi kryesor i sipërfaqes së betonit duhet të realizohet me trajtim helikopter sipërfaqje, në mënyrë që të arrihet një faqe uniforme, pa deformime, xhepa ajri dhe imperfeksione.

Gjithsesi, kjo sipërfaqe duhet pastruar dhe lëmuar, për të arritur kërkesat arkitekturore. Rregullimi përfundimtar i sipërfaqes duhet bërë me llaç çimentoje fin ose mikroçimento. Kjo sipërfaqe e përfunduar duhet të jetë mjaft e imët, e rrafshët, pa imperfeksione, duke vënë në pah teksturën e çimentos ose mikroçimentos së lustruar.

Në asnjë rast sipërfaqja nuk duhet të jetë aq e lëmuar sa të mos krijojë fërkimin e nevojshëm për këmbësin. Nën udhëzimin e Inxhinierit Supervizor, do të kontrollohet sipërfaqja dhe nuk duhet të pranohet një sipërfaqe e rrëshqitshme. Gjithashtu, përdorimi i fshesës për ashpërsimin e sipërfaqes në drejtim pingul me rrugët nuk do të lejohet, vetëm nëse drejtohet ndryshe nga Inxhinieri Supervizor.

## 2.5.3 Gjeotekstilet

Kontraktori duhet të sigurohet fillimisht që punimet në sipërfaqe kanë përfunduar në kuotat dhe pjerrësitë e dhëna në Vizatimet Teknike. Sipërfaqja duhet të jetë e pastër, pa deformime, gunga, gropa dhe vegjetacion të mbetur.

Pas inspektimit dhe konfirmimit nga ana e Inxhinierit Supervizor, Kontraktori do të procedojë në hapin e rradhës, i cili është shtrimi i një shtrese prej gjeotekstili.

Tipi i gjeotekstilit të përdorur duhet të jetë i paendur (non-woven) me gramaturë të përcaktuar në Vizatime Teknike.

Materiali i përdorur duhet të plotësojë kushtet e fortësisë sipas EN ISO 10319 (Gjeosintetika - Prova e tërheqjes në gjerësi të plotë) dhe kushtet e përshkueshmërisë nga uji sipas ISO 11058 (Gjeotekstilet dhe produktet e lidhura me gjeotekstilet - Përcaktimi i karakteristikave të përshkueshmërisë së ujit normal në plan, pa ngarkesa).

Duhet të dërgohet pranë Inxhinierit Supervizor për miratim, përpara se të përdoret si material. Materiali (rulonat e gjeotekstilit) duhet magazinuar mirë dhe të garantohet që nuk është i dëmtuar apo të ketë çarje apo grisje në pëlhurën e gjeotekstilit.

Gjeotekstili i dëmtuar nuk do të përdoret në punime dhe Inxhinieri Supervizor ka të drejtën ta kthejë mbrapsht si material.

## 2.5.4 Sipërfaqet me pllaka betoni

Sipërfaqet e realizuara me pllaka betoni përdoren përgjithësisht në trotuare, rrugë këmbësorësh dhe sheshe. Këto sipërfaqe janë mjaft të përshkueshme ndaj ujërave atmosferikë për shkak të konfigurimit të tyre. Pjesët përbërë të paketës së sipërfaqeve të shtruara me pllaka betoni janë si vijon:

Nënshtresa prej zhavorri, e cila nuk duhet të jetë kurrë më e vogël se 10cm vendosur mbi bazament të fortë çakëlli dhe guri kave. Nëse bazamenti ekziston dhe gjykohet nga ana e Inxhinierit Supervizor të jetë e fortë, atëhere kalohet tek shtresa e zhavorrit. Ajo do të hidhet e më pas nivelohet me rul vibrues. Kontraktori do të sigurohet që shtresa e hedhur e zhavorrit të nivelohet dhe ngjeshet mirë, si dhe të arrihet pjerrësimi i dhënë në Vizatime Teknike. Ky pjerrësim duhet të jetë 1.0-2.5%.

Në varësi të vendodhjes dhe nëse kjo sipërfaqe e shtruar me pllaka mund të jetë projektuar për të mbajtur mbi të, në raste të rralla, ngarkesa të mëdha.

Trajtimi kryesor i sipërfaqes së betonit duhet të realizohet me trajtim helikopter sipërfaqje, në mënyrë që të arrihet një faqe uniforme, pa deformime, xhepa ajri dhe imperfeksione.

Pllakat prej betoni duhet të jenë me ngjyrë dhe përmasa siç detajohet në Vizatime Teknike. Do të vendosen mbi shtresën e rërës në rradhën dhe formën e përcaktuar e më pas të nivelohen dhe puthiten sa më drejt të jetë e mundur.

Pas nivelimit, fugat e vogla mes pllakave fqinje do të mbushen me rërë të imët e cila hidhet mbi pllaka e më pas shpërndahet me një fshesë. Pasi fugat të jenë mbushur mirë, rëra e tepërt duhet hequr dhe e gjithë sipërfaqja duhet pastruar.

### **2.5.5 Shtresë me material sintetik për fusha sportive të jashtme**

Fushat e jashtme sportive duhet të vishen me një shtresë të posaçme boje sistetike me bazë rezine akrilike, me veti antirefletuese (ndaj ndriçimit) dhe kundra rrëshqitjes (të ofrojë fërkim të mirë sipërfaqësor), bojë kjo gjithashtu e posaçme për përdorim me funksion të shumëfishtë ambjenti sportiv (për fusha të jashtme të përbashkëta sportive).

Boja e përdorur duhet të mundësohet nga ana e prodhuesit të jetë me 3 shtresa: shtresa bazë, shtresa lidhëse dhe shtresa përfundimtare, Të treja këto bojëra duhet të jenë bojëra sintetike me bazë rezine akrilike. Ajo duhet të jetë e lëngshme viskoze dhe e paketuar në kova apo barrela. Duhet mbajtur larg dritës dhe nxehtësisë, në ambiente pa lagështi dhe temperatura siç specifikohet nga prodhuesi.

Përzjerja e bojës (cilado shtresë) me ujë apo aditivë të tjerë do të bëhet vetëm nëse materiali i furnizuar nga prodhuesi e lejon këtë gjë dhe nëse po, masa e lejuar nga prodhuesi nuk duhet të tejkalohet në asnjë rast. Shtresa e përfunduar e bojës duhet të plotësojë kushtet e gërryerjes nga fërkimi sipas standardit DIN 53778, kriteret e fortësisë dhe rezistencës materiale sipas DIN 53504 dhe filtrueshmëri të ulët, siç diktohet në EN 1062-3.

Shtresa bazë aplikohet e para, direkt mbi shtresën e përfunduar të platformës sportive (beton ose asfalt) me dy duar, të dyja me trashësinë dhe densitetin e dhënë nga prodhuesi. Sipërfaqja duhet të jetë pastruar plotësisht nga papastërtitë, mbeturinat, gjethet apo shtresa e pluhurit në mënyrë që të procedohet me lyerjen. Koha e pritjes për tharjen, mpiksjen dhe vazhdimin e lyerjes në dorën e dytë do të jetë e njëjtë me atë të specifikuar nga prodhuesi.

Mbi shtresën e dytë të bazës vendoset shtresa lidhëse, e cila bën lidhjen e bazës me shtresën përfundimtare. Shtresa përfundimtare është shtresa që jep ngjyrën, ashpërsinë dhe kundrarefletueshmërinë e kërkuar. Ngjyra e zgjedhur duhet të jetë e njëjtë me atë të përcaktuar në projektin arkitektonik dhe në pamundësi të arritjes së ngjyrës së njëjtë, me miratimin e Inxhinierit Supervizor, duhet dakordësuar zgjedhja e një ngjyre të përafërt.

Paketa e plotë e shtresave të lyerjes (dy duar bazë, lidhës dhe përfundimtare) nuk duhet të jenë më pak se 2.0 kg/m<sup>2</sup>. Lyerja do të kryhet nga persona të kualifikuar, duke përdorur pajisje apo makineri të posaçme ose siç sugjerohet nga prodhuesi i bojës. Të gjitha pajisjet dhe mjeshtëria e lidhur me procesin e lyerjes së fushës do i nënshtrohen miratimit nga Inxhinieri Supervizor.

Në çdo çast gjatë fazës së lyerjes së fushës (nga nisja deri në përfundimin e plotë) fusha do të rrethohet dhe nuk do të lejohet hyrja apo kalimi i asnjë personi, përveç personave të autorizuar për të punuar me shtresën në fushë. Kontraktori duhet të marrë masa që fusha të mbetet e pastër deri në përfundimin e saj dhe ajo duhet të dorëzohet pa defekte dhe imperfeksione të shkaktuara nga faktorë të jashtëm jo atmosferikë.

Lyerja dhe punimi në kohë me shi apo me shumë erë nuk do të lejohet. Gjithashtu lyerja në sipërfaqe të lagështa nuk do të lejohet. Të monitorohet temperatura dhe lagështia në ajër, e cila gjithashtu duhet të jetë brenda vlerave të lejuara nga prodhuesi për aplikimin e bojës, në të kundërt bojatisja nuk do të realizohet.

Çdo dëm i shkaktuar nga faktorë atmosferikë gjatë fazës së lyerjes, qoftë nga shiu apo materialet e huaja të sjella nga era e fortë, do të riparohet nga Kontraktori me kostot e tij.

### **2.5.6 Tapeti prej bari artificial**

Tapeti i barit artificial duhet të jetë një material kompozit, i përbërë nga fibra kryesore prej polietileni dhe taban polipropileni (në varësi të prodhuesit) me rezistencë shumë të lartë ndaj gërryerjes dhe përdorimit. Materiali duhet të jetë i trajtuar ndaj rrezeve ultravjollcë dhe me lartësi minimumi 25mm, nga të cilat minimumi 10mm shtresë absorbuese e goditjeve (zbutëse) prej poliuretani. Fibrat e barit artificial duhet të jetë minimumi 220 µm e trashë dhe të ketë një gjatësi prej 50mm (duke nisur nga mbërthimi në strukturë tapeti).

Tapeti furnizohet me rulona, të cilët trasohen paralelisht. Ndërlidhja paralel e elementëve, shtrimi dhe mbërthimi në bazament do të bëhet sipas udhëzimeve të prodhuesit. Materiali, mjeshtëria dhe pajisjet e përdorura në shtrimin e tapetit do i nënshtrohen miratimit nga ana e Inxhinierit Supervisor.

Pas instalimit, tapeti do të trajtohet me rërë silici të larë, me granulometri 0.5-1.0mm, duke përdorur së paku 15kg rërë për m<sup>2</sup>. Në fund do të kompletohet me shtresë gome absorbuese SBR (stiren-butadien) me granulometri 1.0-2.5mm duke përdorur së paku 15kg gomë për m<sup>2</sup>.

### **2.5.7 Sfungjerët mbrojtës**

Të gjithë sfungjerët mbrojtës janë propozuar për përdorim në veshjen e sipërfaqeve metalike, në përgjithësi profile metalike, të vendosura shumë afër ambjenteve sportive, në lartësinë e trupit të njeriut. Këto veshje të posaçme duhet të jenë me bazë shkume poliuretani dhe sipërfaqe të lëmuar e me veshje kundra ujit nga të gjithë anët.

Mbërthimi i sfungjerëve rreth profileve mund të bëhet ose me ngjitës tip velcro (nëse prodhuesi e mundëson këtë gjë), në të kundërt shtrëngimi i elementëve dhe mbërthimi pas mbulimit të sipërfaqes metalike do të realizohet me zip-ties plastike.

### **2.5.8 Shtresa ndenjësesh me elementë druri**

Ndenjëset e stolave të propozuara me elementë druri, do të jenë në përmasat e dhëna në Vizatimet Teknike, me durueshmëri ndaj efekteve atmosferike, të afta për të përmbushur kërkesat e standardeve EN 350 dhe EN 460. Lyerja e tyre duhet të bëhet me bojë druri sipas standardit EN 927-2. Elementët e drurit do të fiksohen në beton me gozhdë betoni.

### **2.5.9 Tabelat e basketbollit**

Konstruksioni metalik mbajtës i tabelës lidhet me tabelën me pllakë metalike, me përmasa dhe detaje si në Vizatime Teknike

Tabela e basketbollit duhet të jetë sipas standardit EN 1270 me përmasa 1800x1050 mm, e formuar nga fibër xhami me trashësi 20 mm e mbuluar me rezinë poliestër dhe e lyster me të bardhë. Në pjesën e poshtme duhet të pajisjet me mbrojtësen prej polietileni. Koshi do të jetë sipas tipit të përkulshëm, "tilting ring", prej çeliku me rezistencë të lartë, me dy susta karikuese që reduktojnë përplasjet. Ana e përparme e koshit duhet të jetë prej poliuretani të zgjerueshëm ndërsa rrjeta prej nejloni.

## 2.6 Punime finiturash

### 2.6.1 Të përgjithshme

Ky seksion mbulon kërkesat për përgatitjen e brendshme dhe të jashtme të izolimit të ri, hidroizolimit dhe sipërfaqeve përfundimtare, duke përfshirë muret, tavanet, dyshemetë, çatinë dhe zona të tjera të punimeve.

Përgatitja e sipërfaqes dhe të gjitha punimet do të kryhen sipas kërkesave të këtyre Specifikimeve, standardeve përkatëse dhe rekomandimit të prodhuesit të materialit, të gjitha subjekt i miratimit të Inxhinierit Supervizor.

Shtresat e ndryshme të izolimit dhe përgatitjes së sipërfaqes tregohen në Vizatimet Teknike. Instalimi i materialeve dhe shtresave të ndryshme duhet të ndjekë rekomandimet e prodhuesit dhe standardet përkatëse.

### 2.6.2 Dërgesat e materialeve për miratim

Prodhuesi duhet të paraqesë për çdo komponent të sistemit/shtresës/materialit për miratim nga Inxhinieri Supervizor të paktën, por pa u kufizuar në sa vijon:

- Identifikimi i sistemit të materialeve së bashku me emrat tregtarë.
- Vendi i synuar i instalimit së bashku me deklaratën e metodologjisë
- Kërkesat për përgatitjen e sipërfaqes.
- Pranimi i përshtatshmërisë për kushtet e ekspozimit mjedisor.
- Certifikatat e Standardeve (DIN, EN, ISO etj.)
- Udhëzime për përzierjen dhe aplikimin
- Fleta e të dhënave të shëndetit dhe sigurisë
- Të dhënat e aplikimit duke përfshirë pajisjet dhe presionet që do të përdoren (nëse ka)
- Përgatitjet sipërfaqësore
- Kushtet kufizuese të përdorimit
- Udhëzime për ruajtjen, trajtimin, mbrojtjen
- Deklarata e metodës së aplikimit së bashku me formularët e duhur të kontrollit të cilësisë
- Kualifikimet e Furnizuesit/Aplikuesit
- Vlerat përkatëse të certifikuara sipas specifikimeve (p.sh. Vlera U për izolim)

#### 2.6.2.1 Kualifikimi i furnitorëve dhe mjeshtrisë

Prodhuesit e materialeve të finiturave që furnizojnë punën drejtpërdrejt ose nëpërmjet agjentëve ose përfaqësuesve duhet të kenë sa vijon:

- Objektet e kërkimit dhe zhvillimit (lokale ose jashtë shtetit) ose një bashkëpunim teknologjik me një kompani ose organ me objekte të tilla
- Objektet e kontrollit të cilësisë, pajisje të përshtatshme për prodhimin dhe sigurimin e cilësisë
- Laboratori testues i pajisur për të kryer të gjitha testet e kërkuara në specifikim ose përdorimin e laboratorëve të jashtëm të pajisur në mënyrë të përshtatshme
- Stafi i shërbimit teknik të kualifikuar dhe me njohuri të përshtatshme për aplikimet dhe performancat e pritshme të kërkuara nga specifikimi.

Kontraktori do të dorëzojë të gjithë informacionin e lartpërmendur për miratim nga Inxhinieri Supervizor.

Aplikuesit e veshjes (mjeshtrat) duhet të kenë sa vijon:

- Objektet e ndërtuara me qëllim për aplikimin e duhur të veshjeve
- Pajisjet dhe facilitetet: kompresorë me rezervuarë ajri, matës presioni dhe rregullatorë, filtra ajri, zorrë presioni, pistoleta spërkatëse, pajisje spërkatës pa ajër dhe pjesë rezervë, kabina ose zona spërkatëse pa pluhur dhe me ndriçim të mirë, rrota uji me presion të lartë, detergjent sapuni, pajisje për larjen e duarve dhe dush, gërryes mekanik, furça teli, mulli, instrumente për matjen e temperaturës, lagështisë, matës të vetive të bojës për matjen e trashësisë së veshjes, testues pushimi etj.
- Stafi dhe inspektorët e trajnuar siç duhet, me përvojë dhe të aftë do të jenë në dispozicion.
- Aftësia për të siguruar dhe ngritur kabina pa pluhur dhe të mbrojtura në vendin e aplikimit
- Aftësia për të vendosur pajisjet dhe pajisjet e duhura në vendin e aplikimit siç specifikohet

Kontraktori do të sigurojë që aplikuesi i veshjes t'i sigurojë Inxhinierit Supervizor para fillimit të punimeve instrumente për matjen e vetive të substratit e veshjes të renditura më poshtë:

- Instrumentet për përcaktimin e lagështisë së sipërfaqes.
- Termometri dhe matësi i lagështisë
- Instrumenti për përcaktimin e temperaturës së sipërfaqes
- Instrumente me trashësi filmi të lagësht dhe të thatë
- Testues për pushime
- Testuesit e ngjitjes

Veshja do të kryhet vetëm nga aplikuesit e specializuar në këtë fushë. Lloji dhe modelet e sakta të instrumentit për çdo matje do të bien dakord me Inxhinierin Supervizor përpara se të fillojnë punimet.

Aplikuesit do të miratohen nga Inxhinieri Supervizor dhe Punëdhënësi përpara se të vazhdojnë punimet pasi të jenë kryer demonstrimet në terren dhe të vendoset standardi i punimit. Aplikuesi duhet të jetë një kompani e specializuar në kryerjen e punës së këtij seksioni e pranueshme nga prodhuesi me përvojë të dokumentuar për të paktën 3 vjet. Performanca e këtyre aplikuesve do të vlerësohet në baza të rregullta.

### **2.6.2.2 Dërgesa, magazinimi dhe trajtimi**

Kontraktori do të transportojë, trajtojë, ruajë dhe mbrojë produktet në përputhje me udhëzimet dhe rekomandimet e prodhuesit. Produktet do të dorëzohen në vendin e aplikimit në kontejnerë të mbyllur dhe të etiketuar.

Etiketa e kontejnerit duhet të përfshijë emrin e prodhuesit, llojin e bojës/materialit, emrin e markës, numrin e lotit, kodin e markës, kohën e tharjes së përgatitjes së sipërfaqes së aplikimeve, kërkesat e pastrimit, përcaktimin e ngjyrës dhe udhëzimet për përzierjen dhe reduktimin, si dhe çdo informacion tjetër të dobishëm.

Materialet e bojës dhe veshjes duhet të ruhen në temperaturë minimale të ambientit prej 15°C dhe maksimum 25°C në një zonë të ajrosur, dhe siç kërkohet nga udhëzimet e prodhuesit dhe kërkesat e shëndetit dhe sigurisë.

### **2.6.2.3 Kërkesat mjedisore, të shëndetit dhe sigurisë**

Kontraktori do të sigurojë nivelin e ndriçimit 860 lux të matur nga lartësia mesatare në sipërfaqen e nënshtresës. Veshjet dhe lyerjet e jashtme nuk duhet të aplikohen gjatë shiut, stuhive të rërës ose kur lagështia relative është jashtë kufijve të lagështisë së kërkuar nga prodhuesi i produktit të bojës. Të gjitha përgatitjet dhe veshjet në punë do të kryhen në kushtet e mëposhtme:

- E veshur me një mbulesë mbrojtëse
- Temperaturat e ambientit nuk janë më të larta se 35°C
- Lagështia relative është nën 85 %
- Pika e kërkuar e kondesimit sipas rekomandimit të prodhuesit

Kontraktori dhe Nënkontraktorët duhet të ofrojnë trajnime për shëndetin dhe sigurinë për stafin e tyre. Veshje mbrojtëse duhet t'i sigurohen të gjithë stafit të punësuar në aktivitetet e veshjes dhe duhet të përfshijnë, por pa u kufizuar në pantallona të gjera, maska, respiratorë ajri, syze, doreza, mbulesa koke, pajisje mbrojtëse për shpërthim, çizme mbrojtëse, etj.

## 2.6.3 Materialet

### 2.6.3.1 Polistireni

Të gjitha aplikimet dhe materialet e polistirenit duhet të jenë sipas standardeve përkatëse (si për shembull DIN EN 13163 - Produkte termoizoluese për ndërtesa - Produkte fabrikash të polistirenit të zgjeruar (EPS)). Polistireni duhet të ketë një përçueshmëri termike prej 0.040 W/mK ose më mirë.

Polistireni i zgjeruar do të përdoret për izolimin e mureve të jashtme dhe çatisë, ndërsa polistireni i ekstruduar për pjesën e poshtme të ndërtesës. Trashësia e të gjitha shtresave duhet të jetë sipas vizatimeve (5 cm për muret dhe fundin, 5 cm për çatinë).

Izolimi shtesë i madhësisë dhe formës adekuate duhet të sigurohet për skajet dhe për të shmangur çdo urë tjetër të mundshme termike. Të gjitha shtresat izoluese duhet të përbëhen nga pllaka në madhësi të përshtatshme. Instalimi duhet të bëhet sipas kërkesave të prodhuesit dhe materialeve të kërkuara për fiksime të vëna në dispozicion.

### 2.6.3.2 Koli (Ilaçi adeziv)

I gjithë aplikimi i kolit dhe materialet duhet të jenë sipas standardeve përkatëse si për shembull DIN EN 1308, EN 459-2.

#### Materialet

- Çimento: duhet të jetë në përputhje me kërkesat e specifikimit ASTM C-150 Tipi 1 ose standardit të ngjashëm të miratuar për çimenton normale Portland.
- Çimento e bardhë: Përmbajtja e kripërave të hekurit  $\leq 1\%$ .
- Çimento e bardhë: Përmbajtja e kripërave të hekurit  $\leq 2,5\%$ .
- Gëlqere: të konfirmohet burimi i gëlqeres me Inxhinierin Supervizor për të siguruar që gëlqereja të përdoret në llaç me cilësi më të lartë. Të ruhet nga dëmtimet në vend dhe ruhet të paktën 300 mm mbi tokë në një objekt magazinimi të papërshkueshëm nga uji.
- Rërë: agregat i imët me përmbajtje të ulët argjile të përzgjedhur për klasifikim, i mprehtë dhe pa kripëra lulëzimi.
- Matja e vëllimit: të maten lidhësit dhe rëra sipas vëllimit duke përdorur kova ose kuti. Të mos lejohet që rëra të grumbullohet nga thithja e ujit.

#### Koli

Raporti: të zgjidhen proporcione nga diapazoni i çimentos 1:3 - 1:4 dhe për të marrë ngjitje të kënaqshme – për t'u rënë dakord dhe miratuar nga Inxhinieri Supervizor në vend. Të sigurohet sasi minimale uji.

### 2.6.3.3 Rrjeta përforcuese me fibra xhami

Rrjeta e përforcimit me fibra xhami do të përbëhet nga një bërthamë flete poliestër me një pëlhurë përforcuese prej tekstil me fibra xhami të lidhur në një rën anë ose të ngjashme me të njëjtat veti.

Membrana duhet të jetë e papërshkueshme nga lagështia, fleksibël dhe të mos ndikohet nga alkaleet kaustike. Do të përdoren të dhënat e mëposhtme teknike ose më mirë:

- Pesha volumore e sipërfaqes - 105g/m<sup>2</sup>
- Madhësia e hapjeve - 7x7 mm
- Gjerësia - 1 m
- Gjatësia - 50 m

Rrjeta duhet të pritët në madhësinë e kërkuar në vend. Në rastin e futjeve të rrjetave, vëmendje e veçantë duhet t'i kushtohet formacioneve përkatëse të qosheve. Kjo vlen për lidhjen me dritaret, dyshemetë, qoshtet e ndërtesave brenda dhe jashtë dhe përfundimin në çati dhe bazë. Për më tepër, sipas udhëzimeve të prodhuesit, do të përdoren këndoret dhe shinat e propozuara. Çdo shinë e nevojshme e zgjerimit duhet të planifikohet dhe mundësisht të jetë dakord me prodhuesin dhe të miratohet nga Inxhinieri Supervisor.

### 2.6.3.4 Llaçi i çimentos

Të gjitha aplikimet e materialet e llaçit duhet të jenë sipas standardit DIN EN 998.

Materiale:

- Rruaza të aksesorëve: Të jenë seksione metalike të prodhuara për t'u fiksuar në sfond dhe/ose të ngulitura në suva për të formuar dhe mbrojtur skajet dhe kryqëzimet e suvasë
- Rëra: të jetë e imët, e mprehtë, graduar mirë, me përmbajtje të ulët argjile dhe pa kripëra
- Produkte lidhëse: të jenë produkte pronësore të prodhuara për lidhjen e suvasë me bazë çimento në sponde të forta
- Çimentoja duhet të përputhet me kërkesat e specifikimit ASTM C-150 Tipi 1 ose standardit të ngjashëm të miratuar për çimenton normale Portland.
- Produkte ngjyrosëse: të jenë produkte pronësore të prodhuara për ngjyrosjen e suvasë së çimentos. Përqindja integrale e pigmentit: 5% në masë të çimentos.
- Produktet kuruese: të jenë produkte të prodhuara për përdorim me sistemin e suvasë.
- Gëlqere: Konfirmoni burimin e Gëlqeres me Inxhinierin për të siguruar përdorimin e gëlqeres me cilësi më të lartë në llaç. Mbroni nga dëmtimet në vend dhe ruani të paktën 300 mm mbi tokë në një objekt magazinimi të papërshkueshëm nga uji.

Përgatitja e stukos së gëlqeres:

- Shtohet gëlqere në ujë në një enë të pastër dhe përzihet deri në një konsistencë të trashë kremoze. Lihet e patrazuar për të paktën 16 orë. Hiqet uji i tepërt dhe mbrohet nga tharja. Përdorimi i gëlqeres së shuar: të punohet në stuko sa më shpejt të jetë e mundur pas marrjes së gëlqeres së shuar. Mbushet pjesërisht ena e pastër me ujë, shtohet gëlqere deri në gjysmën e lartësisë së ujit, më pas përzihet e grihet duke siguruar që gëlqerja të mos mbetet e ekspozuar mbi ujë. Vazhdohet përzierja dhe të grirja për të paktën 5 minuta pasi të ketë pushuar i gjithë reagimi, më pas sillet në një kosh maturimi. Lihet e patrazuar për të paktën 14 ditë. Mbrohet nga tharja.
- Zgjidhet një raport përzierjeje që i përshtatet aplikimit
- Maten lidhësit dhe rëra sipas vëllimit duke përdorur kova ose kuti. Të mos lejohet që rëra të grumbullohet nga thithja e ujit.
- Suvaja përzihet me makinë për më shumë se 3 minuta dhe më pak se 6 minuta.

- Të sigurohet që shtresat e njëpasnjëshme të mos jenë më të pasura në lidhës se shtresa në të cilën aplikohen

### 2.6.3.5 Bojërat

Sipërfaqet e suvatuara të specifikuar për tu lyer me bojë dekorative do të lyhen me bojë emulsioni me bazë akriliku të cilësisë së lartë, me aftësi të shkëlqyeshje në shpëlarje sipas testit ASTM D3450, veti të ruajtjes së ngjyrave dhe të japë një sipërfaqe përfundimtare të butë, të mëndafshhtë e të qëndrueshme. Sistemi i bojës me emulsion duhet të përmbajë:

- a) Prajmer / Izolant kopolimer (alkool polivinili) - një shtresë
- b) Stuko kopolimere (alkool polivinili) - minimumi dy shtresa, me trashësi shtrese në të thatë më të madhe se 100 mikron për secilën shtresë
- c) Bojë përfundimtare - emulsion akrilik me bazë kopolimeri, minimumi dy shtresa, me trashësi shtrese në të thatë më të madhe se 70 mikron për secilën shtresë

Sipërfaqja e nënshtresës duhet të jetë plotësisht e kuruar, e pastër dhe e thatë. Defektet sipërfaqësore duhet të riparohen për të arritur një sipërfaqe të lëmuar, pamje të drejtë dhe më pas do të aplikohen të gjithë fazat e sistemit. Temperatura e nënshtresës duhet të jetë më e madhe se 10°C dhe minimumi 3°C mbi pikën e vesës së ajrit në të gjithë fazat e aplikimit të sistemit të bojës. Pajisjet për bojatisjen duhet të jenë të testuara dhe të çertifikuara siç duhet nga prodhuesi. Tërheqja (ngjitja ose kohezioni) në të gjithë fazat duhet të plotësojë kërkesat e prodhuesit. Testet e mëposhtme nga kampione të bojës do të inspektohen nga Inxhinieri Supervisor, sipas dëshirës:

- a) Inspektimi vizual i përzierjes së përgatitur
- b) Monitorimi i motit (temperatura, lagështia, temperatura e nënshtresës, temperatura e pikës së vesës)
- c) Trashësia e çdo shtrese boje në të thatë dhe në të lagësht
- d) Kontrollat përfundimtare vizuale për përputhjen e ngjyrave në standardet e prodhuesit, sipërfaqen përfundimtare
- e) Testet në tërheqje
- f) Testi i shpëlarjes

### 2.6.4 Suvatimi

Në qoftë se nuk përdoret një material lidhës, tavanet e betonit, cepat e tavanit dhe kolonat duhet të lëmohen si duhet para se të fillohet suvatimi dhe përzierja e përdorur për lëmim do të jetë e ngjashme me atë të përdorur për veshjen e parë. Sipërfaqja e betonit në vend duhet të tregohet se arrin një lidhje të mirë e të përshtatshme në sipërfaqe. Sipërfaqet duhet të lagen menjëherë para fillimit të suvatimit. Cepat midis mureve dhe tavaneve, këndet vertikale dhe bashkimet midis faqeve të ngurta të ndryshme duhet të përforcohen me rrjetë 90 mm të gjerë të vendosur në suva dhe sheshuar me mistri. Të gjithë bashkimet midis suvave duhet të trajtohen në mënyrë të ngjashme. Këndoret metalike për cepat duhet të sigurohen në të gjitha qoshet e jashtme.

Të gjithë punimet e suvatimit do të kryhen sipas standardit DIN 18550-1 (Përgatitja dhe aplikimi i suvasë për faqet e brendshme dhe të jashtme). Suvatimi do të aplikohet në dy shtresa në përputhje me udhëzimet e prodhuesit dhe do të përdoren sa më shpejt që të jetë e mundur pasi të shtohet uji. Suvatimi i aplikuar në një shtresë (Ilaç suvatimi i gatshëm) do të jetë i trashë mesatarisht 10 mm dhe minimumi 5 mm por nëse nëse kërkohet suvatim rezistent ndaj ujit trashësia mesatare do të jetë 15 mm dhe ajo minimale 10 mm.

Suvatimi i brendshëm duhet bërë me të njëjtin sistem (P2) si jashtë, por përgatitja e sipërfaqes do të bëhet me rërë 0.4 mm dhe shtresa e dytë me rërë 0.1 mm.

## 2.6.5 Zbatimi i lyerjes së mureve

Të gjithë proceset e lyerjes, metodat, materialet, sistemet, përgatitja e sipërfaqes, pajisjet e përdorura, kushtet në të cilat kryhet aplikimi, punëtorët dhe kushtet e sigurisë do të kenë miratimin paraprak të Inxhinierit Supervizor. Kontraktori do të verifikojë kushtet ekzistuese përpara fillimit të punës. Kontraktori do të verifikojë që sipërfaqet janë të gatshme për trajtimin e veshjes në përputhje me udhëzimet e lëshuara nga prodhuesi dhe nga ky specifikim. Kontraktori do të vëzhgojë sipërfaqet e planifikuara për lyerje përpara fillimit të punës. Duhet të raportojë menjëherë për kushtet që mund të ndikojnë negativisht në aplikimin e duhur. Kontraktori do të vëzhgojë dhe testojë prajmerin e aplikuar lidhur me pajtueshmërinë me shtresat që do vendosen mbi të.

Kopjet e fletëve të të dhënave të prodhuesit e të pjesëve përkatëse të këtij Specifikimi do i jepen të gjithë stafit e punëtorëve që kanë të bëjnë me procesin e lyerjes. Kontraktori do të masë përmbajtjen e lagështisë së sipërfaqeve duke përdorur një matës elektronik të lagështisë. Nuk duhet aplikuar bojë derisa leximet e lagështisë të jenë brenda kufijve të dhënë nga prodhuesit e veshjeve, që në asnjë rast nuk duhet të kalojë 10% për muret e suvatuara ose ato prej gipsi.

Të gjithë sipërfaqet që nuk i nënshtrohen lyerjes duhet të maskohen me materialet e duhura. Të gjithë produktet duhet të aplikohen në përputhje me udhëzimet e prodhuesit dhe të miratuara nga Inxhinieri Supervizor. Kur udhëzime të tilla bien ndesh me Specifikimet Teknike, vendimi do të jepet nga Inxhinieri Supervizor. Kontraktori nuk do të aplikojë bojë në sipërfaqet që nuk janë të thata. Çdo shtresë duhet aplikuar në trashësi uniforme.

Kontraktori do të masë përmbajtjen e lagështisë së sipërfaqeve duke përdorur një matës elektronik të lagështisë. Mos aplikohet boja derisa leximet e lagështisë të jenë brenda kufijve të dhënë nga prodhuesit e veshjeve. Sa më poshtë vlen vetëm si udhëzues:

- Mur gipsi dhe suvaje: ≤10%
- Betoni: ≤5%
- Druri: ≤15%

Të gjitha sipërfaqet që nuk i nënshtrohen lyerjes duhet të maskohen me materialet e duhura. Të gjitha produktet duhet të aplikohen në përputhje me udhëzimet e prodhuesit dhe të miratuara nga Inxhinieri Supervizor. Kur udhëzime të tilla bien ndesh me këtë Specifikim, një vendim do të kërkohet nga Inxhinieri Supervizor. Kontraktori nuk do të aplikojë bojatisje në sipërfaqet që nuk janë të thata. Çdo shtresë duhet të aplikohet në trashësi uniforme.

Kontraktori do të sigurojë që të gjitha sipërfaqet, skajet dhe zonat e tjera të dukshme do të përfundojnë dhe plotësohen në një mënyrë të rregullt, të këndshme dhe tërheqëse vizualisht. Kjo do të bëhet në koordinim dhe për kënaqësinë e Inxhinierit Supervizor dhe Punëdhënësit. Nëse kërkohet, Inxhinieri Supervizor mund t'i kërkojë Kontraktorit të heqë shtresën/bojën mbuluese nëse rezultati nuk duket ashtu siç dëshiron. Për më tepër, mund të kërkohet instalimi i pllakave ose shiritave për skajet.

## 2.7 Punime metalike

Të gjithë punimet e çelikut, para se të instalohen duhet të galvanizohen. Saldimi me çelik të galvanizuar duhet të shmangët dhe montimi duhet të bëhet me bulona dhe dado. Standardet konform të cilave do të jenë të gjithë materialet metalike, përfshi strukturat, dadot, bulonat, rondelet, thumbat etj. Janë paraqitur më poshtë:

Standardi	Përshkrimi
-----------	------------

DIN 4100	Welded Structural Steelwork with Predominantly Static Loading; Design and Structural Details (Punime strukturore prej çeliku të salduara dhe në ngarkesë kryesisht statike; Projektimi dhe Detajet Strukturore)
DIN 6914	High-strength hexagon head bolts with large widths across flats for structural steel bolting (Bulonat me kokë gjashtëkëndore me qëndrueshmëri të lartë dhe me gjerësi të madhe në të gjithë akset për bulonat strukturore të çelikut)
DIN 6915	Hexagon nuts with large widths across flats for high strength structural bolting (Dadot gjashtëkëndore me gjerësi të madhe në të gjithë akset për bulona strukturore me forcë të lartë)
DIN 6916	Round washers for high-strength structural steel bolting (Rondele rrethore për bulona strukturore me forcë të lartë)
DIN 7989	Washers for steel structures (Rondelet për struktura çeliku)
DIN 7990	Hexagon head bolts with hexagon nut for steel structures (Bulonat me kokë gjashtëkëndore me dado gjashtëkëndore për konstruksione çeliku)
DIN 17100	Steels for General Structural Purposes; Quality Standard (Çeliquet për qëllime të përgjithshme strukturore; Standardi i Cilësisë)
DIN 18800	Steel structures (Struktura çeliku)

Tabelë: 2-16 Standardet e përdorura për elementët metalikë

Të gjithë materialet që konsumohen gjatë salimit (elektroda, teli, shufra mbushëse, gazi mbrojtës etj.) duhet të jenë komfort standardeve europiane lidhur me të gjithë procedurat e duhura të saldimit.

Të gjithë elementët metalikë do të ndërtohen dhe instalohen në vijat dhe pozicionet e sakta siç është treguar në Vizatime Teknike ose sipas udhëzimeve të Inxhinierit Supervizor. Ato duhet të jenë të ankoruara mirë në strukturat e betonit. Në qoftë se nuk është miratuar instalimi me mbushje në bulonat e ankorimit ose përdorimi i ankorimeve zgjeruese, atëherë kur bulonat e ankorimit dhe pjesët metalike që duhet të futen në to duhen vendosur në pozicion para hedhjes së betonit dhe duhen mbërthyer fort e saktë në mënyrë që betoni vendoset.

Të gjithë punimet e tjera metalike prej çeliku do të prodhohen nga Kontraktori. Vrimat e bulonave duhet të realizohen vetëm me shpime dhe të pozicionohen me saktësi në mënyrë që bulonat të futen lehtësisht. Nëse nuk tregohet ndryshe në Vizatime Teknike, bulonat duhet të zgjaten nga dadot me jo më pak se dy filetime.

## 2.7.1 Materialet

Punimet strukturore të çelikut duhet të jenë sipas standarteve përkatëse. Bulonat për përdorim në çelik strukturor duhet të jenë bulona të zinj. Mbërthimet, duke përfshirë bulonat që përdoren me materiale të galvanizuara do të vishen me zink ose do të aplikohet një veshje e aprovuar mbrojtëse metali. Para porosisë apo prodhimit të çdo artikulli metalik, Kontraktori duhet të paraqesë për aprovim tek Inxhinieri Supervizor të gjithë detajet dhe përmasat e kërkuara për prodhim. Pas miratimit nga Inxhinieri Supervizor do fillojë prodhimi. Këndet, kanalet dhe rrafshet për të gjithë seksionet standarde të çelikut duhet të jenë në madhësitë e dhëna në Vizatime Teknike. Duhet të pajisen me fiksues çeliku të salduar mirë në kornizë ose udhëzues para galvanizimit. Mbrojtja nga ndryshkja do të jetë ashtu siç detajohet në Vizatimet Teknike ose në Preventiv sipas standardit të specifikuar.

## 2.7.2 Saldimi

Të gjithë saldimit gjatë prodhimit në fabrikë dhe ngritjes në sheshin e ndërtimit do të kryhen në përputhje me kërkesat siç tregohen në Vizatime Teknike. Detajet e metodologjisë së propozuar të saldimit do i paraqiten Inxhinierit Supervizor për miratim në të njëjtën kohë me detajet. Të gjithë lidhjet duhet të saldohen në atë mënyrë që lidhjet e përfunduara të duken të kënaqshme dhe të lëmuara si dhe të përshtatshme për lyerje.

Të gjithë skorjet do të hiqen dhe çdo dalje e mprehtë do të sheshohet. Të gjithë saldimit e bëra gjatë prodhimit dhe ngritjes në vend do të kryhen në përputhje me kërkesat e DIN 4100 dhe siç tregohet në vizatimet e miratuara. Para se të fillojë saldimiti, qoftë në fabrikë ose sheshin e ndërtimit, testet e procedurës së saldimit do të kryhen kur urdhërohen nga Inxhinieri Supervizor.

Të gjithë saldatorët e punësuar në fabrikën e prodhimit ose në sheshin e ndërtimit duhet të kenë kaluar teste kualifikimi, të rëndësishme për procedurat e saldimit, në përputhje me standardet europiane. Saldatorët duhet të provojnë se kanë qenë të angazhuar në saldimit për të paktën 9 muaj në periudhën e mëparshme. Nëse puna e ndonjë saldatori të punësuar është e pakënaqshme, Kontraktori do të kryejë teste të mëtejshme të kualifikimit të saldatorit, të nevojshme për të treguar se saldatorët janë të aftë.

Kur nuk specifikohet ndryshe, saldimit do i nënshtrohen testimi joshkatërrues nga proceset të cilat mund të përfshijnë metoda radiografike, ultrazanore, magnetike, në varësi të llojit të saldimit dhe pozicionit të tij në strukturë. Rreth 50% e të gjithë saldimit duhet të testohet. Nëse ndonjë punë shfaq defekte ose nuk i përmbush kërkesat sipas Vizatimeve Teknike të miratuara ose specifikimeve për ndonjë arsye, ajo do të riparohet ose refuzohet edhe pse mund të jetë kryer nga saldatorë të kualifikuar duke përdorur procedurat e aprovuara. Procedura e saldimit për veshjet e nikelit duhet të shmangë porozitetin në saldimit dhe çdo hollim të pakontrolluar të saldimit prej hekuri të marrë nga çeliku. Duhet të merren masa paraprake të veçanta për të shmangur grisjen e fletës metalike kur përdoren pllaka të trasha saldimit dhe elektroda me përmbajtje të ulët hidrogjeni. Saldimit e klasës së parë duhet të radiografohen plotësisht, përveç rasteve kur specifikohet ndryshe.

Në mot të keq, duhet të merren masa të përshtatshme për të mbajtur standardin e cilësisë së saldimeve. Në rast të motit me shi, do të merren masa që vendet e saldimit të jenë të thata. Në mot me temperatura nën 5°C, një brez prej 100 mm duhet të ngrohet paraprakisht në 50°C, në të dy anët e bashkimit të saldimit si në rastet e saldimeve me qepje dhe tub.

Gjatë saldimit janë të palejueshme spërkatja, nxehja nga brenda, zona të pabarabarta, skajet e tepërta në qoshe të bashkive, qepje e pakënaqshme ose ndonjë çarje. Sipërfaqet duhet të jenë të pastra nga çdo shenjë e ndikimit, dhëmbëzimit dhe deformimit. Nuk do të lejohet asnjë saldimit në punime çeliku të galvanizuar dhe mbi prajmera zinku apo bojëra.

### **2.7.3 Galvanizimi**

Kur çeliku do të galvanizohet, galvanizimi do të kryhet pasi të kenë përfunduar të gjithë prodhimet. Artikujt duhet të pastrohen dhe lihen në acid të holluar sulfurik ose klorhidrik, të ndjekur nga shpëlarja në ujë dhe lënia në acidin fosforik. Duhet të lahen, të stivohen dhe zhyten në zink të shkrirë dhe lyhen me furcë në mënyrë që i tërë metali të mbulohet në mënyrë të barabartë dhe pesha volumore shtesë e tij pas zhytjes të jetë jo më pak se 0.6 kg/m<sup>3</sup> për sipërfaqe të galvanizuar, përveç në rastin e tubave, kur nuk duhet të jenë më pak se 0,46 kg/m<sup>3</sup>. Skajet duhet të jenë të pastra dhe sipërfaqe duhet të jenë të ndritshme.

### **2.7.4 Dadot dhe bulonat**

Bulonat e jashtëm dhe mbërthimet, dadot dhe rondelet duhet të jenë prej çeliku të veshur me zink. Dadot, bulonat dhe rondelet montuese në rakorderitë hidraulike/mekanike do të galvanizohen. Dadot dhe bulonat e përdorur në prodhimin e strukturave të aluminit duhet të jenë të lëmuara me kadmium dhe të kenë rondele të galvanizuara. Rondelet ndahen nga struktura e aluminit nga rondele me fibër të të njëjtit diametër.

## 2.7.5 Lyerja

Lyerja e metaleve do të kryhet sipas standardeve të pranuar ndërkombëtare. Të gjithë artikujt që kanë nevojë për t'u lyer duhet të pastrohen deri në metalin e zhveshur dhe do u jepet një trajtim i plotë i sipërfaqes, prajmerave dhe veshjeve përfundimtare për të dhënë një sistem të qëndrueshëm, mbrojtës. Të gjithë pjesët që duhen lënë të ndritshme do të kenë një përzierje plumbi të bardhë dhe graso ose acid.

Të gjithë bojërat dhe materialet do të miratohen nga Inxhinieri Supervisor dhe do të përdoren në përputhje me udhëzimet e prodhuesit. Kontraktori do të sigurojë të gjithë elementët për materialet e prajmerave si dhe për veshjet që ai propozon të përdorë. Nënshtruesat duhet të jenë me ngjyra të ndryshme, aprovuar nga Inxhinieri Supervisor.

Në asnjë rast nuk duhet të aplikohet bojë gjatë motit me shi, të lagësht ose në sipërfaqet mbi të cilat ka kondensim. Duhet të kalojnë të paktën 24 orë midis aplikimeve të veshjeve të njëpasnjëshme, përveç nëse përcaktohet ndryshe nga prodhuesi. Të gjithë sipërfaqet prej çeliku ose punimet e hekurit që duhet të lyhen, duhet të fshihen mirë për të siguruar që ato janë pa ndryshk ose smërç.

## 2.7.6 Fiksimi i metaleve në beton

Kur do të fiksohen punime metalike në beton, Kontraktori duhet të përdorë një nga metodat:

- a) Shtrëngimi me bulona ose vidosja e metaleve në pllaka ose në seksione këndore me kunjat të vendosura në strukturën e betonit ose të vendosur në xhepa të lënë në strukturën e betonit.
- b) Vendosja e punimeve metalike në xhepa ose prerje të formuara në strukturën e betonit.
- c) Vidosja e punimeve metalike në bulona të vendosur në strukturën e betonit ose të vendosur në xhepa apo vrima në strukturën e betonit.
- d) Vidosja e punimeve metalike në bulonat e vetëngulur e të fiksuar me rrëshirë epokside, vënë në vrimat e shpuara.

Llaçi çimentos në raport 1:3 (çimento:rërë) do të përdoret për mbushjen rreth punimeve metalike ose bulonave të vendosura në xhepa ose vrima më të vogla se 100 mm<sup>2</sup>. Për vrimat më të mëdha në vend të llaçit do të përdoret betoni i të njëjtës klasë si struktura.

Metodat e lejuara të instalimit për secilin lloj të punimeve metalike janë:

Punimi metalik	Metoda e lejuar nga lista më lart
Shkallare	a, b, d
Shkallët e hekurit	b
Parmakët	c

Tabelë: 2-17 Metodatat e lejuara të fiksimit të punimeve metalike në beton

Gjatë instalimit, punim metalik duhet vendosur përkohësisht, siç nevojitet, për t'i rezistuar të gjithë forcave që mund të ushtrohen në të gjatë instalimit, fiksimit e ndërtimit. Çdo lidhje me bulona që kërkohet si pjesë e instalimit duhet përshtatur e shtrëguar para se të fiksohen bulonat ose çahen xhepat. Bulonat nuk duhen forcuar derisa zgavra të jetë kuruar plotësisht.

## 2.8 Punime prishje

### 2.8.1 Metodologjia e prishjeve

Metoda e e propozuar e prishjes nga ana e Kontraktorit duhet të jetë e tillë që aty ku do të mbetet një pjesë e strukturës, metoda e miratuar për heqje duhet të sigurojë që të mos ndodhë asnjë dëmtim ose dobësim i strukturës së mbetur. Kontraktori do të marrë masat e

duhura paraprake për të siguruar qëndrueshmërinë e asaj pjese që ka mbetur. Metoda e përdorur do t'i nënshtrohet miratimit të Inxhinierit Supervisor. Kur puna e prishjes nuk mund të kryhet në mënyrë të sigurt nga një pjesë e strukturës, duhet të përdoret një platformë e përshtatshme pune. Struktura në përgjithësi do të prishet në mënyrë të kundërt me atë të ndërtimit. Elementët strukturorë prej çeliku dhe betoni të armuar duhet të ulen në tokë ose të priten në gjatësi të përshtatshme për peshën dhe madhësinë e pjesës përpara se të lejohen të bien. Mbeturinat do të lejohen të bien lirshëm vetëm aty ku nuk ekziston rreziku i dëmtimit të strukturave të mbajtura. Kur prishja e ndërtesës ose e elementeve të saj nuk mund të bëhet pa probleme të ndara nga pjesa e strukturës, duhet të përdoret një metodë tjetër e përshtatshme e punës. Elementet e çelikut dhe strukturat betonarme do të vendosen në tokë ose do të priten horizontalisht, për efekt të gjerësisë, për të mos lëkundur poshtë. Elementet e drurit mund të lëkunden nga lart, vetëm kur nuk paraqesin rrezik për pjesën tjetër të strukturës. Kur elementet prishen, duhen marrë masa paraprake për të mos rrezikuar elementët e tjerë mbajtës konstruktivë dhe për të mos dëmtuar elementët e tjerë. Në përgjithësi, puna e prishjes duhet të fillojë duke hequr sa më shumë ngarkesë të vdekur që të jetë e mundur pa ndërhyrë me pjesët kryesore strukturore. Punimet e përkohshme duhet të projektohen për të mbajtur ngarkesat e nevojshme në kushtet më të rënda. Seksionet që do të prishen duhet të mbështeten nga pajisje të përshtatshme ngritëse, më pas priten dhe ulen në tokë nën kontroll.

Materialet dhe mbetjet e ndryshme të grumbulluara gjatë çmontimit dhe prishjes do të mbledhen veçmas dhe do të ruhen në kontejnerë në kantier për t'u sjellë në objektet e riciklimit. Kontraktori do të sigurojë një deklaratë të metodës për procesin e prishjes dhe riciklimit/depozitimit, e cila do të jetë subjekt i miratimit nga Inxhinieri Supervisor.

## **2.8.2 Prishja e shtresave të objektit**

Prishja e elementeve të ndërtimit do të kryhet sipas udhëzimeve të dhëna nga Inxhinieri Supervisor dhe në përputhje me Vizatimet Teknike.

Elementët e mëposhtëm do të asgjësohen pjesërisht:

- Sipërfaqe betoni
- Pllaka betoni (trotuare)
- Bordura betoni
- Elementë metalikë

Kontraktori do të koordinohet me Inxhinierin për çdo ripërdorim të mundshëm të materialeve para asgjësimit.

Kontraktori duhet të propozojë dhe të marrë masat e duhura për të shmangur çdo dëmtim nga ndikimet e jashtme (dielli, shiu etj.) gjatë dhe pas prishjes. Ai do të përshkruajë qartë në një metodologji se si synon të zbusë dhe shmangë çdo dëmtim të skeletit të mbetur strukturor.

## **2.9 Elementët funksionalë dhe dekorativë**

### **2.9.1 Stolat**

Të gjithë stolat do të jenë me trup prej çeliku, të lyer me bojë vaji dhe me ndenjësë prej druri të llakuar ose laminati të presuar. Ato duhet të kenë përmasat e dhëna në Vizatime Teknike

dhe të vendosen mbi një platformë (së paku në këmbët e stolit) betoni, ku do të lidhen me dado dhe bulona. Zgjedhja e modelit final të stolit të përdorur do të bëhet nga Punëdhënësi.

### 3. Specifikimet elektrike

#### 3.1 Të përgjithshme

##### 3.1.1 Punimet elektrike të përfshira në projekt

Fusha e punimeve elektrike që do të mbulohet përfshin:

- a) Marrjen e të gjithë miratimeve të nevojshme (lidhur me projektin) dhe koordinimin me autoritetet përkatëse (kompaninë e furnizimit me energji elektrike, kompaninë e telekomit)
- b) Projektim i detajuar për të gjithë kabllo, aparataturat, pajisjet e tensionit të lartë, të mesëm dhe të ulët, instalimet elektrike dhe dhomat ku do të instalohen pajisjet
- c) Instalimin e plotë elektrik duke përfshirë panelet e shpërndarjes, panelet e kontrollit, kabllo dhe instalimet e brendshme (ndriçimi i brendshëm, energjia)
- d) Pajisja matëse e tensionit të lartë kërkuar nga kompania e furnizimit me energji elektrike

Qëllimi i specifikimeve për pajisjet elektrike është të përcaktojnë dhe specifikojnë cilësinë, funksionet dhe qëllimin e sistemeve kryesore elektrike dhe përbërësve të kërkuar. Përbërësit shtesë duhet të zgjidhen nga Kontraktori dhe duhet të përshkruhen në detaje në ofertën e tij. Çdo komponent i tillë duhet të përmbushë standardin uniform të cilësisë që kërkohet për të gjithë punimet elektrike.

Kontraktori duhet të dorëzojë pajisjet elektrike të plota dhe funksionale për punimet, duke përfshirë të gjithë aksesorët që janë të nevojshëm për një performancë të besueshme për të arritur nivelin e kërkuar teknologjik. Së bashku me ofertën, Kontraktori duhet të paraqesë projektin e tij paraprak me të gjithë të dhënat, diagramat, listat dhe vizatimet e nevojshme për të verifikuar të gjithë përbërësit, sasi të dhe përmasat.

Kontraktori do të blejë ose prodhojë të gjithë materialet e përshkruara në specifikime e të paraqitura në vizatime. Nëse specifikohet, Kontraktori do të sigurojë mbikëqyrjen e fabrikës ose testet e pranimit të fabrikës. Kontraktori do të sigurojë dërgimin e plotë, duke mbuluar të gjithë taksat (përfshi taksat doganore).

##### 3.1.2 Standardet

Standardet e specifikuar në këto specifikime janë kërkesat minimale e materialeve dhe performancës së tyre. Puna do të ekzekutohet në mënyrë të rregullt dhe adekuate. E gjithë puna do të kryhet në përputhje me kërkesat e:

- a) Rregulloreve vendase në fuqi, kur është e zbatueshme
- b) Rekomandimet nga botimi më i fundit i përditësuar i standardeve ISO dhe IEC

Standardi	Përshkrimi
IEC 60050	International Electrotechnical Vocabulary (Fjalori Elektroteknik Ndërkombëtar)
IEC 60173	Colours of the cores of flexible cables and cords (Ngjyrat e bërthamave të kabllave dhe linjave fleksibël)
IEC 60364	Low-voltage electrical installations (Instalimet elektrike me tension të ulët)
IEC 60502	Power cables with extruded insulation and their accessories for medium voltage (Kabllot e fuqisë me izolim të tendosur dhe aksesorët e tyre për tension të mesëm)
IEC 60529	Degrees of protection provided by enclosures (IP Code) (Shkallët e mbrojtjes të ofruara nga izolimi (Kodi IP))
IEC 61439	Low-voltage switchgear and controlgear assemblies (Asambletë e paneleve të sistemit dhe paneleve të kontrollit me tension të ulët)

Tabelë: 3-1 Standardet ndërkombëtare elektrike dhe elektroteknike të përdorura

Kur referohet një produkt i veçantë i prodhuesit, referenca merret vetëm si tregues i modelit dhe cilësisë, përveç nëse përcaktohet ndryshe. Të gjithë standardet e mësipërme pranohen. Në rast të mospërputhjeve midis standardeve ndërkombëtare dhe atyre kombëtare, ose midis standardeve të ndryshme, do të mbizotërojë standardi më strikt.

Furnizimi me energji elektrike do të sigurohet nga autoriteti kombëtar i energjisë elektrike. Karakteristikat e sakta të furnizimit me energji do të merren po nga ky autoritet dhe do të sigurohet pajisje me normën e përshtatshme. Furnizimi me energji elektrike do të jetë:

- a) Voltazh i lartë (HV) për 10.000 V, 3 faza, 50 Hz
- b) Voltazh i mesëm (MV) për 400 V, 3 faza, 50Hz neutrale
- c) Voltazh i ulët (LV) për 230 V, 1 fazë, 50Hz neutrale

Për më tepër, rregulloret e autoritet kombëtar të furnizimit me energji elektrike duhet të respektohen. Çdo pjesë e sistemit dhe e gjithë puna e kryer duhet të plotësojnë kushtet e botimeve më të fundit të standardeve përkatëse.

### **3.1.3 Standardizimi dhe këmblyshmëria e pjesëve**

Të gjithë punimet do të projektohen dhe ndërtohen në sistemin metrik.

Të gjithë pajisjet që kryejnë detyra të ngjashme duhet të jenë të një lloji dhe marke të vetme dhe plotësisht të këmblyshme për të kufizuar rezervën e pjesëve të këmbimit të kërkuara.

### **3.1.4 Projektimi dhe zbatimi**

Punimet do të projektohen për t'u përshtatur me praktikën aktuale të inxhinierisë elektrike.

Për përfundimin e punimeve pranohen vetëm pjesët dhe materialet e prodhuesëve të njohur ndërkombëtarisht, të cilat janë provuar të jenë të qëndrueshme në kushte të ngjashme. Komponentët duhet të jenë të përshtatshëm për qëllimin e dëshiruar dhe kushtet në vendin e instalimit. Nëse kërkohen mjete të specializuara për mirëmbajtjen e pajisjeve të ofruara, Kontraktori duhet t'i përfshijë ato në ofertën e tij. Mjetet, pjesët e këmbimit dhe aksesoret e siguruar nga prodhuesi duhet t'i dorëzohen Punëdhënësit.

Duhet të garantohet që prodhuesi të sigurojë një shërbim riparimi dhe mirëmbajtjeje në vendin e operimit. Pjesët e këmbimit duhet të jenë në dispozicion për të paktën 10 vjet. Pjesët e zakonshme të këmbimit duhet të jenë të disponueshme në vend. Do të instalohen vetëm pajisje të reja prej cilësisë më të lartë. Për qëllime të ngjashme, duhen përdorur pajisje nga i njëjti prodhues. Duhet të mbahet minimal numri i markave të ndryshme.

Qëllimi i projektit është thjeshtësia dhe besueshmëria, e tillë që pajisjet të ofrojnë shërbim të gjatë e pa probleme, me kosto të ulët mirëmbajtjeje. Vëmendje i duhet kushtuar lehtësimit të aksesit për thjeshtimin e inspektimit, pastrimit, mirëmbajtjes e riparimit.

Furnizimi i të gjithë pajisjeve duhet të projektohet për të përmbushur nevojat për funksionim të kënaqshëm nën të gjithë ndryshimet e ngarkesave, trysnive dhe temperaturave të punës, përfshi ndryshimin në temperaturën e ambientit. Të gjithë materialet do të jenë të reja dhe të papërdorura dhe prej cilësisë më të mirë si dhe do të zgjidhen për t'i bërë ballë ngarkesës së shkaktuar nga puna dhe kushtet e ambientit, pa përkeqësime që ndikojnë në efikasitetin dhe besueshmërinë e sistemit.

Çdo komponent duhet të jetë provuar në shërbim me një aplikim të ngjashëm dhe me kushte jo më pak të vështira se ato të specifikuar këtu. Inxhinieri Supervizor do të ketë të drejtën të kërkojë nga Kontraktori justifikimin e zgjedhjes së tij për pajisjet. Kur tregohet se materiali ose pajisja janë me një standard më të ulët se ai i nevojshëm për të qenë në përputhje me specifikimin, Kontraktori do të zëvendësojë pajisjet pa kosto shtesë.

Zgjedhja e materialeve duhet të marrë parasysh kushtet atmosferike në sheshin e ndërtimit. Pajisjet duhet të mbrohen nga hyrja e parazitëve, insekteve ose kafshëve të vogla. Pajisjet e jashtme duhet të jenë të qëndrueshme ndaj motit dhe të projektuara për të parandaluar mbledhjen e ujit në çdo pikë. Lidhjet metal-metal nuk do të lejohen dhe të gjithë bulonat ose vidat e jashtme duhet të pajisen me vrima me prerje qorre, ku një vrimë tejprtej të mund të lejojë hyrjen e lagështisë.

Pajisjet dhe instrumentet nuk duhet të vendosen në pozicione ku ato janë të prekshme nga rënia e objekteve ose pikimi i ujit. Mbrojtja ndaj efekteve atmosferike duhet të sigurohet ku është e nevojshme për të mbrojtur pajisjet dhe kabllo të kushtet e motit dhe rrezet e diellit.

### **3.1.5 Jetëgjatësia e produkteve**

Sistemi do të projektohet për një funksionim të besueshëm e jetëgjatë dhe do të jetë i përshtatshëm për operim të vazhdueshëm 24 orë në ditë, për periudha të zgjatura në kushtet klimatike dhe me një minimum mirëmbajtjeje. Kontraktori mund të paraqitet për ta demonstruar këtë për çdo komponent, qoftë nga regjistri i shërbimit ose dëshmia e pajisjeve të ngjashme tashmë të instaluar ose nga regjistrat e testeve përkatëse.

Kur është e mundur, sistemi duhet të projektohet dhe rregullohet në mënyrë që aftësia e kërkuar për mirëmbajtje dhe shërbim jetë minimale. Me përjashtim të zërave të amortizueshëm, që normalisht kërkojnë zëvendësim më të shpeshtë, asnjë pjesë që amortizohet nuk do të parshikohet për jetëgjatësi nga e re në zëvendësim ose riparim prej më pak se 5 vjet të funksionimit të vazhdueshëm normal dhe kur kërkohet çmontim për zëvendësimin e një pjesë, jeta e këtyre pjesëve nuk duhet të jetë më pak se 10 vjet.

Kontaktuesit dhe çelësat elektrike duhet të kenë një jetë minimale për kushte normale pune me ngarkesë të plotë prej 2 milion operimesh pa zëvendësim të ndonjë pjesë dhe 200 mijë operime pa mirëmbajtje të çfarëdo lloji. Reletë elektrike dhe pajisjet e ndërprerjes së rrymës nuk do të kërkojnë mirëmbajtje të çfarëdo lloji para përfundimit të 2 milion operacioneve nën ngarkesën e plotë normale të punës.

Punimet do të projektohen për parandalimin e ndryshkjes, hyrjes së insekteve e parazitëve, hyrjen e papastërtisë e pluhurit dhe minimizimin e riskut dhe dëmeve në rast zjarri. Sistemi do të funksionojë pa vibrime të tepërta dhe pjesët duhet të projektohen për të përballuar sforcimet maksimale në kushtet më të ngarkuara të shërbimit normal, pas humbjes për shkak të ndryshkjes ose kushteve specifike të testit duke përfshirë çdo lejim të ndryshkjes.

Sistemi do të projektohet në mënyrë që kur operon në gjendje normale, intensiteti i zhurmës së emetuar në mjedisin e punës të mos përbëjë rrezik shëndetësor për operatorët apo personelin ose të shkaktojë shqetësime jashtë perimetrit të zonës së projektit. Karakteristikat e zhurmës së emetuar për të gjithë zërat e mjeteve dhe sistemeve që kanë potencial të lartë të zhurmës do i dorëzohen Inxhinierit Supervisor.

### **3.1.6 Punimet elektrike me rrezikshmëri të lartë**

Kontraktori do të sigurojë që i gjithë personeli i tij dhe vizitorët në sheshin e ndërtimit të jetë në përputhje me çdo masë paraprake të sigurisë të kërkuar nga Inxhinieri Supervisor (si për shembull "Leja për punime"), për hyrjen në zonat me rrezik të lartë duke përfshirë ambientet si dhe zonat elektrike me rrezik. "Leja për punime" do menaxhohet nga Inxhinieri Supervisor.

Sistemi, si ai i projektuar dhe i instaluar, nuk do të ketë asnjë rrezik për operatorët, stafin e mirëmbajtjes, vizitorët ose personat e tjerë që kanë akses në të. Pajisjet e ruajtjes së sigurisë elektrike, izolimi termik, pajisjet e shuarjes së zhurmës, njoftimet me shkrim,

kapakët e sigurisë, rripi i shpëtimit ose pajisje të ngjashme duhen siguruar aty ku nevojitet. Duhet siguruar masa të duhura mbrojtëse për të parandaluar që personeli të bjerë në kontakt aksidentalisht me mekanizmat e rrezikshëm të makinerive, sipërfaqet e nxehta, pjesët elektrike dhe çdo element tjetër të rrezikshëm. Pajisjet e ndalimit emergjent duhen siguruar e vendosur krahas të gjithë mjeteve lëvizëse që:

- a) Përmbajnë rrezik të lëndimit të personelit gjatë punimeve normale dhe mirëmbajtjes
- b) Trajtojnë lëngje nën tryzni të lartë ose substanca të dëmshme kimike
- c) Pozicionohen më shumë se pesë metra larg nga kontrolluesi më i afërt
- d) U mungon akses i drejtpërdrejtë, i papenguar midis kontrolluesit dhe elementit të mjetit të kontrolluar, pavarësisht distancës

Mbrojtës të sigurtë duhen furnizuar gjatë instalimit për të mbuluar mekanizmat e drejtimit. Të gjithë pjesët rrotulluese duhet të mbulohen me mjete të lëvizshme për të pasur akses në të pa qenë nevoja të hiqet ose zhvendoset më parë ndonjë pjesë kryesore e mjetit. Duhet gjithashtu që ato të lejojnë ventilimin e nevojshëm. Siguresat nuk duhet të hiqen gjatë operimit normal të kryerjes së mirëmbajtjes dhe inspektimeve rutinë si dhe duhet të projektohen që të parandalojnë hyrjen e gishtave në pjesët lëvizëse.

### 3.1.7 Përdorimi i metaleve në punimet elektrike

Pjesët prej çeliku ose hekuri duhen mbrojtur nga ndryshkja me bojë ose galvanizim. Pjesë të vogla prej hekuri dhe çeliku, bërthamat e elektromagnetëve dhe pjesët metalike të releve e mekanizmave duhet të trajtohen në një mënyrë të aprovuar për të parandaluar ndryshkjen. Kur është e mundur duhet të shmangët përdorimi i hekurit e çelikut në instrumentet dhe reletë elektrike. Bulonat për fiksimin e punimeve metalike përveç punimeve me tulla duhet të jenë të llojeve të mëposhtme:

- a) Për mbërthimet në vrimat e hapura në sipërfaqe horizontale, vertikale e të pjerrëta duhet të përdoren bulona fiksues me rezinë epokside të aprovuar. Rezina epokside duhet të jetë e aplikueshme shpejt, furnizuar në paketime të përshtatshme për të ndarë përbërësit derisa të hapet vrima dhe të përzihet duke rrotulluar bulonin fiksues. Rezina dhe bulonat do të përdoren në përputhje me udhëzimet e prodhuesit. Kur fiksohet, rezina duhet të mbushë plotësisht hapësirën midis bulonit dhe vrimës në sipërfaqet e betonit ose tullave
- b) Si alternativë për më lart, mund të sigurohen bulona të tipit mekanik zgjerues të aprovuar për fiksimin e sipërfaqes së betonit brenda ndërtesave mbi nivelin e tokës kur aplikimi propozuar nga Kontraktori miratohet nga Inxhinieri Supervizor. Bulonat zgjerues nuk duhen përdorur brenda strukturave mbajtëse të lëngshme, në dhoma, bodrume dhe vende të ngjashme në nivelin e tokës dhe në vendet e jashtme.
- c) Për fiksimin në sipërfaqe horizontale të kthyera lart në beton, me anë të mbushjes duke përdorur fino ose llaç me bazë çimentoje në xhepa të paraformuar, të shpuar ose të prerë, mund të përdoren bulona themeli prej çeliku.
- d) Në disa raste mund të aprovohen për përdorim vida dhe priza për fiksime

Kontraktori do të paraqesë detajet e llojit të propozuar të bulonave mekanikë zgjerues dhe të rezinës për aprovim. Materialet e përdorura për fiksues, ankorues, bulona, dado, kapëse rondo dhe mbërthyes të çmontueshme në punime duhet të jenë prej çeliku inoks të pa lyer, si në rastet e mëposhtme:

- a) Aty ku specifikohet në mënyrë të veçantë
- b) Për të gjithë mbërthyeset e lidhjet fiksuese ose pjesët mbajtëse të galvanizuara
- c) Në vende me lagështi të lartë ose kondensim, ose ku ka prani të ndonjë lëngu gërryes

Bulonat mbajtës, dadot, rondelet dhe pllakat e ankorimit duhet të jenë të galvanizuara dhe të gjithë sipërfaqet e ekspozuara të lyera pas montimit dhe shtrëngimit. Lidhjet duhet të prodhohen nga material jo korroziv. Të gjithë kokat e ekspozuara të bulonave dhe dadove duhet të jenë heksagonale dhe gjatësia e të gjithë bulonave duhet të jetë e tillë që kur të jetë e lidhur me dado dhe të shtrëngohet pjesa e filetuar duhet të mbushë dadon dhe të mos dalë nga faqja e saj me më shumë se gjysmë diametri në gjendjen e shtrënguar plotësisht.

Rondelet PTFE duhet të vendosen nën kokën e bulonit dhe dados kur fiksohen pjesë të materialeve të ndryshme. Bulonat fiksues duhet të futen me lëvizje të lehtë në vrimën e zgjeruar, duhet të kenë pjesën e vidosur me diametër të tillë që të mos dëmtohet ose të shkaktojë dëm në lëvizje e të shënohen në një pozicion të dukshëm për të siguruar montimin e saktë në sheshin e ndërtimit. Rondelet duhet të furnizohen aty ku është e nevojshme për të siguruar që të mos shkaktohet peshë përkulëse në bulon.

Kur ekziston rreziku i ndryshkjes, bulonat dhe kapjet duhen projektuar që sforcimi maksimal në bulon dhe dado të mos kalojë gjysmën e sforcimit në peshë të materialit nën të gjithë kushtet. Gozhdat do të lejohen vetëm në rrethana të miratuara posaçërisht. Nëse veshja mbrojtëse ose forma fizike e çdo fiksuesi dëmtohet për shkak të shtrëngimit të tepërt ose ndonjë shkak tjetër, Kontraktori do të zëvendësojë fiksuesin.

### **3.1.8 Magazinimi dhe ruajtja në sheshin e ndërtimit**

Kontraktori do të sigurojë garancinë dhe do të jetë përgjegjësi i plotë e i vetëm për sigurinë e të gjithë pajisjeve të magazinuara në sheshin e ndërtimit për periudhën deri në montimin e tyre. Kontraktori do të jetë përgjegjës për inspektimin e të gjithë pajisjeve para magazinimit dhe ai do të ketë kujdes që çdo pajisje e dëmtuar të korrigjohet para dorëzimit në magazinë. Kontraktori do të heqë makineritë sapo të marrë udhëzimet nga Inxhinieri Supervisor. Kontraktori do të jetë përgjegjës për funksionimin, ruajtjen dhe mirëmbajtjen e sigurt të të gjithë pajisjeve në sheshin e ndërtimit gjatë dhe pas instalimit deri në lëshimin e certifikatës së përfundimit të punimeve.

### **3.1.9 Shkarkimi, instalimi dhe funksionimi i pajisjeve elektrike**

Kontraktori do të bëjë organizimin e tij për shkarkimin e pajisjeve të furnizuara në vendin e punës ose magazinë dhe do të jetë përgjegjës për çdo dëmtim të shkaktuar. Kontraktori do të sigurojë me shpenzimet e tij të gjithë pajisjet, mjetet matëse, akomodimin e përkohshëm, të gjithë punëtorinë e kualifikuar dhe të pakualifikuar, për montimin e tërë sistemit dhe aparaturave në mënyrë që ato të instalohen të plota dhe të lihen në gjendje të mirë pune.

Para fillimit të kësaj pune, Kontraktori do të shqyrtojë strukturën dhe do të bjerë dakord me Inxhinierin Supervisor në mënyrë që pajisjet të instalohen pa ndërhyrë në punimet dhe funksionimin e mjeteve gjatë ndërtimit dhe të dorëzojë në vendin e punës artikujt që kërkohen të jenë të integruar para dorëzimit të pajisjes kryesore.

Kontraktori duhet të presë që instalimi në vend të ndërpritet për t'iu përshtatur funksionimit të vazhdueshëm të mjeteve ekzistuese dhe Kontraktori do të konsiderohet se ka përfshirë një shtesë të përshtatshme për këtë gjë. Çdo ngjithësi i veçantë i nevojshëm për instalimin duhet të sigurohet nga Kontraktori dhe të lihet në vend pas përfundimit të Kontratës.

Kontraktori do të sigurojë mbrojtje të përshtatshme për sistemin nga koha kur dorëzohet në vendin e punës deri në lëshimin e certifikatës së mirëmbajtjes.

Në mënyrë të veçantë, Kontraktori do të sigurojë dhe rregullojë veshje të përshtatshme për të parandaluar hyrjen e pluhurit dhe papastërtisë si gjatë instalimit ashtu edhe pas instalimit.

Pas instalimit të plotë të të gjithë sistemit dhe aparaturave ndihmëse, Kontraktori do të vërë në punë pajisjet së bashku me rregullimet që do të bëhen duke rënë dakord me Inxhinierin Supervisor.

Kontraktori do të sigurojë një inxhinier të kualifikuar dhe të autorizuar për të vepruar si menaxher i sheshit të ndërtimit për të menaxhuar aktivitetet e nënkontraktorëve të ndryshëm për të gjithë periudhën e mbuluar nga Kontrata.

Kontraktori duhet gjithashtu të sigurojë punësimin e një personeli të specializuar, të kualifikuar dhe kompetent për:

- a) Instalimin dhe kontrollin e pajisjeve
- b) Ndërlidhjen e nevojshme me Inxhinierin Supervisor, Autoritetet përkatëse dhe nënkontraktorët e tjerë
- c) Mbikqyrjen gjatë ruajtjes së sigurisë, provës së vendit të punës, periudhave të kolaudimit dhe gjatë periudhës së njoftimit të defekteve

Kur punimet të përfundojnë, Kontraktori do të kolaudojë pajisjet me pëlqimin e Inxhinierit Supervisor. Derisa të lëshohet certifikata e marrjes në dorëzim, Kontraktori do të jetë përgjegjës për të riparuar me kostot e tij çdo dëm që ndodh, pavarësisht shkakut. Kontraktori do të sigurojë të gjithë pajisjet e nevojshme të testimit siç kërkohet nga Inxhinieri Supervisor për të kryer testet e përcaktuara në rregullore dhe siç kërkohet nga Autoriteti përkatës i energjisë elektrike.

Kontraktori do të jetë gjithashtu përgjegjës për pagesën e tarifave për specialistët dhe prodhuesit, për testimin dhe kolaudimin e kërkuar për të vënë të gjithë sistemet dhe pajisjet në funksionim efikas si pjesë e instalimit. Kontraktori do të testojë plotësisht secilën pjesë të Punimeve, të gjitha në përputhje me standardet IEC dhe rregulloret e Autoritetit të energjisë elektrike dhe duhet që testet të përfshijnë:

- a) Testet e rezistencës së izolimit midis tokës dhe secilës fazë në të gjithë qarqet dhe pajisjet që konsumojnë energji me anë të një testi izolimi prej 500 Volt. Rezistenca ndaj izolimit poshtë 10 Megaohm nuk do të pranohet
- b) Testet e tokëzimit të vazhdueshëm do të bëhen në cdo transmetues, nëntransmetues, qark dhe nënqark
- c) Testet e polaritetit të ndërrimeve dhe vazhdueshmëria e unazës së qarkut kryesor
- d) Testet e rezistencës së izolimit në të gjithë pajisjet e lidhura
- e) Testet e efektivitetit të tokëzimit, përfshirë rezistencën e tokëzimit kryesor
- f) Çdo test tjetër që Inxhinieri Supervisor mund të udhëzojë në mënyrë të arsyeshme Kontraktorin për të bërë. Kjo do të përfshijë lexime të rënies së mundshme dhe ekuilibrit aktual midis fazave në kushte të ngarkesës së plotë në pika të ndryshme të instalimit.

Kontraktori duhet të sigurojë të gjithë punën e nevojshme, materialet, mjetet e testit dhe instrumentet e duhura dhe të gjithë instrumentet duhet të mbajnë një certifikatë kalibrimi të kohëve të fundit e të aprovuar. Të gjithë testet do të dëshmohen nga Inxhinieri Supervisor dhe ndërsa puna vazhdon certifikatat e palëve të treta të regjistruara të testeve, të firmosura nga të gjithë dëshmitarët e testeve, do i mundësohen Inxhinierit Supervisor, sipas kërkesës, ose në çdo rast para fillimit të periudhës së mirëmbajtjes. Njoftimi me shkrim duhet të jepet të paktën 7 ditë para për qëllimin e kryerjes së ndonjë testi. Për pajisjet Kontraktori duhet të paraqesë një listë të testeve që do të kryhen dhe të aprovohen nga Inxhinieri Supervisor.

### 3.1.10 Testimi i sistemeve shpërndarës

Para përfundimit, instalimi do të testohet në përputhje me standardet, e do të demonstronhet pajtueshmëria me rregulloret dhe në përputhje me kërkesat e Inxhinierit Supervisor. Inspektimet do të kryhen gjatë instalimit dhe pas përfundimit të punimeve. E gjithë ndihma në formën e punëtorisë dhe instrumentet për kryerjen e testeve dhe inspektimeve të tilla do të sigurohet nga Kontraktori për një kohë të arsyeshme siç kërkohet nga Inxhinieri Supervisor dhe kostot e testeve të tilla do të përfshihen në çmimet e ofruara nga Kontraktori për zërat e ndryshëm të instaluar sipas Specifikimeve Teknike. Të gjithë kabllo dhe mbështjellësit e kabllove duhet të testohen për vazhdimësi dhe rezistencë ndaj izolimit gjatë vazhdimin të punës dhe para se të lidhen me furnizimin kryesor. Procedurat e testimit do të kryhen si vijon:

- a) Pajisjet të jenë në përputhje me Specifikimet Teknike
- b) Instalimet të jenë në përputhje me standardet më të fundit, rregulloret e furnizimit me energji elektrike, Autoritetet e licensimit dhe rregulloret e mbrojtjes kundër zjarrit.
- c) Testimi i rezistencës së tokës.
- d) Të gjithë pajisjet mbrojtëse të rregullohen dhe funksionojnë në mënyrë të duhur
- e) Matja e rezistencës së izolimit
- f) Kontrollimi i mbrojtjes nga pengesat
- g) Matja e izolimit të dysHEMEVE dhe mureve përcuese dhe jopërcuese.
- h) Verifikimi i polarizimit
- i) Matja e rezistencës së qarkut për defektin e tokëzimit
- j) Testi i funksionimit të pajisjeve të rrymës së mbetur
- k) Koha e ndërprerjes së pajisjeve të rrymës së mbetur
- l) Polarizimi të jetë i saktë për të gjithë butonat, ndërprerësit dhe rotacionin e fazës të sistemeve përkatëse

Të mësipërmet do të realizohen në përputhje me rregulloret. Pas përfundimit të secilit test Kontraktori duhet t'i drejtohet Inxhinierit Supervisor për secilën procedurë dhe llogaritje. Duhet treguar kujdes gjatë testimit të sistemit për të siguruar që tensioni i ushtruar të mos shkaktojë dëm dhe që në fund sistemi të mos lihet në gjendje të ngarkuar.

Pas përfundimit të secilës pjesë të instalimit dhe kryerjes së testeve, Kontraktori do të ndezë të gjithë ngarkesat elektrike. Rryma në secilën fazë do të matet me një ampermetër dhe nëse ekziston një disekuilibër më shumë se 10%, duhet të ribëhen lidhjet për të balancuar ngarkesën. Para se të kryhet prova përfundimtare në të gjithë ose në një pjesë të instalimit, Kontraktori do të ndezë të gjithë sistemin, i cili ka përfunduar. Ai do të ndezë të gjithë ngarkesat dhe do të vërë në punë sistemin për një periudhë minimale prej 3 orësh, me 1/3 e ngarkesës së plotë dhe me periudhën minimale për 30 minuta me ngarkesë të plotë.

Sekuencat e fazës do të testohen për secilin bord shpërndarës, ku testet do të dëshmojnë se sekuenca e fazës dhe kodimi me ngjyrë janë konstant gjatë instalimit. Testet duhet të bëhen gjatë dhe pas instalimit për të dëshmuar se rotacioni i fazës është i saktë në të gjithë lidhjet fundore të kabllove të energjisë.

Pas instalimit të pajisjeve elektronike duhet treguar kujdes gjatë testimit për të shmangur dëmtimin për shkak të tensioneve testuese. Nëse është e nevojshme, mjetet dhe pajisjet delikate duhet të shpërndahen nga rryma.

Në dokumentet e tij Kontraktori do të përfshijë gjithashtu demonstrimin për funksionim të kënaqshëm të çdo pjese të sistemit, tek autoritetet e jashtme si Zjarrfikësja, autoritetet e licensimit, përfaqësuesi i kompanisë së sigurimit.

Nëse ndodh defekt në ndonjë pjesë ose instalim pas kolaudimit, Inxhinieri Supervisor ruan të drejtën për të kërkuar teste të mëtejshme që mund të jenë të nevojshme për të identifikuar natyrën e vendndodhjen e defektit, e për të dëshmuar përfundimin e kënaqshëm të punëve riparuese. Kontraktori do të përballojë të gjithë kostot e kryerjes së testimeve shtesë.

Kontraktorit i kujtohet se udhëzimet e operimit dhe mirëmbajtjes duhet të dorëzohen në kohë dhe se pjesët dhe mjetet e nevojshme rezervë i duhen dorëzuar Inxhinierit Supervisor në kohën e kolaudimit. Pamundësia për ta bërë këtë gjë do të vonojë lëshimin e Çertifikatës së Marrjes në Dorëzim.

Kontraktori do të udhëzojë punonjësit e Punëdhënësit të cilët mund të caktohen të marrin përgjegjësinë e sistemit në të gjithë çështjet dhe gjërat që kanë të bëjnë me drejtimin, rregullimin dhe mirëmbajtjen e duhur të sistemit në gjendje të efektshme.

### **3.1.11 Kolaudimi dhe marrja në dorëzim**

Të gjithë elementët e sistemit duhet të kenë certifikata të testit dhe dokumentin përkatës, i cili përshkruan testet e realizuara dhe standardet e normar në të cilat këto teste janë kryer. Në një datë të dakordësuar me Inxhinierin Supervisor, sistemi ose pjesët e sistemit do të kolaudohen dhe Kontraktori do të mbikëqyrë për një muaj punën e sistemit dhe gjatë kësaj periudhe do të sigurojë të gjithë mbikëqyrjen e nevojshme inxhinierike e teknike për të kryer vazhdimisht çdo rregullim që mund të jetë i nevojshëm.

Nga Inxhinieri Supervisor do i jepet një njoftim me shkrim Kontraktorit duke e informuar se e gjithë pajisja është testuar në mënyrë të kënaqshme, periudha njëmuajore e mbikëqyrjes së funksionimit ka përfunduar me sukses dhe se janë dorëzuar garancitë e nevojshme. Ky njoftim do të jetë një kusht fillestar i lëshimit nga Inxhinieri Supervisor i Çertifikatës së Marrjes në Dorëzim. Data e fillimit të 12 muajve të periudhës së njoftimit të defekteve do të shënohet në Çertifikatën e Marrjes në Dorëzim.

### **3.1.12 Pjesët rezervë**

Kontraktori do të shënojë në listat e pjesëve rezervë, përshkrimin dhe çmimet e pjesëve të këmbimit, të cilat ai rekomandon që të mbahen në stok për operimin efikas të pajisjeve gjatë një periudhe prej dy vjetësh pas kolaudimit. Çmimet e pjesëve rezervë do të jenë të vlefshme për pranim gjatë gjithë periudhës së njoftimit të defekteve. Ky rekomandim në asnjë mënyrë nuk do të konsiderohet se e vë Punëdhënësin nën detyrimin për të blerë të gjithë pjesët rezervë të rekomanduara.

Inxhinieri Supervisor rezervon të drejtën për të korigjuar ose ndryshuar listën e paraqitur dhe për të rregulluar çmimin total në përputhje me normat e cituara. Rezervat duhet të paketohen dhe mbyllen në kuti individuale për të ruajtur pjesët ndaj dëmtimit dhe ndryshkut për periudha të gjata magazinimi. Çdo paketë duhet të identifikohet qartë në lidhje me përmbajtjen e saj.

Kontraktori do të garantojë që të gjithë zërat e treguar në lista do jenë në dispozicion për një periudhë prej të paktën 10 vjet pas lëshimit të certifikatës së performancës. Përveç pjesëve rezervë që do të sigurohen, duhen bërë kompensime për siguresat që zëvendësohen gjatë provave në terren për të siguruar që me fillimin e periudhës së njoftimit të defekteve, një seri e plotë e rezervave të rekomanduara të jetë në dispozicion për funksionimin e sistemit.

### **3.1.13 Ndryshimet në Vizatimet Teknike të Kontratës**

Pas miratimit të vizatimeve mekanike dhe elektrike, mund të jenë të nevojshme rishkime në strukturat e propozuara civile. Kontraktori do të përgatisë dhe lëshojë vizatime të rishikuara që tregojnë rishqyrtimet e nevojshme për strukturat e propozuara civile. Kontraktori do të jetë përgjegjës për sigurimin në strukturat civile, të vendndodhjes dhe madhësisë së saktë të linjave të kablove dhe tubave në mure dhe fiksuesëve, të paraqitura në vizatimet mekanike dhe elektrike të aprovuara.

Nëse pas marrjes së Kontratës do të konsiderohet e nevojshme të modifikohet struktura e propozuar civile si rezultat i madhësisë ose shtimit të ngarkesave të pajisjeve mekanike dhe elektrike të cilat janë të ndryshme nga ato të detajuara nga Kontraktori në kohën e Tenderit, atëherë Kontraktori do të përgatisë me koston e tij vizatimet e rishqyrtuara civile dhe llogaritjet e hollësishme strukturore dhe të tjera të projektit dhe do ia paraqesë për miratim Inxhinierit Supervizor.

## **3.2 Specifikimet e Inxhinierisë Elektrike**

### **3.2.1 Standardet e instalimeve elektrike**

E gjithë puna elektrike duhet të kryhet nga personeli që zotëron një licencë aktuale të pranueshme nga autoriteti i cili lejon Kontraktorin të kryejë punime në pajisje dhe kablllo të tensionit të ulët. Të gjithë pajisjet elektrike dhe instalimet duhet të kryhen në përputhje me kërkesat e standardeve IEC të cituar tek Specifikime e Përgjithshme Elektrike. Çdo kërkesë e veçantë e standardeve IEC do të ketë përparësi ndaj çdo standardi tjetër.

### **3.2.2 Punëtorja e specializuar**

Vëmendje e veçantë do i kushtohet paraqitjes së instalimit elektrik, rregullimet e së cilës do të pranohen nga Inxhinieri Supervisor para fillimit të instalimit. Kontraktori do të sigurojë që instalimi të ketë përfunduar me standardin më të lartë të mjeshtërisë në lidhje me linjat e dukshme të kablllove dhe rregullimin dhe vendosjen e aparaturave dhe pajisjeve.

Kërkesat e përgjithshme për shërbimet elektrike të ndërtesave janë dhënë në kapituj specifike, por Kontraktori do të përcaktojë sasishtë dhe vendndodhjet e pajisjeve dhe do të përgatisë projektim të detajuar me vizatimet e instalimit të organizuar. Vendndodhjet përfundimtare të të gjithë pajisjeve dhe rakorderive të shërbimeve të ndërtimit do të dakordësohen në terren me Inxhinierin Supervisor para instalimit.

Kontraktori do të rregullojë që prodhuesit e pajisjeve të çelësave dhe të panelit të sigurojnë fuqi punëtore të kualifikuar për mbikëqyrjen e shkarkimit, vendosjen në pozicionin e përgatitur, montimin dhe kolaudimin e të gjithë çelësave dhe të paneleve të kontrollit.

### **3.2.3 Materialet**

Të gjithë materialet e përfshira në punime do të jenë më të përshtatshmet për detyrën në fjalë dhe do të jenë të reja e të një cilësie të klasit të parë, pa defekte dhe të zgjedhura për jetëgjatësi të lartë dhe mirëmbajtje minimale.

Të gjithë materialet do të zgjidhen me jetëgjatësi të lartë për kushtet klimatike. Materialet që do përdoren në zona të ajrosura ose të kondicionuara duhet të përzgjidhen që të përballojnë kushtet e pritshme në rast të dështimit të pajisjeve të ventilimit ose kondicionimit të ajrit.

Të gjithë kabllot dhe instalimet elektrike të pajisjeve elektrike duhen amortizuar për kushte të përcaktuara klimatike në përputhje me faktorët e standardeve përkatëse të projektimit.

### **3.2.4 Ndërlidhjet e sigurisë**

Një sistem i plotë i ndërlidhjeve elektrike, mekanike e pajisjeve të sigurisë duhet siguruar gjatë instalimit elektrik për operim të sigurt e të vazhdueshëm të sistemit në mënyrë që të:

- a) Sigurojë personelin e angazhuar në punën operacionale dhe të mirëmbajtjes në sistem
- b) Sigurojë sekuencën e saktë të funksionimit të sistemit gjatë fillimit dhe mbylljes
- c) Garantojë sigurinë e impiantit kur operon në kushte normale ose emergjence
- d) Sigurojë që ndërlidhjet të jenë parandaluese dhe jo korigjuuese në punë

Kontraktori do të jetë përgjegjës për përgatitjen e skemave të ndërlidhjes me aprovimin e Inxhinierit Supervisor. Ndërlidhjet e sigurisë elektrike dhe stopat e emergjencës duhet të jenë të siguruar ndaj defektit elektrik.

### 3.2.5 Çelësat kryesorë

Çelësi kryesor ose çelësat e çdo instalimi duhet të shënohen si të tillë e do të identifikohen nga pajisjet e tjera të kuadrit prej grupimit ose ngjyrave, të tilla që t'i bëjnë lehtësisht të gjetshme në rast emergjence. Përcaktimi i pajisjes duhet të jetë në përputhje me standardin IEC 81346. Kur ka më shumë se një çelës kryesor në godinë, secili do të shënohet për të treguar se cilin instalim ose sektor të instalimit kontrollon. Në një kabinë të kuadrit kryesor, çelësi kryesor i kontrollit duhet të vendoset në seksionin e tyre, tërësisht i veçuar nga të gjithë pjesët e tjera të panelit me hyrje të përparme.

Të gjithë çelësat kryesorë në kuadrot kryesore duhet të vendosen në mënyrë të tillë që të ekzistojë një distancë minimale prej 90cm e maksimale prej 150cm nga niveli i dyshemesë deri në pjesën e poshtme të çelësit ose rripave të kyçjes, kushdo qoftë më e vogël.

### 3.2.6 Kabllot

Të gjithë kabllot e përdorur në ndërtimin e instalimit elektrik, përveç nëse specifikohet ndryshe, duhet të prodhohen në përputhje me Standardet IEC. Të gjithë kabllot duhet të jenë me gradë të përshtatshme për tensionin, me përcjellës bakri të përdredhur, të zgjedhur për kushtet klimatike specifike dhe do të klasifikohen nëpërmjet faktorëve të aprovuar të vendosur në numrin e fundit të normave përkatëse. Përzgjedhja e të gjithë kabllave dhe faktorëve klasifikues duhet të bazohet në:

- a) Temperaturën e tokës
- b) Rezistencën termike të tokës
- c) Thellësinë e kabllit të tensionit të ulët prej 80cm
- d) Thellësinë e kabllit, kontrollit dhe instrumentimit prej 80cm
- e) Grupimin e kabllave në përputhje me tabelat përkatëse
- f) Kabllon në ajër në përputhje me tabelat përkatëse

Cdo kablo duhet të jetë me parametër nominal për detyrën e tij në kushte normale, defekti dhe instalimi të vendit. Për të vlerësuar parametrin dhe seksionit tërthor të kërkuar për secilin kablo, duhet që faktorët e mëposhtëm të konsiderohen si minimum:

- a) Niveli i defektit
- b) Kushtet e temperaturës së ambientit që lidhen me metodën e vendosjes
- c) Rënia e tensionit
- d) Rënia e tensionit në qarqet e terminalit për shkak të metodës së starterit
- e) Mbirrymat e ndërprerësve
- f) Vendosja e kabllave, qoftë në ajër, kanale ose shkallë

Kur kabllot përdoren si përcjellës, duhet të plotësohen të gjithë kërkesat e standardeve IEC. Kur kërkohet një përcjellës nul, seksioni tërthor i tij nuk duhet të jetë më e vogël se ai i përcjellësve të fazës, përveç nëse specifikohet ndryshe. Çdo kablo furnizimi duhet pajisur me një përcjellës individual të vazhdimësisë së tokëzimit prej PE i cili nuk duhet të jetë më i vogël se ai i përcjellësve të fazës, përveç nëse përcaktohet ndryshe. Përçuesi PE mund të jetë ose një tel i një kablo shumëfijesh ose kabëll me një tel me izolim PVC me madhësi në përputhje me standardet IEC. Ndalohet rreptësisht përdorimi i armaturave të kabllave, përcjellësve, ujit ose tubave të tjerë të shërbimit si mjet i vetëm i vazhdimësisë së tokëzimit.

Secili kabëll duhet furnizuar në gjatësi të përshtatshme për një përdorim të vazhdueshëm, pasi asnjë nyje nuk do të lejohet në asnjë kablo përdorimi pa miratimin paraprak me shkrim nga Inxhinieri Supervisor. Para dërgimit në terren, furnizuesi do i kalojë Inxhinierit Supervisor për aprovim (në 3 kopje), kopjet e certifikatave të provës nga prodhuesit e kabllave.

### 3.2.7 Kabllot e tensionit të ulët (LV)

Të gjithë kabllot e rrymës së tensionit të ulët duhet të jenë të tipit të izoluar termoplastik PVC ose polietileni të ndërlidhur (XLPE). Këto do të prodhohen në përputhje me IEC 60227 ose DIN 46235. Duhet të jenë të shkallës 600/1000V e të përmbajnë përçues bakri të përdredhur dhe të izoluar me PVC ose XLPE me shtrim të përshtatshëm. Kur duhet të instalohen fijet njëshe të kabllave kryesore të rrjetit, ato duhet të pajisen me armim me shirit alumini. Të gjithë kabllot e tensionit të ulët duhet të jenë nga një prodhues i vetëm dhe i aprovuar.

Për kabllot nëntokësore dhe kabllot në pajisjet matëse kërkohen kabllot të armuara me tel çeliku. Kabllot me tel të vogël për përdorim në energji, ndriçim, ose ventilim duhet të jenë të shkallës 600/1000V dhe një sipërfaqe tërthore minimale përcjellësi jo më pak se 1.5 mm<sup>2</sup>. Të gjithë përcjellësit duhet të jenë të përdredhur.

kabllot duhet të instalohen në përputhje të plotë me kërkesat e këtij Specifikimi.

### 3.2.8 Metodologjia e instalimit të kabllave të energjisë elektrike

Çdo kabëll duhet të instalohet në përputhje me kodet përkatëse të praktikës dhe do të drejtohet rregullisht në të gjithë rastet. Kur duhet të shtrëngohet më shumë se një kablo në një pajisje, duhet treguar kujdes i veçantë për të siguruar që kabllot në atë pajisje të shtrihen në një drejtim të përbashkët dhe secili të përfundojë në një mënyrë të rregullt dhe simetrike. Çdo kabëll duhet të identifikohet gjithmonë në secilin fund nga numri i tij i kabllit, siç tregohet në lista. Etiketa e identifikimit duhet të jetë me madhësi dhe stil të përshtatshëm në modelin e aprovuar nga Inxhinieri Supervisor dhe duhet mbërthyer i sigurt në kabllon përkatëse.

Kur kabllot hyjnë ose dalin nga strukturat ose bazamentet e panelit, kanalet duhet të izolohen në pikat e hyrjes ose daljes. Mbyllja duhet të realizohet me një përbërës të aprovuar dhe të ndiqet nga jo më pak se 4cm rrëshirë epokside, dy përbërës miksi të papërshkueshëm nga uji i ftohtë ose një përzierje e dobët rërë/çimento siç udhëzohet nga Inxhinieri Supervisor. Kontraktori do të jetë përgjegjës për izolimin e përkohshëm të të gjithë kanaleve kabllorë në struktura gjatë fazës së instalimit.

Gjatë izolimit duhet të tregohet kujdes që të mos dëmtohet shërbimi ose armimi i ndonjë kablli. Në rast të ndonjë dëmtimi të armimit ose shërbimit, do të jetë përgjegjësi e Kontraktorit të riparojë çdo gabim të tillë. Kur ndodh ndonjë defekt i tillë, duhet vënë në dijeni Inxhinieri Supervisor e më pas do të regjistrohen në vizatimet përfundimtare të regjistrit. Të gjithë kabllot e rrymës duhet të jenë të lidhur në panele, në një mënyrë të tillë që sekuenca e saktë e fazës, numri i fazës dhe kodimi i ngjyrave të ruhen në të gjithë sistemet. Kabllot e tensionit të ulët me izolim PVC dhe XLPE duhet të identifikojnë përcjellësit e tyre, si vijon:

- |             |                |
|-------------|----------------|
| a) Njëfazor | L1             |
| b) Dyfazor  | L2             |
| c) Trefazor | L3             |
| d) Nuli     | Blu ose N      |
| e) Tokëzimi | Jeshile/Verdhë |

Kabllot e rrymës me një përcjellës do të kenë përcjellësit e tyre të identifikuar si vijon:

- |             |                |
|-------------|----------------|
| a) Faza     | Kafe           |
| b) Nuli     | Blu            |
| c) Tokëzimi | Jeshile/Verdhë |

Të gjithë përçuesit kabllorë duhet të shtrëngohen në kapikorda bakri të përshtatshme ose koka prej bronzi duke përdorur një vegël kompresimi të miratuar. Në asnjë rast nuk lejohet përdorimi i pincave të dorës. Të gjithë kabllot do të dorëzohen në tamburë të fuqishëm

kabllorë, të cilët duhet të mbartin detajet e plota të prodhuesit, madhësinë, gjatësinë dhe izolimin dhe do i paraqiten Inxhinierit Supervizor për inspektim para instalimit.

Nyjet e drejtpërdrejta nuk do të lejohen përveç rasteve kur një gjatësi e trasimit është më e madhe se një gjatësi maksimale e tamburit, në këtë rast do të njoftohet Inxhinieri Supervizor.

Kurdo që kërkohet të hiqet mbështjellësi PVC i një kablli (në një pikë të terminalit), duhet të hiqet gjatësia minimale e nevojshme dhe përcjellësi, mbështjellja ose blindimi i ekspozuar duhet të mbulohet në mënyrë të përshtatshme nga një shirit ngjitës PVC ose manikotë PVC. Të gjithë kabllot e tensionit të ulët në tamburët e tyre duhet të izolojnë në mënyrë të përshtatshme në secilin skaj ndaj hyrjes së lagështisë.

Kur një kablo pritet nga gjatësia në një tambur, gjatësia e tamburit duhet izoluar menjëherë. Të gjithë kabllot sapo të priten dhe vendosen do të shtrëngohen në pozicionin e tyre final ose do të izolojnë në mënyrë të efektshme. Të gjithë kabllot duhet të tërhiqen nga maja e tamburit të tyre dhe do të futen në krik e më pas do të pozicionohen për t'u tërhequr lehtë sipas pozicionit përfundimtar të instalimit.

Trasimi i përgjithshëm i kabllove do të jetë siç tregohet përgjithësisht në Vizatimet Teknike, por drejtimet përfundimtare do të jenë ato të rëna dakord me Inxhinierin Supervizor para se të kryhet çdo instalim kabllor. Të gjithë kabllot duhet të instalohen në përputhje të plotë me kërkesat e këtij Specifikimi.

### **3.2.9 Punimet për kanalizimin e kabllove**

Kontraktori do të përgatisë vizatime duke dhënë kërkesat e sakta për të gjithë kanalet e kabllove, duke detajuar gjerësinë dhe thellësinë e secilës llogore dhe detajuar kryqëzimet e kanaleve të kabllove që do të sigurohen. Vizatimet do të përgatiten së bashku me Inxhinierin Supervizor dhe do të aprovohen me shkrim para se të lëshohen.

Punimet e gërmimit dhe mbushjes së kanalit të kabllot do të jenë pjesë e punës nga një Kontraktor i Punimeve Civile së bashku me furnizimin dhe shtrimin e kryqëzimeve dhe kanaleve të tjera. Kontraktori do të punojë ngushtë me këtë Kontraktor të Punimeve Civile. Shtrirja e të gjithë kabllove duhet të plotësojë kërkesat e mëposhtme:

- a) Thellësitë e kabllove vlerësohen nga niveli i tokës, përveç nëse diktohet ndryshe nga Inxhinieri Supervizor.
- b) Para shtrirjes së kabllove, Kontraktori do të inspektojë punimet e kanalit për të siguruar që tabani i kanalit të jetë i rrafshët, i fortë dhe pa gurë të thyer ose shkëmbinj
- c) Shtrati i kabllove brenda llogoreve duhet të formohet nga një shtresë rëre 7.5 cm
- d) Kabllot duhet të shtrihen me ndarje të përshtatshme për të shmangur tensionin gjatë mbushjeve dhe vendosjeve në vazhdim
- e) Para mbushjes me rërë, të gjithë kabllot e vendosura do të kontrollohen nga Inxhinieri Supervizor dhe një inspektim i mëtejshëm bëhet pas hedhjes së rërës
- f) Pasi të shtrohen kabllot, ato duhet të mbulohen nga një tjetër shtresë rëre 7.5 cm e cila duhet të ngjeshet mirë rreth kabllove
- g) Pas mbushjes me rërë, duhet të vendosen shiritat e kuq paralajmërues, siç kërkohet
- h) Kontraktori i Punimeve Civile do të realizojë mbushjen dhe Kontraktori do të sigurojë që kapakët e kabllove të mos dëmtohen

### **3.2.10 Tokëzimi**

Pajisjet që kërkojnë tokëzim nga standardet përkatëse (IEC) dhe rregulloret e autoritetit lokal të energjisë elektrike do të tokëzohen në përputhje me rrethanat dhe do të përfshihen në punime sipas këtij kapitulli të Specifikimeve.

Instalimet do të bëhen në përputhje me llojin e sistemit që instalohet. Ndërtesat e reja duhet të pajisen me tokëzim themeli. Hekuri i galvanizuar i sheshtë ose i rrumbullakët, duke përfshirë aksesore të përshtatshëm në përputhje me standardet e instalimit do të përdoret për instalim në themel. Në bazamente, hekuri i tokëzimit duhet të lidhet me armaturën të paktën çdo dy metra. Indikatorët e kyçjes dhe shufrat e lidhjes ekuipotenciale lokale duhet të sigurohen kudo që instalohen panele, nënpanele, mbyllje ose instalime të tjera që kërkojnë tokëzim dhe lidhje ekuipotenciale lokale me instalimet elektrike që do të kryhen. Përçuesit PE duhet të jenë koduar vetëm ngjyrë jeshile në të verdhë dhe të tokëzuar drejtpërdrejt.

Rëndësi e madhe i kushtohet kryerjes së saktë të punimeve në mënyrë që instalimi të durojë përgjithmonë presionin mjedisor dhe që të garantohet mbrojtja e besueshme dhe operimi i sistemit. Sistemi i tokëzimit do të rregullohet në mënyrë të tillë që në kushte normale të operimit asnjë sasi e dëmshme e rrymës të mos kalojë në asnjë përcjellës të tokëzimit. Ngarkesat një fazore duhen lidhur në mënyrë të tillë që të ketë sa më pak disekuilibër të furnizimit tre fazor. Përcjellësit e tokëzimit duhen mbrojtur nga ndryshkja. Veshja mbrojtëse duhet të jetë me fashaturë bitumi. Mbrojtja do arrijë të paktën 30cm mbi dhé.

Shufrat e tokës që futen në thellësi duhet të jenë prej çeliku të galvanizuar në të nxehtë. Do të bashkohen duke përdorur kunj dhe fole. Gjatësia minimale e shufrës duhet të jetë 1.5m me seksion tërthor minimal prej 25 mm. Do përdoren kapucë ndikues dhe koka drejtuese për lëvizjen poshtë të shufrës. Lidhjet e përcjellësve prej materialesh të ndryshme si çeliku ose alumini me bakër kërkojnë masa shtesë kundër ndryshkjes. Duhet përdorur lidhës bimetalikë, qafore izoluese ose shtresa të bëra prej metali të dyfishtë (fletë alumini ose fashatura të veshura me bakër) siç kërkohet. Shtresat e ndërmjetme të plumbit nuk lejohen.

Kur vendosen unaza për kanalet e murit të papërshkueshëm nga uji, lidhjet ose duhet të jenë të salduara ose qaforet izoluese duhen mbrojtur me veshje bitumi ose shirit bitumi. Themelet duhet të jenë të pajisura me një pajisje tokëzimi. Kontraktori do të furnizojë dhe instalojë ose një tel të galvanizuar të rrumbullakët 10 mm<sup>2</sup> ose një hekur të galvanizuar të sheshtë 30x3.5mm, duke fiksuar hekurin e tokëzimit vertikalisht brenda armaturës dhe të lidhë atë maksimumi në intervale 2m me armaturën. Lidhjet duhet të bëhen me lidhëse speciale ose unaza kryq, të përshtatshme për këtë qëllim.

Për lidhjen me një pajisje të jashtme të mbrojtjes nga rrufeja duhet të instalohen unaza lidhëse. Ato duhen drejtuar ngjitur në murin e jashtëm minimum në katër cepat e ndërtesës. Lidhja me ndërtesën nga brenda do bëhet me terminale fikse tokëzimi. Vendndodhja e saktë i nënshtrohet detajimit nga Kontraktori dhe kërkon miratimin e Inxhinierit Supërvizor.

### **3.2.11 Lidhja ekuipotenciale lokale**

Të gjithë pjesët përcuese të çelikut siç janë tubat e ujit, mbylljet metalike, kangjellat dhe armaturat duhet të lidhen me shiritat bashkues ekuipotencialë lokalë. Do të përdoret vetëm kablllo njëfijësh i izoluar me PVC jeshile-verdhë me seksion minimal 1x6 mm<sup>2</sup>. Tubacionet duhet të lidhen me tela të një seksioni minimal 1x16 mm<sup>2</sup>. Norma e temperaturës statike duhet të jetë -30°C deri në + 70°C. Instalimi, përfshi kontaktet, do i rezistojë kushteve të mjedisit. Kabllot duhen instaluar përgjatë përcjellësve të kablllove ose në kanalinat e kablllove. Bashkuesit e kablllove do të përdoren për lidhje në panelet ose mbylljet për të siguar shkallën e kërkuar të izolimit (IP). Brenda mbylljes, secili tel duhet të lidhet ose në një terminal të veçantë ose të vidoset në zbarrën lidhëse ekuipotenciale lokale.

Duhet të sigurohet tokëzimi i duhur për ngritësit e zbarrave, pajisjet e çelësave, kanalinat metalike, mbylljet e përcjellësve, shufra kryesore të nullit, pjesët metalike pa mbartës rryme të kabinave, daljet e prizave, pajisjeve të ndriçimit, boshtit të energjisë e komunikimit, pajisjeve telefonike, sinjalizuese etj. Kontraktori do bashkojë seksione të veçantë të pajisjeve në më pak se 2m larg njëri-tjetrit ose në një zbarrë tokëzimi të përbashkët me tel ≥10 mm<sup>2</sup>.

Pas përfundimit të instalimit, do të kryhen teste duke marrë parasysh standardet përkatëse IEC. Të gjithë testet në përgjithësi duhet të përfshijnë polaritetin, fazën, vazhdimësinë, rezistencën e qarkut të tokëzimit, testet e tensionit dhe provat e kanalit bosh. Të paktën një javë para do lajmërohen Punëdhënësi dhe Inxhinieri Supervisor lidhur me datën e kohën e testeve. Korrigjimet bëhen kur nevojitet, sipas udhëzimeve të Inxhinierit Supervisor.

Rezistenca e elektrodave të tokëzimit nuk duhet të kalojë vlerat maksimale të lejueshme për secilin tip të instalimit ose pajisjeve. Nëse nevojitet, marrëveshja do të ndryshohet derisa të merren rezultate të kënaqshme pa kosto shtesë për Punëdhënësin. Elektrodat duhet të përbëhen nga shufra bakri solide sektoriale, me kuti inspektimi betoni dhe kapak gize.

Tensioni i siguruar për pajisjet në këtë instalim do të jetë brenda kufijve minimalë dhe maksimalë të lejueshëm për pajisjet. Kontraktori do të bëjë rregullimet e nevojshme të tilla si ndryshimi i kontakteve të transformatorit për të kryer të njëjtën gjë, pa ndonjë kosto shtesë për Punëdhënësin. Rënia maksimale e tensionit ndërmjet transformatorit të tensionit të ulët dhe çarëdo pike nuk duhet të kalojë vlerën 2.5%.

#### **3.2.11.1 Ndryshuesit shtyllë**

Ndryshuesit e propozuar shtyllë duhet të kenë diametrin dhe lartësinë e specifikuar në Vizatime Teknike (mbi dhe nën tokë). Këto ndryshues nuk duhet të kenë konsum më të madh se 100W. Duhet të kenë shkallë mbrojtje IP65 (për ambiente të jashtme). Trupi mund të jetë prej çeliku inoks, çeliku korten ose alumini. Ngrohtësia (temperatura) e ngjyrës duhet të jetë 4000K. Trupi i shtyllës duhet të jetë prej çeliku të galvanizuar.

#### **3.2.11.2 Prozhektorët**

Prozhektorët e propozuar duhet të kenë përmasat e specifikuara në Vizatime Teknike. Këto ndryshues nuk duhet të kenë konsum më të madh se 300W secili. Duhet të kenë shkallë mbrojtje IP66 (për ambiente të jashtme). Trupi mund të jetë prej çeliku ose alumini. Ngrohtësia (temperatura) e ngjyrës duhet të jetë 5000K. Duhet të lëshojë intensitet drite më të madh se 35000 lumen.

## Nivelet e Ndrëimit sipas EN-12464-1:2021

Nivelet e ndrëimit të nevojshme ndryshojnë në varësi të funksionit të hapësirës dhe aktivitetit të zhvilluar në atë hapësirë. Për fushat sportive rekomandohet ndrëim prej 75-200 lux për aktivitetet rekreative dhe trajnime.

## Përdorimi i DIALUX EVO për Llogaritjet e Ndrëimit

- Llogaritjet: kryhen me programin DIALUX EVO për të siguruar shpërndarje optimale të ndrëimit dhe për të përmbushur kërkesat e standardeve.
- Kontrolli i ndrëimit: sistemi i ndrëimit do të komandohet në mënyrë manuale të vendosur sipas projektit dhe linjave respektive

Duke ndjekur udhëzimet dhe referencat përkatëse të standardeve europiane, projekti do të jetë i përputhshëm me kërkesat e sigurisë e cilësisë. Ndrëuesi i përdorur do ketë të dhënat:

## Performanca e Dritës:

- Raporti i Dritës së Drejtuar Lart: 0
- Fluksi Luminoz: 37,000 lumen
- Këndi Standard i Përdredhjes Posttop: 0°
- Këndi Standard i Përdredhjes anësore: 0°
- Efikasiteti i Dritës (Nominal): 137 lm/W
- Temperatura e Ngjyrës së Korreluar (Nom): 4000 K
- Indeksi i Renditjes së Ngjyrave (CRI): 70
- Ngjyra e burimit të dritës: 740 bardh neutral
- Lloji i mbulesës optike: Xham i rrafshët
- Shpërndarja e rrezeve të dritës së ndrëuesit: 20° - 4° x 150°
- Lloji i optikës së jashtme: Shpërndarje shumë e gjerë

## Funksionimi dhe Elektri:

- Tensioni i hyrjes: 220 deri 240 V
- Frekuenca e linjes: 50 deri 60 Hz
- Rryma e goditjes: 13 A
- Koha e goditjes: 1.32 ms
- Konsumi i energjisë: 270 W
- Faktori i Fuqisë (Fraksion): 0.98
- Lidhja: Njësia e lidhjes 5-pole
- Kabllo: -
- Numri i produkteve në MCB të tipit B 16 A: 3

## Temperatura:

- Gama e temperaturës së ambientit: -40 deri +50 °C Kontrolli dhe Dëmtimi
- Dimmable: Jo
- Njësia e drejtuesit/furnizuesit/transformatorit: Njësia e furnizimit me energji (On/Off)
- Ndërfaqja e kontrollit: -
- Drita konstante: Jo Mekanike dhe Strehë

## Materiali:

- Materiali i strehës: Alumini i hedhur
- Materiali i reflektorit: -
- Materiali i optikës: Akrilik
- Materiali i mbulesës optike: Xham
- Materiali i fiksimit: Çeliku
- Ngjyra e strehës: Alumini
- Pajisja e montimit: Kllapa montimi e rregullueshme
- Forma e mbulesës optike: E rrafshët

- Përfundimi i mbulesës optike: I qartë
- Gjatësia totale: 880 mm
- Gjerësia totale: 656 mm
- Lartësia totale: 100 mm
- Sipërfaqja efektive e projektuar: 0.41 m<sup>2</sup>
- Dimensionet (Lartësia x Gjerësia x Thellësia): 100 x 656 x 880 mm

#### Miratimi dhe Aplikimi

- Kodi i mbrojtjes nga hyrja: IP66 [I mbrojtur nga pluhuri, i papërshkueshëm nga uji]
- Kodi i mbrojtjes nga goditjet mekanike: IK08 [5 J, i mbrojtur nga vandalizmi]
- Mbrojtja nga goditjet (Modo i përbashkët/Diferencial): deri në 4 kV diferencial dhe 4 kV në modo të përbashkët
- Klasifikimi i qendrueshmërisë: ndriçim për qarkullim
- Klasa e mbrojtjes IEC: Klasa e sigurisë I
- Shenja e djegshmërisë: Për montim në sipërfaqe të zakonshme të djegshme
- Shenja CE: Po
- Shenja ENEC: Po
- Periudha e garancisë: 5 vite
- Pajtueshmëria me RoHS të BE-së: Po (Performanca fillestare në përputhje me IEC)
- Toleranca e fluksit luminoz: +/-7%
- Kromaticiteti fillestar: (0.380, 0.390) SDCM <5
- Toleranca e konsumit të energjisë: +/-10%
- Toleranca e Indeksit të Renditjes së Ngjyrave Fillestare: +/-2 Performanca Me Kohë (Në përputhje me IEC)
- Shkalla e dështimit të drejtuesit në 5000 orë pune: 0.005%
- Shkalla e dështimit të pajisjes së kontrollit në jetëgjatësinë mesatare të dobishme 100,000 orë pune: 10%
- Mirëmbajtja e lumenit në jetëgjatësi mesatare të dobishme 100,000 orë: L9 kushtet e aplikimit
- Temperatura e performancës ambientale Tq: 25 °C

### **3.2.12 Mbrojtja ndaj rrufesë**

Mbrojtja e jashtme ndaj rrufesë do të instalohet sipas IEC 62305 (Mbrojtja ndaj rrufesë) dhe DIN EN 50164 (Komponentët e mbrojtjes ndaj rrufesë). Do të furnizohen vetëm komponentë të rinj të standardeve industriale me origjinë nga prodhues të specializuar. Pajisjet dhe instalimet duhet të jenë nga më të avancuarat. Përpara furnizimit dhe instalimit Kontraktori do të paraqesë një model të detajuar të mbrojtjes së plotë nga rrufeja duke përfshirë specifikimin dhe origjinën e pajisjeve.

Kur përdoren përbërës sintetikë të mbrojtjes nga rrufeja në lidhje me mbulesa çatie, pajtueshmëria e materialit (qëndrueshmëria e materialit në jetë të gjatë) duhet të kontrollohet me prodhuesin e mbulesës së çatisë ose me prodhuesin e pajisjeve të mbrojtjes nga rrufeja.

Lidhjet e elementëve ose përcjellësve të bërë nga materiale të ndryshme si çeliku ose alumini me bakër, kërkojnë masa shtesë kundër ndryshkjes. Sipas kërkesave përdoren lidhëse bimetalike, unaza izoluese ose shtresa të bëra prej metali të dyfishtë (fasha ose fletë alumini të veshura me bakër). Shtresat e ndërmjetme prej plumbi nuk do të lejohen.

Shufrat e terminimit të ajrit, për mbrojtjen e strukturave të çatisë si dhe për instalim me baza betoni duhen furnizuar dhe instaluar. Shufrat do të priten, përshtaten për bazat me pykë prej betoni, të realizuara nga AlMgSi (Alumin-Magnez-Silic) 16 mm ose St-Zn (Aliazh Kallaj-Zink) 16 mm. Fashat lidhëse do të përdoren për lidhjet e shufrave të terminimit të ajrit.

Izolatorët e çatisë duhet të përdoren për depërtimin dhe izolimin e çative të sheshta ose çative të pjerrëta për të instaluar sisteme përcjellëse.

Përçuesi i poshtëm izolues rezistent ndaj tensionit të lartë do të përdoret për mbajtjen e një distance të ndarë nga pjesët përcjellëse për të parandaluar ndezjet e rrezikshme midis pjesëve të sistemeve të jashtme të mbrojtjes nga rrufeja dhe pjesëve të brendshme përçuese (instalimi elektrik). Distanca ekuivalente e ndarjes është 75cm.

Figurat tregojnë standardet dhe teknikat kryesore të instalimit. Instalimet e reja dhe punët e riparimit do të bëhen në përputhje me këto instalime dhe me standardet përkatëse të IEC.



Figura 3-1 Skema e mbrojtjes ndaj rrufesë



Figura 3-2 Instalimi në çati dhe fasadë

Të gjithë etiketat e jashtme dhe të brendshme duhet të jenë të gdhendura në plastikë të tipit me shumë shtresa e të fiksuar me vida të kromuara.

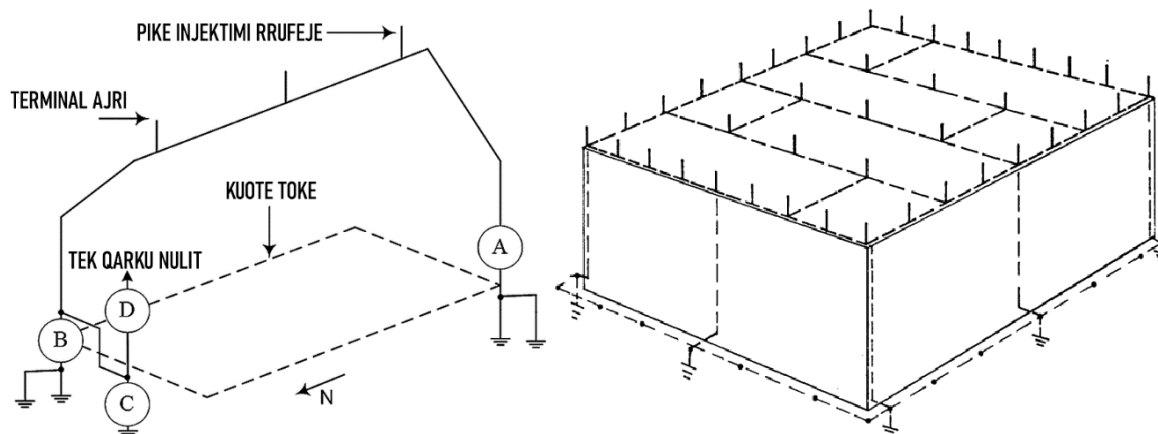
Secili kuadër, panel i kontrollit, bord i shpërndarjes, ndarje duhet të ketë një etiketë me titull dhe secili komponent i montuar në derë ose kontrolli duhet të ketë një etiketë funksioni.

Çdo komponent i brendshëm do të identifikohet dhe secila siguresë do të etiketohet me identifikim, llojin e siguresës dhe rrymën e siguresës.

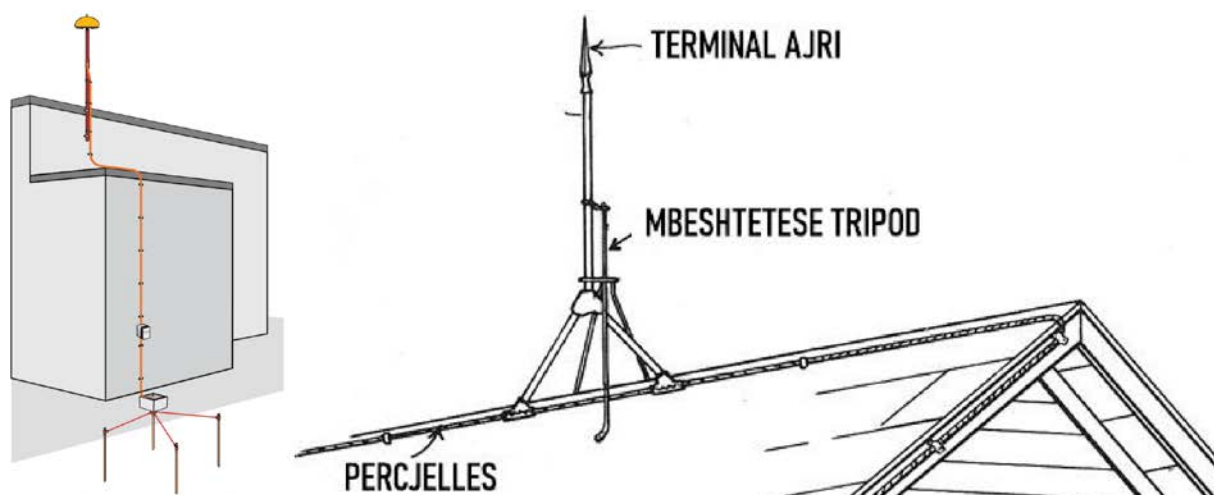
Sektorët me dyer jo të ndërlidhura në një izolator ose kapakë të lëvizshëm që kanë qasje në pjesët direkte duhet të kenë të vendosur një etiketë të jashtme: "KUJDES, RREZIK JETE" – me shkronja të zeza në një sfond të verdhë.

Një listë e mbishkrimeve të etiketave do i dorëzohet Inxhinierit Supervisor për miratim para se të prodhohen.

Pavarësisht se formulimi i etiketave dhe njoftimeve dhe të ngjashmeve në këtë kapitull është shkruar në shqip, të gjithë etiketat e rrezikut dhe paralajmërimit të të gjithë punimeve do të mundësohet në shqip dhe anglisht.

### 3.3 Testimi, inspektimi dhe kolaudimi

#### 3.3.1 Testimi i punimeve

Kontraktori do ofrojë të gjithë zërat e sistemit për inspektimin dhe testimin, e 4 javë para do e njoftojë Inxhinierit Supervizor që pajisjet janë gati për punë e për të kryer teste. Kontraktori do të kryejë teste ashtu si thuhet në standardet europiane (EN, ISO, IEC), teste performance e teste të tjera të nevojshme, për të përcaktuar që punimet përputhen me Specifikimet Teknike. Kur testet e inspektimet kanë përfunduar me pëlqimin e Inxhinierit Supervizor dhe kur çertifikatat e testit janë kontrolluar, Inxhinieri Supervizor konfirmon me shkrim pranimin e derisa të merret ky pranim sistemi nuk do të përfshihet në punime ose nuk do të dorëzohet.

Kur nuk kërkohen teste, certifikata e provës i duhet dërguar Inxhinierit Supervizor brenda 2 javësh nga marrja e udhëzimit të heqjes dorë nga testet. Në secilën çertifikatë testi, duhet të jepen të dhëna të mjaftueshme për të mundësuar lëshimin e një çertifikate nga Inxhinieri Supervizor, përfshi numrin dhe detajet e Kontratës, për identifikimin e shpejtë të materialit ose pajisjes, të cilës i referohet çertifikata. Asnjë inspektim nga Inxhinieri i Kontraktorit, sistemit ose materialeve të mbuluara nga Kontrata, pavarësisht nëse kryhen ose furnizohen nga Kontraktori, nuk e çliron Kontraktorin nga ndonjë prej detyrimeve të tij sipas Kontratës.

Inxhinieri Supervizor rezervon të drejtën të kërkojë nga Kontraktori që të përmbushë çdo kosto shtesë që vjen si rezultat i mosrespektimit prej Kontraktorit të kërkesave të mësipërme të testimit dhe inspektimit, përfshi sigurimin e certifikatave të testit ose që sipas mendimit të Inxhinierit Supervizor janë për shkak të mungesës së kujdesit nga Kontraktori ose nënkontraktori i tij para se të paraqesë sistemin për inspektim ose testim. Çdo pajisje e përdorur për testimin e sistemit duhet të jetë në përputhje me rregullat e duhura të sigurisë dhe kërkesat në lidhur me aparatit elektrik për sigurinë e sistemit e njerëzve që punojnë në të. Kontraktori do i japë të gjithë nënkontraktorëve kopjet e Specifikimeve Teknike. Detajet e plota të metodës së testimit, propozuar për secilin zë do i dorëzohen Inxhinierit Supervizor. Çmimet e kontratës përfshijnë kostot e të gjithë testeve, përfshi montimet e përkohëshme, fuqinë punëtore, materialet, instrumentet, magazinat, karburantin e energjinë e përdorur, të gjithë inspektimet e testet dhe sigurimin e regjistrave dhe kurbave të çertifikuara. Duhet që gjithashtu të mbulojnë të gjithë kostot gjatë testimit të punimeve, përfshi këtu akomodimin, shpenzimet e udhëtimit e të gjithë shpenzimet e arsyeshme bërë nga Inxhinieri Supervizor, duke lejuar vizita inspektimi secila me një kohëzgjatje 2 ditore. Periudhat e mësipërme përjashtojnë çdo vizitë të nevojshme ri-inspektimi, që vjen si pasojë e dështimit të Kontraktorit për të përmbushur kërkesat e këtij kapitulli.

Kontraktori duhet të kënaqë kërkesat e Inxhinierit Supervizor për saktësinë e të gjithë instrumenteve të përdorura për testet dhe nëse i kërkohet do të kryejë teste të kalibrimit të fundit, ose përndryshe do i kalibrojë ato nga një autoritet i pavarur me shpenzimet e tij.

#### 3.3.2 Çertifikatat e testit

Çertifikatat e testit duhen siguruar duke dhënë një regjistër të detajuar të të gjithë testeve elektrike e mekanike të kryera në pajisje e materiale, përfshirë pajisjet ngritëse, depot, valvulat e presionit, kabllot dhe instalimet si në punimet e prodhuesit ashtu edhe në terren. Duhet dhënë kopje të çertifikatave të të gjithë testeve hidraulike. Kontraktori duhet të marrë dhe t'i paraqesë Inxhinierit Supervizor e palëve të tjera, brenda 2 javësh nga përfundimi i testeve, certifikatave të provës dhe kurbave të të gjithë zërave që vërtetojnë se ato janë testuar në mënyrë të kënaqshme dhe përshkruajnë dhe japin detaje të plota të testeve të tilla. Kopjet e certifikatave të provave për zërat kryesorë do të përfshihen në Manualin e Operimit dhe të Mirëmbajtjes.