

Shtojca 9

[Shtojcë për t'u plotësuar nga Autoriteti Kontraktor]

SPECIFIKIMET TEKNIKE

Kërkesat dhe specifikimet teknike

Cilësia e kazanëve metalike duhet të jetë e tillë që të lejojë jetegjatesi nën një përdorim intensiv dhe të bëjë balle kushteve ekstreme klimaterike, kimikateve, goditjeve, grryerjes. Kazanet duhet të jenë lehtësisht të riparueshëm dhe të mund të saldohen (trupit dhe rrotat).

KAPACITETIT V : 1.1 m³

- Vellimi 1.1 m³
- Gjatesia 1360 mm
- Lartësia 1420 mm
- Gjerësia 1050 mm
- Kapaciteti i plote 1100 litra
- Peshë 148 kg
- Materiali i trupit të kontinerit llamarine e paster d= 1.5 – 1.8 mm
- Mbeshtetsja e kontenjerit me spesor 1.8 -2 mm e lart.

Materiali i baza e mbështetjes së rrotës të jetë 4.5 mm .

- Lloji i celikut C, 0361 dhe C, 0146 ose me kualitativ
- -Numri i dorëzave për ngritje Dy anësore majtas dhe djathtas
- -Materiali i kapakut të kontinerit llamarine e pastruar d= 1.5 mm
- -Forma e kapakut i harkuar me sust, me gome mbi vijën dhe mekanizmi për pershtatjen.
- -Kapakut të ketë mekanizëm për hapje me dorë, i lehtë në përdorim.
- Sistemi ngrites i pershtatshëm për një mjet teknologjik. Ky sistem do të jetë i njëjtit me sistemin aktual të NKP.
- Ngjyrosja e kapakut me antindryshk, ose të jetë plastik.
- Numri i dorëzave për hapjen e kapakut dy anash majtas e djathtas
- Numri i rrotave 4 cope.
- Dimensionet e rrotave f_i ø 200 mm me gome mishi.
- Aksi i rrotave me kushineta.
- Levizshmeria e rrotave 360 grade.
- Fuqia e mbajtjes së peshës së rrotave 500 kg
- Sistemi i rrotave me mekanizëm frenimi të dy rrotave të para.
- Kualiteti i mbrojtjes 99.99% heqja e ndryshkut.
- Lyerja me bojë 100% e kapakut, antindryshk.
- Zinkimi i kontinerit 100% e trupit me të gjitha
- Aksesoret.



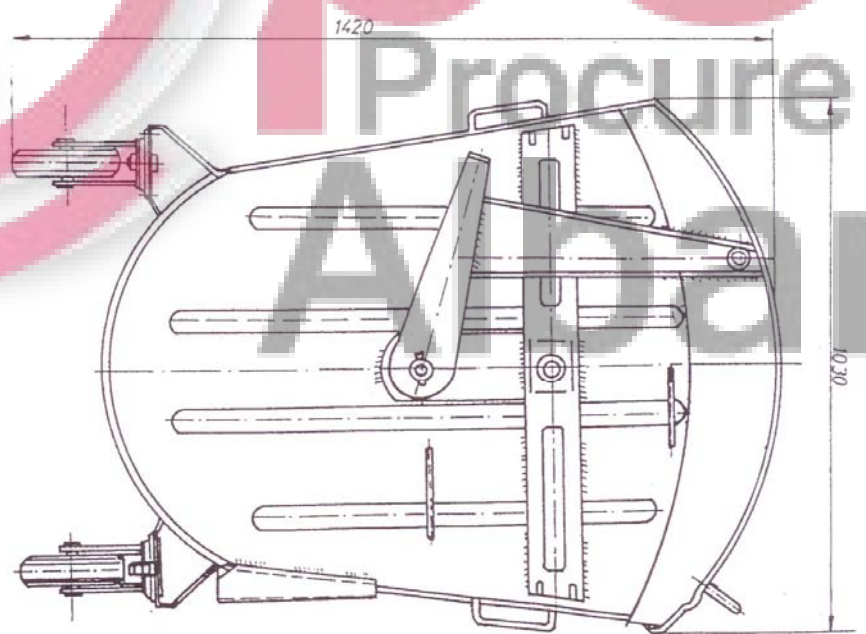
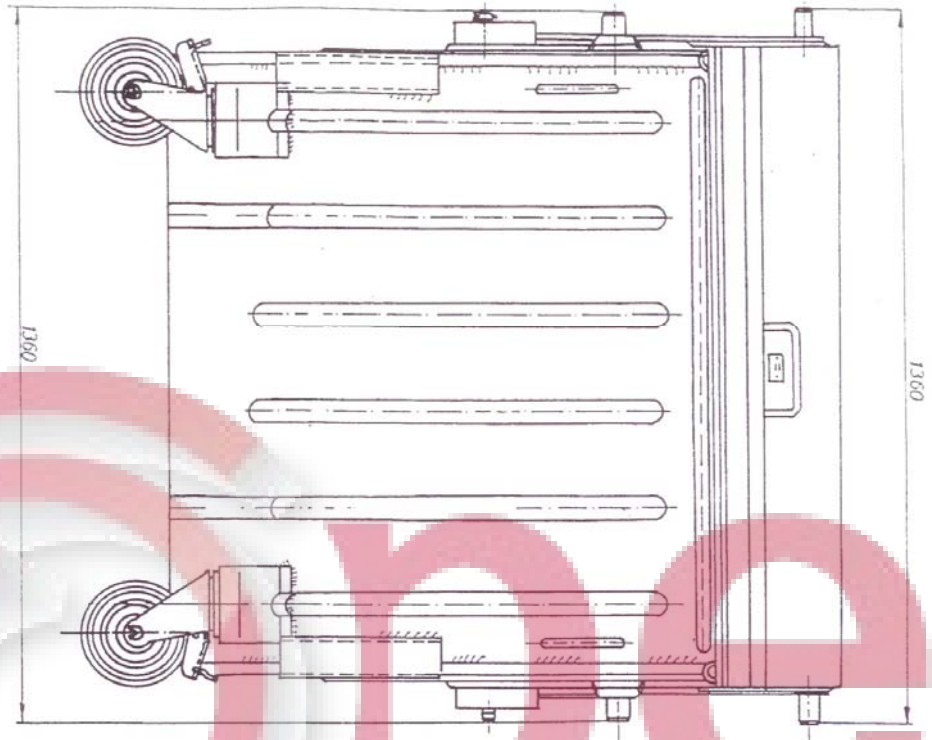

Procurement
Albania

Kusht;

1. Ne ç'do kazan te jene te vendosur shiritat fosforoshent bardh dhe kuq per te gene te dukshem naten dhe ditën.
2. Kontenjeri te kete te stampuar stemen N.K.P DURRES
3. Firma fituese te beje dhe transportin e materialeve deri ne destinacionin perkates.
4. Firma fituese te kete punuar mbi prodhimen e ketyre modele kontenjeresh..
5. Materiali te jete sipas specifikimeve te kerkuar nga ndermarrja.
6. Malli do merret ne dorezim vetem ,nese ka perpuethshmeri me kerkesat e kerkuara nga ana e ndermarrjes.
7. Garancia e mallit : 1 vit

Përshkrimi i kërkesave të zbatimit të shërbimeve në lidhje me to:

- **Malli do të levrohet nga operatori ekonomik që do shpallet fitues i cili duhet të njoftojë 1 ditë përpara për lëvrimin e mallit,ku të përcaktohet sasia, njësia dhe emri i shoqëruesit të mallit.**
- **Malli do te dorezohet ne prani te komisionit te marrjes ne dorezim ne magazinën e NKP DURRES.**

open
Procurement
Albania

Shtojca 10

[Shtojcë për t'u plotësuar nga Autoriteti Kontraktor]

SASIA DHE GRAFIKU I LËVRIMIT

Sasia e mallit që kërkohet:

Nr.	Emërtimi i mallit	Sasia	Njësia
1.	Kazane kontenjer	175	Komplet
	Totali	175	Komplet

Afatet e lëvrimit: *Malli do të levrohet brenda 30 diteve nga nenshkrimi i kontrates.*

Open
Procurement
Albania